



# BUSBED

BİNGÖL ÜNİVERSİTESİ SOSYAL  
BİLİMLER ENSTİTÜSÜ DERGİSİ

BİNGÖL UNIVERSITY JOURNAL OF  
SOCIAL SCIENCES INSTITUTE

جامعة بينكول معهد العلوم الاجتماعية

# 24

E-ISSN 2618-6322

YIL / Year ▶ 12  
SAYI / Issue ▶ 24  
GÜZ / Autumn ▶ 2022

Türkçe, İngilizce ve Arapça Yayımlanan ULUSLARARASI HAKEMLİ DERGİDİR.  
*International peer-reviewed journal published in Turkish, English and Arabic.*





# BİNGÖL ÜNİVERSİTESİ SOSYAL BİLİMLER ENSTİTÜSÜ DERGİSİ

**Bingöl University  
Journal of Social Sciences Institute**



جامعة بينكول معهد العلوم الاجتماعية

Türkçe, İngilizce ve Arapça Yayımlanan Uluslararası Hakemli Dergidir

International peer-reviewed journal published

in Turkish, English, and Arabic

Yıl/Year: 12 Sayı/Issue: 24 Güz/Autumn 2022  
E- ISSN: 2618-6322

Sahibi / Owner / صاحبة

(Bingöl Üniversitesi Sosyal Bilimler Enstitüsü Adına)  
(On Behalf of Bingöl University Social Sciences Institute)  
عن جامعة بينكول معهد العلوم الاجتماعية  
Doç. Dr. M. Zahir ERTEKİN  
(Filoloji, Bingöl Üniversitesi, Bingöl, Türkiye)

**Bas Editör / Editor-in-Chief / رئيس تحرير**

Dr. Öğr. Üyesi Yusuf AYDOĞDU  
(Yeni Türk Edebiyatı, Bingöl Üniversitesi, Bingöl, Türkiye)

**Editörler /Editors / المحررون**

Doç. Dr. Bedrettin BASUĞUY  
(İslam Tarihi, Bingöl Üniversitesi, Bingöl, Türkiye)

Dr. Öğr. Üyesi Kadir TUĞ  
(Genel Türk Tarihi, Bingöl Üniversitesi, Bingöl, Türkiye)

Dr. Öğr. Üyesi Mahmut GİDER  
(Klasik Türk Edebiyatı, Bingöl Üniversitesi, Bingöl, Türkiye)

Dr. Öğr. Üyesi Mustafa ÜNLÜ  
(Teorik İstatistik, Bingöl Üniversitesi, Bingöl, Türkiye)

Dr. Öğr. Üyesi Serhat ARSLAN  
(Filoloji, Bingöl Üniversitesi, Bingöl, Türkiye)

Arş. Gör. Dr. Mesut ASLAN  
(Finansal Muhasebe, Bingöl Üniversitesi, Bingöl, Türkiye)

Öğr. Gör. Dr. Mehmet YAVUZ  
(Eğitim Teknolojileri, Bingöl Üniversitesi, Bingöl, Türkiye)

Arş. Gör. Dr. Vefa ADIGÜZEL  
(Siyaset Sosyolojisi, Bingöl Üniversitesi, Bingöl, Türkiye)

Arş. Gör. Ozan Can AKPINAR  
(Yakınçağ Tarihi, Bingöl Üniversitesi, Bingöl, Türkiye)

Arş. Gör. Adnan AYDINTÜRK  
(İngiliz Dili ve Edebiyatı, Bingöl Üniversitesi, Bingöl, Türkiye)

Arş. Gör. Mehmed Ali YILDIZ  
(Türk Dili ve Edebiyatı, Bingöl Üniversitesi, Bingöl, Türkiye)

Arş. Gör. Mehmet ÖZTÜRK  
(İslam Tarihi ve Sanatları, Bingöl Üniversitesi, Bingöl, Türkiye)

### **Yayın Kurulu /Editorial Board / هيئة التحرير**

- Prof. Dr. Ahmet Gürbüz, Bingöl Üniversitesi, Bingöl, Türkiye  
Prof. Dr. Ali Abouzeid, Doha Institute, Doha, Katar  
Prof. Dr. Ali Ahmed İbrahim Al-Tayış, Kahire Üniversitesi, Kahire, Mısır  
Prof. Dr. Claudette May Datuin, Filipinler Üniversitesi  
Prof. Dr. Hamza Altın, Bingöl Üniversitesi, Bingöl, Türkiye  
Prof. Dr. Hasan Çiftçi, Bingöl Üniversitesi, Bingöl, Türkiye  
Prof. Dr. Hikmet Tan, Bingöl Üniversitesi, Bingöl, Türkiye  
Prof. Dr. Kazuaki Sawai, Kansai University, Suita, Japonya  
Prof. Dr. Lubov Pomytkina, National Aviatı University, Kiev, Ukraine  
Prof. Dr. Orhan Başaran, Bingöl Üniversitesi, Bingöl, Türkiye  
Prof. Dr. Ousama Ekhtiar, Bingöl Üniversitesi, Bingöl, Türkiye  
Prof. Dr. Sait Patır, Bingöl Üniversitesi, Bingöl, Türkiye  
Prof. Dr. Tofıq Abdülhasanlı, Azerbaycan Devlet İktisat Üniversitesi, Bakü, Azerbaycan  
Doç. Dr. Beşir Koç, Bingöl Üniversitesi, Bingöl, Türkiye  
Doç. Dr. Hiroyuki Ogasawara, Kyushu Üniversitesi, Fukuoka, Japonya  
Doç. Dr. Ioana Tudor, University of Bucharest, Bükreş, Romanya  
Doç. Dr. Mehmet Emin Bars, Bingöl Üniversitesi, Bingöl, Türkiye  
Doç. Dr. Mehmet Zahir Ertekin, Bingöl Üniversitesi, Bingöl, Türkiye  
Doç. Dr. Nevzat Keleş, Bingöl Üniversitesi, Bingöl, Türkiye  
Doç. Dr. Tahir Aşirov, Zonguldak Bülent Ecevit Üniversitesi, Zonguldak, Türkiye  
Dr. Öğr. Üyesi Mehmet Seyman Önder, Bingöl Üniversitesi, Bingöl, Türkiye  
Dr. Öğr. Üyesi Ramazan Korkut, Bingöl Üniversitesi, Bingöl, Türkiye  
Dr. Öğr. Üyesi Süleyman Taşkın, Bingöl Üniversitesi, Bingöl, Türkiye  
Dr. Öğr. Üyesi Vedat Avcı, Bingöl Üniversitesi, Bingöl, Türkiye

### **Redaktörler / Redactors / المدققون**

Arş. Gör. Furkan TÜMEN  
(Bingöl Üniversitesi, Bingöl, Türkiye)

### **İngilizce Dil Editörü / English Language Editor / محرر اللغة الإنجليزية**

Arş. Gör. Adnan AYDINTÜRK  
(Bingöl Üniversitesi, Bingöl, Türkiye)

### **Türkçe Dil Editörü / Turkish Language Editor / محرر اللغة التركية**

Arş. Gör. Mehmed Ali YILDIZ  
(Bingöl Üniversitesi, Bingöl, Türkiye)

### **Arapça Dil Editörü / Arabic Language Editor / محرر اللغة العربية**

Arş. Gör. Mehmet ÖZTÜRK  
(Bingöl Üniversitesi, Bingöl, Türkiye)

### **E-Dergi Teknik Sorumlusu / Technical**

### **Administration of e-Journal / الموظف الفني**

Arş. Gör. Ozan Can AKPINAR  
(Bingöl Üniversitesi, Bingöl, Türkiye)

### **Web ve Yazışma Adresi Web and Correspondence Adress العنوان البريدي للمعهد**

<http://dergipark.gov.tr/busbed> / <http://busbed.bingol.edu.tr/>

Bingöl Üniversitesi Sosyal Bilimler Enstitüsü Müdürlüğü 12100-BİNGÖL

Tel.: 0 (426) 215 00 17 Faks: 0 (426) 215 00 72 e-posta: [sbe.bingoldergi@bingol.edu.tr](mailto:sbe.bingoldergi@bingol.edu.tr)

**Uluslararası hakemli bir dergidir. Bahar ve gz dnemi olmak zere yılda 2 sayı yayımlanır. Yayımlanır. Yayım dili, Trke, İngilizce ve Arapadır. Her hakkı saklıdır.** Makale son kabul tarihleri: Bahar Dnemi iin **Kasım** ayı sonu, Gz Dnemi iin **Mayıs** ayı sonudur. **Dergi kapasitesine gre, makale kabul tarihleri daha erkene ekilebilir.** Her sayı iin kapasiteyi ařan bařvurular sonraki sayılara aktarılır. Makaleler, **Turnitin, iThenticate veya intihal.net** gibi intihal programlarından olumlu rapor alındıktan sonra yayımlanabilir. Dergimizin yayım kurallarına gre hazırlanmamıř makaleler kabul edilmez. Yazıların her trl hukuk ve bilimsel sorumluluęu yazarlarına aittir. Makalelere PDF formatında Enstitmz web ve DergiPark sayfasından ulařılabilir. Ancak kaynak gsterilmeksizin kullanılamaz.

**DANIŞMA KURULU / ADVISORY BOARD / المجلس الاستشاري**

Prof. Dr. Ali Abouzeid Abouzeid	Şam Üniversitesi, Suriye
Prof. Dr. Ali Ahmed İbrahim al-Tayiş	Kahire Üniversitesi, Mısır
Prof. Dr. Cengiz Toraman	Gaziantep Üniversitesi, Türkiye
Prof. Dr. Enver Çakar	Fırat Üniversitesi, Türkiye
Prof. Dr. Erkan Oktay	Atatürk Üniversitesi, Türkiye
Prof. Dr. Flaudette May Datuin	Filipinler Üniversitesi, Filipinler
Prof. Dr. Hakan Olgun	İstanbul Üniversitesi, Türkiye
Prof. Dr. Himmet Uç	Süleyman Demirel Üniversitesi, Türkiye
Prof. Dr. İbrahim Çapak	Bingöl Üniversitesi, Türkiye
Prof. Dr. İsmail Hakkı Eraslan	Düzce Üniversitesi, Türkiye
Prof. Dr. Kahraman Çatı	Düzce Üniversitesi, Türkiye
Prof. Dr. Kazım Yoldaş	Uludağ Üniversitesi, Türkiye
Prof. Dr. Kazuaki Sawai	Kansai Üniversitesi, Osaka, Japonya
Prof. Dr. Mehmet Canatar	İstanbul Üniversitesi, Türkiye
Prof. Dr. Mehmet Çelik	Muğla Sıtkı Koçman Üniversitesi, Türkiye
Prof. Dr. Mehmet İnbası	Erciyes Üniversitesi, Türkiye
Prof. Dr. Mehmet Karataş	Van Yüzüncü Yıl Üniversitesi, Türkiye
Prof. Dr. M. Şükrü Mollavelioğlu	Van Yüzüncü Yıl Üniversitesi, Türkiye
Prof. Dr. Mehmet Takkaç	Atatürk Üniversitesi, Türkiye
Prof. Dr. Mehmet Törenek	Atatürk Üniversitesi, Türkiye
Prof. Dr. Muhammet Beşir Aşan	Fırat Üniversitesi, Türkiye
Prof. Dr. Mustafa D. Karacoşkun	Kilis 7 Aralık Üniversitesi, Türkiye
Prof. Dr. Orhan Başaran	Bingöl Üniversitesi, Türkiye
Prof. Dr. Pomytkina Liubov	National Aviation University, Kiev, Ukrayna
Prof. Dr. Reha Saydam	Van Yüzüncü Yıl Üniversitesi, Türkiye
Prof. Dr. Remzi Altunışık	Sakarya Üniversitesi, Türkiye
Prof. Dr. Reşad Muradov	Azerbaycan Devlet İktisat Üniversitesi, Azerbaycan
Prof. Dr. Sayın Dalkıran	Uşak Üniversitesi, Türkiye
Prof. Dr. Tofiq Abdülhasanli	Azerbaycan Devlet İktisat Üniversitesi, Azerbaycan
Prof. Dr. Turan Öndeş	Atatürk Üniversitesi, Türkiye
Prof. Dr. Turgut Karabey	Erzincan Üniversitesi, Türkiye
Prof. Dr. Üzeyir Ok	İzmir Katip Çelebi Üniversitesi, Türkiye
Prof. Dr. Yakup Bulut	Gaziantep Üniversitesi, Türkiye
Prof. Dr. Yaşar BAŞ	Bingöl Üniversitesi, Türkiye
Prof. Dr. Sıtkı Uluerler	Bingöl Üniversitesi, Türkiye
Doç. Dr. Cihat Yaşaroğlu	İnönü Üniversitesi, Türkiye
Doç. Dr. Hiroyuki Ogasawara	Kyushu Üniversitesi, Fukuoka, Japonya
Doç. Dr. Rahmi Tekin	Van Yüzüncü Yıl Üniversitesi, Türkiye
Doç. Dr. Zafer Kanberoğlu	Van Yüzüncü Yıl Üniversitesi, Türkiye
Dr. Keivan Harrasi	Tabriz ACECR, İran
Dr. Mohd Nor Hakim Bin Yusoff	Malezya Üniversitesi, Malezya
Dr. Mohd Rafi Yaacob	Malezya Üniversitesi, Malezya
Dr. Mona Sobh	Aynu's- Şems Üniversitesi, Mısır

# İÇİNDEKİLER

## Araştırma Makaleleri

<b>Yusuf ARSLAN</b>	<b>1</b>
TARİH, PANDEMİ, ORTAÖĞRETİM TARİH DERS KİTAPLARI	
<b>Mahmut Fevzi CENGİZ, Ömer ÇAKIN</b>	<b>15</b>
FAS KRALLIĞI'NDA TÜRK DİZİLERİ ÜZERİNE NİCEL BİR ARAŞTIRMA	
<b>Bünyami KAYALI, Selçuk KARAMAN</b>	<b>34</b>
ÖĞRETMENLERİN ETKİLEŞİMLİ TAHTA KULLANIMLARININ İYİLEŞTİRİLMESİNE YÖNELİK İNSAN PERFORMANS TEKNOLOJİLERİ UYGULAMASI	
<b>Türkay TUNA, Alper KURNAZ</b>	<b>52</b>
KIRKLARELİ, EDİRNE VE TEKİRDAĞ İLLERİNİN GASTRONOMİ DEĞERLERİNİN YEREL WEB SİTELERİNİN DEĞERLENDİRİLMESİ	
<b>Mehmet Emin TUĞLUK</b>	<b>65</b>
DOĞU ANADOLU BÖLGESİ İLLERİ AĞIZLARINDA YER ALAN TARIM VE HAYVANCILIKLA İLGİLİ ARAÇ GEREÇ ADLARI ÜZERİNE TEMATİK BİR SINIFLANDIRMA	
<b>Ali Yılmaz GÜNDÜZ, Büşra KARADENİZ</b>	<b>96</b>
GİRİŞİMCİLİK OLGUSUNUN TARİHSEL GELİŞİMİ VE KADIN GİRİŞİMCİLİĞİ: MALATYA İLİNDE YAPILAN ÇALIŞMANIN İNCELENMESİ	
<b>Elçin GÜN CANİK, Mehmet Yavuz ERLER</b>	<b>113</b>
CADALUZ MİZAH GAZETESİNDE KADIN FİGÜRÜ	
<b>Hayrettin KÖROĞLU, Mustafa Naci KAYAOĞLU</b>	<b>127</b>
TURKISH EFL PRE-SERVICE TEACHERS' ORAL CORRECTIVE FEEDBACK PRACTICES	
<b>Mehmet BOZKOYUN</b>	<b>140</b>
TARIM VE KIRSAL KALKINMAYI DESTEKLEME KURUMUNUN (TKDK) GERÇEKLEŞTİRDİĞİ PROJELER (2011-2022) ÜZERİNE BİR DEĞERLENDİRME: ŞANLIURFA İLİ ÖRNEĞİ	
<b>Ahmet AYKAN, Emir Feridun ÇALIŞKAN</b>	<b>156</b>
TÜRKİYE'DE İLKOKUL PROGRAMLARI İLE İLGİLİ YAZILAN LİSANSÜSTÜ TEZLERİN İNCELENMESİ	

<b>Tuğçe ERDİNÇ</b>	<b>169</b>
IMMANUEL KANT: BİR BİLGİ DAVASI	
<b>Mustafa YİĞİT, Süreyya AKÇAY</b>	<b>178</b>
GİRESUN'DA YAŞAYAN YEREL HALKIN EKOTURİZME YÖNELİK ALGILARININ BELİRLENMESİ	
<b>Fatih ÇELİK</b>	<b>190</b>
KIRGIZ TÜRKÇESİ KUZEY AĞIZ GRUBU İLE ALTAY TÜRKÇESİ GÜNEY AĞIZ GRUBUNUN KARŞILAŞTIRILMASI	
<b>Ufuk BARMANPEK</b>	<b>200</b>
THE ROLE OF SERVANT LEADERSHIP ON EMPLOYEE MOTIVATION AND JOB SATISFACTION: EVIDENCE FROM HEALTHCARE ORGANISATIONS IN TURKEY	
<b>Şeyda ŞANLI</b>	<b>209</b>
ANONİM ŞİRKETLERDE YÖNETİM KURULU ÜYELERİNİN HUKUKİ SORUMLULUĞU	
<b>Burcu BATGA, Lutfiye ÖZDEMİR</b>	<b>220</b>
POLİTİK DAVRANIŞ, BİLGİ İFŞASI VE ETİK İŞ İKLİMİ ALGISI ÜZERİNE SAĞLIK SEKTÖRÜNDE KARŞILAŞTIRMALI BİR ARAŞTIRMA	
<b>Abdullah CENGİZ</b>	<b>236</b>
OSMANLI DEVLETİ'NDE TEMEL EĞİTİM KURUMLARININ YAYGINLAŞTIRILMASI: BURSA VALİ MUAVİNİ YUSUF BAHAEDDİN'İN LÂYİHASI VE TÂLİMATI ÜZERİNE BİR DEĞERLENDİRME	
<b>Harun GÖÇERLER, Nurseda KALEMCİ</b>	<b>252</b>
STUDENT OPINIONS ON THE EFFICIENCY OF SIMPLIFIED GERMAN AUDIOBOOKS IN FOREIGN LANGUAGE LEARNING PROCESSES	
<b>Berra CANSIZ KÖSESOY, Musa ŞAHİN</b>	<b>263</b>
İNTİHAR DAVRANIŞINDA BULUNAN VAKALARDA SOSYAL HİZMET MÜDAHALE GEÇMİŞİ VE MEVCUT İHTİYAÇLAR	
<b>Fatma Şeyma DOĞAN, Seyit Ahmet ÇAPAN</b>	<b>282</b>
PRE-SERVICE TEACHERS' VIEWS ABOUT ENGLISH AS A FOREIGN LANGUAGE COURSES THROUGH DISTANCE EDUCATION	
<b>Osman KELEŞ, Yüksel EROĞLU</b>	<b>297</b>
LİSE ÖĞRENCİLERİNİN PROBLEMLİ SOSYAL MEDYA KULLANIMI VE BİLİŞSEL ÇARPITMALARI ARASINDAKİ İLİŞKİNİN ÇEŞİTLİ DEĞİŞKENLER AÇISINDAN İNCELENEMESİ	



<b>Nesip DEMİRBİLEK, Ferhat HAN</b>	<b>311</b>
ÜNİVERSİTE ÖĞRENCİLERİNDE AKADEMİK ÖZYETERLİĞİN YORDAYICILARI OLARAK AKADEMİK MOTİVASYON, SOSYAL BAĞLILIK VE ERTELEME EĞİLİMİ	
<b>Veysel ISCI</b>	<b>325</b>
FAILED MARRIAGES AND SPINSTERHOOD AS SYMBOLIC FEMINIST CONCEPTS IN THE VICTORIAN NOVEL	
<b>Murat ÇAN</b>	<b>333</b>
THE CATCHER IN THE RYE: HOLDEN CAULFIELD THE VOICE OF INNOCENCE	
<b>Yaşar BAŞ</b>	<b>342</b>
ÇAPAKÇUR (BİNGÖL) İSFAHAN BEY CAMİİ VE ZAVİYESİ VAKFI	
<b>İbrahim ÇEMBERLİTAŞ, Nazan GÜNGÖR KARYAĞDI</b>	<b>364</b>
KATILIM BANKALARININ TEVERRUK FİNANSMAN YÖNTEMİNİ KULLANDIRMALARI ÜZERİNE NİTEL BİR ARAŞTIRMA	
<b>Zübeyir ÇELİK, Bulut DÜLEK, İbrahim AYDIN, Reha SAYDAN</b>	<b>383</b>
METAVERSE: BIBLIOMETRIC ANALYSIS, A CONCEPTUAL MODEL PROPOSAL, AND A MARKETING-ORIENTED APPROACH	
<b>Uğur KESKİN, Orkun ŞEN</b>	<b>395</b>
İŞLEM MALİYETLERİ TEORİSİ İÇİN FELSEFİ TEMELLENDİRME: DİYOJENİK YAKLAŞIM ÜZERİNE BİR DEĞERLENDİRME	
<b>Asuman ALTAY, Esin ASLANPAY ÖZDEMİR</b>	<b>409</b>
TÜRKİYE VE AVRUPA BİRLİĞİ ARASINDA MÜLTECİ KRİZİ: MALİ YARDIM PROGRAMI ÜZERİNE BİR İNCELEME	
<b>İhsan KONAK</b>	<b>424</b>
İTALYAN BEŞ YILDIZ HAREKETİ ÜZERİNE BİR DEĞERLENDİRME	
<b>Mustafa YILMAZ</b>	<b>440</b>
SİYASET BİLİMİ VE KAMU YÖNETİMİ BÖLÜMÜ MEZUNLARININ MESLEK EDİNME SÜRECİNDE KARŞILAŞTIKLARI SORUNLAR: FENOMENOLOJİK BİR ÇALIŞMA	
<b>Umut PARLITI, Ahmet KOCAİSPİR</b>	<b>448</b>
THE PROBLEMATIQUE OF THE PEOPLES OF KURGAN CULTURE AND KURGAN-TYPE TOMBS EMERGED IN THE EARLY SECOND MILLENNIUM BC IN EASTERN ANATOLIA	

<b>Reyhan Rafet CAN</b>	<b>462</b>
SIRBİSTAN'DA JEOTERMAL KAYNAKLARIN SAĞLIK TURİZMİNDE DEĞERLENDİRİLMESİ	
<b>Ömer ÖNALAN, Hülya BAŞEĞMEZ</b>	<b>476</b>
ESTIMATION OF EFFECT ON GROSS DOMESTIC PRODUCT OF PRODUCTION FACTORS USING CES AND TRANSLOG PRODUCTION FUNCTIONS: AN APPLICATION TO CHINA ECONOMY	
<b>Celalettin UZUN</b>	<b>494</b>
OSMANLI TOPLUMUNDA MÜHTEDLERİN DİN DEĞİŞTİRME NEDENLERİ VE YAŞADIKLARI PROBLEMLERE DAİR BAZI ÖRNEKLER	
<b>Mahsum AVCI</b>	<b>505</b>
TRAVMATİK YAS YAŞAYAN ÜNİVERSİTE ÖĞRENCİLERİNİN SAVUNMA DÜZENEKLERİ, PSİKOLOJİK BELİRTİLERİ VE MMPI KLİNİK ALT BOYUTLARININ ÇEŞİTLİ DEĞİŞKENLER AÇISINDAN İNCELENMESİ	
<b>Hakan KAYA</b>	<b>526</b>
AHMED-İ HANÎ'NİN ESERLERİNDE YÖNETİCİLİK ALGISI VE YÖNETİCİLERE BAKIŞI	
<b>Eray Ekin SEZGİN, Enes KAYA, İrem TANYILDIZI</b>	<b>541</b>
COVID-19 PANDEMİSİ SIRASINDA HEMŞİRELERİN İŞE BAĞLI GERGİNLİK DÜZEYLERİNİN DUYGUSAL TÜKENMELERİ ÜZERİNDEKİ ETKİSİ	
<b>Derya YÜCEL</b>	<b>557</b>
PARADOKSAL LİDERLİK ÇALIŞAN ÇİFT YÖNLÜLÜĞÜ VE ÇALIŞAN YARATICILIĞINI NASIL ETKİLER?	
<b>Yusuf BULUTLU</b>	<b>575</b>
MUHAMMED TÂHİR BİN ÂŞÛR'DA MAKÂSİD VE MASLAHATIN KISIMLARI	
<b>Rafet BEYAZ</b>	<b>589</b>
INFLUENCER GÜVENİLİRLİĞİ, DÜRTÜSEL SATIN ALMA VE ALIŞVERİŞ SONRASI PİŞMANLIK DAVRANIŞI ARASINDAKİ İLİŞKİNİN İNCELENMESİ	
<b>Can BİÇER</b>	<b>607</b>
TACKLING THE EMOTIONAL VAMPIRES AT WORKPLACES: A CONCEPTUAL FRAMEWORK ON MAJOR REASONS OF EMOTIONAL EXHAUSTION IN ORGANIZATIONS AND SOLUTIONS	
<b>Fatma ESEN, Saadettin TONBUL</b>	<b>618</b>
ELBİSTAN HAVZASI'NIN GENEL MORFOTEKTONİK DİNAMİKLERİNİN JEOMORFOMETRİK İNDİSLERLE ANALİZİ	

## **Derleme Makaleleri**

**İlhan BİNGÖL**

**640**

SOSYOLOJİK SUÇ TEORİLERİNE KURAMSAL BİR YAKLAŞIM: SOSYAL SÜREÇ  
TEORİLERİ

**Nimet Serap GÖRGÜ AKÇAY, M. Fatih BÜKÜN, Ömer KÖSE**

**653**

KAYGI VE KORKUNUN İŞLEVSEL OLAN VE OLMAYAN TARAFLARINA GENEL BİR  
BAKIŞ

Makalenin Türü : Araştırma Makalesi  
Geliş Tarihi : 10.05.2022  
Kabul Tarihi : 12.10.2022

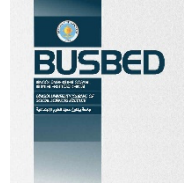

<https://doi.org/10.29029/busbed.1114882>

## TARİH, PANDEMİ, ORTAÖĞRETİM TARİH DERS KİTAPLARI

Yusuf ARSLAN<sup>1</sup>

### ÖZ

İlk olarak Çin’de başlayan coronavirus pandemisi bütün dünyada toplumsal hayatı durma noktasına getirmiştir. Pandemi her ne kadar tıbbın konusu gibi görünse bile eğitim ile ilişkisi de bulunmaktadır. Özellikle tarih eğitimi ile. Mazideki salgın hastalık vakalarına ilişkin bilgileri öğretmediyse bireylerden bugünkü durumu anlamlandırabilmeleri, muhakeme etmeleri, tutarlı davranışlar sergilemelerini beklemek rasyonel olur mu? Hakkında yeterince bilgi sahibi olmadığınız bir olayla karşılaştığımızda tepkileriniz nasıl olurdu? Bir şeyin geçmişteki parçalarıyla ilgili enformasyon verilip, bütünü hakkında yeterince fikir sahibi olamadıysanız hatayı nerede aramak gerekirdi? Bu makalede bu sorulara yanıt verilmeye çalışılmıştır. Nitel araştırma yöntemi baz alınarak yapılan bu çalışmada veriler betimsel analiz tekniği ile analiz edilmiş ve değerlendirmeler yapılmıştır. Araştırmaya örneklem teşkil eden dokümanlar 2019-2020 yılı zorunlu ve seçmeli ortaöğretim tarih ders kitapları ile sınırlanmıştır. Dolayısıyla araştırmanın bulgu ve sonuçları yalnızca söz konusu yıllardaki ders kitapları ile sınırlı olup, diğer dönem ve sınıf kitaplarını kapsamamaktadır. Araştırma sonucuna göre ortaöğretim tarih ders kitaplarında geçmişteki salgın vakalarını kapsayan konular üzerinde yeterince durulmadığı ortaya çıkmıştır. Ayrıca, öğrencilere salgın hastalık vakalarının geçmişteki örneklerini ve atalarının bu vakalarla nasıl yüzleştiklerini öğretmenin aktüel bir ihtiyaç olduğu anlaşılmıştır. Hem onların geçmiş vakalardan ders çıkarmalarına hem de gelecekte oluşması muhtemel salgın vakalarına karşı daha bilgili ve hazırlıklı olmalarına tarih ders kitapları ile katkı yapmak olasıdır.

**Anahtar Kelimeler:** Tarih Ders Kitapları, Coronavirus, Tarih ve Salgın Hastalıklar, Holistik Tarih.

<sup>1</sup> Doç. Dr., Batman Üniversitesi Psikoloji Bölümü, dryusufarslan@gmail.com, <https://orcid.org/0000-0003-1120-8627>

Article Type : Research Article

Date Received : 10.05.2022

Date Accepted : 12.10.2022

 <https://doi.org/10.29029/busbed.1114882>

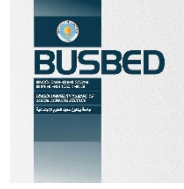

## HISTORY, PANDEMIC, SECONDARY HISTORY TEXTBOOKS

Yusuf ARSLAN<sup>1</sup>

### ABSTRACT

The coronavirus pandemic, which first started in China, has *brought social life to a standstill all over the World*. Although the pandemic seems to be one of the subjects in medicine and health, it has also a significant relationship with history education. Would it be rational to expect individuals to make sense of the current situation, negotiate, and exhibit consistent behaviors, if they were not informed completely about pandemics in the past? How would you react when you face with such an incident if you do not have any idea about the subject matter? If you are uninformed about the issue or destroyed for lack of knowledge you need, then how can you find the sources of error?

Based on the qualitative research method, this study attempts to find the answer to these questions. The data were analyzed with the descriptive analysis technique and the conclusions were drawn from the responses. The samples constituting this study are limited to the history textbooks of Compulsory and Elective Secondary Education that were used between the years 2019-2020. Therefore, the findings and results of the study are restricted only to the textbooks of the years mentioned above. Moreover, they do not cover any other academic semesters and textbooks. According to the results of this study, it has been observed that the subjects covering the past epidemic cases that take place in secondary school history textbooks are not sufficiently mentioned. It has also been found that there has been a very crucial demand to teach students about past examples of epidemic cases and how their ancestors overcame them by getting rid of these cases. In conclusion, it is possible to contribute history textbooks to make students learn from their ancestors and be more knowledgeable to defend themselves if they face such epidemic cases in the future.

**Keywords:** History textbooks, Coronavirus pandemic, History and Epidemics, Holistic History.

<sup>1</sup> Associate Professor., Batman University, Psychology Department, [dryusufarslan@gmail.com](mailto:dryusufarslan@gmail.com),  <https://orcid.org/0000-0003-1120-8627>

## 1.GİRİŞ

Türkiye’de modern anlamda tarih derslerinin tarihi 19. Yüzyılın ortalarına kadar geri götürülebilir. İlk rüştiye olarak kabul edilen Mekteb-i Maârif-i Adli’nin 11 Şubat 1839 tarihli layihasında tarih dersi de yer almaktadır. Derslerde okutulan tarih ders kitapları, genellikle Fransızca tarih ders kitaplarından yapılan tercüme model alınarak hazırlanmıştır (Doğanay, 2010, s. 109). Rüştiyenin açıldığı yıllar, Fransız İhtilali’nin etkilerinin hissedildiği dönemlerdir. Devrimle birlikte milliyetçilik akımı ortaya çıkmıştır. Fransız tarih ders kitapları dönemin ruhuna uygun olarak milliyetçi siyasi tarihe uygun şekilde yazılmıştır. Modern anlamda tarih dersi vermek isteyen Osmanlı yöneticileri tarafından model alınan Fransızca tarih ders kitaplarındaki bu anlayış sonraki yıllara bir bakiye olarak kalmıştır. Şimşek’in (2008, s. 8) tespit ettiği gibi siyasi tarih anlayışı Mekteb-i Harbiye’de askeri tarih dersleriyle sürmüştür. Cumhuriyetin ilk yıllarında uluslaşma fikrine göre tarih dersleri de siyasi/askeri tarihe göre kurgulanmıştır. 1970’li yıllarda sağ-sol kavgası, 1980’deki askeri darbe, 1990’larda ülkenin Doğu-Güneydoğu bölgelerinde artan terör olayları da tarih derslerinde siyasi/askeri tarihin sürmesine katkı yapmıştır.

2004 yılında ilköğretim ders programları kısmen yenilenmiş ve buna paralel olarak ders kitaplarında revizyonlar gerçekleştirilmiştir. Yeni sosyal bilgiler ders programlarında “tüm dünyada bireysel, toplumsal ve ekonomik alanda yaşanmakta olan değişimi ve gelişimi; ülkemizde de demografik yapıda, ailenin niteliğinde, yaşam biçimlerinde, üretim ve tüketim kalıplarında, bilimsellik anlayışında, toplumsal cinsiyet alanında, bilgi teknolojisinde, iş ilişkileri ve iş gücünün niteliğinde, yerelleşme ve küreselleşme süreçlerindeki değişim ve gelişimleri, Avrupa Birliği norm ve değerlerinin eğitim sistemimize ve programlarımıza yansıtma” zorunluluğundan bahsedilmektedir (MEB,2005, s. 45). İncegöl’ün ifade ettiği gibi söz konusu değişim hayat bilgisi programında 1., 2., 3. sınıfların “*Dün, Bugün, Yarın*” ünitelerinde; yine sosyal bilgiler 4. sınıf programında “*Geçmişimi Öğreniyorum*” ünitesinde; yine 5. sınıf programında “*Adım Adım Türkiye*” adlı ünitenin “*Yerel Tarih Çalışması*” etkinliğinde; 2004 yılı 7. sınıf “*Ülkemizde Nüfus*” adlı ünitenin “*Doğduğumuz Yerden Doyduğumuz Yere*” adlı etkinliğinde ve son olarak 2004 yılı 8. sınıf inkılap tarihi dersinde öğrencilerin yerel ve sözlü tarihle ilgili araştırma yapmaları istenmiştir (2010, s. 17-24). Böylece sosyal bilgiler ders kitaplarında siyasi tarihin yanında yerel ve sözlü tarih konuları kısmen de olsa eklenmiştir. Birbirinden bağımsız araştırmalar göstermiştir ki yapılan bu kısmi yenilik bile öğrencilerin tarih derslerine karşı merak ve ilgisini arttırmış, akademik başarıyı yükseltmiştir (Aktekin:2009; Arslan: 2012; Işık:2008; Köse ve Yıldız: 2012; Sarı:2007). Fakat açık yüreklilikle ifade etmek gerekir ki, ders kitaplarında bir yenilik olmuşsa da siyasi/askeri tarih bugün de tarih ders kitaplarında egemenliğini korumaktadır. Bu durum kısa vadede değişmeyecek gibi görünmektedir. Tarih ders kitapları bu nedenle pek çok araştırmacı tarafından eleştirilmiştir. Özbaran (1998a-1998b); Kabapınar (1998), Tekeli (2000), Aydın (2001), Safran (2002), Koç (2002), Yıldız (2003), Köstüklü (2004), Aslan (2005), Usta (2011), Bal (2012), Demircioğlu (2014), Şimşek (2016) bu yönde araştırma raporları yayımlamışlardır.

## 2.BÜTÜNCÜL (HOLİSTİK) TARİH

Edebiyat, sanat, teoloji konularında olduğu gibi eğitim ve tarih konusunda eleştirel yaklaşımlar Rönesans döneminde filizlenmiştir (Sonal: 2021). Çağdaş sorunlar karşısında insanın çözüm arayışı o günden başlamış, kümülatif tecrübeyle ilerlemiştir (Alkayış: 2020). Holistik tarih anlayışı ilk kez Aydınlanma döneminde dile getirilmişse de Annales Ekolü ile bu anlayış genişlemiştir (Şimşek, 2008, s. 10). 1929 yılında Fransa’da Marc Bloch ve Lucien Febvre tarafından kurulan bir tarih dergisinden ismini almış olan bu ekolün, Braudel, Ladurie, Ferro’nun çalışmalarıyla tanınırlığı artmıştır. Annales Ekolü savunucuları, “*sosyal tarih*”, “*toplumsal tarih*” gibi vurgularla, sosyoloji, ekonomi, sosyal psikoloji, antropoloji, tıp gibi çeşitli bilimlerle tarih biliminin işbirliğini önermiş, siyasi tarih anlayışı yerine sosyal ve holistik tarih anlayışını önermişlerdir. Türkiye’de bu yönde ilk eserleri verenlerin başlıcaları Fuad Köprülü, Bahaeddin Ögel, Ömer Lütfi Barkan, Halil İnalçık, Mustafa Akdağ olmuştur.

2004 yılında başlatılan Sosyal Bilgiler ders kitabındaki sosyal tarihçilik deneyimi göstermiştir ki, tarihi çeşitlendirmek, zenginleştirmek, bütünsel öğretmek derslerdeki başarıyı arttırmaktadır. Türkiye’de 2008 yılında buna ilk dikkati çekenlerden biri olan Şimşek (2008), “*Tarih derslerinde bütünsel öğrenme: Gestaltçı yaklaşımdan Holistik yaklaşıma bir bakış denemesi*” adlı makalesinde tarih derslerinde bütünsel-holistik öğrenmenin önemiyle ilgili detaylı bir değerlendirme sunmuştur.

“Holistik eğitim, öğrencileri hayatta karşılaşılabilecekleri her türlü zorlukla başa çıkabilecekleri şekilde hazırlamaya odaklanan bir metodolojidir. Holistik eğitimin ardındaki en önemli teoriler, kişinin kendini öğrenmesi, sağlıklı

ilişkiler, olumlu sosyal davranışlar geliştirmesi, sosyal ve duygusal gelişim ve gerçeği görme yeteneğidir” (Web 1).

Harris’ten aktaran Miller’e (2005, s. 36) göre holistik teriminin kendisi 1979 yılında bir grup hümanist psikolog ve eğitmenin Kaliforniya’da düzenlediği konferansta kullanılmaya başlanmıştır. “Bu kavram 1980’lerde Kanadalı bilgin John P. Miller (1988) tarafından “*The Holistic Curriculum* (Bütüncül Müfredat)” isimli eser ve *Holistic Education Review* adlı dergi ile ismini duyurmuştur (Miller, 2005, s. 36). Miller ve arkadaşlarının (1990) yayımladığı “*Holistic Learning: A Teacher’s Guide to Integrated Studies*” adlı eser ile adı geçen kavram daha geniş kitleler tarafından tanınmıştır.

“Holistik eğitim, bilginin bütün olarak öğretilmesinin, parçalar halinde öğretilmesinden daha verimli ve etkili bir yol olduğunda ısrarcıdır.” (Miller ve arkadaşları: 1990). Wong (2011), Kolb ve Kolb (2009), Korthagen (2004), Cmkovic ve arkadaşları (2006) holistik eğitimin başarısını kanıtlayan araştırma raporları yayımlamışlardır. Bugün Montessori eğitimleri ile üne kavuşmuş özel okul ve kolejler, başarılarını verdikleri holistik eğitim ile açıklamaktadırlar.

Tarih derslerinde holistik yaklaşımın sunduğu yararlar için Şimşek’in (2008, s. 11) belirttiği, tarihin kolay öğrenilmesi, derslerin zevkli hale gelmesi gibi nedenler öncelikle sıralanabilir. Bununla birlikte tarih öğretiminin başat amaçlarından olan öğrencilerde “tarihsel perspektif geliştirmek” de bu yararlardan sayılabilir.

### 3.TARİH VE SALGINLAR

Tarih, geçmişteki insanların nasıl davrandıklarını anlamamıza ve öğrenmemize yardım eden bilimin adıdır (Demir: 2016). Tarih sadece siyasi/askeri/diplomatik olayların belli bir kronolojik silsile ile öğretilmesi değil, sosyal, iktisadi ve aynı zamanda tıbbi vakaların yol açtığı değişimin de bilimidir. Hatta tıbbi vakalar tarih boyunca kimi askeri, diplomatik, siyasi, sosyal, iktisadi tarih olaylardan daha da önemli olmuştur. Nitekim Büyük İskender’in 33 yaşında cüzzamdan, Yavuz Sultan Selim’in 49 yaşında şarbondan, Kanuni Sultan Süleyman’ın 71 yaşında guttan, Mustafa Kemal Atatürk’ün 57 yaşında sirozdan ölmesi bu teze destek veren aleni kanıtlardır.

Bugün olduğu gibi, tarihin başlangıcından beri uygarlıklar salgın hastalıklar tarafından değiştirilmiştir. Atina Vebası, Atina ve Sparta arasındaki güç dengesini değiştirip Perikles’in altın çağını ve antik dünyadaki Atina hâkimiyetini sona erdirip Yunanistan’ın çöküşüne sebep olmuştur (Cunha, 2004: xi). Roma İmparatorluğu’nun çöküşüne neden olan etkenlerden birinin Justinian Vebasının yaptığı tahribat olduğu söylenmektedir (Lewis, 1998, s. 60-65). 1347 Veba Salgını Avrupa’da derin sosyal, ekonomik, politik sonuçlar doğurmuş, kent yaşamı, yerel yönetimler, ekonomi, nüfus, çevre, din ve tıp bilimine etkileri ve katkıları olmuştur (Özden ve Özmat:2014). “*Tüfek, Mikrop, Çelik*” adlı eserde Diamond (2016), Avrupalıların Amerika’da koloni kurma girişimlerinin başladığı dönemde beraberinde taşıdıkları mikroplara karşı herhangi bir bağışıklığı bulunmayan Amerikan yerli popülasyonunun hastalıklardan kırıma uğradıklarını ifade eder. Son kertede, farklı zaman ölçekleri ve farklı yerleri göz önüne alarak Crosby (2009), Diamond (1997), Ladurie (1981) ve benzerlerinin yaptığı araştırmalar da göstermiştir ki, virüs, enfeksiyon, pandemi, salgın hastalıklar insanlık tarihinin gerçekleridir” (McMillen: 2013).

Dikkatli bir gözle maziye bakıldığında pandeminin yol açtığı sonuçlar ile siyasi-askeri olayların sonuçlarının şaşırtıcı derecede benzerlik gösterdiği görülebilir. İnsanlar sadece ihtilal, darbe veya savaşlarda toplu mezarlara gömülmekte, pandemide de toplu mezarlar bir rutin olmaktadır. Komisyonlar, kurullar, acil müdahale ekipleri isyan, işgal, savaş günlerinde olduğu kadar pandemi zamanlarında da teyakkuza geçmektedir. Askerler, polisler, doktorlar, hemşireler, hastabakıcılar her zaman bir savaş veya isyan sırasında ön cephede can vermemekte, pandemi zamanlarında da ön cephede kritik roller üstlenmekte, canlarından olmaktadır. Kentlerin hayalet şehirlere dönmesi, karantina günleri, sadece savaş dönemlerinde gerçekleşmeyip, pandemiyle birlikte yaygın şekilde gözlenen durumlardır. Mülkiyeliler, tıbbiyeliler, asker ve polislerin izinleri sadece bir ihtilal, isyan, savaş zamanında izinleri kaldırılmıyor, pandemiyle mücadelede de izinleri kaldırılan ilk bu gruplar olmaktadır. Toplumsal ve iktisadi düzenin tahrip olması, asayişin kontrolden çıkması isyan, ihtilal, savaşlar kadar pandemi döneminde de gerçekleşebilmektedir. Pandemi döneminde görülen insan ve ürün hareketlerindeki kısıtlama, ani nüfus düşüşleri, belli ürünlere ulaşamama, üretimin durması, okulların kapanması, ibadetlerin durması, sağlık hizmetlerine erişimde zorlanma, kara-hava-deniz trafiğinin durması, sokağa çıkma yasakları, hastaların tecrit edilmesi, her zamankinden daha otoriter kararlar alınması, bireysel / toplumsal kaygı, stres, pesimizm gibi psikolojik rahatsızlıklar isyan, ihtilal, işgal, savaş dönemlerini aratmamaktadır. Böyle zamanlarda kullanılan dil, dezenformasyon furçası, totaliterlik hatta özel giysi ve ekipmanların da ekstrem zamanlardaki gibi olduğunu belirtmek gerekir.

Böylece mazi olarak tarihin, dar bir siyasi, askeri, diplomatik kadrajdan öte “enfeksiyon ve salgınları tanımlayan, bir salgını diğerinden ayıran, patojenik mikroorganizmaları izole eden veya karakterize eden, tanı koymaya çalışan, imkanlara göre testler geliştiren, öncü tedaviler, önleyici halk sağlığı önlemleri geliştiren veya enfeksiyonları önlemek için aşı veya kemoprofilaksi geliştiren birey ve toplulukların çabalarının da tarihi” olduğunu anlamış oluyoruz (Cunha, 2004, s. xi). Bu arı gerçeğe rağmen tarih ders kitaplarında insanlık tarihinin en önemli konularından biri olan salgın hastalıklardan hemen hemen hiç bahsedilmediğini görürüz. Konu ile ilgili Cencen’in (2020) “*Salgın Hastalıkların Cumhuriyetten Günümüze Lise Tarih Ders Kitaplarında İşlenişine Genel Bir Bakış*” adlı makalesi de bu gerçeği kanıtlamıştır. Bu makalede araştırmacı; veba, kızamık, çiçek vb. hastalık kavramlarını baz alarak içerik analizi yapmış ve çok çarpıcı sonuçlara ulaşmıştır. Tarafımızdan yapılan bu araştırma ise “*salgın, pandemi, bulaş yolları, mikrop, virüs*” kavramlarını örneklem alması bakımından söze konu araştırmadan farklılık göstermektedir.

## 4.YÖNTEM

### 4.1. Araştırmanın Deseni

Bu araştırma nitel araştırma yöntemi ile gerçekleştirilmiştir. “Bir problemin çözümüne ilişkin gözlem, görüşme ve doküman analizi gibi nitel veri toplama tekniklerinin kullanıldığı nitel araştırmalar, daha önceden bilinen veya fark edilmemiş problemlerin algılanmasına, probleme ilişkin doğal olguların gerçekçi bir şekilde ele alınmasına yönelik öznel-yorumlayıcı bir süreci ifade etmektedir” (Baltacı, 2019, s. 369).

### 4.2. Evren ve Örneklem

Araştırma evreni ortaöğretim tarih ders kitaplarıdır. Örneklem teşkil eden ders kitapları 2019-2020 yılı Zorunlu ve Seçmeli Ortaöğretim Tarih Ders kitapları ile sınırlanmıştır. Toplamda 6 ders kitabı örneklem alınmıştır. Örneklem alınan ortaöğretim tarih ders kitapları aşağıdaki gibidir:

Tüysüz, S. (2019). Ortaöğretim Tarih 9. Sınıf Tarih Ders Kitabı.

Yılmaz, A. (2019). Ortaöğretim Tarih 10. Sınıf Tarih Ders Kitabı.

Yüksel, E. vd. (2019). Ortaöğretim Tarih 11. Sınıf Tarih Ders Kitabı.

Yılmaz, D. vd. (2019). Türk Kültür ve Medeniyet Tarihi Ders Kitabı.

Çevik, A. vd. (2019). Ortaöğretim İnkılap Tarihi ve Atatürkçülük 12. Sınıf Ders Kitabı.

Alemdar, E. & Keleş, S. (2019). Çağdaş Türk ve Dünya Tarihi Ders Kitabı.

Makale verilerine betimsel analiz tekniği ile ulaşılmıştır. Betimsel analiz, dokümanlar ya da mülakatlardan toplanan verilerin doğrudan alıntılar yapılarak yorumlanıp değerlendirildiği bir analiz tekniğidir. Betimsel analiz yapılırken belirlenmiş olan konu ile ilgili 5 farklı kavram (“*salgın, pandemi, bulaş yolları, mikrop, virüs*”) için frekanslar işlenmiştir. Frekanslar (sayısallaştırmalar) sayesinde bir kavramın kaç defa yinlendiğini görmek mümkün olmuştur. Bununla birlikte tablolara işlenen frekansların yer aldığı ünite ve paragraflar sayesinde kavramlar daha anlaşılır kılınmış, kavramlar arasında mukayese yapılması ve yorumlanması daha kolay olmuştur. Sözü geçen “*salgın, pandemi, bulaş yolları, mikrop, virüs*” kavramlarının baz alınma nedeni küresel boyutlarda ölümcül sonuçlara sebep olarak insan, doğa ve tarih arasındaki ilişkinin sorgulanmasına yol açan coronavirus pandemisinin aktüelliği olmuştur. Pandemi ile tarih ders kitaplarının “mazideki günümüze” ilişkin üslup ve yaklaşımı nasıldır? sorusu araştırmacı için ilgi uyandıran bir problem konusu olmuştur. İncelenen tarih ders kitapları yalnızca “*salgın, pandemi, bulaş yolları, mikrop, virüs*” kavramları baz alınarak incelenmiş ve değerlendirilmiştir. Dolayısıyla bu makalenin iddia ve sonuçları yalnızca bu kavramlar bağlamında bir anlam ifade etmektedir.

## 5.BULGULAR

2019-2020 ortaöğretim tarih derslerinin isimleri ve konuları başlıklar halinde aşağıda listelenmiştir.

### 5.1. Zorunlu ve Seçmeli Lise Tarih Ders Konuları Listesi

#### 9. Sınıf Tarih (Zorunlu)

- Tarih ve Zaman
- İnsanlığın İlk Dönemleri
- Orta Çağ'da Dünya



- İlk ve Orta Çağlarda Türk Dünyası
- İslam Medeniyetinin Doğuşu
- Türklerin İslamiyeti Kabulü
- İlk Türk İslam Devletleri

#### **10. Sınıf Tarih (Zorunlu)**

- Yerleşme ve Devletleşme Sürecinde Selçuklu Devleti
- Beylikten Devlete Osmanlı Siyaseti (1302-1453)
- Devletleşme Sürecinde Savaşçılar ve Askerler
- Beylikten Devlete Osmanlı Medeniyeti
- Dünya Gücü Osmanlı Devleti (1453-1595)
- Sultan ve Osmanlı Merkez Teşkilatı
- Klasik Çağda Osmanlı Toplum Düzeni

#### **11. Sınıf Tarih (Zorunlu)**

- Değişen Dünya Dengeleri Karşısında Osmanlı Siyaseti (1595-1774)
- Değişim Çağında Avrupa ve Osmanlı
- Uluslararası İlişkilerde Denge Stratejisi (1774-1914)
- Devrimler Çağında Değişen Devlet-Toplum İlişkileri
- Sermaye ve Emek
- XIX ve XX. Yüzyılda Değişen Gündelik Hayat

#### **Türk Kültür ve Medeniyet Tarihi (Seçmeli)**

11. sınıf Türk Kültür ve Medeniyet Tarihi dersi seçmeli bir ders olup, ders kitabı yedi üniteden oluşmaktadır.

- Türklerde Devlet Teşkilatı
- Türklerde Toplum
- Türklerde Hukuk
- Türklerde Ekonomi
- Türklerde Eğitim ve Bilim
- Türklerde Sanat
- Türklerde Spor

#### **12. Sınıf İnkılap Tarihi ve Atatürkçülük (Zorunlu)**

- 20. Yüzyıl Başlarında Osmanlı Devleti ve Dünya
- Millî Mücadele
- Atatürkçülük ve Türk İnkılabı
- İki Savaş Arasındaki Dönemde Türkiye ve Dünya
- II. Dünya Savaşı Sürecinde Türkiye ve Dünya
- Toplumsal Devrim Çağında Dünya ve Türkiye

- 21. Yüzyılın Eşiğinde Türkiye ve Dünya

### Çağdaş Türk ve Dünya Tarihi (Seçmeli)

12. sınıf Çağdaş Türk ve Dünya Tarihi ders kitabı beş üniteden oluşmaktadır. Bu ders, seçmeli derstir.

- İki Küresel Savaş Arasında Dünya
- I. Dünya Savaşı
- Soğuk Savaş Dönemi
- Yumuşama Dönemi ve Sonrası
- Küreselleşen Dünya

Zorunlu ve seçmeli tarih ders kitabı konuları değerlendirildiğinde 39 ünitede siyasi/askeri/diplomatik konuların dikkat çekici şekilde ağırlıkta olduğu anlaşılmaktadır. Ders kitaplarında, Türkler’de toplum, hukuk, sanat, spor vb. konulara değinilirken Türkler’de insan sağlığına ilişkin hiçbir konu başlığına rastlanmamaktadır. Sanki Türk toplumlarında insan sağlığının korunması, sürdürülmesi, geliştirilmesinin hiçbir değeri yokmuş; salgın, pandemi, bulaş yolları, mikrop, virüs gibi toplum sağlığını ilgilendiren meseleler sanki Türklerin dünyasının dışındaymış gibi mahzurlu bir tutum hemen göze çarpmaktadır. Ders kitabı yazarlarının 6 kitaptan teşekkül eden 39 üniteyi hazırladıklarında sağlıklı bireyler olmadan sağlıklı toplum ve devletlerin de olamayacağından habersiz oldukları elbette düşünülemez. Buradaki problemin ders kitabı yazarlarının siyasi konuları öne çıkarırken, insan ve toplum sağlığı gibi diğer konuları kenarda tutan yaklaşımları olduğunu ifade etmek gerekir.

Tarih ders kitapları örneklem kavramlar baz alınarak içerik analizine tabi tutulduğunda aşağıdaki tabloda yer alan şartıcı verilere ulaşılmıştır.

**Tablo 1.**

Ortaöğretim Tarih Ders Kitaplarındaki “Salgın, Pandemi, Bulaş Yolları, Mikrop, Virüs” Kavramlarına İlişkin Veri Tablosu

Ders Kitabı Adı	Zorunlu/Seçmeli	Sınıf	Kavram ismi	F	Geçtiği Sayfa
<b>Ortaöğretim 9. Sınıf Tarih Ders Kitabı</b>	Zorunlu	9. sınıf	Salgın	1	11
			Pandemi	-	-
			Bulaş yolları	-	-
			Mikrop	-	-
			Virüs	-	-
<b>Ortaöğretim 10. Sınıf Tarih Ders Kitabı</b>	Zorunlu	10.sınıf	Salgın	2	14;57
			Pandemi	-	-
			Bulaş yolları	-	-
			Mikrop	1	100
			Virüs	-	-
<b>Ortaöğretim 11. Sınıf Tarih Ders Kitabı</b>	Zorunlu	11.sınıf	Salgın	1	195
			Pandemi	-	-
			Bulaş yolları	-	-
			Mikrop	-	-
			Virüs	-	-
<b>Türk Kültür ve Medeniyet Tarihi</b>	Seçmeli	11.sınıf	Salgın	1	179
			Pandemi	-	-
			Bulaş yolları	-	-
			Mikrop	-	178;187
			Virüs	-	-
<b>İnkılap Tarihi ve Atatürkçülük</b>	Zorunlu	12.sınıf	Salgın	5	35;36;43;129
			Pandemi	-	-
			Bulaş yolları	-	-
			Mikrop	-	-
			Virüs	-	-

			Virüs	-	-
<b>Çağdaş Türk ve Dünya Tarihi</b>	Seçmeli	12.sınıf	Salgın	-	-
			Pandemi	-	-
			Bulaş yolları	-	-
			Mikrop	-	-
			Virüs	-	-

Tablo 1’den de anlaşılacağı üzere tarih ders kitaplarında, insanlık tarihine damga vurmuş “salgın hastalık, pandemi, mikrop, virüs, bulaş yolları” kavramlarına ve bunların tarihte oynadığı role ilişkin bilgilerin yüzeysel ve eksik olduğu görülmüş ve anlaşılmıştır. Araştırmaya konu 1450 sayfa tutan tüm ortaöğretim tarih ders kitapları içinde salgın kavramından 9 kere, mikrop kavramından 3 kere bahsedilirken, pandemi, bulaş yolları, virüs kavramından hiç bahsedilmemiştir. Hatta ders kitaplarında söze konu kavramların adı zikredilmişse de içeriğine ve kapsamına ilişkin bilgi verilmesi söz konusu olmamış, yalnızca tarihsel bir olayın nedeni ya da sonuçlarından biri olarak araçsallaştırılmıştır. Söze konu kavramların geçtiği paragraflar incelendiğinde salgın ve mikrobun altı harfli bir kelime olmaktan öte başkaca ne tür işlev ve özellikler ihtiva ettiğine, tarihsel olaylardaki dramatik rolüne dair tek satırlık açıklamaların bile yapılmadığı görülmüştür. Bir şeyin bazı parçaları hakkında bilgi verilip diğer parçalarından bahsedilmez ise o şeyin bütünü ile ilgili öğrenme ve çıkarımlar da hatalı çıkacaktır. Mevlana’nın ünlü eseri Mesnevi’de geçen fil hikâyesinde anlatıldığı gibi doğru tarifler olsa bile tanım daima yanlış çıkmaktadır. Tarih ders kitaplarında anlatılan tarihin durumu da hikâyedeki filden farksızdır.

Salgın hastalık kavramından ilk olarak 9. Sınıf Ders Kitabı’nın “*Tarih ve Tarihin Konusu*” başlıklı bölümünde bahsedilmiştir. Yazar (Tüysüz, 2019, s. 11): “...*Tarih, esas olarak insanın bilinçli faaliyetleri sonucunda ortaya çıkan eserleri ve değişimleri konu edinmekle birlikte insanın iradesi dışında gelişen olaylarla da ilgilenir. Çünkü depremler, volkanik patlamalar, su baskınları, kuraklık ve salgın hastalıklar gibi olaylar insanlık tarihinin akışını değiştirir. Örneğin bir veba salgını kitlesel ölümlere yol açarak devletlerin askeri, ekonomik açıdan ve nüfus bakımından zayıflamasına yol açabilir.*” şeklinde tarihin salgın hastalıklar konusu ile de ilgilenmek olduğunu ileri sürmüş olmasına karşın sonraki sayfaların hiçbirinde bu kavramdan bahsetmeyerek kendi iddialarını kendisi çürütmüştür. Sonraki 7 ünite, 40 başlık, 92 alt başlıktan teşekkül eden sayfalarda olabilecek en bariz biçimiyle siyasi tarih yazıcılığı örneği sergilenerek askeri/siyasi/diplomatik tarihin dışına çıkılmamış, 9.sınıf öğrencilerine tarihin askeri/siyasi/diplomatik arenadaki olayların bilimi olduğu zımni biçimde empoze edilmiş, salgın hastalıklar, pandemi, bulaş yolları, virüs, mikrop gibi tarihin seyrini dramatik şekilde değiştiren öğeleri tarih biliminin dışına atmıştır. Eskiden beri parçacı ve indirgemeci bir biçimsellik ile hazırlanmasında hiçbir sakınca görülmemiş olan tarih ders kitaplarındaki bu mahzurlu tarz ve üslup, öğrenciler nezdinde kitaplara karşı fazladan ilgi oluşturmadığı gibi aksine öğrenciler arasında yaygın şekilde ilgisizliğe ve olumsuz imaja sebep olmaktadır (Şimşek, 2008, s. 15; Yılmaz ve Avcı, 2018, s. 5). Hatta 9. sınıflarla yapılan bir araştırmada öğrencilerin %79’u bu yönüyle tarih ders kitaplarını çok sıkıcı bulduğunu bile ifade etmiştir (Arslan, 2007, s. 127).

10. Sınıf ders kitabının (Yılmaz, 2019:14) “*Anadolu’ya Türk Göçleri*” başlıklı bölümünde salgın kavramından “...*XI. yüzyılın başlarında Oğuz Yabgu Devleti’nin yıkılmasından sonra, daha çok hayvancılıkla geçimlerini sağlayan Oğuz Türklerinin büyük bir kısmı, kuraklık, salgın gibi tabii olaylar ve Kıpçakların baskıları, Moğol asıllı Karahitayların saldırıları yüzünden Horasan’a göç etmek zorunda kalmışlardı.*” şeklinde bahsedilerek, kitlelerin Horasan bölgesine doğru göçe zorlanmasında salgının ana faktörlerden biri olduğu vurgulanmış olsa da toplumu derinden etkileyen dönemin salgın hastalıklarının neler olduğundan, bulaş yollarından, sebep/sonuçlarından hiç bahsedilmemiş vakaların insan sağlığını doğrudan ilgilendiren yönü adeta geçiştirilmiştir. Bir başka deyişle yazar, göstermiş ama teferruata girmemiş, işaret etmiş ama üzerinde durmamış, bahsetmiş ama açıklamaya değer bulmamıştır. Aynı eleştiri, kuraklık kavramı için de geçerlidir. Tarih boyunca kuraklık da yol açtığı kıtlık, sefalet ile tıpkı salgın hastalıklar gibi büyük ve dramatik buhranlara yol açarak tarihi olayların ana sebeplerinden biri olmuştur. Osmanlı arşiv belgelerinde kuraklık ve kıtlık dönemleri için sıklıkla *kâht-u gala* ifadesinin kullanıldığı düşünülürse kuraklığın tarihin akışındaki yeri ve önemi daha iyi anlaşılacaktır. Yazarın alabildiğine yüzeysel olarak sunduğu bilgiler yüzünden öğrencilerin hem mazideki insanların çektiği acıları anlaması zorlaşmakta hem de tarihin bütününe ilişkin tarih bilgisini geliştirmelerine katkı yapmamaktadır. Bu özgül gerçeğe karşın ders kitabı yazarı siyasi konulara olan üslup düşkünlüğünü sonraki sayfalarda da sergilemiştir. Yazarın tarih yazıcılığı anlayışı nedeniyle öğrenciler geçmişte yaşanmış tarihi bütün yönleriyle öğrenmekten alıkonulmuş olmaktadır. Bu yaklaşım aynı zamanda öğrencilerin geçmişte yaşanmış olayların bütünü öğrenme haklarının da gaspı anlamına gelmektedir. Kitapta “*Osmanlı Devleti’nin Rumeli Ve Balkanlarda Hâkimiyet Kurmasındaki Etkiler*” başlıklı

bölümünde “... bu dönemde bütün Avrupa’yı ve Balkanları etkileyen büyük veba salgını yüzünden nüfus azalmış, halk bitkin ve çaresiz durumda âdeta bir kurtarıcı bekler duruma gelmişti.” (s.57) şeklindeki tarih yazıcılığında da aynı kusurlu üslup kendini tekrar etmiştir. Bütün Avrupa’yı ve Balkanları etkileyen, nüfusun azalmasına yol açan, halkı bitkin ve çaresiz bırakan bu büyüklükteki bir salgının neden ve sonuçlarından, salgının iç ve dış etkilerinden, salgınla mücadele yöntemlerinden bahsedilmemiş olması yazarın tarihte neyin önemli neyin önemsiz olduğuna ilişkin zihni kavrayışından, başka bir deyişle algısal seçiciliğinden ve neye tarih dediği görüşünden bağımsız değildir. Tarih ile uğraşanların bildiği üzere tarih; geçmişte yaşanmış ama gelecekte de yaşanması muhtemel kabul edilen olayların öğrenilerek dersler çıkarılması ve kümülatif deneyimlerin diğer kuşaklara aktarılması gereken fikri düşünceden ortaya çıkmış bir bilim dalıdır. Tarihin geçmişi öğrenme ve geçmişten ders çıkarma bilimi olduğu düşünüldüğünde geçmiş toplumları dramatik şekilde etkilemiş büyük veba salgınının nedenleri, sonuçları, etkileri ve salgının nasıl durdurulduğuna ilişkin geçmişteki tecrübenin kitapta yer alması gerekirdi. Atalarının salgınla olan kümülatif deneyimlerini öğrenemeyen günümüz pandemi mağdurlarının, dramatik pandemi haberleri yayılır yayılmaz tıpkı sudan çıkmış balık gibi şok, korku, panik yaşamasının bir nedeninin de bu yanlış tutum olduğunu ifade etmek abartı olmayacaktır.

Söze konu 10. Sınıf ders kitabında mikrop kavramından ise Akşemseddin’den bahsedilen “...*Maddetü'l Hayat*” adlı eserinde ilk defa bazı hastalıkların, tohum adını verdiği mikroplardan kaynaklandığını öne sürdü.” (s.100) şeklindeki paragrafta bahsedilmiştir. Bu paragrafta da mikrobun ne olduğu, gösterdiği çeşitlilik, bulaş yolları, insan ve toplum üzerindeki olumsuz etkileri, mazideki oynadığı role ilişkin bilgilerin üzerinden atlanarak askeri ve siyasi olaylar art arda örneklerle sıralanmış, tek boyutlu bir siyasi tarih kitabı ortaya konmuştur. Tarihçinin ödevinin “nasılsa öyle göstermek” olduğu düşünüldüğünde yazar tek boyutlu siyasi tarih yazıcılığı üslubu yüzünden Kanuni ve Yavuz’un tahtı bırakmalarından tutun Roma ve İspanyol İmparatorluğu’nun çöküşüne kadar tarihin şekillenmesinde pay sahibi olan mikroplardan bahsetme gereği duymamış, tarih biliminin ilkelerini de adeta çiğnemiştir. Oysa Diamond’un (2016, s. 22) ifade ettiği gibi tarih boyunca mikropların demir silahlardan daha çok insan öldürdüğü düşünüldüğünde, mikropların da neredeyse asker ve komutanlar gibi tarih yazdığını ifade etmek anlamsız görünmemektedir. Bu yönüyle ders kitabı yazarlarının hem tarih biliminin yasalarına aykırı davrandıkları hem de öğrencilerin maziye dair bilgilerini genişleterek bugün olup biteni daha iyi anlamalarına yardımcı olacak bir tarih perspektifi inşa etmelerine katkı yapamadığı söylenebilir.

Salgın kavramının geçtiği bir diğer eser 11.sınıf ders kitabıdır. Kitabın (Yüksel vd., 2019, s. 195) “*Osmanlı Devleti’nde Sanayileşme Çabaları*” başlıklı bölümünde “...*Osmanlı Devleti, sanayideki teknolojik gelişmelerin yanında tıbbi gelişmelere de kayıtsız kalmıştır. Salgın hastalıklara karşı modern tıp tekniklerini uygulayamayan Osmanlı Devleti’nde, nüfus artışı Avrupa ülkelerine göre kısıtlı kalmıştır.*” şeklinde söze konu kavramdan bahsedilirken Osmanlı Devleti’ndeki sanayileşme çabalarına olumsuz etkileri olan salgın hastalıkların hangileri olduğu, ortaya çıkış sebepleri, bulaş yolları, evrimi, yol açtığı siyasi, iktisadi, sını ve toplumsal sonuçlar ilk halkasından son halkasına kadar tarihin dışında bırakılmış, kitabın tamamında adeta özetin özetinin özeti biçiminde bilimsel tarih yazıcılığına karşıt biçimde yer bulmuştur. Bu durum, siyasi tarih yazıcılığı anlayışının yalnız 9. 10. sınıf ders kitabı yazarlarına/ ve ders kitaplarına özgü rastlantısal bir yaklaşım değil, 11. sınıf yazar ve kitaplarına da sirayet eden yerleşik bir paradigma olduğu gerçeğini ortaya koymaktadır. Paradigmaya dayanan bu yaklaşım Carr’ın (1996, s. 14) tarihçilerin belge ve yazıtları canları nasıl istiyorsa o şekilde sıraladıkları şeklindeki eleştirisini alenen haklı çıkarmaktadır. Bu durum öğrencilerin geçmişi objektif ve kümülatif şekliyle öğrenme haklarına zarar verdiği için antidemokratiktir, bilim karşıtıdır ve pedagojik değildir. Nitekim Şimşek’in de (2008, s. 11) vurguladığı gibi, “tarih derslerinde öğrencilerin tarihe bütünsel bir bakış geliştiremedikleri için pek çok olayı nedeni ve sonucu ile bilmelerine rağmen bunları bir bütün olarak anlamlı bir biçimde değerlendirmekten oldukça uzak oldukları görülmüştür”.

11. Sınıf seçmeli Türk Kültür ve Medeniyet Tarihi (Yılmaz vd, 2019) ders kitabının “*Türk İslam Devletlerinde Şifahaneler*” başlıklı bölümünde aynı konu şöyle ele alınmaktadır: “...*ilk şifahaneler Gazneliler ve Karahanlılar Dönemi’nde yapılmıştır. Bu devletlerden bir süre sonra kurulan Selçuklular, önemli ticaret yolları üzerinde geniş bir coğrafyaya hâkim olmuşlardır. Salgın hastalıkların sivil halk ve ordu üzerinde oluşturacağı tehlikenin farkına varan Selçuklular, tıp merkezi sayılabilecek hastaneler kurmuştur.*” (s.179). Paragraf, sınıf düzeyleri ve ders kitabı yazarları değişse de siyasi tarih anlayışının değişmediğini açıkça ortaya koyan bir belge mahiyetindedir. Paragrafta Selçuklular dönemindeki salgın hastalıkların sivil halk ve ordu üzerinde tehlike yarattığı vurgusu yapıldığı halde, o dönemin salgın hastalıklarının neler olduğu, bulaş yolları, söze konu şifahanelerde ne tür tedaviler yapıldığı, hasta popülasyonu, vaka örnekleri ve bunlar dışında başkaca ne tür tedbir ve mücadele araçlarına başvurulduğu bilinmez bir konu olarak kalmıştır. Yazarların bahsedip fakat açıklamaya değer bulmamış olduğu salgınlar sadece sıradan/değersiz/kuru bilgiler değil, tarih/doğa/insan etkileşimine alabildiğine etki eden birer tarihi vesikadır.

Dilek'in de (2002, s. 18) ifade ettiği gibi tarih değişimin bilimidir. O geçmişten günümüze yaşanan olaylar arasındaki farklılık ve benzerlikleri incelerken, olaylarla insanlar arasındaki ilişkileri, insanların olaylar karşısında gösterdiği tepkileri ve bu tepkilerdeki değişimi konu edinir. Dolayısıyla maziyi öğrenmek için emek, para ve zaman ayırdıkları tarih derslerinde tüm öğrencilerin yeni bilgi öğrenirken öncekinden yararlanma hakları vardır ve ders kitabı yazarları onların bu haklarına saygı göstermeli, bilgiyi kümülatif ve holistik sunabilmelidir. Nitekim Geşaltçı psikolojiye göre de parçalı bilgiler yerine bütünsel bilgilerin öğrenmeye katkısı daha fazladır ve akademik başarıyı desteklemektedir.

Aynı eserde mikrop kavramı İbn-i Sina'nın tanımlandığı bölümde: "...Bulaşıcı hastalıkların gözle görülmeyen minik kurtçuklardan (*mikrop*) kaynaklandığını tespit etmiş..." (s.178) şeklinde ve Akşemseddin'den bahsedilen kısımda: "...*Mikrop* teorisini bulan kişidir." (s.187) şeklinde geçmiştir. Kavram, 10. Sınıf ders kitabında geçen bilgileri tekrar etmek suretiyle yalnızca iki defa dile getirilmiştir. Scott'ın (2017, s. 96) "*epidemiolojik fırtınalar*" dediği mikropların Neolitik devirden günümüze kadar tarihsel dönemlerin her evresinde yol açtığı yıkıcı sonuçları olduğunu tarih bize göstermiş olsa da ders kitabı yazarlarının deyim yerindeyse bu gerçeği göstermede tarih kadar cömert davranmadıkları görülmektedir. Böylece öğrencilere karşı etik sorumluluk taşıyan yazarların tarih derslerinde, tarihin çok önemli bir öğesini kenara itmekle, öğrencilerin konu ile ilgili geçmiş vakalara ilişkin bilgilerinin geliştirmelerinin önünde engel oluşturduklarını ifade etmek haksızlık olmayacaktır.

12. sınıf İnkılap Tarihi ve Atatürkçülük (Çevik vd. 2019, s. 35) ders kitabının "*Kafkas Cephesi ve 1915 Olayları*" bölümünde: "...*Allahuekber Dağları'nı aşmaya çalışan binlerce Türk askeri, ağır kış koşulları ve salgın hastalıklar nedeniyle düşmanla henüz savaşmadan şehit oldu.*" (s.35) şeklinde Sarıkamış Şehitleri'nden ne kadarının hangi salgın hastalık/ lar nedeniyle şehadete erdiğinden, salgın hastalık/ ların nereden kaynaklandığından, ne tür tedavi tekniklerinin kullanıldığından hiç bahsedilmemiştir. Sayfanın devamında: "*Osmanlı Devleti'nin aldığı bütün tedbirlere rağmen; ulaşım güclüğü, olumsuz hava koşulları ve salgın hastalıklar gibi nedenlerle tehcir sırasında hayatını kaybeden Ermeniler de olmuştur.*" (s.36) şeklindeki 1915 Tehcir Olayı'na ilişkin bilgilerde de aynı tutum sergilenmiştir. Eserin devamında: "*I. Dünya Savaşı'nda Anadolu*" başlıklı bölümde "...*Sıtma, verem, tifüs, çiçek gibi salgın hastalıklar birçok kişinin yaşamını yitirmesine sebep oldu. Salgın hastalıklar ve yetersiz beslenme nedeniyle birçok bebek daha kundaktayken hayatını kaybetti.*" (s. 43) şeklinde ve son olarak aynı eserin "*Sağlık Alanındaki Gelişmeler*" başlıklı bölümün 129. sayfasında "...*salgın hastalıklar parasız tedavi edilmeye başlandı.*" şeklinde salgın kavramından son derece eksik, yüzeysel ve kestirme biçimde bahsedilip salgının nitelik-nicelik, sebep-sonuç, iç-dış etkilerinden bahsedilmemiştir. Oysa I. Dünya Savaşı'nda, savaş hattının arka cephesindeki sivil halk salgın hastalıklar yüzünden çok büyük acılar yaşamış ve bu durum beraberinde büyük insani dramlara yol açmıştır. Fakat ders kitabı yazarları madalyonun bu yüzünden bahsetme gereği duymamışlardır. Bütünden kopartılmış bilgi yığınlarının anlamlı öğrenmeye katkısının düşük olduğu bilinen bir gerçektir. Wertheimer, Koffka, Levin, Köhler gibi Geşaltçı çağdaş psikologların sunduğu kanıtlar da bu gerçeği doğrular niteliktedir. Keskin'in de (2003, s. 23) ifade ettiği gibi tarih öğretimine çağdaş psikologlar tarafından yöneltilen en ciddi eleştiri, çocukların zamanlarını belli başlı bazı olayların gereğinden fazla vurgulanması yolu ile boşa harcandığı ve bütünü anlamalarına yarayacak geniş kapsamlı kavramların ihmal edildiğidir. Bundan ötürü tüm dünyada holistik eğitim, bütün kişiliği beslemek, bireylerin kendi toplumları ve doğal çevreleri içinde daha bilinçli şekilde yaşamalarına yardım etmek anlamına gelir ve İtalya'da Montessori, Almanya'da Steiner, Hindistan'da Krishnamurti, ABD'de Dewey, İspanya'da Ferrer ve İngiltere'de Neill, okul eğitimi, öğretim ve öğrenme hakkındaki temel varsayımları ile bu bütünsel eğitim içinde değerlendirilmektedir (Şimşek, 2008, s. 6).

Son olarak ortaöğretim tarih ders kitaplarında "salgın" bir kavram olarak geçmiş olsa bile buna ilişkin hiçbir görsel kaynak kullanılmamıştır. Hatta ders kitaplarında atlar, ağaçlar ve duvarlara ilişkin görsellere; salgın hastalıklar, pandemi, mikrop, virüs görsellerinden daha fazla rastlanmaktadır. Ayrıca tarih ders kitaplarında "salgın hastalıklar" konusu ve kavramına ayrılan yer oldukça dar ve sınırlı iken, "pandemi" sözcüğü kavram olarak dahi yer bulmuş değildir. Bu durum, tarih öğretiminin başat amaçlarından biri olan öğrencileri içinde yaşadıkları hayat ve koşullar hakkında aydınlatmak, bu koşulların mazideki örnekleriyle mukayeselerini kavratmak şeklindeki ilkenin kitaplarda göz ardı edildiğini ortaya koymaktadır.

## 5. TARTIŞMA, SONUÇ VE ÖNERİLER

Bu makalede, siyasi/askeri/diplomatik tarih anlayışının önemli olduğu, bunun yanında salgın hastalıklar, pandemi, bulaş yolları, virüs, mikropların toplumlar üzerindeki biçimlendirici rolünün de birer tarih konusu olduğu; dolayısıyla bu konuların da tarih derslerinde öğretilmesinin yararlı olacağı üstünde durulmuştur. Eldeki verilere göre tarih ders konuları içerisinde geçmişteki salgın hastalıklar, pandemi, bulaş yolları, mikrop, virüs vakalarını kapsayan konular üzerinde yeterince durulmadığından bahsedilmiştir. İlâveten salgın hastalıklar, pandemi, bulaş

yolları, mikrop, virüs konularının mazideki benzerleri hakkında öğrencilere yeterli tarih bilgisi verilmediği için bu konuda belleklerinin neredeyse boş bırakıldığı vurgulanmıştır. Coronavirüs pandemisi karşısında insanların yaşadığı pesimizm, korku, paronaya, şok, çaresizlik, karantina kurallarını ihlal eden insan manzaraları, alışveriş izdihamları, artan şiddet ve saldırganlık, kesilen idari para cezaları, iktidar ile muhalefet çekişmesi, yönetim ve organizasyondaki aksamalar gibi birbirinden farklı tepkilere bakıldığında okul sistemlerinin salgın hastalıklar, pandemi, bulaş yolları, mikrop, virüs, karantina konuları hakkında mezunlarını yeterli bilgiyle donatamayıp geleceğe hazırlayamadığı anlaşılmaktadır. Hakkında yeterli fikir sahibi olmadıkları konularda bireylerin bilgisizce ve alabildiğine tutarsız davranmaları hiçbir zaman beklenmeyen bir sonuç olmamıştır. Buna göre, corona virüs pandemisinin yıkıcı sonuçlarına karşı insanların birbirinden farklı tepkiler göstermesini “cahillik” ile nitelemek yerine; geçmişteki kümülatif tecrübeleri yeterli düzeyde öğretilmemiş okul sistemini sorgulamak daha anlamlıdır.

Makalenin hipotezi şudur: Pandemilerin geçmiş kümülatif örnekleri tarih ders kitaplarında iyi öğretilmemektedir, şayet iyi öğretilmiş olsaydı bireylerin şimdiki anlaması, yorumlaması, yönetmesi daha kolay olurdu. Holistik tarih yaklaşımının savunduğu tez de mazideki olayların bütüncül bir şekilde öğretilmesinin bireylerde kalıcı, işlevsel, verimli öğrenmeye katkı yaptığı, tutarlılık ve başarıyı arttırdığı yönündedir. Geçmiş çok yönlü okuyan, öğrenen bireyler geleceğin analizini mutlaka daha iyi yapar. Bugünkü coronavirüs pandemisinde insanların yaşamış olduğu pesimizm, korku, paronaya, hayret, şaşkınlık, çaresizlik ve pandemiyle mücadeledeki yöntem sorunları, mazideki benzer örnekleriyle insanların nasıl başa çıktığı hakkındaki bilgi eksikliğiyle alakasız değildir. II. Abdülhamid’in ifade ettiği gibi; “tarih değil, hatalar tekerrür eder”. Mekteb-i Maârif-i Adli’den günümüze kadar tarih ders kitaplarında mikrop, enfeksiyon, hastalıklar, bulaş yolları, virüs, pandemi konularının egemen siyasi/askeri paradigma yüzünden büyük ölçüde ret ve inkâr edilmesi, askeri, siyasi, diplomatik, vakanüvistik olayların neredeyse tarih derslerinde tek ölçü alınması tekerrür eden tarih hatalarının can yakıcı örneğidir. Tam da bu noktada holistik tarih anlayışıyla maziye bakmanın bir tarafa itilmiş olmasından kaynaklanan bu kusurlu yaklaşımın bedelinin günümüz insanlarınca ödendiğini ifade etmek abartıya kaçmak olmayacaktır.

Siyasi konular, diplomasi, antlaşmalar tarih öğretiminin haklı gerekçelerinden biridir ve siyasi tarih elbette ki öğretilmeli; ulus, aidiyet, kimlik için de siyasi tarihten yararlanılmalıdır. Ancak tarih öğrenmenin gerekçelerinden bir diğeri de geçmişteki insanların siyasi tarih dışındaki davranışlarını öğrenmek ve anlamaktır. Zira bunlar da tarihin akışına yön veren, hızlandıran, yavaşlatan, değiştiren tarihi vakalardır. Dünya tarihi ve Osmanlı/Cumhuriyet tarihinde ne tür salgınlar yaşandığı, bulaş yolları, salgınların sebep sonuçları, salgına karşı alınan tedbirler, halkın verdiği mücadele ve ödümler, yöneticilerin kararları, yıllarca seferde kalan ordu mensuplarının ve sıradan halkın hastalık öyküleri gibi konulara holistik bir yaklaşımla değinilebilir. Bu vakalar tıp veya hastalık tarihi adında bir ünite olarak verilebileceği gibi, kronolojik veya bir mekânsal birliktelik gözetilerek de verilebilir. Böylece öğrencilerin tıp tarihine doğru yolculuk etme merakı, biyoloji, kimya, farmakoloji alanlarına ilgisi de artabilir.

Tıbbi olayların tarihi ders kitaplarında ele alındığında, tarihin kronoloji, antlaşma, taht, savaş, sultan şeklindeki ezberlenmiş ve dar bir alana sıkışmış dili de çeşitlenecektir. Geçmişte yaşanmış bir salgın hastalık; kronolojisi, mekânı, kahramanları, kurbanları ile birlikte drama, hikâye, senaryo, film konusu yapılabilir. Öğrenciler doktor, hasta, hemşire, pandemi kurulu üyesi, sağlık bakanı, aşı bulmaya çalışan bir bilim insanı, karantina boyunca görev yapan polis veya 65 yaşında sokağa çıkamayan bir yaşlı rolünü oynayabilirler. Öğrenci böylece hem tarih öğrenir, hem empati yeteneği gelişir, hem de oynadığı rol ile yeni bazı yetenek ve farkındalıklar geliştirebilir. Bu roller ile zenginlik, statü, güç, kudret gibi günümüzde adeta kutsallaştırılmış değerlerin insan sağlığından daha önemli olmadığını; hoşgörü, iyilik, yardımlaşmanın daha önemli olduğunu öğrenebilirler. Dil, din, ırk, mezhep taassubunun dünya vatandaşlığı fikrinden daha değerli olmadığını kavrayabilirler. Tarih dersleri şayet tıp, biyoloji, kimya, farmakoloji konularını da kapsayan bir çeşitlilik kazanırsa kız öğrencilerin erkek egemen diye eleştirdikleri tarihe karşı yargıları yumuşayabilir, tarih derslerine daha olumlu gözle bakabilirler. Müze ve alan gezileri yapılabileceği gibi yazılı, sesli, görsel kaynaklara ulaşılabilir, yerel ve sözlü tarih çalışmaları yapılabilir. Örneğin Manisa Hafsa Sultan Şifahanesi, İstanbul Gülhane Tıp Müzesi, Bursa Sağlık Tarihi Müzesi, Amasya Sabuncuoğlu Tıp ve Cerrahi Müzesi ziyaret edilebilir. Öğrenciler bulunduğu köy, kasaba, ilçe, şehirde bu tip müzeler kurmaya teşvik edilebilir. Okullarında minik tıp müzeleri oluşturabilirler. Tıpkı müze gezileri gibi hastanelere de geziler düzenlenebilir, doktorlardan bilgi öğrenebilirler. Bu sayede öğrencilerin tarihe ilgisi artacağı gibi araştırma ruhları ve başarıları da artabilir. Öğrenciler pandemi, virüs, mikrop, bulaş, aşı, salgın hastalık, karantina gibi konularda kütüphane, internetten bilgi edinerek birtakım simülasyonlar yapabilirler. Bu sayede tarih ve teknolojiyi kaynaştırarak teknoloji destekli tarih öğrenmiş olurlar.

Sonuç olarak şu noktayı kabul etmek gerekir ki; salgın hastalıklar, mikroplar, virüsler tıbbın konusu olduğu kadar tarihin de konularıdır. Geçmiş toplumların salgınlarla nasıl mücadele ettiklerini öğrencilere öğretmek, vakalardan dersler çıkarmalarına ve gelecekte oluşması muhtemel salgın vakalarına karşı bilgili ve hazırlıklı olmalarına tarih dersleri ile katkı yapmak olasıdır. Böylesi bir katkı aynı zamanda öğrencilerin tarihi, kümülatif, holistik/bütüncü şekilde öğrenmelerine de hizmet edecektir. Bütünüyle bilimsel bulgulardan derlenen bu önerilerin uygulanıp uygulanmayacağı corona sonrası dönemde konunun muhataplarının tarihten ne kadar ders aldıklarıyla ilgili bir konu olacaktır.

#### KAYNAKÇA

- Aktekin, S. (2009). Lise öğrencilerinin tarih derslerinde yerel tarih konularının öğretilmesiyle ilgili görüşleri. *Milli Eğitim Dergisi*, 182, 331-351.
- Aktekin, S. (2009a). Türkiye’de tarih eğitimi. *Çok kültürlü bir Avrupa için tarih ve sosyal bilgiler eğitimi*, 27-44.
- Alkayış, A. (2020). *Çağdaş sorunlar karşısında insan ve eğitim*. Astana Yayınları.
- Arslan, Y. (2006). *Lise öğrencilerine tarih kavramlarının kazandırılma düzeyinin incelenmesi ve tarih felsefesi açısından değerlendirilmesi*. Yayınlanmamış Yüksek Lisans Tezi. Marmara Üniversitesi.
- Arslan, Y. (2012). *Yerel ve sözel tarih algısının ortaöğretim öğrencileri üzerindeki yansımaları (Tunceli Örneği)*. Yayınlanmamış Doktora Tezi. Marmara Üniversitesi.
- Aslan, E. (2005). Türkiye’de tarih eğitiminin sorunları. *Dokuz Eylül Üniversitesi Buca Eğitim Fakültesi Dergisi*, (18), 106-114.
- Aydın, I. (2001). *Osmanlıdan Günümüze Tarih Ders Kitapları*. Eğitim Sen Yayınları.
- Bal, M. S. (2011). Türkiye’de tarih öğretiminin sorunları ve çözüm yolları konusunda öğretmen adayı ve öğretmen görüşlerinin karşılaştırılması. *Mustafa Kemal Üniversitesi Sosyal Bilimler Enstitüsü Dergisi*, 8(15), 371 – 387.
- Baltacı, A. (2019). Nitel araştırma süreci: Nitel bir araştırma nasıl yapılır?. *Ahi Evran Üniversitesi Sosyal Bilimler Enstitüsü Dergisi*, 5(2), 368-388.
- Carr, E. H. (1996) *Tarih Nedir?* İletişim Yayınları.
- Cenoz, J., & Gorter, D. (2011). A holistic approach to multilingual education: Introduction. *The Modern Language Journal*, 95(3), 339-343.
- Crnkovic, I., & Aleksic-Maslac, K., & Jerkovic, H. (2006). Holistic approach in education-filling the gap between different disciplines. In *28th International Conference on Information Technology Interfaces*, (pp. 35-40). IEEE.
- Cunha, B. A. (2004). Historical aspects of infectious diseases, part I. *Infectious Disease Clinics of North America*, 18(1), xi-xv.
- Çencen, N. (2020). Salgın hastalıkların Cumhuriyetten günümüze lise tarih ders kitaplarında işlenişine genel bir bakış. *Milli Eğitim Dergisi*, *Salgın Sürecinde Türkiye’de ve Dünyada Eğitim*, 919-946.
- Demir, A. (2016). *Von Muhammad zu Atatürk: Eine Analyse des türkischen Pfades in die Moderne anhand der Theorie des kommunikativen Handelns von Jürgen Habermas*. Lit. Verlag: Münster.
- Demircioğlu, İ.H. (2014). *Türkiye’de tarih eğitimi: Sorunlar ve çözüm önerileri*. Yeni Türkiye. 1176-1186.
- Diamond, J. (2016). *Tüfek, Mikrop ve Çelik*. Tübitak Yayıncılık.
- Dilek, D. (2002). *Tarih Derslerinde Öğrenme ve Düşünce Gelişimi*. Pegem A Yayıncılık.
- Doğanay, F. K. (2010). Rüşdiye mekteplerinde tarih dersi. *Güzel Sanatlar Enstitüsü Dergisi*, (25), 107-119.
- Febvre, L. (1956, June). Pour l'histoire d'un sentiment: le besoin de sécurité. In *Annales. Histoire, Sciences Sociales*, 11(2), 244-247.
- Işık, H. (2008). İlköğretimde tarih konularının yerel tarih ile ilişkilendirilmesinin öğrenci başarısına etkisi. *Uluslararası Sosyal Araştırmalar Dergisi*, 1(4), 291-310.
- İncegöl, S. (2010). *Sosyal bilgiler dersinde örnek bir sözlü tarih uygulaması*. Yayınlanmamış Yüksek Lisans Tezi. Marmara Üniversitesi.

- Keskin, K. (2003). *İlköğretim 5. sınıf sosyal bilgiler dersinde öğrencilere tarih kavramlarının kazandırılma düzeyinin araştırılması*. Yayımlanmamış Yüksek Lisans Tezi. Marmara Üniversitesi.
- Kolb, A. Y., & Kolb, D. A. (2009). Experiential learning theory: A dynamic, holistic approach to management learning, education and development. *The SAGE handbook of management learning, education and development*, 42-68.
- Korthagen, F. A. (2004). In search of the essence of a good teacher: Towards a more holistic approach in teacher education. *Teaching and teacher education*, 20(1), 77-97.
- Kabapınar, Y. (1998a) Kredili Sistem ve Lise Tarih Kitapları. İçinde: Özbaran, S. (ed.) *Tarih Öğretimi ve Ders Kitapları*. Dokuz Eylül Yayınları, 221-236.
- Koç, Y. (2002). Türkiye’de tarih eğitiminin sorunları, *Türk Yurdu Dergisi*, 22(175), 54-55.
- Köse, M., & Yıldız, A. (2012). Tarih eğitiminde sosyal ve kültürel konuların öğretimi. *Sosyal Bilimler Araştırmaları Dergisi*, 81-99.
- Köstüklü, N. (2004). İlk ve orta öğretimde tarih öğretimi problemler ve öneriler. *Erdem*, 14(41), 1-28.
- Lewis, P. (1998). *Tip Tarihi*. Çeviren: Güdücü, N. Khalkedon Yayıncılık.
- McMillen, C. W. (2013). *Epidemic Diseases and Their Effects on History*. Oxford University Press.
- Miller, J. P., Bruce, C. J. R., & Drake, S. M. (1990). *Holistic learning: A teacher's guide to integrated studies*. Ontario Institute for Studies in Education.
- Miller, R. (2005), Bütünsel eğitimin felsefi kaynakları. *Değerler Eğitimi Dergisi*, 3(10), 33–40.
- MEB (2005). MEB 2005 sosyal bilgiler öğretim programı. [https://tegm.meb.gov.tr/meb\\_iys\\_dosyalar/2017\\_06/13140945\\_SOSYAL\\_BYLGYLER\\_SUNU.pdf](https://tegm.meb.gov.tr/meb_iys_dosyalar/2017_06/13140945_SOSYAL_BYLGYLER_SUNU.pdf)
- Rotberg, R. I., & Rabb, T. K. (2014). *Climate and history: Studies in interdisciplinary history*. Princeton University Press.
- Ortaylı, İ. (2007). *Tarih öğretimi için yazılacak kitaba ilişkin sorunlar*. *Tarih öğretimi ve ders kitapları*. Tarih Vakfı Yurt Yayınları.
- Özden, K., & Özmat, M. (2014). Salgın ve kent: 1347 veba salgınının Avrupa’da sosyal, politik ve ekonomik sonuçları. *İdealkent*, 5(12), 60-87.
- Özbaran, S. (1998a). *Tarih öğretimi ve ders kitapları*. Dokuz Eylül Yayınları.
- Özbaran, S. (1998b). Türkiye’de tarih eğitimi ve ders kitapları üstüne düşünceler. İçinde: Berktaş, A. ve Tuncer, C. (ed.) *Tarih eğitimi ve tarihte öteki sorunu*. Tarih Vakfı Yurt Yayınları, 61-69.
- Sarı, İ. (2007). *Sosyal bilgiler öğretiminde sözlü tarih etkinliklerinin öğrenci başarı, beceri ve tutumlarına etkisi*. Yayımlanmamış Doktora Tezi. Gazi Üniversitesi.
- Safran, M. (2002). Orta öğretim kurumlarında tarih öğretiminin yapı ve sorunlarına ilişkin bir araştırma. *Türk Yurdu*, 22(175), 73-79.
- Scott, J. C. (2017). *Against the green: A deep history of the earliest states*, Yale University Press.
- Sadık, Y. H., & Avcı, H. E. (2018). Türkiye’de tarih öğretiminde karşılaşılan problemler üzerine bir araştırma. *Sıirt Üniversitesi Sosyal Bilimler Enstitüsü Dergisi*, 6(12), 320-344.
- Sonal, E. (2021). The history of literary theory and criticism from plato to the renaissance period: Literary criticism from Plato to Sir Philip Sidney. Dora Yayıncılık.
- Şimşek, A. (2008). Tarih derslerinde bütünsel öğrenme: Gestaltçı yaklaşımdan holistik yaklaşıma bir bakış denemesi. *Uluslararası İnsan Bilimleri Dergisi*, 5(2), 1-16.
- Şimşek, A. (2011). Giriş ya da Heredotos’tan bugüne tarihyazımına kısa bir bakış. Türkiye’de Tarihyazımı, Engin V., Şimşek A. (Ed.). Yeditepe Yayıncılık.
- Tekeli, İ. (2000). İlköğretim okulları ve liselerde tarih eğitimi. İçinde *Tarih vakfı, tarih öğretiminin yeniden yapılandırılması*. Tarih Vakfı Yayınları, 8-40.
- Usta, N. (2011). Türkiye’de tarih öğretiminin sorunlarına bir örnek: Kemal Kara’nın ‘İnkılâp Tarihi ve Atatürkçülük’ ders kitabında iç ve dış düşman algısı. *Erciyes Üniversitesi İktisadi ve İdari Bilimler Dergisi*, 163-182.



Yıldız Ö. (2003). Türkiye’de tarih öğretiminin sorunları ve çağdaş çözüm önerileri. *Erciyes Üniversitesi Sosyal Bilimler Enstitüsü Dergisi*, 15(2), 181-190.

Yegen, C. (2016). Annales Okulu, Marc Bloch ve tarih savunusu veya tarihçilik mesleği yapıtı üzerinden Bloch’un tarih anlayışı. *Abant Kültürel Araştırmalar Dergisi (AKAR)*, 1(1), 25-39.

Wong, L. P., George, E., & Tan, J. A. M. A. (2011). A holistic approach to education programs in thalassemia for a multi-ethnic population: Consideration of perspectives, attitudes, and perceived needs. *Journal of community genetics*, 2(2), 71-79.

Web 1 <https://islamansiklopedisi.org.tr/mekreb-i-maarif-i-adliyye> (e.t. 02.02.2022).

Web 2 <http://www.teach-nology.com/teachers/methods/holistic/> (e.t. 24.02.2022).

### **İncelenen Tarih Ders Kitapları**

Alemdar, E. & Keleş, S. (2019). *Çağdaş Türk ve Dünya Tarihi Ders Kitabı*. MEB Yayınları.

Çevik, A. vd. (2019). *Ortaöğretim İnkılap Tarihi ve Atatürkçülük 12. Sınıf Ders Kitabı*. MEB Yayınları.

Tüysüz, S. (2019). *Ortaöğretim Tarih 9. Sınıf Tarih Ders Kitabı*. Tuna Yayınları.

Yılmaz, A. (2019). *Ortaöğretim Tarih 10. Sınıf Tarih Ders Kitabı*. İlke Basım Yayınları.

Yüksel, E. & diğerleri (2019). *Ortaöğretim Tarih 11. Sınıf Tarih Ders Kitabı*. MEB Yayınları.

Yılmaz, D. & diğerleri (2019). *Türk Kültür ve Medeniyet Tarihi Ders Kitabı*. MEB Yayınları.

### **ÇATIŞMA BEYANI**

**Çıkar Çatışması Beyanı:** Makale yazarı, herhangi bir kişi veya kurum ile çıkar çatışması olmadığını beyan eder.

**Etik Bildirim:** Bu araştırma etik kurul onayından muaftır.

**Katkı Oranı:** Yazarın araştırmaya katkı oranı %100’dür.

Makalenin Türü : Araştırma Makalesi  
Geliş Tarihi : 10.05.2022  
Kabul Tarihi : 08.09.2022

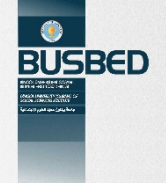

<https://doi.org/10.29029/busbed.1114911>

## FAS KRALLIĞI'NDA TÜRK DİZİLERİ ÜZERİNE NİCEL BİR ARAŞTIRMA

Mahmut Fevzi CENGİZ<sup>1</sup>, Ömer ÇAKIN<sup>2</sup>

### ÖZ

Son yıllarda Türkiye menşei televizyon dizileri, Orta Doğu ve Balkanlar başta olmak üzere uluslararası arenada izler kitlesini ve popülerliğini artırmaktadır. Arap ülkeleri genelinde geniş bir izler kitleye sahip olan Türk TV dizileri özellikle Fas Krallığı'nda da büyük alaka görmektedir. Bu çalışmada Türk dizilerinin Fas halkı tarafından izlenme eğilimleri ve nedenleri analiz edilmektedir. Çalışmada literatür taraması kapsamında, Türkiye Fas Krallığı ilişkileri tarihsel olarak ele alınmıştır. Ayrıca Türkiye'deki dizi sektörünün tarihsel süreçteki gelişimi ve günümüzdeki durumu incelenmiştir. Çalışmanın araştırma aşamasına nicel veriler temel teşkil edeceği için anket veri toplama tekniği kullanılmıştır. Burada öncelikle basit tesadüfi örnekleme yöntemiyle 500 katılımcı belirlenmiş, anket formları katılımcılara çevrimiçi yöntemlerle ulaştırılmıştır. Katılımcılardan elde edilen veriler SPSS 16.0 (Statistical Package for Social Sciences) istatistik analiz programı kullanılarak analiz edilmiştir. Çalışmanın temel bulgularından biri Türkiye menşei TV dizileri katılımcılar arasında oldukça popüler olduğudur. Burada katılımcılar TV dizilerinin prodüksiyon kalitesini temel tercih nedeni olarak görmektedirler. Ayrıca Türk dizilerini takip eden katılımcılar izlemeyenlere kıyasla Türk halkına ve Türkiye'nin turistik değerlerine yönelik daha olumlu bir kanaat sergilemektedir. Bu durum TV dizilerimizin Fas Krallığı'nda ülkemize ilişkin kanaatlere olumlu katkılar sağladığını ortaya koymaktadır.

**Anahtar Kelimeler:** Türk dizileri, Fas, Fas'ta Türk dizileri, Türkiye-Fas ilişkileri.

<sup>1</sup> Öğr. Gör., Tokat Gaziosmanpaşa Üniversitesi, Niksar MYO, Pazarlama ve Reklamcılık Bölümü, Tokat, Türkiye, mahmutfevzi.cengiz@gop.edu.tr, <https://orcid.org/0000-0001-7398-3392>

<sup>2</sup> Doç. Dr., Ondokuzmayıs Üniversitesi, İletişim Fakültesi, omer.cakin@omu.edu.tr, <https://orcid.org/0000-0001-7853-6460>

Article Type : Research Article  
Date Received : 10.05.2022  
Date Accepted : 08.09.2022

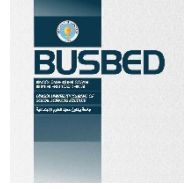

<https://doi.org/10.29029/busbed.1114911>

## A QUANTITATIVE RESEARCH ON TURKISH SERIES IN THE KINGDOM OF MOROCCO\*

Mahmut Fevzi CENGİZ<sup>1</sup>, Ömer ÇAKIN<sup>2</sup>

### ABSTRACT

In recent years, Turkish TV series have been increasing their audience and popularity in the international arena, especially in the Middle East and the Balkans. Turkish origin TV series, which have a wide audience in Arab countries, attract great attention especially in the Kingdom of Morocco. In this study, the viewing status and reasons of Turkish TV series by Moroccan people are analyzed. In the study, within the scope of literature review, the relations between Turkey and the Kingdom of Morocco have been discussed historically. In addition, the historical development and current situation of the TV series industry in Turkey has been examined. Since quantitative data will be the basis for the research phase of the study, a survey data collection tool was used. Here, firstly, 500 participants were determined by simple random sampling method, and the questionnaires were delivered to the participants by online methods. The data obtained from the participants were analyzed using the SPSS 16.0 (Statistical Package for Social Sciences) statistical analysis program. One of the main findings of the study is that Turkish TV series are very popular among the participants. Here, the participants see the production quality of TV series as the main reason for preference. In addition, participants who watch Turkish TV series show a more positive opinion towards Turkish people and Turkey's touristic values compared to those who do not. This situation reveals that our TV series make positive contributions to the opinions about our country in the Kingdom of Morocco.

**Keywords:** Turkish TV series, Morocco, Turkish TV series in Morocco, Turkey-Morocco relations.

\* This study was produced from the master's thesis of the first author named "Turkish tv series in morocco and the effects of them on Turkey's image"

<sup>1</sup> Prelector, Tokat Gaziosmanpaşa University, Niksar Vocational School, Marketing and Advertising Department, Tokat, Turkey, mahmutfevzi.cengiz@gop.edu.tr, <https://orcid.org/0000-0001-7398-3392>

<sup>2</sup> Associate Professor, Ondokuz Mayıs University, Faculty of Communication, Department of Radio, Television and Cinema, omer.cakin@omu.edu.tr, <https://orcid.org/0000-0001-7853-6460>

## GİRİŞ

Türk dizileri, son yıllarda birçok ülkede ulusal kanalların en çok izlenen yapımları arasında girmeyi başarmıştır. Bu başarısıyla Türkiye dizi ihracatında Amerika Birleşik Devletleri'nden sonra dünyada en çok dizi ihraç eden ikinci ülke olmuştur. Bugün Türk dizileri İspanya'dan Japonya'ya, Uruguay'dan Pakistan'a, Kuzey Afrika ülkelerinden Türk Cumhuriyetlerine kadar 100'den fazla ülkede yayınlanmakta ve milyonlarca izleyiciye ulaşmaktadır. Üstelik söz konusu bu yapımlar yayınlandıkları ülkelerde en çok takip edilen yayınlar arasındadır (Cebeci, 2014, s. 4).

Kültürel ürünler olarak görülen dizi ve filmler, bugün toplumları etkilemek ve toplumların kanaatlerini belirlemek için kullanılan araçlara dönüşmüştür. Bu açıdan değerlendirildiğinde diziler yayınlandıkları ülkelerdeki izleyicilerin kanaatlerini etkileyebilmekte ve dizilerde kurgulanan hayatlar izleyicilerin arzularına dönüşmektedir. Kimi Türk dizileri yayınlandıkları ülkelerde izleyicilere Türkiye'nin tarihi, kültürel değerleri ve güzelliklerini tanıtmaktadır. Ayrıca Türk kültür ve geleneklerinin tanıtılmasına ve milletlerin bir araya gelmesine katkı sağlamaktadır. Dizilerin ihracatıyla elde edilen doğrudan döviz girdisinin yanı sıra bu yapımlar Türk ürünlerinin tanıtımını desteklemekte, hizmet ve ihracatta etkin bir artış sağlamaktadır.

"Gümüş" dizisinin 2007 yılında Birleşik Arap Emirlikleri menşei MBC kanalında yayınlanmaya başlamasıyla birlikte Türk dizilerine Arap ülkelerinde ilgi görmeye başlamıştır. Takip eden yıllarda İhlamurlar Altında Yaprak Dökümü gibi pek çok yapımlar Arap ülkelerinde yayınlanmış ve bu yapımların başarısı ilerleyen yıllarda birçok Türk dizisinin farklı Arap ülkelerindeki ulusal ve özel televizyon kanallarında yer almasına ortam hazırlamıştır (İsmail, 2014). Televizyon dizilerinin Arap dünyasındaki popülaritesinin artması Arap kamuoyunda Türkiye'ye ilişkin bazı olumlu kanaatlerin gelişmesine katkı sağlamaktadır. Diğer taraftan bu dizilerin çekildiği yerleri görmek için her yıl daha fazla Arap turist Türkiye'yi ziyaret etmektedir. Ayrıca bu diziler Türk kültürüne ve diline de ilgiyi artırmaktadır (Hürriyet, 2019).

Arap dünyasında genel olarak geniş kitleler tarafından izlenen Türk dizileri özellikle Fas halkı tarafından ayrı bir ilgi görmektedir. Fas'ta Türk dizileri yapımların ve oyunculuk kaliteleri ve anlattığı hikâyeler ile milyonlarca izleyiciyi kendine çekmektedir. Bu çalışmada Türk dizilerinin Fas halkı tarafından izlenme durumu ve nedenleri analiz edilmektedir. Çalışmada ayrıca Türk dizilerinin Türkiye ve Türklere ilişkin kanaatleri ne şekilde etkilediği incelenmektedir.

### 1. Fas Krallığı – Türkiye İlişkileri

Afrika Kıtası'nın kuzeybatısında yer alan Fas yaklaşık olarak 36 milyon nüfusa sahiptir. Ülkenin kuzeyinde Akdeniz, batısında Atlas Okyanusu, güneyinde Moritanya ve doğusunda ise Cezayir bulunmaktadır. Ülkenin başkenti Rabat şehridir. Diğer önemli şehirleri ise Kazablanka, Marakeş, Fez, Oujda, Agadir, Tanca, Dakhla ve Laayoune şehirleridir (Kınık, 2018, s. 1). Avrupa'ya en yakın Afrika ülkesi konumunda olan Fas'ı kuzeydeki komşusu İspanya ile 13 kilometre genişliğindeki Cebelitarık Boğazı ayırmaktadır. Hem Atlas Okyanusu hem de Akdeniz'e kıyısı olan Fas, İspanya ve Fransa ile birlikte bu özelliğe sahip üç ülkeden biridir. (Fas, 1993, s. 1254). Arap fetihlerinin, güneyden kaynaklı göç hareketlerinin ve ticaret yollarının etkisi zaman içinde Fas'taki kültürel ve etnik çeşitliği artırmıştır. Ülkenin kırsal bölgelerinde bölgenin yerel halkı olan Berberiler yaşam sürmektedirler. Kentlerde ise Berberiler Arap nüfusla büyük ölçüde karışmışlardır. Siyah Afrikalıların soyundan gelen siyahi halk toplulukları ise daha çok Atlas Dağları'nın güneyindeki vahalarda toplanmışlardır. Ayrıca Yahudiler Marakeş ve Kazablanka gibi şehirlerde önemli bir azınlık olarak varlıklarını sürdürmektedir (Fas, 1993, s. 17).

Bağımsızlığını 1956 yılında elde eden Fas, anayasal olarak da krallık sistemi ile yönetilmektedir. Fas Anayasasında yönetim şekli, "Anayasayla yönetilen demokratik ve toplumsal bir krallıktır." şeklinde tarif edilmektedir. Şu an hanedanın başı olan Kral VI. Muhammed ülkenin başkomutanı, güvenlik konseyi başkanı ve Müminlerin Emiri olarak Fas'ı yönetmektedir. Ülkede seçimle yönetime gelen başbakan ve bakanlar kralın onayı ile görevlendirilmektedir (Kınık, 2018, s. 2).

Fas Krallığı, yaklaşık 36 milyon nüfusu ile Arap dünyasının 5'inci en kalabalık ülkesidir. Genç bir nüfus yapısına sahip Fas'ta ortalama yaş 26,9'dur. Fas, son yıllarda istikrarlı bir ekonomik büyüme sergilemektedir. Ancak ülkede ulusal işsizlik oranı oldukça yüksektir. Ülkede nüfusunun yüzde 80'ni kent merkezlerinde yaşamaktadır ve kentlerde işsizlik oranı kırsala göre daha yüksektir. Birleşmiş Milletler İnsani Gelişme Endeksi, Fas'ın, özellikle kentsel ve kırsal bölgeler arasında, sosyoekonomik eşitsizliklerle karşı karşıya olduğunu göstermektedir. Dünya Bankası 2018 yılı verilerine göre ülkenin gayri safi yurt içi hasılasının (GSYİH) yaklaşık 118 milyar dolar, kişi başına düşen milli gelirin ise 3090 dolar olduğu görülmektedir (World Bank, 2019). Tarım sektörü ülke ekonomisinin lokomotif sektörü olarak öne çıkmakta ve ülkedeki mevcut 12 milyon civarındaki iş gücünün 4,5 milyondan fazlası tarım sektöründe istihdam edilmektedir. Fas son yıllarda ülke ekonomisini

kalkındırmaya yönelik bazı reformlar gerçekleştirmektedir. Ülkede 2015 yılında uygulamaya koyulan Endüstriyel Gelişim Planı ile otomotiv, havacılık, tekstil, enerji ve turizm sektörlerinde birtakım yatırımlar yapılmaya başlanmıştır (Akar, 2015, s. 403).

Türkiye Fas ilişkilerinin başlangıcı Osmanlı dönemine dayanmaktadır. Kuzey Afrika'da Türk hâkimiyeti 1516 yılında Oruç Reis ve Hızır Reis'in Cezayir şehrini fethetmesiyle ilan edilmiştir. Kanûnî Sultan Süleyman'ın 1520 senesinde tahta oturmasıyla ise Osmanlı Devleti ile Fas Sultanlığı arasındaki diplomatik ilişkiler başlamıştır (Fas, 1995, s. 188-192). Fas Sultanı, Kanûnî Sultan Süleyman'a elçiler göndermiş ve armağanlar sunmuş, bu durum ilişkileri iyi yönde etkilemiştir (Özdemir, 2017, s. 52). Ancak Kanûnî sonrasında uzunca bir süre iki ülke ilişkileri gelişme kaydedememiştir. III. Muhammed'in 1757'de Fas Sulatını olmasıyla Osmanlı padişahına tekrardan elçiler gönderilerek ilişkiler yeniden canlandırılmak istemiştir. Osmanlı Devleti buna karşılık Fas'a onlarca gemiden oluşan bir filo ile gemi inşa malzemeleri ve gemi ustaları yollanmıştır. Gönderilen malzemelerle ustalar Fas'ta bir tersanenin inşasında görev almışlardır (Bilge, 1996, s. 192).

Fas Sultanlığı, I. Abdülhamid'e bir elçi göndererek Osmanlı yönetimine ilişkin bazı sıkıntıları iletmiştir. Padişah I. Abdülhamid memnuniyetin sağlanması için gerekenin yapılacağını bildirmiştir. İlerleyen yıllarda Osmanlı Devleti ile Avusturya arasında yaşanan savaşlarda Fas Sultanlığından Osmanlı'ya yardım olarak altın ve savaş teçhizatları gönderilmiştir (Yeşilmen, 2017, s. 6). Osmanlı Devleti'nin 17. yüzyılın ortalarından itibaren girdiği savaşlarda üstünlük sağlayamaması, Yunan isyanları ve Mısır sorunu Osmanlı'nın Kuzey Afrika ülkelerinden siyaseten uzaklaşmasına yol açmıştır. İki ülke ilişkilerini etkileyen bir diğer gelişme ise 1830'da Fransa'nın Cezayir'i işgal etmesi olmuştur. Cezayir'in kaybedilmesi Osmanlı Devleti'nin Fas Sultanlığı ile komşuluğu sona erdirmiştir (Yeşilmen, 2017, s. 3). Bir süre kesintiye uğrayan ilişkiler Padişah Abdülmecid döneminde yeniden başlamış ve II. Abdülhamid yönetiminde daha da ivme kazanmıştır (Karpaz, 2017, s. 428) Sultan II. Abdülhamid Fas'ta bir elçilik açmak için girişimlerde bulunmuş ancak Fransa'nın engellemeleriyle bu çaba sonuçsuz kalmıştır (Yeşilmen, 2017, s. 7). İtalyanlar 1911 'de Trablusgarp ve Bingazi'yi ele geçirebilmek için Osmanlı Devleti'ne savaş ilan etmiştir. Neticesinde İtalya ile Osmanlı Devleti arasında 18 Ekim 1912 tarihli Uşi Antlaşması imzalanmış ve Osmanlı Devleti Kuzey Afrika'daki son topraklarını da kaybetmiştir 1912'de Balkan Savaşları ile başlayan savaş dönemi Osmanlı Devleti için I. Dünya Savaşı sonuna kadar devam etmiştir (Yiğit, 2013, s. 291). Bu süreçte Osmanlı Fas ilişkileri de uzun süre kesintiye uğramıştır.

I. Dünya Savaşı sonrasında Türkiye yeni kurulan bir devlet olarak dünya sahnesindeki yerini almıştır. Bu dönem Fransız egemenliğinde bulunan (1912-1956) Fas ile diplomatik bir ilişki tesis edilmemiştir. Hatta 1950'lerde Fas'ın Fransa'ya karşı verdiği bağımsızlık mücadelesine dahi mesafeli bir politika uygulanmıştır. Birleşmiş Milletler Genel Kurullarında, 1951 ve 1953 yıllarında yapılan Fas'ın bağımsızlığına ilişkin oylamalarda Türkiye karşı oy kullanmayı tercih etmiştir (Tepeciklioğlu, 2012, s. 67). Fas'ın 1956'da Fransa'dan bağımsızlığını kazanmasının ardından aynı sene iki ülke hükümeti ortak bir bildiri yayınlamıştır (Firat, 2007, s. 2). Ancak bu gelişmenin arkası gelmemiş ve Türkiye-Fas ilişkileri on yıllar boyunca gelişme göstermemiştir.

Türkiye-Fas ilişkilerinde 2000'li yıllarda yeni bir sayfa açılmıştır. Başbakan Recep Tayyip Erdoğan 2005 yılında Fas'a resmi bir gezi düzenleyerek bazı üst düzey temaslarda bulunmuştur. Başbakan Erdoğan'ın Fas ziyareti, Türkiye'den başbakan düzeyinde gerçekleştirilen ilk ziyaret olarak kayıtlara geçmiştir. Ayrıca bu ziyarette iki ülke arasında serbest ticaret anlaşması imzalanmış ve karşılıklı doğrudan uçuşların başlatılması kararlaştırılmıştır (Mynet, 2005). 2008 yılında İstanbul'da düzenlenen Birinci Türkiye-Afrika İşbirliği Zirvesi'ne Fas da davet edilmiş zirvede iki ülke hükümet yetkilileri çeşitli konularda müzakerelerde bulunmuştur (Özkan, 2011, s. 579). Bir yıl sonra ise Fas Temsilciler Meclisi Başkanı Mustafa El-Mansuri, Türkiye'yi ziyaret etmiş ve ziyaret kapsamında üst düzey bazı temaslarda bulunmuştur. El-Mansuri temalarında Fas'ın Batı Sahra konusunda Türkiye'nin verdiği destekten duyduğu memnuniyetini ifade etmiş ve Kıbrıs sorunu konusunda Türkiye'nin yanında olduklarını dile getirmiştir (Besenyö ve Olah, 2012, s. 138). 2012 yılına gelindiğinde *Fas* Dışişleri Bakanı Sadeddin El-Osmani Türkiye'ye resmi bir ziyarette bulunmuştur. El-Osmani bu ziyarette Türk Dışişleri Bakanı Ahmet Davutoğlu ile bir araya gelmiş, Bakanlar karşılıklı ülke ilişkilerine dair sıcak mesajlar dile getirilmiştir (T.C. Dışişleri Bakanlığı, 2012). Fas'a Başbakan düzeyinde yapılan ikinci ziyaret 2013 yılında Başbakan Recep Tayyip Erdoğan tarafından gerçekleştirilmiştir. Söz konusu ziyaret kapsamında Başbakan Erdoğan ile Fas Başbakanı Abdulillah Benkiran bir araya gelmiş ve Türkiye ile Fas arasında Yüksek Düzeyli Stratejik İşbirliği Kurulmasına ilişkin bir bildiri imzalanmıştır. Ayrıca Başbakan Erdoğan Rabat'ta gerçekleştirilen Türkiye-Fas İş Forumu'na katılarak iş adamlarına hitap etmiştir (Anadolu Ajansı, 2013). Başbakan Recep Tayyip Erdoğan'ın Fas'a gerçekleştirdiği ziyaret, iki ülke arasındaki ilişkilerini daha da derinleştirmiştir.

Fas'tan Türkiye'ye yapılan en üst düzeyli ziyaret ise 2014 yılının Aralık ayında Fas Kralı 6. Muhammed tarafından gerçekleştirilmiştir. Kral 6. Muhammed ailesi ile birlikte iki ayrı özel uçakla Türkiye'ye özel bir ziyarette bulunmuştur. Bu ziyaret resmi bir nitelik taşımasa da Cumhurbaşkanı Recep Tayyip Erdoğan Kral Muhammed ve ailesini Yıldız Sarayına davet etmiştir. Fas Kralı 6. Muhammed, Kraliçe Selma, Prens Hasan ve

Prensess Hatice'nin iştirak ettiği Yıldız Sarayı'ndaki davete, Cumhurbaşkanı Erdoğan eşi Emine Erdoğan ve kızı Sümeyye Erdoğan ile birlikte katılmıştır (TBMM, 2014). Bu üst düzen ziyaretin ardından ülkeler arasındaki resmi ziyaretler düşük temsil seviyesinde kalmıştır. Fas Parlamenti Dostluk Grubu temsilcileri Mayıs 2016'da Türkiye'ye ziyarette bulunmuştur. Bu ziyarete karşılık olarak ise TBMM Türkiye-Fas Parlamenti Dostluk Grubu temsilcileri Nisan 2018'de Fas'a bir ziyaret gerçekleştirmişlerdir (TBMM, 2018).

Türkiye-Fas ilişkileri 2000'li yıllarla birlikte büyük bir gelişime kaydetmiştir. İlişkilerin iyi seyri ülkeler arasındaki ticari ilişkilere de yansımaktadır. Özellikle 2005 yılında imzalanan Serbest Ticaret Anlaşması'yla iki ülke arasındaki ekonomik faaliyetler artmış, 2018 yılına gelindiğinde ticaret hacmi 2,7 milyar Amerikan dolarına ulaşmıştır. Son yıllarda Fas'ta alt yapı ihalelerinde yüklenicilik yapan Türk şirketlerinin sayısı da artış göstermiş, 2019 yılı itibarıyla bu sayı 160'a ulaşmıştır. Türk şirketlerinin Fas'ta gerçekleştirdikleri altyapı faaliyetlerinden elde ettikleri gelir ise 4 milyar Amerikan dolarını geçmiştir. Ayrıca 8.000 civarı Fas vatandaşı gerçekleştirilen projeler kapsamında Türk şirketlerinde istihdam edilmektedirler (T.C. Dışişleri Bakanlığı, 2018). Fas-Türkiye ilişkilerinde yaşanan bu gelişmeler Faslıların Türkiye'ye karşı ilgilerini de arttırmıştır. Son yıllarda Fas'tan çok sayıda öğrenci eğitim amacıyla Türkiye'deki çeşitli üniversitelere gelmektedir. Benzer bir şekilde Türkiye'yi ziyaret eden Faslı turist sayısı da son yıllarda artış göstermiştir. Özellikle Faslı gençlerin ziyaret rotalarında İstanbul başı çekmektedir (Anadolu Ajansı, 2018).

## 2. Türk Dizi Sektörü

Türkiye'de ilk yerli televizyon dizileri 1974 yılından itibaren TRT bünyesinde hazırlanarak yayına konulmuştur. Bu dönemde Halit Ziya Uşaklıgil'in "Aşk-ı Memnu" ve Ömer Seyfettin'in "Beş Hikâye" gibi ünlü eserleri diziyeye uyarlanmaya başlanmıştır (Kapsal, 2012, s. 45). 1986 yılında TRT 2, 1989'da TRT 3 ve 1990'da ise TRT 4 kanalları yayın hayatına başlamıştır. Kanal sayısının artması TRT'nin dizi ve program ihtiyacının artmasına neden olmuş, TRT bu ihtiyacı kurum dışından tedarik etmeye başlamıştır (Serim, 2007, s. 131). 1990 yılında Türkiye özel televizyon yayıncılığı ile tanışmış ve ilk özel TV kanalı olarak "Star 1" Ağustos 1990'da ülke çapında yayın yapmaya başlamıştır (Aziz, 1999, s. 103). Televizyon yayıncılığına rekabetin girmesi sektörde kalite ve çeşitliliğin artmasına ortam hazırlamış ve bu yıllarda dizi, film ve program yapan özel şirketler de kurulmaya başlamıştır. 1990'ların başında ilk özel kanalın açılmasından 2000'lerin başına kadar geçen süreçte özel TV kanallarının sayısı artmış buna paralel olarak da bu kanallarda çok sayıda yerli yapım diziler izleyiciyle buluşmaya başlamıştır.

2000'lere gelindiğinde Türk yapımı dizilerin başarısı ulusal sınırları aşmış Türk TV dizileri öncelik Orta Doğu ve Balkanlar'da ilerleyen yıllarda ise dünyanın farklı bölgelerinde yeni izleyiciler edinmiştir. Bu yapımlar yayımlandıkları ülkelerde gerek yapım ve oyunculuk kalitesi, gerekse hikâyeleriyle yayımlandıkları ülkelerde izleyicilerden büyük ilgi görmüş ve bazen de izlenme rekorları kırmıştır. Türk dizilerinin uluslararası arenadaki bu başarısı Türkiye'yi dünyada dizi ihracatında ABD'nin ardından en başarılı ikinci ülke konumuna gelmiştir (Öztürk ve Atik, 2016, s. 69).

Türk yapımı TV dizilerinin yurtdışına açılması Osman Sınav'ın yönetmenliğini yaptığı aksiyon ve dram türündeki "Deli Yürek" adlı dizinin 2001 yılında Kazakistan'a ihracıyla başlamıştır (Arbatlı ve Kurar 2015, s. 31). Bu dizi Kazak izleyiciler tarafından beğeni toplamış ve dizi farklı televizyon kanallarında farklı periyotlarda tekrardan yayına konulmuştur (Karlıdağ ve Bulut, 2014, s. 85-86). Yerli TV dizilerinin dış pazarlara açılması noktasında atılan bir diğer önemli adım ise "Gümüş" adlı dizinin Orta Doğu ülkelerine ihraç edilmesi olmuştur. Birleşik Arap Emirlikleri menşei MBC kanalının yayına koyduğu bu dizi Arap ülkelerinde büyük bir başarı elde etmiş dizinin finali 85 milyon seyirci tarafından izlenmiştir. İlerleyen yıllarda pek çok yapım Ortadoğu ülkelerine ihraç edilmiş ve bu yapımlar milyonlarca izleyiciyi kendine çekmeyi başarmıştır (İsmail, s. 2014).

Türk dizilerinin Orta Doğu ülkelerinden sonraki durağı Balkanlar olmuştur. Hırvat TV kanalı Nova 2010 yılında "Binbir Gece" dizisini yayına koymuş, bu yapım Hırvatistan'da büyük ilgiyle karşılanmıştır. Ülkede ilerleyen yıllarda yayımlanan "Ezel", "Hanımın Çiftliği" ve "Muhteşem Yüzyıl" gibi yapımlar da adından sıkça söz ettirmiştir. Türk dizilerinin Balkanlardaki ikinci durağı ise Bosna-Hersek olmuş 2012 yılında yayına giren "Muhteşem Yüzyıl" dizisi ülke genelinde reyting rekorları kırmıştır. "Yine Kurtlar Vadisi" adlı yapımda ülkede ilgiyle takip edilen yapımlar arasında yer almıştır (Nuroğlu, 2013, s. 7-8). Son yıllarda "Biz Zamanlar Çukurova", "Kara Sevda" ve "Kara Gül" gibi yerli yapımların ünü ve başarısı Hırvatistan, Sırbistan ve Karadağ gibi Balkan ülkelerinde artarak devam etmektedir (Hürriyet, 2019).

Türk yapımı dizilerin Orta Doğu ülkeleri ve Balkan ülkelerindeki başarısı takiben Avrupa ülkelerinde de adından söz ettirmeye başlamıştır. Yunanistan'ın iki büyük özel kanalları olan MEGA ve ANT1 pek çok Türk yapımlarını seyircileriyle buluşturmuştur. Ülkede gösterime giren dizilerden biri olan "Yabancı Damat" adlı yapım reyting rekorları kırmış ve senaryosuyla da uzun süre tartışma konusu olmuştur. Ayrıca "Aşk-ı Memnu", "Gümüş", "Dudaktan Kalbe", "Binbir Gece", "Ezel", "Asi" ve "Muhteşem Yüzyıl" gibi yapımlar milyonlarca izleyiciyi ekran başında toplamıştır (Güzel ve Aktaş, 2016, s. 4). Türk yapımlarının Avrupa'daki bir sonraki

durağı İsveç olmuştur. Son adlı yapım "Yalan" (The Lie) adıyla İsveç'in kamu kanalı STV'de 2013 yılında izleyicinin beğenisine sunulmuştur. Dizi yayınlandığı gün en reyting rekorları kırarak günün çok izlenen TV programı olmuştur (Öztürk ve Atik, 2016, s. 76). Türk dizileri son yıllarda İspanya'da da yayınlanmakta olup bu yapımlar İspanyollar tarafından büyük ilgi görmektedir. Özel bir kanal olan Telenovela "Fatmagül'ün Suçu Ne?" adlı diziyi 2018 yılında yayına koymuş ve bu yapım kısa zamanda kanalın en fazla izlenen dizisi olmuştur. "Sıla", "Ezel", "Medcezir", "Kara Para Aşk" ve "Adını Feriha Koydum" adlı yapımlar da farklı İspanyol kanallarında yer almış ve İspanyol seyirciler tarafından oldukça ilgi görmüştür (Sputniknews, s. 2019).

Türk dizilerinin ilgiyle karşılandığı bölgelerden birisi de hiç kuşkusuz Orta Asya Türk Cumhuriyetleri olmuştur. "Deli Yürek" adlı yapımın 2001'de Kazakistan'da elde ettiği başarının ardından "Kıvalı Kar", "Asi", "Asmalı Konak", "Berivan", "Menekşe ile Halil" gibi pek çok yapım Türk Cumhuriyetleri'nde yayına koyulmuştur (Arbatlı ve Kurar, 2015, s. 39). Bu yapımlar romantik konuların yanı sıra ekonomik eşitsizlikler, töre, namus cinayeti ve kan davası gibi sorunları da senaryolarında ele almaktadır. Bu sorunlarla Türk Cumhuriyetleri'nde de yaygın olarak karşılaşılması ve dizilerde ele alınan konulardaki kültürel benzerlikler Türk yapımı dizilerin bu ülkelerdeki başarısını doğrudan etkilemektedir (Bilis vd., 2018, s. 412).

Türk yapımı televizyon dizileri hiç kuşkusuz en çok Arap izleyiciler tarafından rağbet görmektedir. Arap ülkelerinde dizi sektörüne daha önce Suriye ve Mısır yapımları hâkimken son yıllarda sahneyi Türk yapımları almıştır. Arap dünyasında bu yapımların başarılı olmasında üretim ve oyunculuk kaliteleri kadar halklar arasındaki kültürel ve sosyal benzerlikler de etkili olmuştur (Nocera, 2014, s. 4). Türk dizilerinin Arap ülkelerindeki serüveni "Çiçeklerin Tacı" (Ikil al Ward) adlı yapımın, 2007'de MBC 1 kanalında yayınlamasıyla başlamıştır. Kanal 2008 yılında ise "Kayıp Yıllar" (Sanawat al Dayaa) adlı yapımı yayına koymuştur. Bu yapımlar izleyiciler tarafından beğeniyle karşılanmış ve Arap medyasında, Türk dizileri hakkında haberler yer almaya başlamıştır. Bu haberlerde Türk yapımı dizilerin Arap izleyicilerden büyük beğeni topladığı ve dizilerde kullanılan müziklerin de kafe ve barlarda çokça duyulmaya başlandığından bahsedilmiştir (Kraidy, 2014, s. 12). Türk yapımları Arap ülkelerindeki asıl başarısını "Gümüş" (Noor) adlı yapımın Nisan 2008'de MBC4 kanalında prime time'da yer almasıyla elde etmiştir. Başrollerinde Kıvanç Tatlıtuğ ve Songül Oden'in yer aldığı yapım Arap dünyasında büyük ilgi görmüş, dizinin final bölümü 85 milyon izleyici tarafından seyredilmiştir (Buccianti, 2010, s. 25). "Gümüş" adlı yapımın elde ettiği başarı pek çok Türk dizisinin farklı Arap ülkelerinde yayınlanmasına kapı aralamıştır. Özellikle "Aşk-ı Memnu" (al-Ashq al-Mamnu), "Asmalı Konak" (Qasr al-Hubb), "Yaprak Dökümü" (al-Awraq alMutesaaqite), "İhlamlar Altında" (Senewa al-Diyaa) ve "Kurtlar Vadisi" (Wadi al-Ziaab) gibi yapımlar Arap coğrafyasında reyting rekorları kırmıştır (Deniz, 2010, s. 54).

Türk yapımı dizilerin Arap ülkelerindeki izlenilirliği ve bu yapımların Arap toplumuna etkileri son yıllarda çeşitli akademik çalışmalara konu olmaktadır. Deniz (2010) "Gümüş" adlı yapımın Arap toplumu üzerindeki etkileri incelemiştir. Dizinin başarılı olmasında senaryosunda sunulan seküler yaşam tarzının ve dizideki karakterlerin belirleyici olduğu sonucuna varmıştır. Issa (2011) Katar'da gerçekleştirdiği araştırmasında Türk dizilerinin Arap kadınları üzerindeki etkilerini ele almıştır. Araştırmada çoğunluğu göçmen olan Katarlı kadın katılımcılar sosyalleşmek, kendine zaman ayırmak ve romantik duygular paylaşmak gibi sebeplerle Türk yapımlarını izlediklerini belirtmişlerdir. Ayrıca Türk dizilerinin yapım kalitesi olması ve senaryolarında işlenen hikâyeler de katılımcıların tercih nedenlerinde etkili olmuştur. Al-Khaledi (2013) Kuveyt'de yaptığı çalışmada Türk dizilerinin kadınlar üzerindeki etkilerini ve kadınların Türk dizilerine ilişkin eğilimlerini araştırmıştır. Söz konusu çalışmada katılımcıların Türk yapımlarına oldukça fazla ilgi gösterdiği ve Türk dizilerine günde ortalama iki saat zaman ayırdıkları sonucuna varmıştır. Ayrıca Türk dizilerini izleme alışkanlıklarının Arap halklarına yabancı değerler aşıladığı değerlendirilmesinde bulunmuştur. Temina (2019) ise Türk dizilerine ilişkin Cezayir'de düzenlediği çalışmada katılımcıların en fazla Türk yapımlarını izlediğini saptamıştır. Çalışma sonucu elde edilen bulgulara göre katılımcıların bu yapımları tercih etmesindeki temel etkenler yapımların üretim kaliteleri ve senaryolarında işlenen konuların benzerliği olmuştur. Çalışmada ayrıca Türk yapımlarını takip eden katılımcıların Türkiye ve Türklere ilişkin kanaatlerinin olumlu etkilendiği sonucuna varılmıştır. Yapılan çalışmalar genel olarak değerlendirildiğinde Türk dizilerinin Arap halkları tarafından geniş kabul gördüğü söylenebilir. Bu yapımların tercih edilmelerinde yapım ve oyunculuk kaliteleri, senaryolarında işledikleri romantik hikâyeler ve ele alınan konulardaki kültürel öğelerin belirleyici olduğu görülmektedir.

### 3. YÖNTEM

#### 3.1. Araştırmanın Amacı

Son yıllarda Türk TV dizileri uluslararası arenada izleyici kitlesini sürekli artırmaktadır. Arap ülkelerinde de oldukça popüler olan bu yapımlar özellikle Fas halkı tarafından yoğun ilgi görmektedir. Araştırmanın amacı Türk dizilerinin Fas halkı tarafından izlenme durumu ve nedenleri analiz edilmektedir. Çalışma ayrıca Fas'ta yayınlanan Türk dizilerinin Türkiye ve Türklere ilişkin kanaatleri ne şekilde etkilendiğini araştırmayı amaçlamaktadır.

Bu amaç doğrultusunda tasarlanan araştırma soruları aşağıdaki gibidir:

- 1- Katılımcıların Türkiye hakkındaki mevcut deneyimleri ve kanaatleri nasıldır?
- 2- Katılımcıların Türk dizilerini izleme düzeyi nedir?
- 3- Katılımcıların demografik ve sosyoekonomik özellikleriyle dizi izleme alışkanlıkları arasında bir ilişki var mıdır?
- 4- Katılımcıların Türk dizilerini izleme alışkanlıkları Türkiye ve Türklere ilişkin kanaatlerini nasıl etkilemektedir?
- 5- Katılımcıların Türk dizilerini tercih etme nedenleri nelerdir?

### 3.2. Araştırmanın Önemi

Türk yapımı TV dizilerinin farklı ülkelerdeki izlenme durumu, nedeni ve etkilerini araştıran literatürde bazı çalışmalar yer almaktadır. Ancak bu yapımların Fas'taki izlenme durumları ve Fas toplumu üzerindeki etkilerini ölçmeye yönelik Türkiye ve diğer ülkelerin literatüründe az sayıda çalışmanın yer aldığı görülmüştür. Bu bakımdan çalışmanın literatüre önemli katkılar yapabileceği düşünülmektedir.

### 3.3. Araştırmanın Evreni ve Örnekleme

Araştırmanın evreni Fas'ın farklı bölgelerinde yaşayan 18 yaşından büyük Fas vatandaşlığına sahip kimselerden oluşmaktadır. Araştırmada katılımcılar tesadüfi örnekleme yöntemlerinden basit tesadüfi örnekleme yöntemi kullanılarak belirlenmiştir. Bu yöntemde araştırma kapsamında seçilen her bir katılımcı tesadüfi olarak belirlendiğinden evrendeki birimlerin örnekleme girme olasılığı birbirine eşit gerçekleşmektedir. Bu araştırma yönteminde araştırmacının örnek seçme aşamasında sistematik hataya düşme ihtimali daha düşük olmaktadır (Neuman, 2006, s. 214). Araştırmada Sekaran'ın (2000) araştırma evrenini temsil etmeye yönelik örnekleme sayısını belirleyen yöntemi temel alınmıştır. Bu yöntemde evrenin yaş, cinsiyet, medeni durum ve eğitim düzeyi gibi demografik özelliklerini temsil eden 384 katılımcı ana kitleyi temsil etmede minimum sayı olarak belirlenmiştir (Sekaran, 2000, s. 295). Araştırma kapsamında toplamda 500 katılımcı belirlenmiştir. Katılımcılar belirlenirken demografik özelliklerinin evrenin özelliklerini temsil etmesine dikkat edilmiştir.

### 3.4. Verilerin Toplanması ve Analizi

Araştırmaya nicel veriler temel teşkil edeceği için veriler anket tekniği kullanılarak elde edilmiştir. Bu kapsamda hazırlanan ankette soruların bir kısmı çoktan seçmeli sorularla hazırlanmış bir kısmında ise üçlü veya beşli likert ölçeği kullanılmıştır. Anket soruları Türkçe olarak hazırlanmış daha sonra bir uzman tarafından Arapçaya çevrilmiştir. Anket soruları Fas'ın farklı bölgelerinde yaşayan katılımcılara bir web ara yüzü aracılığıyla çevrimiçi olarak ulaştırılmıştır. Katılımcılardan edilen veriler Türkçeye çevrilerek SPSS 16.0 (Statistical Package for Social Sciences) istatistik analiz programına girilmiş ve veriler değerlendirilirken frekans analizleri, ağırlıklı ortalamalar, grafikler ve çapraz testler kullanılmıştır.

### 3.5. Güvenirlilik Analizi

Araştırmada geliştirilen ölçeğin güvenilirliği Cronbach alfa güvenirlilik yöntemi kullanılarak değerlendirilmiştir. Cronbach alfa katsayısı, ölçekte yer alan maddelerin psikolojik açıdan kavramsal yapıyı tutarlı biçimde ölçüp ölçmediğini ortaya koymaktadır (Baykul, 1979). Cronbach alfa ( $\alpha$ ) katsayısının yüksek düzeyde olması ölçme aracının güvenilirliğine işaret etmektedir. Cronbach alfa katsayısı 0.00 ile 1.00 arasındaki değerler üzerinden hesaplanmaktadır. Buna göre  $0.81 < \alpha < 1.00$  yüksek,  $0.61 < \alpha < 0.80$  orta,  $0.41 < \alpha < 0.60$  düşük güvenilirlik düzeyini işaret etmektedir,  $0.00 < \alpha < 0.40$  değerler ise güvenilir olmayan değerler olarak değerlendirilmektedir (Özdamar, 1999). Araştırmanın 0,618 olarak hesaplanan Cronbach alfa ölçek değeri orta düzey güvenilirlik katsayısına sahiptir. Bu değer istatistik tutumlarının ortaya koyulmasında orta düzey güvenilirlikteki sonuçlara işaret etmektedir.

## 4. BULGULAR

### 4.1. Katılımcıların Demografik Özellikleri

Araştırmaya katılan katılımcıların demografik dağılım sonuçları aşağıdaki tablolarda verilmiştir.

**Tablo 1.**

*Katılımcıların Demografik Özelliklerini Gösteren Dağılımlar*

Cinsiyet	Frekans	Yüzde	Medeni Durum	Frekans	Yüzde
Erkek	218	43,6	Bekar	268	53,6
Kadın	282	56,4	Evli	232	46,4
<b>Toplam</b>	500	100	Toplam	500	100,0
Yaş	Frekans	Yüzde	Meslek	Frekans	Yüzde



18-25	180	36,0	İşçi	68	13,6
26-35	182	36,4	Emekli	10	2,0
36-45	85	17	Ev Hanımı	77	15,4
<b>Yaş</b>	<b>Frekans</b>	<b>Yüzde</b>	<b>Meslek</b>	<b>Frekans</b>	<b>Yüzde</b>
46-55	39	7,8	Memur	129	25,8
56-65	11	2,2	Serbest Meslek	66	13,2
65 üstü	3	0,6	Öğrenci	115	23,0
<b>Toplam</b>	<b>514</b>	<b>100</b>	<b>Diğer</b>	<b>35</b>	<b>7,0</b>
<b>Eğitim Düzeyi</b>	<b>Frekans</b>	<b>Yüzde</b>	<b>Toplam</b>	500	100,0
İlkokul	6	1,2	<b>Gelir Düzeyi</b>	<b>Frekans</b>	<b>Yüzde</b>
Ortaokul	84	16,8	4.000'den az (Dirhem)	277	55,4
Lise	101	20,2	4.000-7.000 (Dirhem)	148	29,6
Lisans	255	51,0	7.000-10.000 (Dirhem)	41	8,2
Yüksek Lisans/Doktora	54	10,8	10.000 Üstü (Dirhem)	34	6,8
<b>Toplam</b>	<b>500</b>	<b>100,0</b>	<b>Toplam</b>	<b>500</b>	<b>100,0</b>

#### 4.2. Katılımcıların Türkiye ve Türkler Hakkındaki Mevcut Kanaatleri

Araştırmada ilk olarak katılımcılara, “A.S.1: Katılımcıların Türkiye hakkındaki mevcut deneyimleri ve kanaatleri nasıldır?” sorusu bağlamında Türkiye ve Türkler hakkında bazı sorular yöneltilmiştir. Burada katılımcılara Türkiye’yi ziyaret etme, Türkiye’de yaşama, Türklerle bir arada yaşama ve çalışma konularında bir takım sorular sorulmuştur. Katılımcılardan gelen yanıtlar frekans ve yüzdelik dağılımlarla Tablo 2’de gösterilmiştir.

**Tablo 2.**

*Katılımcıların Türkiye’de Bulunma Durumlarını, Türkiye’yi Ziyaret Etme ve Türkiye’de Yaşam Sürme, Türk Bir Komşuya Sahip Olma ve Bir Türk ile Çalışma İsteklerini Gösteren Dağılımlar*

Türkiye’de Bulunma Durumu			Türkiye’yi Ziyaret Etme İsteği			Türkiye’de Yaşam Sürme İsteği		
Cevap	Frekans	Yüzde	Cevap	Frekans	Yüzde	Cevap	Frekans	Yüzde
<b>Evet</b>	84	16,8	<b>Evet</b>	385	92,5	<b>Evet</b>	241	48,8
<b>Hayır</b>	416	83,2	<b>Hayır</b>	31	7,5	<b>Hayır</b>	253	51,2
<b>Toplam</b>	<b>500</b>	<b>100</b>	<b>Toplam</b>	<b>416</b>	<b>100</b>	<b>Toplam</b>	<b>494</b>	<b>100</b>
Türk Bir Komşuya Sahip Olma İsteği			İş Hayatında Bir Türk ile Çalışma İsteği					
Cevap	Frekans	Yüzde	Cevap	Frekans	Yüzde			
<b>Evet</b>	439	88,2	<b>Evet</b>	471	95,1			
<b>Hayır</b>	59	11,8	<b>Hayır</b>	24	4,9			
<b>Toplam</b>	<b>498</b>	<b>100</b>	<b>Toplam</b>	<b>495</b>	<b>100</b>			

Tablo 2’de yer alan istatistiksel verilere göre katılımcıların %83,2’si (416) daha önce Türkiye’de bulunmadığını belirtmiştir. Katılımcılardan %16,8’i (84) ise Türkiye’de bulduklarını ifade etmiştir. Türkiye’de hiç bulunmamış katılımcılardan %92,5’i (385) Türkiye’yi ziyaret etmek istediklerini belirtmişlerdir. Katılımcılardan yalnızca %7,5’i (31) bu soruya olumsuz yanıt vermiştir. Bu sonuçlar dikkate alındığında katılımcıların Türkiye’ye ilgisinin oldukça yüksek olduğu görülmektedir. Katılımcılara “Türkiye’de yaşamak ister misiniz?” diye sorulmuştur. Bu soruyu yanıtlayan katılımcıların %51,2’si (253) Türkiye’de yaşamaya olumsuz yanıt verirken, %48,8’i (241) ise Türkiye’de yaşam sürmeye olumlu yönde kanaat belirtmiştir. Bu da katılımcıların yarıya yakınının Türkiye’de yaşam sürmeye olumlu bir tavır sergilediklerini göstermektedir. Katılımcılara “Türk bir komşunuzun olmasını ister misiniz?” diye sorulmuş, bu soruyu yanıtlayan katılımcıların %88,2’si (439) Türk komşuya sahip olmaya olumlu baktığını ifade etmiştir. Katılımcılardan yalnız %11,8’i (59) Türk komşuya sahip olmak istemediğini belirtmiştir. Katılımcılara “İş hayatınızda bir Türk ile birlikte çalışabilir misiniz?” diye sorulmuş, bu soruyu yanıtlayan katılımcılardan %95,1’i (471) bir Türk ile birlikte çalışmaya olumlu yanıt vermiştir. Katılımcıların yalnızca %4,9’u (24) bir Türk ile birlikte çalışma durumuna olumsuz bir kanaat sergilemiştir. Araştırma sonucu elde edilen bulgular değerlendirildiğinde katılımcıların Türkiye ve Türklere ilişkin mevcut kanaatlerinin oldukça olumlu olduğu görülmektedir.

#### 4.3. Katılımcıların Türk Dizilerini İzleme Durumları

Araştırmanın ikinci bölümünde “A.S.2: Katılımcıların Türk dizilerini izleme düzeyi nedir?” sorusu bağlamında katılımcıların Türk dizilerini izleme durumları sorgulanmıştır.

Katılımcılara ilk olarak “Türk dizilerini düzenli bir şekilde izliyor musunuz?” diye sorulmuş ve aşağıdaki bulgular elde edilmiştir.

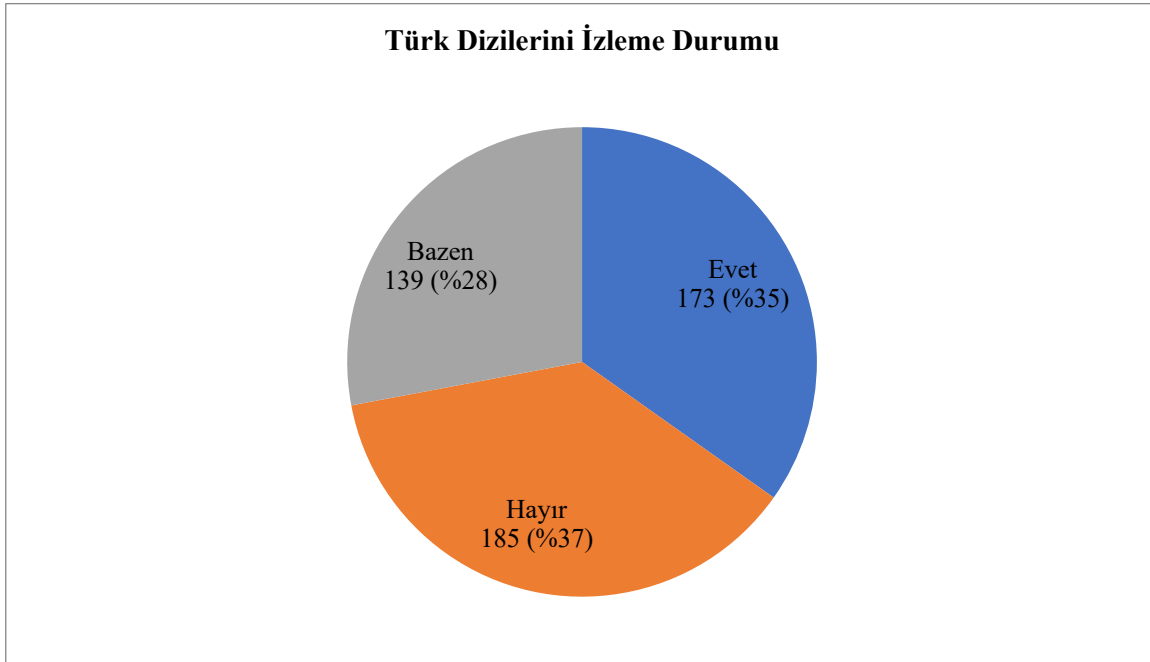

Grafik 1. Katılımcıların Türk Dizilerini İzleme Durumlarını Gösteren Dağılımlar

Grafik 1’de elde edilen bulgulara göre bu soruyu yanıtlayan katılımcılardan %34,8’i (173) Türk dizilerini düzenli olarak, %28’i de (139) bazen izlediğini ifade etmiştir. Katılımcıların %37,2’si (185) ise bu yapıları izlemediğini belirtmiştir. Bu sonuçlara göre katılımcıların büyük bir çoğunluğunun %62,8’i (312) Türk TV dizilerini takip ettiği görülmektedir. Araştırma sonuçları Türk TV dizilerinin katılımcılar arasında oldukça popüler olduğunu ortaya koymaktadır.

Daha sonra katılımcılara “En çok hangi ülkenin televizyon dizilerini izliyorsunuz?” diye sorulmuş ve aşağıdaki bulgular elde edilmiştir.

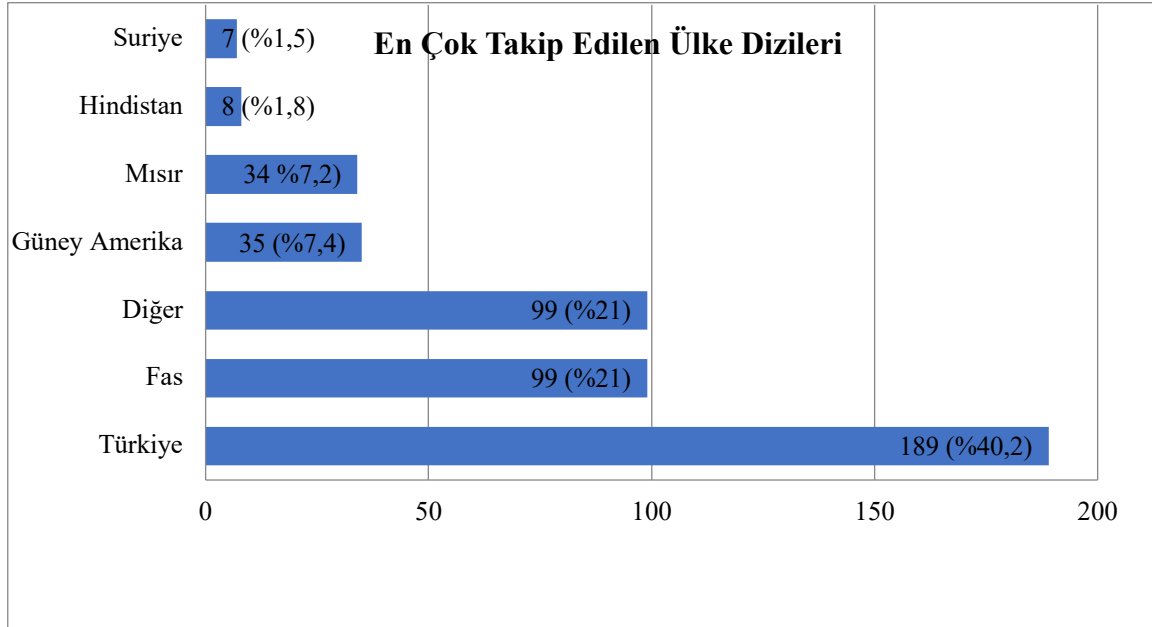

Grafik 2. Katılımcıların En Çok Hangi Ülkenin Dizisini İzlediğini Gösteren Dağılımlar

Grafik 2’de elde edilen bulgulara göre bu soruyu yanıtlayan katılımcıların, %40,2’si (189) Türkiye menşei TV dizilerini izlediğini ifade etmişlerdir. İkinci sırada ise %21 (99) oranlarda Fas seçeneği yer almaktadır. Bu bulgulara göre Türk TV dizilerinin diğer ülke yapımlarına kıyasla katılımcılar tarafından oldukça fazla tercih edilir olduğu görülmektedir. Türk dizil

Katılımcılara “Dizileri hangi ortamlardan izliyorsunuz?” diye sorulmuş ve aşağıdaki bulgular elde edilmiştir.

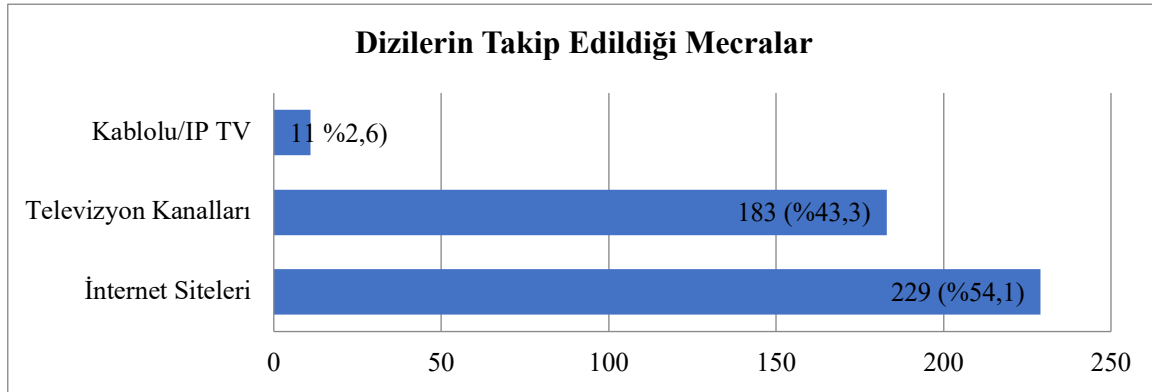

Grafik 3. Katılımcıların Dizileri En Çok Hangi Mecradan Takip Ettiğini Gösteren Dağılımlar

Grafik 3’te yer alan bulgulara göre katılımcıların %54,1’i (229) internet, %43,3’ü (183) televizyon, %2,6’sı (11) ise kablolu/IP TV üzerinden dizileri izlediklerini ifade etmişlerdir. Bu sonuçlar katılımcıların çoğunluğunun dizileri internet üzerinden takip ettiklerini göstermektedir.

Fas’ta ulusal ve yerel kanallarda çok sayıda Türk yapımı TV dizisi yayınlanmaktadır. Ayrıca katılımcıların çoğunluğunun bu yapımları internet üzerinden takip ettiği de hesaba katıldığında pek çok farklı yapımın katılımcılar tarafından takip edildiği öngörülebilir. Araştırmanın bu aşamasında öncelikle 100 kişiye bir ön test uygulanmış ve Fas’ta daha önce yayınlanmış veya yayınlanmakta olan dizilerden en fazla takip edilen diziler belirlenmiştir. Belirlenen bu yapımlardan en fazla takip edilenlerini belirlemek amacıyla katılımcılara “Daha önce izlediğiniz veya halen izlemekte olduğunuz Türk dizilerini izleme sıklığınız nedir?” diye sorulmuş ve aşağıdaki bulgular elde edilmiştir.

**Tablo 3.**  
*Katılımcıların Hangi Türk Dizilerini Ne Sıklıkta İzlediğine İlişkin Dağılımlar*

	Hiç İzlemedim	En Az Bir Bölüm	Hemen Hemen Her Bölüm	Toplam	Ağırlıklı Ortalama
	F (%)	F (%)	F (%)	F (%)	
<b>Ihlamurlar Altında</b>	136 (%29,57)	83 (%18,04)	241 (%52,39)	460 (%100)	2,23
<b>Muhteşem Yüzyıl</b>	128 (%27,53)	119 (%25,38)	219 (%47,10)	465 (%100)	2,2
<b>Gümüş</b>	163 (%35,90)	69 (%15,20)	220 (%48,90)	445 (%100)	2,13
<b>Aşk-ı memnu</b>	168 (%36,84)	84 (%18,42)	204 (%44,74)	456 (%100)	2,08
<b>Beni Affet</b>	183 (%39,61)	116 (%25,11)	163 (%35,28)	462 (%100)	1,96
<b>Kara Sevda</b>	201 (%43,89)	75 (%16,38)	182 (%39,74)	458 (%100)	1,96
<b>Kurtlar Vadisi</b>	213 (%46,51)	93 (%20,31)	152 (%33,19)	458 (%100)	1,87
<b>Fatmagül'ün Suçu Ne</b>	237 (%52,78)	55 (%12,25)	157 (%34,97)	449 (%100)	1,82
<b>Diriliş Ertuğrul</b>	262 (%57,33)	79 (%17,29)	116 (%25,38)	457 (%100)	1,68
<b>Yaprak Dökümü</b>	268 (%63,57)	57 (%12,67)	107 (%23,78)	450 (%100)	1,6

Tablo 3'te yer alan bulgulara göre katılımcılar en çok "Ihlamurlar Altında" adlı yapıyı izlediklerini ifade etmişlerdir. "Muhteşem Yüzyıl" adlı yapıyı ikinci sırada "Gümüş" adlı yapıyı ise üçüncü sırada kendine yer bulmuştur. Bu yapımları sırasıyla "Aşk-ı Memnu", "Beni Affet", "Kara Sevda", "Kurtlar Vadisi", "Fatmagül'ün Suçu Ne?", "Diriliş Ertuğrul" ve "Yaprak Dökümü" adlı yapımlar takip etmiştir.

Televizyon dizisi izleme alışkanlıkları izleyicilerin demografik ve sosyoekonomik özelliklerine göre farklılık gösterebilmektedir. Araştırmanın bu bölümünde "A.S.3: Katılımcıların demografik ve sosyoekonomik özellikleriyle dizi izleme alışkanlıkları arasında bir ilişki var mıdır?" sorusu bağlamında katılımcıların demografik ve sosyoekonomik özellikleriyle Türk dizilerini izleme alışkanlıkları arasında bir ilişki olup olmadığı ele alınmıştır. Bu bağlamda katılımcıların cinsiyet özellikleriyle Türk dizilerini izleme alışkanlıkları arasında anlamlı bir ilişki olup olmadığı sorgulanmış ve aşağıdaki bulgular elde edilmiştir.

**Tablo 4.**  
*Katılımcıların Cinsiyetleri ve Türk Dizilerini İzleme Alışkanlıkları Arasındaki İlişkiyi Gösteren Dağılımlar*

Cevap		Türk Dizilerini İzler misiniz?			Toplam	Ki Kare
		Evet	Hayır	Bazen		
Evet	Kişi Sayısı	42	97	79	218	0,000
	% cinsiyet	19,3%	44,5%	36,2%	100,0%	
Hayır	Kişi Sayısı	131	42	109	282	
	% cinsiyet	46,5%	14,9%	38,7%	100,0%	
Toplam	Kişi Sayısı	173	139	188	500	
	% cinsiyet	34,6%	27,8%	37,6%	100,0%	

Tablo 4'teki bulgular incelendiğinde cinsiyet değişkeni ile Türk dizilerini izleme değişkeni arasındaki ilişki incelendiğinde ki kare değerinin "0,000" (<0,05'ten küçük) olduğu görülmektedir. Dolayısıyla katılımcıların cinsiyetleriyle Türk dizilerini izleme alışkanlıkları arasında istatistiksel açıdan anlamlı bir ilişki söz konusudur. Burada kadınların erkeklere oranla daha fazla evde vakit geçirdikleri ve evdeki boş zamanlarını Türk dizilerini takip ettikleri düşünülebilir.

Televizyon ve televizyon programlarını izleme alışkanlıkları eğitim düzeyine göre de farklılık gösterebilmektedir. Burada katılımcıların eğitim düzeyine göre Türk dizilerini izleme arasında anlamlı bir ilişki olup olmadığı sorgulanmış ve aşağıdaki bulgular elde edilmiştir.

**Tablo 5.**

*Katılımcıların Eğitim Düzeyleri ve Türk Dizilerini İzleme Alışkanlıkları Arasındaki İlişkiyi Gösteren Dağılımlar*

Cevap		Türk Dizilerini İzler misiniz?			Toplam	Ki Kare
		Evet	Hayır	Bazen		
İlkokul	Kişi Sayısı	4	0	2	6	0,000
	% Eğitim Düzeyi	66,7%	,0%	33,3%	100,0%	
Ortaokul	Kişi Sayısı	41	21	22	84	
	% Eğitim Düzeyi	48,8%	25,0%	26,2%	100,0%	
Lise	Kişi Sayısı	41	19	41	101	
	% Eğitim Düzeyi	40,6%	18,8%	40,6%	100,0%	
Lisans	Kişi Sayısı	83	72	100	255	
	% Eğitim Düzeyi	32,5%	28,2%	39,2%	100,0%	
Yüksek Lisans/ Doktora	Kişi Sayısı	4	27	23	54	
	% Eğitim Düzeyi	7,4%	50,0%	42,6%	100,0%	
Toplam	Kişi Sayısı	173	139	188	500	
	% Eğitim Düzeyi	34,6%	27,8%	37,6%	100,0%	

Tablo 5'teki bulgular incelendiğinde eğitim düzeyi yüksek olan katılımcıların eğitim düzeyi düşük olan katılımcılara göre daha az Türk dizilerini takip ettikleri görülmektedir. Eğitim düzeyi değişkeniyle Türk dizilerini izleme değişkeni arasındaki ilişki incelendiğinde ki kare değerinin "0,000" (<0,05'ten küçük) olduğu görülmektedir. Dolayısıyla katılımcıların eğitim düzeyleri ile Türk dizilerini izleme alışkanlıkları arasında istatistiksel açıdan anlamlı bir ilişki vardır.

Bireylerin gelir düzeyiyle televizyon izleme alışkanlıkları arasında da bir ilişki olabilmektedir. Bu bağlamda katılımcıların gelir düzeyi değişkenleriyle Türk dizilerini izleme alışkanlıkları arasında bir ilişki olup olmadığı sorgulanmış ve aşağıdaki bulgulara ulaşılmıştır.

**Tablo 6.** *Katılımcıların Gelir Düzeyleri ve Türk Dizilerini İzleme Alışkanlıkları Arasındaki İlişkiyi Gösteren Dağılımlar*

Cevap		Türk Dizilerini İzler misiniz?			Toplam	Ki Kare
		Evet	Hayır	Bazen		
4000'den az Dirhem	Kişi Sayısı	115	66	96	277	0,002
	% Hane Geliri	41,5%	23,8%	34,7%	100,0%	
4000-7000 Dirhem	Kişi Sayısı	45	50	53	148	
	% Hane Geliri	30,4%	33,8%	35,8%	100,0%	
7.000 – 10.000 Dirhem	Kişi Sayısı	6	11	24	41	
	% Hane Geliri	14,6%	26,8%	58,5%	100,0%	

10.000 Üstü (Dirhem)	Kişi Sayısı	7	12	15	34
	% Hane Geliri	20,6%	35,3%	44,1%	100,0%
<b>Toplam</b>	<b>Kişi Sayısı</b>	173	139	188	500
	<b>% Hane Geliri</b>	34,6%	27,8%	37,6%	100,0%

Tablo 6'daki bulgular incelendiğinde katılımcıların gelir düzeyleri arttıkça daha az Türk dizilerini takip ettikleri görülmektedir. Ayrıca katılımcıların hane geliri değişkenine göre Türk dizilerini izleme alışkanlıkları arasındaki ilişki incelendiğinde ki kare değerinin "0,002" ( $<0,05$ 'ten küçük) olduğu görülmektedir. Dolayısıyla katılımcıların hane halkı gelir düzeyi değişkeniyle Türk dizilerini izleme alışkanlıkları arasında istatistiksel olarak anlamlı bir ilişki olduğu görülmektedir. Tablo incelendiğinde hane geliri arttıkça Türk dizilerinin izlenme oranının da düştüğü görülmektedir. Gelir düzeyi yüksek bireyler seyahat etme, farklı aktivitelere katılma ve daha fazla hobi edinebilme imkânına sahiptir. Gelir düzeyi düşük bireyler boş zamanlarını daha çok evde geçirmektedirler. Bu bakımdan katılımcıların gelir düzeyleri ve dizi izleme alışkanlıkları arasındaki ilişki de bu durumu destekler niteliktedir.

#### 4.4. Katılımcıların Türk Dizilerini İzleme Nedenleri

Türkiye menşei TV dizileri günümüzde Asya'dan Avrupa'ya, Afrika'dan Güney Amerika'ya dünyanın farklı ülkelerinde ilgiyle takip edilmektedir. Türk yapımlarının dünyanın farklı coğrafyalarında ilgi görmesinde farklı nedenler belirleyici olmaktadır. Araştırmanın bu aşamasında Türk dizilerinin tercih edilme nedenlerini ortaya koymak amacıyla "A.S.4: Katılımcıların Türk dizilerini tercih etme nedenleri nelerdir?" bağlamında katılımcılara, "Türk dizileri izleme sebebinizi etkileyen hususlara katılım düzeyinizi belirtiniz" denilmiş ve aşağıdaki bulgulara ulaşılmıştır.

**Tablo 7.**

*Katılımcıların Türk Dizilerini İzleme Sebeplerini Gösteren Dağılımlar*

	Kesinlikle Katılmıyorum	Katılmıyorum	Kararsızım	Katılıyorum	Kesinlikle Katılıyorum	Toplam	Ağırlıklı Ortalama
	F (%)	F (%)	F (%)	F (%)	F (%)	F (%)	
Prodüksiyon Açısından Kaliteli Buluyorum	16 (%3,56)	35 (%7,80)	81 (%18,04)	215 (%47,88)	102 (%22,72)	449 (%100)	3,78
Fas Dizilerinden Daha Kaliteli Oldukları İçin	22 (%4,86)	53 (%11,7)	90 (%19,87)	187 (%41,28)	101 (%22,30)	453 (%100)	3,64
Türkiye'yi ve Türkleri Seviyorum	13 (%2,86)	33 (%7,27)	158 (%34,80)	185 (%40,75)	65 (%14,32)	454 (%100)	3,56
Fas Kültürüne Yakın Oldukları İçin İzliyorum	13 (%2,88)	66 (%14,60)	135 (%29,87)	170 (%37,61)	68 (%15,04)	452 (%100)	3,47
	Kesinlikle Katılmıyorum	Katılmıyorum	Kararsızım	Katılıyorum	Kesinlikle Katılıyorum	Toplam	Ağırlıklı Ortalama
Bizim Hayatımıza Benzer Hikayeler Anlatıyor	26 (%5,71)	71 (%15,60)	95 (%20,88)	187 (%41,10)	76 (%16,70)	455 (%100)	3,47
Beğendiğim Oyuncular Oynuyor	21 (%4,71)	73 (%16,37)	114 (%25,56)	162 (%36,32)	76 (%17,04)	446 (%100)	3,45
Modern Bir Yaşam Tarzını Anlattıkları İçin İzliyorum	23 (%5,13)	77 (%17,19)	118 (%26,34)	163 (%36,38)	67 (%14,96)	448 (%100)	3,39
Ailecek İzliyoruz	44 (%9,67)	109 (%23,96)	92 (%20,22)	147 (%32,31)	63 (%13,85)	445 (%100)	3,17
Arkadaşlar İzledikleri İçin	26 (%5,80)	124 (%27,68)	123 (%27,46)	128 (%28,57)	47 (%10,49)	448 (%100)	3,1

## İzliyorum

Tablo 7’de elde edilen bulgulara göre katılımcılar en çok “Prodüksiyon açısından kaliteli buluyorum” seçeneğini birinci tercih nedeni olarak belirtmişlerdir. İkinci sırada ise “Fas dizilerinden daha kaliteli oldukları için” seçeneği yer almıştır. Bunları sırasıyla “Türkiye’yi ve Türkleri seviyorum”, “Fas kültürüne yakın oldukları için izliyorum”, “Bizim hayatımıza benzer hikâyeler anlatıyor”, “Beğendiğim oyuncular oynuyor”, “Modern bir yaşam tarzını anlattıkları için izliyorum”, “Ailecek izliyoruz”, “Arkadaşlar izledikleri için izliyorum” seçenekleri takip etmiştir. Söz konusu bulgular incelendiğinde bu yapımların tercih edilmesinde ana etmenin prodüksiyon kalitesi olduğu görülmektedir.

#### 4.5. Türk Dizilerinin Türkiye ve Türkler Hakkındaki Kanaat ve Tutumlara Etkileri

Araştırmanın bu bölümünde “A.S.4: Katılımcıların Türk dizilerini izleme alışkanlıkları Türkiye ve Türklere ilişkin kanaatlerini nasıl etkilemektedir?” sorusu bağlamında Türk dizilerini takip etme durumları ile Türkiye’de yaşama ve bir Türk ile çalışma tutumları arasında anlamlı bir ilişki olup olmadığı sorgulanmıştır.

**Tablo 8.**

*Türk Dizilerini İzleme Durumu ile Türkiye’de Yaşama İsteği Arasındaki İlişkiyi Gösteren Dağılımlar*

Cevap		Türk Dizilerini İzler misiniz?			Toplam	Ki Kare
		Evet	Hayır	Bazen		
Evet	Kişi Sayısı	114	36	93	243	0,000
	%	46,9%	14,8%	38,3%	100,0%	
Hayır	Kişi Sayısı	59	103	95	257	
	%	23,0%	40,1%	37,0%	100,0%	
Toplam	Kişi Sayısı	173	139	188	500	
	%	34,6%	27,8%	37,6%	100,0%	

Tablo 8’de yer alan bulgulara göre Türkiye’de yaşamaya olumlu bakan katılımcıların Türk yapımlarını takip etme oranı (%46,9), Türkiye’de yaşam sürmeye olumlu bakmayan katılımcıların oranından (%23) oldukça yüksektir. Ayrıca ki kare değeri "0,000" (<0,05’ten küçük) olarak bulunmuştur. Söz konusu bulgulara göre katılımcıların, Türk yapımlarını izleme durumları ile “Türkiye’de yaşamak ister misiniz?” sorusuna verdikleri cevaplar arasında oldukça anlamlı bir ilişki söz konusudur. Bu sonuçlar katılımcıların Türk dizilerini takip etme alışkanlıklarının Türkiye’ye karşı ilgilerini artırdığını göstermektedir.

**Tablo 9.**

*Türk Dizilerini İzleme Durumu ile Bir Türk ile Çalışma İsteği Arasındaki İlişkiyi Gösteren Dağılımlar*

Cevap		Türk Dizilerini İzler misiniz?			Toplam	Ki Kare
		Evet	Hayır	Bazen		
Evet	Kişi Sayısı	165	125	185	475	0,002
	%	34,7%	26,3%	38,9%	100,0%	
Hayır	Kişi Sayısı	8	14	3	25	
	%	32,0%	56,0%	12,0%	100,0%	
Toplam	Kişi Sayısı	173	139	188	500	
	%	34,6%	27,8%	37,6%	100,0%	

Tablo 9’daki bulgulara göre Türk yapımlarını takip eden katılımcılardan “Bir Türk ile çalışmak ister misiniz?” sorusuna olumlu cevap verenlerle (%34,7) olumsuz cevap verenlerin (%32) oranları birbirine yakın çıkmıştır. Buna karşın bir Türk ile çalışmaya olumsuz bakan katılımcıların çoğunluğu (%56) “Türk dizilerini izler misiniz?” sorusuna olumsuz yanıt vermiştir. Ayrıca ki kare değeri "0,002" (< 0,05’ten küçük) olarak bulunmuştur. Söz konusu bulgulara göre Türk yapımlarını izleme alışkanlıkları ile “Türkiye’de yaşamak ister misiniz?” sorusuna verdikleri cevaplar arasında anlamlı bir ilişki olduğu söylenebilir.

Araştırmanın son kısmında katılımcılara Türk dizilerine ilişkin bir takım olumsuz önermelerde bulunmuş ve katılımcıların bu önermelere katılım düzeyi ağırlıklı ortalamalarla hesaplanmıştır. Bu bağlamda katılımcılara öncelikle Türk dizilerine ilişkin 5 farklı olumsuz önermede bulunmuş ve aşağıdaki bulgulara ulaşılmıştır.

**Tablo 10.***Katılımcıların Türk Dizilerine Yönelik Olumsuz Kanaatlerini Gösteren Dağılımlar*

	Kesinlikle Katılmıyorum	Katılmıyorum	Kararsızım	Katılıyorum	Kesinlikle Katılıyorum	Toplam	Ağırlıklı Ortalama
	F (%)	F (%)	F (%)	F (%)	F (%)		
Gençleri Manevi Olarak Olumsuz Etkiliyor	65 (%14,19)	106 (%23,14)	109 (%23,80)	125 (%27,29)	53 (%11,57)	458 (%100)	2,99
İşlenen Konular Fas Kültürüne ve Yaşam Tarzına Uygun Değildir	59 (%13)	111 (%24,45)	119 (%26,21)	118 (%25,99)	47 (%10,35)	454 (%100)	2,96
Evlilik Dışı Cinsel İlişkiyi Özendirir	103 (%22,39)	145 (%31,52)	77 (%16,74)	97 (%21,09)	38 (%8,26)	460 (%100)	2,61
İnsanları İçki ve Kumar gibi Kötü Alışkanlıklara Özendiriyor	106 (%23,04)	159 (%34,57)	95 (%20,65)	70 (%15,22)	30 (%6,52)	460 (%100)	2,48
İnsanları Suça ve Şiddete Özendiriyor	104 (%22,81)	198 (%43,42)	84 (%18,42)	55 (%12,06)	15 (%3,29)	456 (%100)	2,3

Tablo 10'daki bulgulara göre, katılımcılar en çok "Gençleri manevi olarak olumsuz etkiliyor" seçeneğine katılım göstermiştir. Bunu sırasıyla "İşlenen konular Fas kültürüne ve yaşam tarzına uygun değildir", "Evlilik dışı cinsel ilişkiyi özendirir", "İnsanları içki ve kumar gibi kötü alışkanlıklara özendiriyor", "İnsanları Suça ve Şiddete Özendiriyor" seçenekleri takip etmektedir. Buradaki bulgular değerlendirildiğinde katılımcıların Türk dizilerine ilişkin olumsuz önermelere katılım düzeylerinin oldukça düşük olduğu görülmektedir. Örneğin en çok katılım gösterilen "Gençleri manevi olarak olumsuz etkiliyor" seçeneği incelendiğinde katılımcıların %27,29 katıldığını ve yalnızca %11,57 kesinlikle katıldığını ifade etmiştir. Söz konusu bulgulara göre katılımcıların %38,86'sının bu önermeye katılım gösterdiği yani çoğunluğun ya çekimser kaldığı ya da katılım göstermediği görülmektedir. Üstelik diğer olumsuz önermelere katılımın çok daha düşük düzeyde gerçekleştiği görülmektedir. Bu durum katılımcıların büyük bir çoğunluğunun Türk dizilerine ilişkin olumsuz bir izlenime sahip olmadığını ortaya koymaktadır.

Araştırmada son olarak katılımcılara "Türk Dizilerini izlemeye başladıktan sonra Türkiye ve Türkler hakkında fikirleriniz ne şekilde değişti?" şeklinde bir soru sorulmuştur. Bu bağlamda katılımcılara 5 farklı olumlu önermede bulunulmuş ve aşağıdaki bulgulara ulaşılmıştır.

**Tablo 11.***Katılımcıların Türk Dizilerini İzlemeye Başladıktan Sonra Türkiye ve Türkler Hakkında Fikirlerine İlişkin Dağılımlar*

	Kesinlikle Katılmıyorum	Katılmıyorum	Kararsızım	Katılıyorum	Kesinlikle Katılıyorum	Toplam	Ağırlıklı Ortalama
	F (%)	F (%)	F (%)	F (%)	F (%)		
Fırsatım Olursa Hemen Türkiye'yi Görmek İstirdim	8 (%1,82)	26 (%5,91)	81 (%18,41)	220 (%50)	105 (%23,86)	440 (%100)	3,88
Türkiye'yi ve Türkleri Daha Çok Tanımak İstiyorum	12 (%2,71)	30 (%6,77)	93 (%20,99)	222 (%50,11)	86 (%19,41)	443 (%100)	3,77
Türkiye ve Türkler Hakkındaki Görüşlerimi Olumlu Yönde Değiştirdi	16 (%3,60)	31 (%6,97)	157 (%35,28)	187 (%42,02)	54 (%12,13)	445 (%100)	3,52
Diziler, Türk	13	61	128	184	55	441	3,47



İnsanımı ve Türkiye'yi Olumlu Bir Şekilde Yansıtıyor	(%2,95)	(%13,83)	(%29,02)	(%41,72)	(%12,47)	(%100)	
Türkiye'nin Laik ve Batılı Bir Ülke Olduğunu Düşünüyorum	18 (%4,08)	94 (%21,32)	129 (%29,25)	160 (%36,28)	40 (%9,07)	441 (%100)	3,25

Tablo 11'deki bulgulara göre katılımcılar en çok (3.88) "Fırsatım olursa hemen Türkiye'yi görmek isterdim" seçeneğine katılım göstermişlerdir. Bunu seçeneği sırasıyla "Türkiye'yi ve Türkleri daha çok tanımak istiyorum", "Türkiye ve Türkler hakkındaki görüşlerimi olumlu yönde değiştirdi", "Diziler, Türk insanımı ve Türkiye'yi olumlu bir şekilde yansıtıyor", "Türkiye'nin laik ve batılı bir ülke olduğunu düşünüyorum" seçenekleri takip etmiştir. Söz konusu bulgular değerlendirildiğinde katılımcıların olumlu önermelere katılımlarının yüksek düzeyde gerçekleştiği görülmektedir. En çok tercih edilen "Fırsatım olursa hemen Türkiye'yi görmek isterdim" önermesine katılımcıların %50'si katılıyor, %23,86'sı ise kesinlikle katılıyor şeklinde görüş belirtmiştir. Yani toplamda bu önermeye %73,86 oranında bir katılım söz konusudur.

## 5.TARTIŞMA VE SONUÇ

Son yıllarda Türkiye menşei diziler dünyanın farklı bölgelerinde izler kitlesini gün geçtikçe artırmaktadır. Türkiye, dizi sektöründeki bu başarısıyla Amerika Birleşik Devletleri'nin ardından en çok dizi ihraç eden ülke konumuna gelmiştir (Cebeci, 2014, s. 4). Bugün dünya genelinde başarı grafiğini artıran Türk dizileri, Arap dünyasında da ilgiyle takip edilmektedir. Türk dizilerinin Arap ülkelerinde yayınlanması Arap halkları arasında Türkiye ve Türk halkına yönelik imajları ve algıları da etkilemektedir. Araştırmalar Türk yapımlarının Arap halkları arasında Türkiye'nin yumuşak güç unsuru olduğunu ortaya koymaktadır (Aydos, 2018, s. 174). Türkiye menşei Arap ülkelerindeki etkilerini ölçen literatürde farklı çalışmalara rastlanırken, bu yapımların Fas halkı üzerindeki etkilerini araştıran çalışmaların az sayıda olduğu görülmüştür. Bu doğrultuda çalışmanın literatüre ve bu konuda çalışma yapacak uzman ve araştırmacılara katkılar yapabileceği öngörülmüştür.

Türkiye ile Arap devletleri arasındaki ilişkiler inişli çıkışlı bir seyir sergilemektedir. I. Dünya Savaşı sürecinde İngilizlerin de kışkırtmalarıyla bazı Arap toplulukları arasında ortaya çıkan milliyetçilik akımları Osmanlı yönetimi ve Türklere karşı olumsuz bir imajın oluşmasına sebebiyet vermiştir. Bağımsızlıklarının ardından kimi Arap ülkelerinin eğitim ve öğretim müfredatlarında Osmanlı Devleti sözde bölgeyi sömüren ve Arap ülkelerinin geri kalmasına sebep olan unsur olarak anlatılmıştır (Altunışık, 2010, s. 7). Bu durum 2000'li yıllardan itibaren değişim göstermektedir. Türkiye'nin son yıllarda Arap ülkeleriyle diplomatik ilişkilerini artırması, Türk siyasetçilerin İsrail'in işgalci politikalarına karşı Filistin yönetimi ve halkına açık destek vermesi ve Türkiye'nin bölgesinde ortaya çıkan sorunlarda bağımsız politikalar ortaya koyması Arap halkları arasında Türkiye ve Türklere karşı daha olumlu kanaatler oluşturmaktadır. Arap halkları arasında Türkiye ve Türklere ilişkin olumlu algıların oluşmasında Türk dizilerinin etkisini de göz ardı etmemek gerekir. Araştırmada elde edilen bulgular Türk dizilerinin Türkiye ve Türklere ilişkin algıları olumlu yönde etkilediğini ortaya koymaktadır.

Araştırmada öncelikle Katılımcıların Türkiye hakkındaki deneyimleri, kanaatleri ve mevcut algısı sorgulanmıştır. Burada katılımcıların Türkiye'yi ziyaret etme, Türkiye'de yaşam sürme ve Türklere birlikte yaşama ve bir arada çalışma istekleri sorgulanmıştır. Elde edilen bulgulara göre henüz Türkiye'yi ziyaret etmemiş katılımcıların tamamına yakını (% 92,5) Türkiye'yi ziyaret etmek istediklerini belirtmiş, yarıya yakını (% 48,8) ise Türkiye'de yaşam sürme konusunda olumlu görüş bildirmişlerdir. Ayrıca katılımcıların büyük çoğunluğu, Türk komşuya (% 88,2) ve iş arkadaşına (%95,1) sahip olmaya olumlu bakmaktadır. Fas ile Türkiye arasındaki kültürel ve diplomatik ilişkilerin başlangıcı 16. yüzyılın başlarına dayanmaktadır (Özdemir, 2017, s. 52). İki ülke ilişkileri tarihsel süreçte inişli çıkışlı bir seyir sergilemiştir. Araştırma sonucu elde edilen bulgular değerlendirildiğinde katılımcıların Türkiye ve Türklere ilişkin mevcut kanaatlerinin oldukça olumlu olduğu görülmektedir. Bu durum Türk markalarının ve Türkiye menşei ürünlerin Fas'ta yer almasında ve pazarlanmasında kolaylaştırıcı bir rol oynayabilir.

Çalışmanın ikinci bölümünde katılımcıların Türk dizilerini izleme pratikleri ve nedenleri sorgulanmıştır. Elde edilen bulgulara göre katılımcıların çoğunluğunun (% 62,8) Türkiye menşei dizileri takip ettikleri görülmüştür. Burada Türk yapımlarını izlemediğini belirten katılımcıların büyük bir çoğunluğunun zaten dizi izlemediği ve katılımcılardan dizi izleme alışkanlığı olanların küçük bir kesiminin (11,5) Türk yapımlarını takip etmedikleri saptanmıştır. Araştırmada katılımcıların farklı ülke yapımları arasından çok hangi ülkenin dizilerini takip ettikleri sorgulanmış ve katılımcıların en yüksek oranda (%40,2) Türk yapımlarını izledikleri sonucuna

ulaşmıştır. Katılımcılar ikinci sırada Fas yapımlarını tercih etmiş (%21) ancak bu tercih Türk yapımlarının ancak yarısı kadar ilgi görmüştür. Söz konusu bu sonuçlar Fas'ta Türk dizilerinin oldukça popüler olduğunu ortaya koymaktadır. Araştırma sonucu elde edilen bu sonuçlar Issa'nın (2011) Katar'da, Al-Khaledi'nin (2013) Kuveyt'de ve Temina'nın (2019) Cezayir'de Türk dizileri üzerine yaptıkları araştırmaların sonuçlarıyla benzerlik göstermektedir.

Türk dizilerinin Arap ülkelerindeki serüveni "Çiçeklerin Tacı" (Ikilil al Ward ) adlı yapımın, 2007'de MBC 1 kanalında yayınlamasıyla başlamıştır (Kraidy, 2014, s. 12). Türk yapımları Arap ülkelerindeki asıl başarısını "Gümüş" (Noor) adlı yapımın Nisan 2008'de MBC4 kanalında prime time'da yer almasıyla elde etmiştir (Deniz, 2010, s. 54). Ardından gelen yıllarda çok sayıda yapım Arap ülkelerinde pek çok kanalda kendine yer bulmayı başarmıştır. Fas'ta Türk dizileri yerel ve ulusal kanallarda ve çevrimiçi ortamlarda seyirciyle buluşmaktadır. Araştırma kapsamında katılımcılara en çok hangi Türk dizisini izlediği sorulmuş ve katılımcılar kendilerine sunulan seçenekler arasından en fazla İhlamurlar Altında dizisini izlediklerini belirtmiştir. Bunu yapımları sırasıyla Muhteşem Yüzyıl ve Gümüş dizileri takip etmiştir. Araştırmada katılımcıların yarısından fazlasının (% 54,1) dizileri çevrimiçi ortamlardan izledikleri görülmüştür. Bu doğrultuda dizi yapım şirketlerimizin söz konusu bu yapımların dijital platformlar üzerinde daha fazla yer almasını sağlaması daha fazla izleyiciye ulaşması adına doğru bir tercih olacaktır.

Televizyon dizileri ve sinema filmleri, toplumların yaşamlarına nüfuz eden ve bireylerin algılamalarını etkileyen kültürel ürünler olarak nitelendirilebilirler. Bu açıdan değerlendirildiğinde, televizyon dizileri, insanların düşünce ve kanaatlerini etkileyen ve kişiler, ürünler, mekânlar ve ülkeler ile ilgili imaj oluşturma gücüne sahip bir araç konumuna gelmişlerdir (Busby ve Klug, 2001). Televizyon dizilerinin bir topluma ya da ülkeye ait imajı olumlu yönde etkileme ya da onlara ilişkin farkındalık seviyesini artırma gibi soyut faydaları vardır (Kim vd., 2007). Araştırmada katılımcıların Türk dizilerini izleme alışkanlıklarıyla Türkiye'de yaşama ve bir Türk çalışma isteği arasında anlamlı bir ilişkinin varlığı sorgulanmıştır. Ki kare analizi sonuçlarına göre Türk yapımlarını izleyenler Türkiye'yi ziyaret etme ve iş yerinde Türk biriyle çalışma konusunda izlemeyenlere kıyasla daha istekli oldukları sonucuna varılmıştır. Bu bulgular Türk dizilerini izleyen katılımcıların Türkiye ve Türklere ilişkin algılarının olumlu yönde değiştiğini göstermektedir.

Türk dizilerinin Arap dünyasındaki başarısında dizilerin yapım kalitesi, dizilerde işlenen konular ve hikâyeler, oyunculuk performansları ve mekânsal öğeler gibi pek çok farklı neden etkili olmaktadır. Araştırma kapsamında bu yapımların tercih edilmesinde öne çıkan nedenler araştırılmıştır. Burada elde edilen bulgulara göre katılımcıların Türk dizilerini tercih etmelerindeki ana etmenin bu yapımların üretim kaliteleri olduğunu bulunmuştur. Ayrıca bu tercihte ülkemize ve halkımıza duyulan sempati ve kültürel yakınlıklarında etkili olduğu sonucuna varılmıştır. Bu sonuçlar Temina'nın (2019) Cezayir'de Türk dizileri üzerine yaptığı araştırmanın bulgularıyla benzerlik göstermektedir.

Dizi izleme alışkanlıkları demografik ve sosyoekonomik değişkenlere bağlı olarak farklılık göstermektedir. Araştırmada elde edilen sonuçlar da bu durumu ortaya koymaktadır. Elde edilen sonuçlara göre kadın katılımcılar (%46,5), erkek katılımcılara (%19,3) kıyasla daha fazla dizi izleme alışkanlığına sahiptir. Ayrıca eğitim düzeyi arttıkça dizi izleme alışkanlıklarının azaldığı görülmektedir. Çalışmada son olarak katılımcılara Türk yapımlarına ilişkin bazı olumlu ve olumsuz önermelerde bulunulmuştur. Burada katılımcıların olumlu önermelere yüksek oranda katılım gösterdiği görülürken olumsuz önermelere katılım oldukça düşük seviyede kalmıştır.

Çalışma sonucu elde edilen bulgular genel olarak değerlendirildiğinde Türk yapımları dizilerin Fas halkı tarafından beğeniyle takip edildiğini ortaya koymaktadır. Ayrıca Türk dizilerinin Fas halkı tarafından yüksek oranda izleniyor olması Türkiye ve Türkler hakkında olumlu düşünce ve kanaatlerin oluşmasına katkı sağlamaktadır. Bu aşamada Fas'ta ülkemize ve halkımıza karşı artan bu alanın sürdürülebilir olmasını sağlamaya yönelik stratejilerin belirlenmesi ve uygulamaya koyulması doğru bir yaklaşım olacaktır.

## KAYNAKÇA

- Al Khaledi, A. (2013). *Kuveyt kadınlarının Türk dizilerine hakkındaki düşünceleri: bir alan araştırması*. Yayınlanmamış Yüksek Lisans Tezi. Middle East University.
- Altunışık, M. B. (2010). *Arap Dünyasında Türkiye Algısı*. <http://tese.org.tr/tr/yayin/arap-dunyasinda-turkiye-algisi/>
- Akar, M. (2016). *Ortadoğu Yıllığı 2015*. Açılım Kitap.
- Anadolu Ajansı. (2013). *Başbakan Erdoğan Fas'ta törenle karşılandı*. <https://www.aa.com.tr/tr/turkiye/basbakan-erdogan-fasta-torenlekarsilandi/240727>
- Anadolu Ajansı. (2018). *Faslı turistlerin rotası: İstanbul*. <https://www.aa.com.tr/tr/turkiye/-fasli-turistlerin-rotasi-istanbul/1228314>
- Arbath, M.S., & Kurar İ. (2015). Türk dizilerinin Kazak-Türk kültürel etkileşimine ve Türkçenin Yaygınlaşmasına Etkisi. *Turkish Studies International Periodical for the Languages, Literature and History of Turkish or Turkic*, 10(2), 31-48.
- Aydos, S. (2018). Gelenek ve modernite bağlamında türk dizilerinin Fas'taki etkileri: Kadın izleyiciler üzerine bir araştırma. *Uluslararası Medeniyet Çalışmaları Dergisi*, 3(2), 172-190.
- Aziz, A. (1999). *Türkiye'de televizyon yayıncılığının 30 yılı*. TRT Yayınları.
- Baykul, Y. (1979). *Örtük özellikler ve klasik test kuramları üzerine bir karşılaştırma*. Yayınlanmamış Doktora Tezi. Hacettepe Üniversitesi.
- Besenyő, J., & V Oláh, P. (2012). One of the new competitors in Africa. Turkey. *Scientific Journal of the National University of Public Service Hungary*, 11(1), 135-148.
- Bilis, P.Ö., Bilis, A.E., & Sydygalieva, M. (2018). Türkiye-Türk cumhuriyetleri kültürel ilişkilerinde televizyon dizileri faktörü: Kırgızistan örneği. *MANAS Sosyal Araştırmalar Dergisi*, 7(1), 403-425
- Bilge, M. L. (1996). *Osmanlı-Fas münasebetleri*. Diyanet İşleri Başkanlığı Yayınları.
- Buccianti, A. (2015). *Dubbed Turkish soap operas conquering the Arab world: Social liberation or cultural alienation?* Arab Media and Society, Egypt.
- Busby, G., & Klug, J., (2001). Movie-induced tourism: The challenge of measurement and other issues, *Journal of Vacation Marketing*, 7(4), 316-332.
- Cereci, S. (2014). Türk televizyon dizilerinin küresel başarısı: Evrensel insan yaklaşımı. *The Journal of Academic Social Science Studies*, 28, 1-12.
- Çelebi, M. (2002). *Millî mücadele döneminde Türk-İtalyan ilişkileri*. Ankara.
- Deniz, A. Ç. (2010). Gümüş dizisinin Arap kamuoyuna etkileri: Bir sosyal medya incelemesi. *Uşak Üniversitesi Sosyal Bilimler Dergisi*, 3(1), 50-67.
- Fadi, İ. (2014). *Sınırları aşmak*. (Belgesel Film). TRT Türk.
- Fas. (1995). *İslam Ansiklopedisi*. İçinde (Cilt, 12, ss.188-192). Türkiye Diyanet Vakfı.
- Fırat, M. (2007). *Türkiye-Afrika ilişkilerinin tarihsel arka planı ve Afrika açılımında sivil toplum kuruluşlarının rolü*. Uluslararası Türk-Afrika Kongresi, 1-5.
- Haberler. (2011). *Türk-Arap medya forumu*. [www.haberler.com/turk-arap-medya-forumu-3162113-haberi](http://www.haberler.com/turk-arap-medya-forumu-3162113-haberi)
- Hürriyet. (2019). *Türk dizilerinin yurt dışı reytingi hizmet ve mal ihracatını artırdı*. <https://www.hurriyet.com.tr/kelebek/keyif/turk-dizilerinin-yurt-disireytingi-hizmet-ve-mal-ihracatini-artirdi-41370314>
- Kınık, K. (2018). *Fas'taki İslami hareketler*. Strateji Düşünce ve Analiz Merkezi. <https://sdam.org.tr/mobil/Haber.php?id=144>
- Kim, S.S., Agrusa, J., Lee, H., & Chon, K. (2007). Effects of Korean television dramas on the flow of Japanese tourists. *Tourism Management*, 28, 1340- 1353.
- İssa, D. (2011). *Situating the imagination: Turkish soap operas and the lives of women in Qatar*, *Media @ LSE Electronic MSc Dissertation Series, London School of Economics and Political Science*.
- Kapsal, H. (2018). *Son dönem Türk dizilerinde kadının toplumsal kimliğinin "değişimi"*. Yayınlanmamış Yüksek Lisans Tezi. Beykent Üniversitesi.
- Karlıdağ, S., & Bulut, S. (2014). The transitional spread of Turkish television soap operas. *İstanbul Üniversitesi İletişim Fakültesi Dergisi*, 47(2), 75-96.
- Karpat, K. H. (2017). *İslam'ın siyasallaşması*. Çev. Şiar Yalçı. Timaş Yayınları.
- Kraidy, M. M. (2014). *Neo-Ottoman cool Turkish television and film in Arab public discourse*. Arab Media Report, 11(1), 17-29.
- Mynet. (2005). Erdoğan'dan Tunus ve Fas'a çıkarma. <https://www.mynet.com/erdogandan-tunus-ve-fasa-cikarma-110100148682>
- Neuman, W. L. (2006). *Toplumsal araştırma yöntemleri. Nitel ve nicel yaklaşımlar*. Desen Ofset.
- Nocera, L. (2014). *Middle Eastern intrigue? Turkish soaps, the rediscovery of the Ottoman past and a new Image for Turkey in the Middle East*. Arab Media Report, 4(1), 3-48.

- Nuroğlu, E. (2013). *Dizi turizmi: Orta Doğu ve Balkanlar'dan gelen turistlerin Türkiye'yi ziyaret kararında Türk dizileri ne kadar etkili?*. 5. Uluslararası İstanbul İktisatçılar Zirvesi, Aralık. 1-12.
- Özdamar, K. (1999). *Paket programlar ile istatistiksel veri analizi*. Kaan Kitabevi.
- Özdemir, A.C. (2017). *II. Abdülhamid'in Afrika siyaseti*. Yayınlanmamış Yüksek Lisans Tezi. Afyon Kocatepe Üniversitesi.
- Özkan, M. (2011). *Türkiye'nin Afrika politikası, Türk dış politikası yılı 2009*. SETA Yayınları XIII, Pelin Ofset.
- Öztürk, M., & Atik, A. (2016). Ulusal pazardan küresel pazarlara uzanan süreçte Türk dizilerinin gelişimi. *Maltepe Üniversitesi İletişim Fakültesi Dergisi*, 2016(2), 66-82.
- Sekaran, U. (2000). *Research methods for business: A skill-building approach*. Wiley&Sons.
- Serim, Ö. (2007). *Türk televizyon tarihi: 1952-2006*. Epsilon Yayınları.
- Sputnik. (2019). *İspanya ve Latin Amerika'da Türk dizilerine neden büyük ilgi gösteriliyor?* <https://tr.sputniknews.com/columnists/201909161040184081- ispanya-ve-latin-amerikada-turk-dizilerine-neden-buyuk-ilgi-gosteriliyor/>
- TBMM. (2014). *Cumhurbaşkanı Erdoğan, Fas Kralı 6. Muhammed ile görüştü*. <https://www.tccb.gov.tr/haberler/410/1583/cumhurbaskani-erdogan-fas-krali6-muhammed-ile-gorustu>
- TBMM. (2018). *Türkiye Fas parlamentolar arası dostluk gurubu*. [https://www.tbmm.gov.tr/develop/owa/dostluk\\_gruplari.ulkeler?pUlkeNo=27 &pTip=3](https://www.tbmm.gov.tr/develop/owa/dostluk_gruplari.ulkeler?pUlkeNo=27 &pTip=3)
- T.C. Dış İşleri Bakanlığı. (2018). *Türkiye Fas siyasi ilişkileri*. [http://www.mfa.gov.tr/turkiye-fas\\_siyasi-iliskileri.tr.mfa](http://www.mfa.gov.tr/turkiye-fas_siyasi-iliskileri.tr.mfa)
- Temina, A. (2019). *Cezayir'de izlenen Türk dizilerinin Türkiye algısına etkileri*. Yayınlanmamış Yüksek Lisans Tezi. Akdeniz Üniversitesi.
- Tepeciklioğlu, E. E. (2012). Afrika kıtasının dünya politikasında artan önemi ve Türkiye-Afrika ilişkileri. *Ankara Üniversitesi Afrika Çalışmaları Dergisi*, 1(2), 59-94.
- World Bank. (2019). *Morocco*. <https://data.worldbank.org/country/morocco>
- Yeşilmen, G. (2017). 19. Yüzyıl Osmanlı-Fas ilişkilerine dair 1850 ve 1859 tarihli iki layiha. *Medeniyet ve Toplum*, 1(2), 105-128.
- Yiğit, A. (2013). Turkish drama in the Middle East: Secularism and cultural influence. *IEMed. Mediterranean Yearbook 2013* (291-294). <https://www.iemed.org/wp-content/uploads/2021/02/Turkish-Drama-in-the-Middle-East-Secularism-and-Cultural-Influence.pdf>

## ÇALIŞMANIN ETİK İZİNİ

Yapılan bu çalışmada “Yükseköğretim Kurumları Bilimsel Araştırma ve Yayın Etiği Yönergesi” kapsamında uyulması belirtilen tüm kurallara uyulmuştur. Yönergenin ikinci bölümü olan “Bilimsel Araştırma ve Yayın Etiğine Aykırı Eylemler” başlığı altında belirtilen eylemlerden hiçbiri gerçekleştirilmemiştir.

### Etik kurul izin bilgileri

Etik değerlendirmeyi yapan kurul adı: Ondokuz Mayıs Üniversitesi Sosyal ve Beşerî Bilimler Etik Kurulu

Etik değerlendirme kararının tarihi: 20.12.2019

Etik değerlendirme belgesi sayı numarası: 2019/448

### ARAŞTIRMACILARIN KATKI ORANI

1.yazarın araştırmaya katkı oranı %70, 2. yazarın araştırmaya katkı oranı %30'dur.

Yazar 1: Literatür alan taraması, kavramsal çerçevenin oluşturulması, anket formlarının çevirilerinin yapılması ve uygulanması, bulguların analiz edilmesi ve yorumlanması birinci yazar tarafından yapılmıştır.

Yazar 2: Araştırma ölçeğinin tasarlanması, literatür ve alan yazının kontrolü ve verilerin analiz kontrolleri ikinci yazar tarafından yapılmıştır.

### ÇATIŞMA BEYANI

Araştırmada herhangi bir kişi ya da kurum ile finansal ya da kişisel yönden bağlantı bulunmamaktadır. Araştırmada herhangi bir çıkar çatışması bulunmamaktadır.

Makalenin Türü : Araştırma Makalesi  
Geliş Tarihi : 10.05.2022  
Kabul Tarihi : 11.08.2022

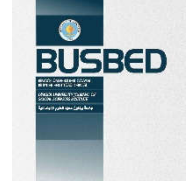

 <https://doi.org/10.29029/busbed.1115086>

## ÖĞRETMENLERİN ETKİLEŞİMLİ TAHTA KULLANIMLARININ İYİLEŞTİRİLMESİNE YÖNELİK İNSAN PERFORMANS TEKNOLOJİLERİ UYGULAMASI<sup>1</sup>

Bünyami KAYALI<sup>2</sup>, Selçuk KARAMAN<sup>3</sup>

### ÖZ

Çalışmanın amacı öğretmenlerin etkileşimli tahta kullanımlarının iyileştirmesine yönelik İnsan Performans Teknolojileri (İPT) çözümlerinin geliştirilmesi ve değerlendirilmesidir. Bu amaç doğrultusunda etkileşimli tahta kullanımına engel olan faktörler (bilgi, olanak ve motivasyon vb.) belirlenerek, bu faktörlerin ortadan kaldırılmalarını sağlayacak müdahaleler tasarlanmış ve uygulanmıştır. Çalışmada Gelişimsel Araştırma yöntemi kullanılmıştır. Çalışma grubunda bir devlet okulunda görev yapan beş farklı branş öğretmeni bulunmaktadır. Çalışma kapsamında veriler gözlem ve yarı yapılandırılmış görüşme formları kullanılarak elde edilmiştir. Elde edilen veriler betimsel analiz ve içerik analizi yöntemleriyle analiz edilerek, yüzde ve frekansları sunulmuştur. Uygulama öncesinde ve sonrasında öğretmenlerin etkileşimli tahta kullanım düzeylerinin belirlenmesine yönelik gözlem ve görüşmeler gerçekleştirilmiştir. Müdahaleler sonrasında öğretmenlerin derslerde etkileşimli tahta kullanımına yönelik algılarında iyileşme görülmüştür. Müdahale sonrası öğretmenlerin etkileşimli tahta kullanım sürelerinde önemli bir artış görülürken elde edilen en önemli sonuçlardan biri ise etkileşimli tahta kullanım niteliğinin yani tahtanın ders içerisindeki kullanım yeri ve amacının değişim göstermesi olmuştur. Öğretmenler etkileşimli tahtaların sunuş ve gösteri özelliklerini daha fazla kullanmaya başlarken tahta kullanımları derslerin sunuş kısımlarında yoğunlaşmıştır.

**Anahtar Kelimeler:** Etkileşimli Tahta, İnsan Performans Teknolojileri, Hizmetiçi Eğitim

<sup>1</sup> Bu çalışma Prof. Dr. Selçuk KARAMAN'ın danışmanlığında yürütülen yüksek lisans tezinden üretilmiştir.

<sup>2</sup> Öğretim Görevlisi, Bayburt Üniversitesi, Teknik Bilimler MYO, bunyami\_kayali@hotmail.com,  <https://orcid.org/0000-0001-6419-9088>

<sup>3</sup> Prof. Dr., Hacı Bayram Veli Üniversitesi, İBF, selcuk.karaman@hbv.edu.tr,  <https://orcid.org/0000-0002-0493-3444>

Article Type : Research Article  
Date Received : 10.05.2022  
Date Accepted : 11.08.2022

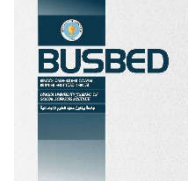

<https://doi.org/10.29029/busbed.1115086>

## HUMAN PERFORMANCE TECHNOLOGIES IMPROVEMENT OF TEACHERS' USAGE OF INTERACTIVE WHITEBOARDS<sup>1</sup>

Bunyami KAYALI<sup>2</sup>, Selcuk KARAMAN<sup>3</sup>

### ABSTRACT

The aim of the study is to develop and evaluate Human Performance Technology (HPT) solutions to improve teachers' use of interactive whiteboards. In line with this purpose, the factors (information, opportunities and motivation etc.) that prevent the use of interactive whiteboards were determined and interventions that would ensure their elimination were designed and implemented. Developmental Research method was used in the study. In the research group, there are five different branch teachers working in a public school. Within the scope of the study, the data were obtained using observation and semi-structured interview forms. The obtained data were analyzed by using content analysis and descriptive analysis tools. Before and after the application, observations and interviews were carried out to determine the level of interactive whiteboard use by teachers. After the interventions, teachers' perceptions of the use of interactive whiteboards in lessons improved. While there was a significant increase in the duration of teachers' use of the interactive whiteboard after the intervention, one of the most important results was that the quality of using the interactive whiteboard, that is, the place and purpose of the use of the board in the lesson. While teachers started to use the presentation and demonstration features of interactive whiteboards more, their use of boards focused on the presentation parts of the lessons.

**Keywords:** Interactive whiteboard (IWB), Human Performance Technologies, In-service training

<sup>1</sup> This study was produced from the master's thesis conducted under the supervision of Prof. Dr. Selçuk KARAMAN.

<sup>2</sup> Lecturer, Bayburt University, Technical Sciences Vocational School, bunyami\_kayali@hotmail.com, <https://orcid.org/0000-0001-6419-9088>

<sup>3</sup> Prof. Dr., Hacı Bayram Veli University, Faculty of Economics and Administrative Sciences, selcuk.karaman@hbv.edu.tr <https://orcid.org/0000-0002-0493-3444>

## 1. GİRİŞ

Teknolojik gelişmeler ile eğitim ortamlarında ve bu ortamlarda kullanılan araçlarda büyük değişimler gerçekleşmiştir. Sınıflarda kullandığımız geleneksel araçların yerini televizyon- radyo yayınları, internet destekli bilgisayarlar, mobil cihazlar (Yavuz vd., 2020) ve etkileşimli tahtaların alması bu değişimin en bariz örneklerinden biri olarak gösterilebilir. Etkileşimli tahtalar; geleneksel tahtaların geribildirim sağlayamaması, günümüzde sıklıkla kullanılan ve önceden hazırlanmış içerikleri desteklememe gibi eksikliklerin bilgisayar teknolojisi ile iyileştirilmesi düşüncesiyle geliştirilmiştir (Greiffenhagen, 2000). Shenton ve Pagett (2007) etkileşimli tahtayı bilgisayar ve projeksiyon cihazı ile kullanılan dokunmatik özelliğe sahip ekran olarak tanımlamıştır. Kennewell ve Morgan (2003) ise etkileşimli tahtayı bilgisayardaki görüntünün beyaz tahta veya projeksiyon perdesi üzerinde yansıtıldığı, fare veya klavye kullanmadan yüzey üzerine dokunularak kontrol edilebildiği, büyük dokunmatik görüntü paneli olarak tanımlamışlardır.

Günümüzde etkileşimli tahtaların kullanımının tüm dünyada bu kadar hızlı şekilde yaygınlaşmasının sebebi olarak etkileşimli tahtaların eğitim-öğretim ortamlarına getirdiği yenilikçi ve avantajlı çözümler gösterilebilir. Etkileşimli tahtaların sahip olduğu dokunmatik özelliği, uzaktan etkileşime olanak sağlaması, kaydedip tekrar kullanılması, farklı vurgulama seçeneklerini sunması, farklı yazılımların kullanımına imkân sağlaması ve not tutma konusunda sağladığı geniş tercih olanakları gibi özellikleriyle etkileşimli tahtalar diğer araçlardan biraz daha öne çıkmaktadır (Bell, 2002; Yalçınkaya, 2013). Genel olarak öğretmen ve öğrenciler ile gerçekleştirilen çalışmalarda etkileşimli tahta kullanımıyla ilgili; zaman tasarrufu sağlaması, derse karşı ilgi, merak, motivasyon ve katılımı artırması, öğrenmenin kalıcılığını artırması, dersin daha hızlı ve kolay işlenmesini destekleyen özelliklere sahip olması, farklı içerik türlerini desteklemesi ve bu içerik türlerine doğrudan ulaşılmasına olanak vermesi gibi olumlu ifadeler kullanılmıştır (Bell, 1998; Elaziz, 2008; Glover vd., 2007; Higgins vd., 2005; Slay vd., 2008; Smith vd., 2005; Türel & Johnson, 2012).

Etkileşimli tahtaların sınıf ortamında kullanımının getirdiği olumlu yönlerin yanında kalitesiz yazılımlar, yetersiz alt yapı, içerik eksikliği, teknik sorunlar ile yüksek maliyet gibi etkenler etkileşimli tahtaların olumsuz yönleri olarak görülmektedir (Beauchamp & Parkinson, 2005; Hodge & Anderson, 2007; Wall vd., 2005). Özellikle öğretmenlerle yapılan çalışmalarda; öğretmenlerin etkileşimli tahta kullanmayı yeterince bilmedikleri (Bayrak, 2012; Smith vd., 2005; Slay vd., 2008), etkileşimli tahta kullanımına yönelik yeteri kadar eğitim almadıkları (Akıncı vd., 2012; Somyürek vd., 2009) ve nitelikli bir etkileşimli tahta kullanımına yönelik eğitime ihtiyaç duydukları (Glover vd., 2007; Güler & Çavuş, 2018; Slay vd., 2008) öğretmenler tarafından sıklıkla ifade edilmiştir. Bu durum ise öğretmenlerin etkileşimli tahta kullanımına yönelik bilgi ve pratik eksiklikleri nedeniyle etkili bir öğretim aracı olarak etkileşimli tahtaların var olan potansiyelinin kullanılamaması (Levy, 2002; Smith vd., 2005; Slay vd., 2008) ve teknoloji entegrasyonu kapsamında öğretmenlerden beklenen davranışların gözlenmemesi (Ay, 2015; Yeh vd., 2013) gibi daha büyük problemleri beraberinde getirmektedir.

Literatür incelendiğinde öğretmenlerin etkileşimli tahta kullanımına yönelik yapılan çalışmalarda karşılaşılmaktadır. Öçal ve Şimşek (2016) tarafından öğretmen adaylarına verilen FATİH projesine hazırlık eğitimi kapsamında teknoloji kullanımına yönelik öğrenci görüşleri belirlenmiştir. Gür ve Demir (2017) matematik öğretmenlerine yönelik hizmetiçi eğitimlerin etkileşimli tahta kullanımına etkisini incelemiştir. Keleş ve Kefeli (2011) öğretmenlere yönelik düzenlenen hizmetiçi kursunu değerlendirmeye çalışmışlardır. Söz konusu çalışmaların tamamında öğretmen veya öğretmen adaylarına yönelik gerçekleştirilen etkileşimli tahta kullanımına yönelik eğitimler sonrasında katılımcıların görüşleri ya da kursların değerlendirilmesi amaçlanmıştır. Bıçak (2019) ve Issa (2020) etkileşimli tahta kullanımına yönelik öğretmen görüşlerini incelemişlerdir. Glover vd. (2007), Mcdermott ve Gormley (2016) ile Shepley vd. (2016) ise öğretmenlerin etkileşimli tahta kullanımını gözlemlemişlerdir. Chau vd. (2020) ve Isman vd. (2012) ise etkileşimli tahta kullanımına yönelik öğretmen algı ve tutumlarına yönelik çalışmalarını gerçekleştirmiştir. Yavuz ve Karaman (2021) tarafından gerçekleştirilen çalışmada ise etkileşimli tahta ile sınıf içi katılım-etkileşimin sağlandığı gözlenmiştir. Bu çalışmada ise tamamen öğretmenlerin etkileşimli tahta kullanımının iyileştirilmesine odaklanılmış ve bu doğrultuda müdahaleler tasarlanmıştır.

Sonuç olarak yukarıda belirtilen durumlar doğrultusunda öğretmenlerin etkileşimli tahta kullanımının iyileştirilmesine yönelik gerçekleştirilecek çalışmalar; etkileşimli tahta teknolojisinin sınıflara entegrasyonu, öğretmenlerin mevcut teknoloji ile birlikte değişen öğretmen rollerine uyum sağlaması, etkileşimli tahtaların eğitim açısından sahip oldukları potansiyelin ortaya çıkarılarak etkili ve nitelikli kullanımının sağlanması, öğretmenlere yönelik düzenlenecek olan hizmet içi eğitimlerin kapsamının belirlenmesi ile FATİH projesi gibi yüksek bütçeli projelerin başarıya ulaşması açısından önemli görülmektedir. Bununla birlikte öğretmenlerin etkileşimli tahta kullanımının bir performans problemi olarak ele alınıp bu problemin çözümüne yönelik gerçekleştirilecek olan İnsan Performans Teknolojileri uygulamasının, uygulamanın doğası gereği, yukarıda ifade edilen hedeflerin gerçekleştirilmesine yönelik beklenenden daha hızlı ve etkili sonuçlar üretilmesine katkıda bulunabileceği düşünülmektedir (Stolovich, 2000). Bireylerin performanslarını yükseltmeye yönelik sistematik, kapsamlı ve analitik bir yaklaşım olarak tanımlanan uygulama (Van Tiem & Moseley, 2004; Wilmoth vd., 2010)

performans problemlerinin çözümüne yönelik eğitimsel çözümlerin dışında daha kapsamlı çözümler sunabilmesi (Pershing, 2006; Van Tiem & Moseley, 2004) ve önerdiği performans iyileştirme modelleri (Addison & Haig, 2006; Gilbert, 1996; Pershing, 2006; Rummler & Brache, 1995; Van Tiem, Moseley, & Dessinger, 2000; Wile, 1996) ile daha fazla avantaj sağlayacaktır. Bu kapsamda, çalışmanın amacı öğretmenlerin etkileşimli tahta kullanımlarının iyileştirilmesine yönelik İPT uygulamasının geliştirilmesi ve değerlendirilmesidir. Çalışma süreci etkileşimli tahta kullanımını engelleyen faktörlerin (bilgi, olanak ve motivasyon vb.) belirlenmesini ve bu engelleri aşmayı sağlayacak müdahalelerin tasarımını ve uygulamalarını içermektedir. Bu amaç doğrultusunda çalışma süresince aşağıdaki araştırma sorularına cevap aranmıştır.

- 1- Öğretmenlerin müdahale öncesinde ve sonrasında etkileşimli tahta kullanım düzeylerindeki değişim nasıldır?
- 2- Öğretmenlerin müdahale öncesinde ve sonrasında etkileşimli tahta kullanım niteliklerindeki (özellik, entegrasyon ve planlama) değişim nasıldır?
- 3- Öğretmenlerin müdahale öncesinde ve sonrasında etkileşimli tahtayı kullanım tercihlerini etkileyen etmenlere yönelik değişim nasıldır?

## 2. YÖNTEM

Bu bölümde araştırma yöntemi, çalışma grubu, veri toplama araçları, verilerin toplanması ve analiz edilmesi, çalışma süreci, araştırmada alınan geçerlik ve güvenilirlik önlemleri başlıklarına yer verilmiştir.

### 2.1. Araştırmanın Modeli

Bu çalışmada yöntem olarak Gelişimsel Araştırma yöntemi kullanılmıştır. Bu yöntem alan yazında, iç tutarlılık ve etkinlik kıstaslarına uygun tasarlama, geliştirme ve öğretim programları üzerine yapılan sistematik çalışma süreci olarak tanımlanmıştır (Seels & Richey, 1994). Gelişimsel araştırma yönteminin kullanıldığı çalışmalar aşamalı olarak gerçekleştirilir. Bu aşamalar genellikle analiz, tasarım, geliştirme ve değerlendirme aşamalarıdır. Gelişimsel Araştırmalar, çalışma sonucunda elde edilen bulguların genellenebilir veya içeriğe bağlı olması açısından değerlendirilerek ürün-araç araştırmaları ve model araştırmaları şeklinde iki farklı gruba ayrılmıştır (Ross vd., 2008). Gelişimsel Araştırma türlerinden ürün-araç araştırmaları içerisinde değerlendirildiği için çalışmada bu araştırma yöntemi tercih edilmiştir. Ürün-araç araştırmalar ürün tasarımı ve geliştirilmesi süreçlerinin yanında değerlendirme sürecini de içerir.

### 2.2. Araştırma süreci

Öğretmenlerin etkileşimli tahta kullanımlarının iyileştirilmesinin amaçlandığı bu çalışmada izlenen adımlar Şekil 1’ de verilmiştir.



Şekil 1. Araştırma süreci



Şekil 1 incelendiğinde araştırma yöntemi ve örneklemin belirlenmesiyle başlayan araştırma sürecinin geri bilgilendirme ve raporlama basamağıyla bittiği görülmektedir. Süreç içerisinde İPT uygulamasına ait dokuz farklı basamağı yer verilmiştir.

### **2.3. Araştırmanın Çalışma Grubu**

Araştırmanın çalışma grubu “uygun örnekleme yöntemi” kullanılarak belirlenmiştir. Araştırmacıların daha kolay ulaşabileceği örneklemin seçimini esas alan bu yöntemin pratik ve ekonomik olması nedeniyle araştırmacılar tarafından tercih edilmektedir (Monette vd., 1990). Bu kapsamda çalışma grubunu 2011-2012 eğitim-öğretim yılında Millî Eğitim Bakanlığına bağlı bir ortaokulda görev yapan farklı branşlardaki beş öğretmen oluşturmaktadır.

### **2.4. Veri Toplama Araçları ve Süreci**

Çalışma boyunca öğretmenlerin etkileşimli tahta kullanımına ilişkin eğilim, tutum ve inançlarının belirlenmesi amacıyla yönelik veriler toplanmıştır. Bu amaç doğrultusunda veriler hazırlanan yarı yapılandırılmış görüşme ve gözlem formları yardımıyla toplanmıştır. Ayrıca elde edilen veriler yukarıda belirtilen amaçlara ek olarak sebep analizi ve uygulama değerlendirme aşamalarında da kullanılmıştır.

Çalışma kapsamında hazırlanan gözlem ve yarı yapılandırılmış görüşme formları, uygulama öncesi ve sonrası olmak üzere katılımcılara farklı zamanlarda iki kez uygulanmıştır. Çalışma grubunu oluşturan öğretmenlerle görüşmeler, öğretmenlerin uygun gördükleri zaman aralıklarında gerçekleştirilmiştir. Görüşmeler genel olarak 15-20 dakikalık bir sürede gerçekleştirilmiştir. Katılımcılardan izin alınarak görüşmeler ses kayıt cihazı ile kayıt altına alınmış ve kayıtlar bilgisayar ortamına aktarılmıştır. Bu sayede veri kaybının önüne geçilmesi amaçlanmıştır. Çalışma grubundaki öğretmenler, okul idaresinden izin alarak etkileşimli tahtaların bulunduğu kendi branş sınıflarında ve kendi derslerinde araştırmacı tarafından gözlem formundaki maddeler dikkate alınarak gözlemlenmiştir. Gözlemler üç haftalık zaman dilimlerinde gerçekleştirilmiştir. Gözlem sonuçları her bir katılımcı için ayrı ayrı tablolar oluşturularak düzenlenmiştir.

#### **2.4.1. Yarı yapılandırılmış görüşme formu**

Çalışmada kullanılmak üzere literatür taraması sonucunda belirlenen on soruluk yarı yapılandırılmış görüşme formu hazırlanmıştır. Form öğretmenlerin etkileşimli tahta kullanımına yönelik tutum ve inançlarını belirlemeye yönelik hazırlanmış olup içerisinde öğretmenlerin etkileşimli tahta kullanma sıklıkları, etkileşimli tahta kullanma veya kullanmama nedenlerini ortaya çıkaracak sorulara yer verilmiştir. Yarı yapılandırılmış görüşme formu hazırlanırken ilk olarak literatür taraması sonucu bir soru havuzu oluşturulmuştur. Daha sonra çalışmanın amacına yönelik hizmet edebilecek soruların belirlenmesi amacıyla bir alan uzmanı ile iki akran görüşüne başvurulmuştur. Alınan görüşler doğrultusunda formda olması gereken sorular belirlenmiştir. Bu haliyle bir dil uzmanı tarafından incelenen forma, tekrar alan uzmanı ve akran görüşleri alınarak son hali verilmiştir.

#### **2.4.2. Gözlem formu**

Çalışmada kullanılmak üzere dört bölümden oluşan gözlem formu hazırlanmıştır. Form genel olarak öğretmenlerin etkileşimli tahta kullanma eğilimleri ile etkileşimli tahta kullanımına yönelik sayısal verilerin elde edilmesi amacıyla hazırlanmıştır. Gözlem formu hazırlanırken yarı yapılandırılmış görüşme formunda olduğu gibi benzer adımlar takip edilmiştir. İlk olarak literatür taraması sonucunda formda bulunması muhtemel gözlem maddeleri belirlenmiştir. Sonrasında formun kullanım amacına uygun olan maddelerin belirlenmesi için bir alan uzmanı ve iki akran görüşüne başvurulmuştur. Belirlenen maddeler ile oluşturulan form dil uzmanına inceletildikten sonra tekrar bir alan uzmanına gösterilerek son hali almıştır.

### **2.5. Verilerin Analizi**

Çalışma kapsamında elde edilen veriler içerik analizi ve betimsel analiz yöntemi kullanılarak analiz edilmiştir. Betimsel analiz kapsamında kullanılacak olan frekans ve yüzde hesaplamaları için Microsoft Excel programı kullanılmıştır.

İçerik analizi, birden fazla veri içeren nitel materyale yönelik temel tutarlılıkların ve anlamların belirlenerek nitel ifadelere indirgeme faaliyetlerinin tümü olarak tanımlanabilir (Patton, 2014). Öğretmenlerin etkileşimli tahtaları kullanmaya yönelik tutum ve inançlarının belirlenmesi amacıyla gerçekleştirilen görüşme kayıtları sırasıyla kod, kategori ve tema oluşturmak amacıyla içerik analizi yöntemine tabi tutulmuştur. Analiz sonuçları verilirken sözel kod ifadeleri frekanslarıyla birlikte sunulmuştur.

Öğretmenlerin etkileşimli tahta kullanımlarına yönelik eğilimlerinin belirlenmesi ve nicel verilerin toplanması amacıyla gerçekleştirilen gözlemler sonucu elde edilen veriler betimsel analiz araçları kullanılarak analiz edilmiştir. Analizler her bir öğretmen için oluşturulan sıklık tablosundaki değerlerin frekans, aritmetik ortalama ve yüzdeleri belirlenerek gerçekleştirilmiştir.

## 2.6. Geçerlik ve Güvenirlik

Bu bölümde çalışmanın ve veri toplama araçlarının geçerliliği ve güvenilirliği ile ilgili araştırmacı tarafından alınan önlemlere yer verilmiştir.

### 3.6.1. Çalışmanın geçerlik ve güvenilirliği

Nitel desenli araştırmalarda geçerlik kavramı araştırılan konunun tarafsız ve olduğu gibi ortaya konulma derecesi şeklinde tanımlanmıştır (Kirk & Miller, 1998). Çalışma kapsamında çalışmanın geçerliğinin sağlanması amacıyla aşağıdaki önlemler alınmıştır.

- Yöntem ve örneklem belirleme süreçleri ve seçim gerekçeleri literatürle ilişkilendirilerek ayrıntılı şekilde açıklanmıştır.
- Veri toplama araçları, veri toplama ve analiz süreçleri hakkında detaylı bilgi verilmiştir.
- Uygulama süreci detaylı şekilde açıklanmıştır.
- Katılımcılar gönüllülük esasına göre belirlenmiş ve çalışmada katılımcı özellikleri verilmiştir.
- Geçerlik ve güvenilirlik önlemleri açıklanmıştır.

Bilimsel çalışmalarda güvenilirlik kavramı çalışma kapsamında elde edilen sonuçların tekrar edilebilirliği olarak tanımlanmaktadır (Merriam, 1998). Çalışmanın güvenilirliğinin sağlanması amacıyla aşağıdaki önlemler alınmıştır.

- Uzman ve akran görüşleri alınmıştır.
- Farklı tür veri toplama araçları kullanılmıştır(çeşitleme).
- Veri kaybının önüne geçmek için kayıt cihazları kullanılmıştır.
- Dil uzmanlarına dil kontrolü yaptırılmıştır.
- Veriler arası tutarlılık kontrol edilmiş ve katılımcı teyidi alınmıştır.

### 3.6.2. Veri toplama araçlarının geçerlik ve güvenilirliği

Veri toplama araçlarında geçerlik kavramı ölçme aracının ölçülmek istenilen özelliğe başka özellikler karıştırmadan doğru şekilde ölçüm yapabilmesi olarak tanımlanmaktadır (Yıldırım & Şimsek, 2008). Veri toplama araçlarında güvenilirlik kavramı ise ölçme aracının her defasında birbirine yakın sonuçlar elde edilmesi olarak tanımlanmıştır (Öncü, 1994). Veri toplama araçlarının güvenilirlik ve geçerliğinin sağlanması amacıyla araştırmacı tarafından aşağıdaki önlemler alınmıştır.

- Veri toplama araçlarının uzman ve akran görüşüne sunulmuştur.
- Veri toplama araçlarının dil uzmanı tarafından incelenmiştir.
- Sorular ölçülmek istenen özelliği kapsayacak şekilde hazırlanmıştır.

## 2.7. İnsan Performans Teknolojileri Uygulaması

İnsan Performans Teknolojileri modeli (Van Tiem vd., 2000) performans analizi, sebep analizi, müdahalelerin seçimi ve tasarımı ile müdahalelerin uygulanması ve değerlendirilmesi adımlarından oluşmaktadır. Bu adımlar gelişimsel araştırma yöntemine ait uygulama basamaklarıyla benzerlik göstermektedir. Bu sebepten dolayı çalışmada kapsamında var olan performans probleminin çözümüne yönelik müdahalelerin tasarlanması, geliştirilmesi, uygulanması ve değerlendirilmesi amacıyla gelişimsel araştırma yönteminin adımları İPT uygulamasının adımlarına uyarlanarak takip edilmiştir. Her iki sürece ait adımlar Tablo 1’ de gösterilmiştir.

**Tablo 1.**

*Uygulama süreçlerinin karşılaştırılması*

Gelişimsel (Ürün-araç) araştırma süreçleri	İPT süreçleri
Analiz	Performans Analizi Sebebe Analizi
Tasarlama	Müdahale Seçimi Müdahale Tasarımı
Uygulama	Uygulama
Değerlendirme	Değerlendirme

Tablo 1’ e göre uygulama sürecinin ilk basamağı olan analiz basamağında performans ve sebebe analizleri gerçekleştirilmiştir. Çalışmanın tamamının planlanmasına rehberlik edeceği için analiz basamağı kapsamlı ve

kritik bir süreçtir. Yine tasarlama basamağında müdahalelerin seçimi ve tasarlanması gerçekleştirilirken uygulama ve değerlendirme basamağı her iki süreçte ortak olarak yer almıştır.

### 2.7.1. Performans analizi

Performans analizi kurumlardaki performans düzeyi ile amaçlanan performans düzeyi arasındaki boşluğu belirler. Amaçlanan performans lehine var olan boşluk performans probleminin varlığına işaret ederken, boşluğun büyüklüğü problemin büyüklüğüne işaret etmektedir (Van Tiem vd., 2000).

Performans analizi kapsamında kurumların misyon, vizyon ve strateji planları, kurumların içerisinde bulunduğu çevre faktörleri, paydaşlar, rakipler, sahip oldukları kaynaklar incelenir. Bu kapsamda çalışmada görev alacak kişiler, iş-ortam analizi, iş takvimi ve veri toplama sürecine yönelik faaliyetler gerçekleştirilir.

#### *Kişiler ve roller*

İPT uygulamaları ve diğer tüm süreçlerde araştırmacı aktif şekilde rol almıştır. Araştırmacı dışında ortaya çıkan ihtiyaç doğrultusunda farklı disiplinlerden farklı alan uzmanlarından yardım alınmıştır. Bu kapsamda veri toplama araçlarının hazırlanması, müdahalelerin tasarlanması ve geliştirilmesinde üç öğretim görevlisi yine müdahalelerin geliştirilmesine yönelik Türkçe ve İngilizce branşlarında iki farklı branş öğretmeni ile proje raporunun hazırlanması aşamasında ise Bilişim Teknolojileri öğretmeninden destek alınmıştır.

#### *İş-ortam analizi*

İPT uygulaması Millî Eğitim Bakanlığına bağlı bir yatılı bölge ortaokulunda gerçekleştirilmiştir. Küçük bir ilçede eğitim öğretim faaliyetlerine devam eden okul; bünyesinde 4 idareci, 21 öğretmen ve 315 öğrenciyi bulundurmaktadır. Fiziki olarak ana bina, çok amaçlı salon ve kütüphane olmak üzere birbirinden bağımsız 3 farklı birimden oluşan okulda 15 tanesi normal 4 tanesi ise branş sınıfı olmak üzere toplam 19 sınıf bulunmaktadır. Matematik, İngilizce, Sosyal Bilgiler ve Görsel Sanatlar derslerinde kullanılmak amacıyla derslerin işlenişine uygun olarak donatılan branş sınıflarında portatif kırmızı ötesi/ses ötesi türü etkileşimli tahta bulunmaktadır. Bu branşlarda her branş için iki tane branş öğretmeni mevcuttur ve sınıflar bu öğretmenler tarafından ortaklaşa kullanılmaktadır.

### 2.7.2. Sebep analizi

Sebep analizi kapsamında öğretmenlerin etkileşimli tahtaları etkin ve etkili bir şekilde kullanmalarını engelleyen nedenler ile söz konusu nedenlerin kaynağının belirlenmesi hedeflenmiştir. Bu kapsamda Gilbert (1978) tarafından ortaya konan model kullanılmıştır. Bu amaç doğrultusunda performans probleminin kaynağı olduğu düşünülen nedenler sebep analizi tablosu yardımıyla sınıflandırılmış ve Tablo 2’de gösterilmiştir.

**Tablo 2.**

*Sebep analizi*

	BİLGİ	OLANAK	MOTİVASYON
ÇEVRESEL	Etkileşimli tahtanın nasıl kullanıldığı hakkında yeterli bilgi verilmediğini düşünüyorlar.	Etkileşimli tahtayla ilgili yeteri kadar hazır dokümanın olmadığını düşünüyorlar. Teknik nedenler.	
ÇİSEL	Öğretmenlerin çoğu etkileşimli tahtayı kullanmak için yeterli bilgiye sahip olmadıklarını düşünüyor.		Etkileşimli tahta kullanımının kendi ders içeriklerine uygun olmadığını düşünüyorlar. Etkileşimli tahta kullanımının öğrencilerin akademik başarılarına çok fazla etki etmeyeceğinin düşünüyorlar.

Tablo 2 incelendiğinde öğretmenlerin etkileşimli tahtayı etkin ve etkili bir şekilde kullanmalarının önündeki nedenlerden biri olarak tahta kullanımı hakkında yeterli bilgiye sahip olmamaları görülmektedir. Bunun sebebi hem çevresel hem de içsel kaynaklı eksiklerdir. Öğretmenlerin etkileşimli tahta kullanımlarının önündeki bir diğer engel kendi dersleri için etkileşimli tahta kullanımının uygun olmadığını düşünmeleridir. Ayrıca etkileşimli tahta kullanımının akademik başarıyı çok fazla etkilemeyeceğine inanmaları da içsel kaynaklı motivasyon ve inanç eksikliği olarak görülmektedir.

### 2.7.3. Müdahale seçimi ve tasarımı

Müdahalelerin belirlenmesi, tasarımı ve geliştirilmesi sürecinde sebep analizi sonucunda ortaya çıkan problem durumları referans alınmaktadır. Performans problemlerine sebep olduğu düşünülen problem durumlarının ortadan kaldırılmasına yönelik müdahaleler belirlenir. Sebep analizi sonuçları göz önüne alındığında performans problemlerine neden olabileceği durumlar aşağıdaki gibi listelenmiştir:

- Etkileşimli tahta kullanımına yönelik bilgi eksikliği
- Etkileşimli tahta kullanımına yönelik olumsuz inançlar
- Hazır materyal eksikliği ve teknik aksaklıklar

Bu doğrultuda öğretmenlerin etkileşimli tahta kullanımlarının iyileştirilmesi amacıyla tasarlanacak müdahalelerin temel hedefleri aşağıdaki gibi belirlenmiştir:

- Etkileşimli tahta kullanım becerilerinin geliştirilmesi
- Etkileşimli tahta kullanıma yönelik olumlu inanç geliştirilmesi
- Etkileşimli tahtaların farklı derslerdeki farklı kullanımlarına yönelik öğretmenlerin vizyonlarının geliştirilmesi
- Etkileşimli tahtaların farklı şekillerde kullanılabilmesinin sağlanması

Yukarıda ifade edilen performans problemi nedenleri ve müdahale hedefleri doğrultusunda öğretmenlerin etkileşimli tahta kullanımlarının iyileştirilmesi kapsamında uygulanmasına karar verilen müdahaleler aşağıda Tablo 3’ de verilmiştir.

**Tablo 3.**

*İçerik ve problem alanı eşleştirmesi*

Müdahale	İçerik	Performans problemi alanı
Broşür	Akademik çalışma sonuçları ve sloganlar Çalışma sayfası ve araçların tanıtımı	Olumsuz öğretmen inançları Etkileşimli tahta kullanımına yönelik bilgi eksikliği
Etkili Tahta Kullanma Eğitimi	Etkileşimli tahta Tanıtım sunusu Araçların uygulamalı tanıtımı Flash animasyon	Olumsuz öğretmen inançları Etkileşimli tahta kullanımına yönelik bilgi eksikliği Etkileşimli tahta kullanımına yönelik bilgi eksikliği
Örnek Ders Sunumu	Örnek ders planlanması ve sunumu	Etkileşimli tahta kullanımına yönelik bilgi eksikliği Olumsuz öğretmen inançları

Tablo 3 incelendiğinde öğretmenlerin etkileşimli tahta kullanmalarının nedenleri olarak görülen bilgi ve inanç eksikliğinin ortadan kaldırılmasına yönelik üç farklı müdahale tasarlandığı görülmektedir.

### 2.7.4. Müdahalenin uygulanması

İPT uygulaması sürecinde son aşamayı müdahalelerin uygulanması ve değerlendirilmesi basamakları oluşturmaktadır. Bu aşamada geliştirilen müdahaleler belirli bir iş takvimine bağlı olarak değişim süreci kontrollü şekilde yönetilir ve performans problemlerinin çözülmesi beklenir.

Öğretmenlerin etkileşimli tahta kullanımlarının iyileştirilmesine yönelik uygulanması kararlaştırılan müdahaleler ve bu müdahalelerin uygulanmasına yönelik planlanan uygulama takvimi Tablo 4’te gösterilmiştir.

**Tablo 4.**

*Müdahale planı*

Amaç	Müdahale	Kirkpatrick Değerlendirme Aşamaları	Değerlendirme Yöntemi
Öğretmenlere etkileşimli tahtayı etkin kullanma eğitiminin verilmesi	<b>45 dakikalık eğitim</b> Öğretmenlere etkileşimli tahtayı daha etkin kullanabilmeleri için etkileşimli tahtanın tanıtımının yapıldığı ve etkileşimli tahtanın kullanım özelliklerinin gösterildiği eğitim	Davranış	Gözlem Görüşme

	verilecektir. Eğitim üç kısımda planlanmıştır. <b>1.Kısım:</b> Etkileşimli tahtanın tanıtıldığı (tanımı, tarihsel gelişimi, yapılan çalışmalar) slayt gösterisi (5 dk.) <b>2.Kısım:</b> Etkileşimli tahta çalışma sayfası üzerinde bulunan araçların tanıtılması ve işlevlerinin uygulamalı olarak gösterilmesi (30 dk.) <b>3.Kısım:</b> Etkileşimli tahta üreticisi firma tarafından geliştirilmiş ve etkileşimli tahtanın kullanım özelliklerini gösteren Flash animasyonunun kullanılması (10 dk.)		
Öğretmenlerin motivasyonunun artırılması	<b>Broşür hazırlama ve dağıtma</b> İçerisinde etkileşimli tahtayla ilgili yapılan farklı çalışmaların sonuçlarının bulunduğu ve etkileşimli tahta çalışma sayfası üzerindeki araçların tanıtıldığı broşür hazırlanarak öğretmenlere dağıtılacaktır.	Tepki	Görüşme
Öğretmenlere etkileşimli tahta uygulamalarının gösterilmesi	<b>Etkileşimli tahtaya uygun hazırlanan derslerin sunumu</b> Öğretmenlere yönelik olarak etkileşimli tahta uygulamalarının tanıtılması amacıyla 3 farklı branşta etkileşimli tahtaya uygun dersler hazırlanarak sunulacaktır. Bu branşlardaki öğretmenlerle görüşmeler yapılacak ve yapılan görüşmeler sonucu Matematik, Türkçe ve İngilizce dersleri içerisinden bir konu seçilerek etkileşimli tahtaya uygun olarak sunulabilecek derslerin planlamaları yapılacaktır. Hazırlanan dersler kendi öğretmenleri tarafından diğer öğretmenler önünde sunulacaktır.	Davranış	Gözlem Görüşme

Tablo 4 incelendiğinde bilgilendirme eğitimiyle başlayan müdahale uygulama sürecinin örnek ders sunumlarıyla son bulduğu görülmektedir. Yine broşür dağıtımını kapsayan ikinci müdahalenin bilgilendirme eğitimi öncesi gerçekleştirildiği görülmektedir.

### 2.7.7. Müdahalenin değerlendirilmesi

Bu çalışmada uygulanan müdahalelerin değerlendirmesi amacıyla Kirkpatrick değerlendirme modeli kullanılmıştır. Model kapsamında gerçekleştirilen müdahaleler tepki, öğrenme ve davranış olmak üzere modelin üç aşamasında değerlendirilmiştir. Bu doğrultuda değerlendirme faaliyetleri uygulama öncesi ve sonrasında öğretmenlere yönelik gerçekleştirilen gözlem ve görüşme sonuçları kullanılarak gerçekleştirilmiştir (Bkz. Veri Analiz Süreci ve Bulgular). Öğretmenlerin etkileşimli tahta kullanma sıklıkları tahtaların kullanıldığı ders sayısı, toplam kullanım süresi ve bir derste ortalama tahta kullanma süreleri üzerinden değerlendirilmiştir. Öğretmenlerin etkileşimli tahta kullanım nitelikleri ise işlevsel olarak tahtayı hangi amaçla kullandıkları, tahtaları derslerinin hangi bölümlerinde ne sıklıkta kullandıkları ve derslere önceden hazırlık yaparak gelip gelmedikleri davranışı üzerinden değerlendirilmiştir. Bu noktadan hareketle ilk başta öğretmenlerin etkileşimli tahtaları işlevsel olarak hangi amaçla (geleneksel tahta, gösteri ve etkileşim) kullandıkları belirlenmeye çalışılmıştır. Tahtaların kullanım amaçları ders saatleri üzerinden kullanım sıklıklarıyla birlikte değerlendirilmiştir. Etkileşimli tahtaların geleneksel tahtalardan işlevsel olarak farklı kullanılıp kullanılmadığının belirlenmesi amacıyla geleneksel tahtaların sahip olmadığı gösteri ve etkileşim özellikleri birlikte değerlendirilmiştir. Başka bir ifadeyle etkileşimli tahtaların kullanım amaçlarına uygun olarak kullanılıp kullanılmadığını bu iki özellik temsil ettiği için bu özellikler birlikte değerlendirilmiştir. Son olarak tahtaların kullanım durumlarını etkileyen faktörler ve akıllı tahtaya yönelik inançlar üzerinden değerlendirme gerçekleştirilmiştir.

Değerlendirmenin tepki aşaması açısından gerçekleştirilmesi için öğretmenlerin etkileşimli tahtayı kullanma eğilimlerindeki artış, etkileşimli tahtayı kullanmama nedenlerinin çevresel faktörlerden kaynaklanan nedenlerden kaynaklanması ve etkileşimli tahtanın potansiyeline yönelik olumlu inançları göz önünde bulundurulmuş ve çalışmanın bu anlamda başarılı olduğu ifade edilmiştir. Öğrenme aşamasında farklı derslerin farklı kısımlarında etkileşimli tahtanın kullanılması referans alınırken davranış aşamasında öğretmenlerin etkileşimli tahta kullanım sıklık, nitelik ve inançlarındaki değişimler referans alınmıştır.

### 3. BULGULAR

Bu çalışma öğretmenlerin etkileşimli tahta kullanımlarının iyileştirmesine yönelik İPT uygulamasının geliştirilmesi ve değerlendirilmesi amaçlanmıştır. Bu kapsamda elde edilen bulgular, araştırma soruları paralelinde verilmiştir.

#### 3.1. Öğretmenlerin etkileşimli tahta kullanım düzeyleri

Öğretmenlere yönelik gerçekleştirilen ve öğretmenlerin etkileşimli tahta kullanımlarının iyileştirilmesinin amaçlandığı bu çalışmada “iyileştirme” kavramı iki boyutta ele alınmaktadır. Bu boyutlardan ilki ders saati ve kullanım süresi gibi niceliklerin iyileştirilmesiyken diğer boyut ise tahtanın hangi özelliklerinin, dersin hangi bölümlerinde kullanıldığı gibi niteliklerin iyileştirilmesidir. Bu kapsamda öğretmenlerin etkileşimli tahtaları hem ne kadar kullandığıyla hem de nasıl kullandığı soruları üzerinde durulmuştur.

Bu doğrultuda ilk olarak öğretmenlerin etkileşimli tahta kullanım sıklıklarının somut bir şekilde ortaya konması amacıyla öğretmenlerin etkileşimli tahtayı kullandıkları ders sayıları ve kullanım süreleri üzerinden bir karşılaştırma yapılmıştır. Yapılan bu karşılaştırmaya ait değerler ve hesaplamalar Tablo 5’te gösterilmiştir.

**Tablo 5.**

*Etkileşimli Tahta Kullanım Süreleri*

	<b>Toplam Ders Sayısı</b>	<b>ET'nin Kullanıldığı Ders Sayısı</b>	<b>Toplam Süre (dk)</b>	<b>ET'nin Kullanım Süresi</b>	<b>Ders Ort.(dk)</b>
Müdahale Öncesi	100	56	4000	1714	30,6
Müdahale Sonrası	100	86	4000	2520	29,3
<b>Yüzdellik Artış</b>		<b>%30</b>		<b>%20</b>	<b>%-4,3</b>

Tablo 5 incelendiğinde müdahale öncesi öğretmenler ortalama olarak haftalık ders saatlerinin %56’sında etkileşimli tahtayı kullanırken müdahale sonrası bu oran %86’ya çıkmıştır. Öğretmenlerin etkileşimli tahta kullanma süreleri incelendiğinde ise müdahale öncesi akıllı tahtanın kullanıldığı 56 ders saati içerisinde toplam 1714 dakika etkileşimli tahta kullanılmıştır. Müdahale sonrasında ise öğretmenlerin etkileşimli tahta kullandığı 86 ders saati içerisinde toplam kullanım süresi 2520 dakika olarak belirlenmiştir. Yine öğretmenlerin etkileşimli tahta kullanım sürelerinde müdahale sonrasında belirgin bir artış görülmektedir. Son olarak öğretmenlerin bir ders saati içerisinde etkileşimli tahta kullanım süreleri müdahale öncesi 30,6 dakika olarak belirlenirken müdahale sonrası bu değer 29,3 dakika olarak belirlenmiştir. Diğer iki parametrenin aksine öğretmenlerin bir ders saati içerisinde ortalama akıllı tahta kullanım süreleri müdahale sonrasında %4,3’lük bir düşüş göstermiştir. Bu duruma sebep olarak öğretmenlerin etkileşimli tahtayı toplam kullanma sürelerindeki yüzdellik artışın, etkileşimli tahtanın kullanıldığı ders sayısındaki yüzdellik artışın gerisinde kalması gösterilebilir. Ayrıca müdahale sonrasında ilk durumun aksine bütün öğretmenlerin derslerinde etkileşimli tahta kullandığı görülmüştür.

#### 3.2. Öğretmenlerin etkileşimli tahta kullanım nitelikleri

İyileştirme kavramının ikinci boyutu olan tahtanın hangi özelliklerinin, dersin hangi bölümlerinde kullanıldığı gibi nitelikleri belirlemek amacıyla etkileşimli tahtaların hangi özelliklerinin kullanıldığı, etkileşimli tahtaların dersin hangi bölümlerinde kullanıldığı ve öğretmenlerin bu kullanımlar öncesinde herhangi bir hazırlık yapma yapmadıkları noktaları üzerinde durulmuştur.

Bu noktadan hareketle ilk başta öğretmenlerin etkileşimli tahtaları işlevsel olarak hangi amaçla (geleneksel tahta, gösteri ve etkileşim) kullandıkları belirlenmeye çalışılmıştır. Tahtaların kullanım amaçları ders saatleri üzerinden kullanım sıklıklarıyla birlikte değerlendirilmiştir. Etkileşimli tahtaların geleneksel tahtalardan işlevsel olarak farklı kullanılıp kullanılmadığının belirlenmesi amacıyla geleneksel tahtaların sahip olmadığı gösteri ve etkileşim özellikleri birlikte değerlendirilmiştir. Başka bir ifadeyle etkileşimli tahtaların kullanım amaçlarına uygun olarak kullanılıp kullanılmadığını bu iki özellik temsil ettiği için bu özellikler birlikte değerlendirilmiştir. Veri analizi sonrasında bu kısım ile ilgili olan bulgular aşağıdaki Tablo 6’da gösterilmiştir.

**Tablo 6.***Etkileşimli Tahta Kullanım Tercihi*

Özellikler	ET'nin kullanıldığı toplam ders saati		Tahta Özelliği		Etkileşim ve Gösteri Özelliği	
	Sayı	Sayı	Yüzde	Sayı	Yüzde	
Müdahale Öncesi	56	25	%45	31	%55	
Müdahale Sonrası	86	21	%25	65	%75	
<b>Yüzdellik Artış</b>			<b>% -20</b>		<b>%20</b>	

Tablo 6 incelendiğinde müdahale öncesinde öğretmenler etkileşimli tahtanın kullanıldığı 56 ders saatinin 25 ders saatinde yani %45'inde etkileşimli tahtaları geleneksel tahtalarla aynı işlevde kullanırken 31 ders saatinde yani %55'inde etkileşimli tahtaların etkileşim ve gösteri özelliklerinden yararlanmışlardır. Müdahale sonrasında ise öğretmenler etkileşimli tahtaların kullanıldığı 86 ders saatin 21 ders saatinde yani %25'inde etkileşimli tahtaları geleneksel tahtalarla aynı işlevde kullanırken 65 ders saatinde yani %75'inde etkileşimli tahtaların etkileşim ve gösteri özelliklerinden faydalanmışlardır. Müdahale öncesi birbirine yakın olan değerler müdahale sonrası belirgin bir şekilde etkileşim ve gösteri özelliği lehinde yığılma göstermiştir.

Öğretmenlerin etkileşimli tahta kullanımlarının belirlenmesi amacıyla gerçekleştirilen ikinci karşılaştırma etkileşimli tahtaların derslerinin hangi bölümlerinde ne sıklıkta kullandıkları üzerine olmuştur. Müdahalelerin etkilerinin belirlenmesi adına incelenen değişkenlerden biri olarak etkileşimli tahtaların kullanım amaçlarına uygun kullanılıp kullanılmadıklarıdır. Bu kapsamda etkileşimli tahtaların dersin hangi bölümlerinde ne sıklıkla kullanıldıkları müdahale öncesinde ve sonrasında gözlemlenmiş ve elde edilen sonuçlar Tablo 7'de gösterilmiştir.

**Tablo 7.***Etkileşimli Tahtanın Ders Bölümlerine Göre Kullanımı*

Ders Bölümleri	Toplam ders saati		Giriş		Sunuş		Özet ve Değerlendirme	
	Sayı	Sayı	Yüzde	Sayı	Yüzde	Sayı	Yüzde	
Müdahale Öncesi	56	4	%7	24	%43	28	%50	
Müdahale Sonrası	86	4	%5	41	%47,5	41	%47,5	
<b>Yüzdellik Artış</b>			<b>%-2</b>		<b>%4,5</b>		<b>%-2,5</b>	

Tablo 7 incelendiğinde öğretmenlerin müdahale öncesinde etkileşimli tahtaları dersin giriş, sunuş ve özet-değerlendirme bölümlerinde sırasıyla 4, 24 ve 28 ders saati süresince kullandıkları görülmektedir. Bu verilere göre öğretmenler etkileşimli tahtayı en çok derslerin özet-değerlendirme bölümlerinde kullanmışlardır. Bu oran tüm derslerin %50'sine karşılık gelmektedir. Müdahale sonrasında ise etkileşimli tahtalar dersin giriş bölümünde müdahale öncesinde olduğu gibi yine dört ders saatinde kullanılmıştır. Müdahale sonrası etkileşimli tahtaların derslerin sunuş bölümü ile özet-değerlendirme bölümlerinde 41 ders saati olarak eşit sayıda kullanıldığı gözlemlenmiştir. Her iki durum göz önüne alındığında dersin giriş ve özet-değerlendirme bölümlerinde etkileşimli tahta kullanımlarının yüzde olarak düştüğü gözlemlenirken müdahale sonrasında dersin sunuş bölümünde etkileşimli tahtaların kullanım yüzdesinde artış gözlemlenmektedir. Özellikle ilk durumda bazı öğretmenlerin etkileşimli tahtayı sürekli olarak ve dersin her bölümünde geleneksel tahta ile aynı işlevde kullanma eğilimlerinin değiştiği görülmektedir.

Öğretmenlerin etkileşimli tahtaları kullanımlarının niteliğinin belirlenmesi amacıyla gerçekleştirilen son karşılaştırma ise öğretmenlerin derslere önceden hazırlık yaparak gelip gelmedikleri olmuştur. Ders öncesinde hazırlık yapıp yapılmadığına yönelik elde edilen bulgular Tablo 8'de gösterilmiştir.

**Tablo 8.**

*Etkileşimli Tahtaya Yönelik Yapılan Hazırlıklar*

	Ders Sayısı	Planlanmış etkinliklerin kullanıldığı		Planlanmış etkinliklerin kullanılmadığı	
		Sayı	Yüzde	Sayı	Yüzde
Müdahale Öncesi	56	28	%50	28	%50
Müdahale Sonrası	86	65	%75	21	%25
<b>Yüzdeler Artış</b>			<b>%25</b>		<b>%-25</b>

Tablo 8'e göre müdahale öncesinde öğretmenler 28 derste ders öncesi etkileşimli tahta kullanımına yönelik hazırlık yapmışlar ve bu derslerde ders öncesinde planlanan etkinliklere yer vermişlerdir. Bu durum tüm derslerin %50' sine karşılık gelmektedir. Müdahale sonrasında ise öğretmenler 65 derste ders öncesi etkileşimli tahta kullanımına yönelik hazırlık yapmış ve bu derslerde ders öncesinde planlanan etkinliklere yer vermişlerdir. Hazırlıklı gelinen derslerin saatinin bütün ders saatlerine göre yüzdeler oranı %75 olarak hesaplanmıştır. Uygulama sonrasında %25'lik bir artış meydana gelmiştir. Buda öğretmenlerin etkileşimli tahtaların kullanımına yönelik geliştirdikleri olumlu inançların arttığını göstermektedir.

### 3.3. Öğretmenlerin etkileşimli tahta kullanım tercihlerini etkileyen etmenlerBu

Öğretmenlerin etkileşimli tahta kullanım tercihlerini etkileyen etmenler ile tahtaların sahip oldukları potansiyele yönelik inançları incelenmiştir. Bu inceleme kapsamında müdahale öncesinde ve sonrasında öğretmenlerle görüşmeler yapılmış ve öğretmenlere 'Etkileşimli tahtayı tercih etmeme nedenleriniz nelerdir?' sorusu yöneltilmiştir. Öğretmenlerin bu soruya verdikleri cevaplara ilişkin bulgular Tablo 9'da gösterilmiştir.

**Tablo 9.**

*Etkileşimli Tahta Kullanmama Nedenleri*

Kullanmama Nedenleri	Müdahale Öncesi	Müdahale Sonrası
	Frekans	Frekans
İnanç Eksikliği	3	-
Bilgi Eksikliği	2	-
Materyal Eksikliği	2	5
Teknik Nedenler	2	5
Zaman problemi	-	2

Tablo 9'a göre müdahale öncesinde öğretmenlerin genel olarak bilgi, inanç, uygun ders materyali eksiklikleri ile teknik nedenlerden dolayı etkileşimli tahtayı kullanmayı tercih etmedikleri görülmüştür. Müdahale sonrasında ise öğretmenler etkileşimli tahtayı kullanmama nedenleri olarak materyal eksikliği, teknik nedenler ve zaman problemlerini göstermişlerdir. Müdahale sonrası müdahale öncesinden farklı olarak etkileşimli tahtayı kullanmama nedenleri arasında etkileşimli tahtaya yönelik hazırlıkların çok fazla zaman alması ifadesi yer almıştır. Ayrıca müdahale sonrası ifade edilen nedenler öğretmenlerin ellerinde olmayan ve kontrol edemedikleri durumlar olarak karşımıza çıkmaktadır.

Son olarak öğretmenlerin etkileşimli tahta kullanımına yönelik inançlarının belirlenmesi amacıyla müdahale öncesinde ve sonrasında öğretmenlerle gerçekleştirilen görüşmelerde öğretmenle 'Eğitimde etkileşimli tahta kullanımını genel olarak nasıl değerlendirirsiniz?' sorusu yöneltilmiştir. Öğretmenlerin bu soruya verdikleri cevaplara ilişkin bulgular Tablo 10'da gösterilmiştir.

**Tablo 10.**

*Etkileşimli Tahtaya Yönelik İnançlar*

	Müdahale Öncesi	Müdahale Sonrası
	Frekans	Frekans
Olumlu olacağını düşünüyorum.	2	4
Kararsızım.	1	-
Fark yaratmayacağını düşünüyorum.	2	1

Müdahale öncesinde yapılan görüşmelerde hemen hemen öğretmenlerin tamamı etkileşimli tahtaların kullanılmasının eğitime sağlayacağı faydalar konusunda ya kararsız kalmışlar ya da olumsuz görüş belirtmişlerdir. Müdahale sonrasında ise ilk durumun tam tersi yönünde öğretmenlerin tamamına yakını etkileşimli tahtaların



eğitime olumlu katkı sağlayabilecek potansiyele sahip olduğunu ve kullanımlarının yaygınlaştırılmasının gerektiğini ifade etmişlerdir.

#### 4.TARTIŞMA ve SONUÇ

Bu çalışmada öğretmenlerin etkileşimli tahta kullanımlarının iyileştirmesine yönelik İPT uygulamasının geliştirilmesi ve değerlendirilmesi amaçlanmıştır. Bu amaç doğrultusunda görüşme ve gözlem formları yardımıyla toplanan veriler kullanılarak boşluk (gap) ve sebep analizi gerçekleştirilmiştir. Analiz sonuçları kapsamında öğretmenlerin etkileşimli tahta kullanım performanslarının iyileştirilmesine yönelik müdahaleler belirlenmiş, tasarlanmış ve uygulanmıştır. Uygulama sonrasında öğretmenlere yönelik ikinci kez gözlem ve görüşmeler gerçekleştirilerek öğretmenlerin etkileşimli tahta kullanım performansları yeniden belirlenmiş ve ilk durumdaki performanslarıyla karşılaştırılmıştır. Tüm bu süreç boyunca uygulama öncesi ve sonrasında öğretmenlerin etkileşimli tahta kullanım düzeyleri, kullanım niteliği ve kullanımını etkileyen etmenleri belirlemeye yönelik gerçekleştirilen veri analizi sonucunda elde edilen bulgular aşağıda tartışılmıştır.

Çalışma kapsamında öğretmenlere yönelik gerçekleştirilen müdahaleler sonrasında öğretmenlerin etkileşimli tahta kullanım sıklıkları açısından, öğretmenlerin etkileşimli tahtayı kullandıkları ders sayısı ve toplam kullanım süreleri artarken bir ders saati içerisinde ortalama etkileşimli tahta kullanım sürelerinin ise azaldığı görülmüştür. Bu durumun ortaya çıkış nedeni olarak öğretmenlerin tahta kullanımına yönelik bilgi ve motivasyon eksikliğinin giderilmesi amacıyla gerçekleştirilen müdahaleler gösterilebilir. Rosset (1999), performansı etkileyen beş unsur; bilgi eksikliği, motivasyon eksikliği, beceri eksikliği, hatalı pekiştirme ve yanlış organize edilmiş iş ortamı olarak sıralamıştır. Genel olarak performans problemlerinin bu faktörler üzerine temellendirilmesi ve bu doğrultuda çözüm önerileri geliştirilme çabası hızlı ve etkili çözümler için önemli fırsatlar sunmaktadır. Bununla birlikte bir ders saati içerisinde ortalama etkileşimli tahta kullanım süresinin düşmesinin nedeni olarak, etkileşimli tahtaların etkileşim ve gösteri gibi farklı özelliklerinin öğretmenler tarafından keşfedilmiş olması gösterilebilir. Yine Ajzen (1991) tarafından ortaya konan Planlı Davranış teorisine göre bireylerin sahip olduğu geçmiş yaşantılar ve bilgi düzeyleri gibi değişkenler, kişilerin davranış gerçekleştirmelerine yönelik niyetlerini ve sonrasında da davranış gösterme sıklıklarını etkilemektedir. Shenton ve Pagett (2007), öğretmenlerin sahip olduğu farklı uzmanlık ve tecrübe seviyelerinin farklı etkileşimli tahta kullanım şekillerini ortaya çıkarabileceğini ifade etmişlerdir. Al-Qirim (2011), Kefeli (2013), Alparlan ve İçbay (2017), Gür ve Demir (2017) ve Öçal ve Şimşek (2017) tarafından gerçekleştirilen çalışmalarda elde edilen bulgular bu çalışmada elde edilen bulguları desteklerken, Odabaş ve Ilgan (2020) tarafından elde edilen bulgular bu çalışmada elde edilen bulgularla çelişmektedir. Odabaş ve Ilgan (2020) yaptıkları çalışmada öğretmenlerin etkileşimli tahta kullanma tecrübelerinin kullanım açısından fark yaratmadığı sonucuna ulaşmışlardır.

Çalışma kapsamında elde edilen bir diğer bulguya göre müdahale öncesinde öğretmenlerin etkileşimli tahtaları çoğunlukla derslerin giriş bölümlerinde geleneksel tahtalarla benzer şekilde kullandıkları gözlemlenmiştir. Müdahale sonrasında ise öğretmenlerin etkileşimli tahtaları dersin sunuş ve değerlendirme bölümlerinde daha çok gösteri ile etkileşim özelliklerini kullanmayı tercih ettikleri gözlenmiştir. Bu noktadan hareketle müdahaleler sonucunda etkileşimli tahtaların tercih edilen özelliklerinin ve ders içerisindeki kullanıldıkları ders bölümlerinin değiştiği görülmüştür. Bu durum öğretmenlerin etkileşimli tahta kullanım şekilleri ile tecrübe ve uzmanlık seviyeleri arasında var olan pozitif ilişki ile açıklanabilir (Shenton % Pagett, 2007). Glover ve arkadaşları (2007), Polat ve Özcan (2014), Koştur ve Türkoğlu (2017) tarafından gerçekleştirilen çalışmalarda da benzer sonuçlara ulaşıldığı görülmektedir. Çalışma sonucunda öğretmenlerin belirli bir süre tahta kullanımları sonucunda pedagojik yönden öğretmen yaklaşımlarında değişiklik meydana getirdiği ifade edilmiştir. Yine müdahaleler kapsamında öğretmenlere yönelik gerçekleştirilen örnek uygulamaların öğretmenleri cesaretlendirmesi ve öğretmenlerin bu durumu kendi deneyimleri yoluyla tecrübe etmeleri bu durumun ortaya çıkmasındaki bir diğer neden olarak gösterilebilir (Bell, 2002; McEntyre, 2006; Moss vd., 2007; Painter vd., 2005).

Öğretmenlerin etkileşimli tahta kullanımlarının iyileştirilmesine yönelik gerçekleştirilen çalışma sonucunda elde edilen bir başka bulguya göre ise öğretmenlerin etkileşimli tahtaların eğitim-öğretim sürecinde kullanılmasına yönelik olumlu inançlara sahip olduğudur. Öğretmenlere yönelik gerçekleştirilen teorik ve uygulamalı etkinliklerin bir sonucu olarak bu durumun ortaya çıktığı ifade edilebilir. Katz (1960) tutumu oluşturan üç bileşeni; Bilişsel (bilmekle ilgili) bileşen, Duyusal (duygu ile ilgili) bileşen ve Davranışsal (eylemle ilgili) bileşen olarak ifade etmiştir. Tutum, bu bileşenlerin birbiri üzerine var olan etkileri göz önüne alınarak açıklanabilir. Altın ve Kalelioğlu (2015), Karakuş ve Karakuş (2017), Gür ve Demir (2017) Altın vd. (2018) tarafından gerçekleştirilen çalışmalarda benzer sonuçlara ulaşılmıştır. Ayrıca öğretmenlerin genel olarak kişisel sebepler dışında etkileşimli tahta kullanmama nedenlerinin teknik aksaklıklar olduğu ifade edilmiştir. Türel (2011), Keser ve Çetinkaya (2013), Ayvacı vd. (2018) tarafından gerçekleştirilen çalışmaların sonucu çalışmada elde edilen bulguları desteklemektedir.

Sonuç olarak öğretmenlerin etkileşimli tahta kullanımlarının iyileştirilmesine yönelik gerçekleştirilen çalışmada öğretmenlerin etkileşimli tahta kullanımına yönelik var olan performans boşluğunun temel iki nedenin bilgi ve tutum eksikliği olduğu görülmüştür. Öğretmenlere yönelik planlanan müdahaleler bu iki eksikliğin giderilmesini amaçlamıştır. Gerçekleştirilen müdahaleler sonrasında öğretmenlerin etkileşimli tahta kullanımlarının nitelik ve nicelik olarak değiştiği, öğretmenlerin etkileşimli tahtalarda kullanılmaya istekli oldukları ve etkileşimli tahtaların potansiyeline yönelik olumlu inanç geliştirdikleri görülmüştür. Bu sonuçlar doğrultusunda eğitim yöneticilerine yönelik öğretmenlerin etkileşimli tahtaların kullanımının iyileştirilmesi amacıyla bilgi ve inanç eksiklerinin giderilmesi sağlayacak hizmet içi faaliyetlerin düzenlenmesi önerilmektedir. Bu öneriye ek olarak bu eğitimlerde hem bilişsel boyuttaki hem de duyuşsal boyuttaki öğrenme çıktılarına yer verilebilir. Ayrıca okullardaki var olan performans problemlerinin çözümüne yönelik İPT uygulamaları kullanılabilir. Çalışma kapsamında diğer araştırmacılara yönelik ise benzer bir çalışmanın daha çok katılımcı ve farklı branş öğretmenleriyle gerçekleştirilmesi önerisinde bulunulabilir. Bu sayede çalışma sonucunda elde edilecek bulgular daha güçlü bir şekilde genellenebilir.

## KAYNAKÇA

- Addison, R. M., & Haig, C. (2006). The performance architect's essential guide to the performance technology landscape. *Performance Improvement*, 45(10), 38-47.
- Ajzen, I. (1991). The theory of planned behavior. *Organisational Behavior and Human Decision processes*, 50, 179-211.
- Alparslan, E., & İçbay, M. (2017). Teachers' opinions on interactive white board and its use: A case study. *Uluslararası Türkçe Edebiyat Kültür Eğitim (Teke) Dergisi*, 6(3), 1778-1797.
- Akıncı, A., Kurtoğlu, M., & Seferoğlu, S. S. (2012). Bir teknoloji politikası olarak fatih projesi'nin başarılı olması için yapılması gerekenler: Bir durum analizi çalışması. Akademik Bilişim Konferansı, Uşak, Türkiye.
- Al-Qirim, N. (2011). Determinants of interactive white board success in teaching in higher education institutions. *Computers & Education*, 56(3), 827-838.
- Altın, H. M., & Kalelioğlu, F. (2015). Fatih projesi ile ilgili öğrenci ve öğretmen görüşleri. *Başkent University Journal Of Education*, 2(1), 89-105.
- Altun, T., Gülay, A., & Mazlum, P. B. S. (2018). İlk defa etkileşimli tahta kullanan öğretmenlerin algılarının incelenmesi. *Abant İzzet Baysal Üniversitesi Eğitim Fakültesi Dergisi*, 18(2), 634-654.
- Ay, Y. (2015). Öğretmenlerin teknolojik pedagojik alan bilgisi (TPAB) becerilerinin uygulama modeli bağlamında değerlendirilmesi.
- Ayvacı, H. Ş., Özbek, A. G. D., & Sevim, S. (2018). Etkileşimli tahtaların öğretime entegrasyonu konusunda öğretmen görüşlerinin belirlenmesi: Trabzon ili örneği. *E-Uluslararası Eğitim Araştırmaları Dergisi*, 9(1), 1-13.
- Bayrak, G. (2012). Öğretmenlerin LCD panelli etkileşimli tahtalar hakkındaki hizmet içi eğitim sonrası görüşleri. Unpublished master thesis. Atatürk University.
- Beauchamp, G., & Parkinson, J. (2005). Beyond the 'Wow' factor: Developing interactivity with the interactive whiteboard.
- Bell, M. A. (1998). Teachers' perceptions regarding the use of the interactive electronic whiteboard in instruction.
- Bell, M. A. (2002). Why use an interactive whiteboard? A baker's dozen reasons.
- Bıçak, F. (2019). Investigation of the views of teachers toward the use of smart boards in the teaching and learning process. *Journal of Pedagogical Research*, 3(1), 15-23.
- Chau, K. T., Zainuddin, D. A. B., Ling, S. K., Ng, L. M., & Yang, J. (2020). The perception of teachers towards smart Board Technology in a Malaysian Primary School. *International Journal of Information and Education Technology*, 10(6), 405-409.
- Elaziz M. (2008). *İngilizce Derslerinde Akıllı Tahta Kullanımına Yönelik Öğrenci ve Öğretmen Tutumları*. Yüksek Lisans Tezi. Bilkent Üniversitesi.
- Gilbert, T. (1996). *Human competence: Engineering worthy performance (Tribute ed.)*. ISPI.
- Güler, Ç., & Çavuş, H. (2018). Öğretmen yetiştirmede etkileşimli tahta kullanımı: Bir yıllık deneyimli akademisyen ve öğrenen görüşleri. *Journal Of Theoretical Educational Science*, 11 (4), 838-859.
- Gür, H., & Demir, M. K. (2017). Alana özgü hizmetiçi eğitimlerin matematik öğretmenlerinin etkileşimli tahta kullanımına yönelik tutumlarına etkisi. *Balıkesir Üniversitesi Sosyal Bilimler Enstitüsü Dergisi*, 20(38), 33-48.
- Glover, D., Miller, D., Averis, D., & Door, V. (2007). The evolution of an effective pedagogy for teachers using the interactive whiteboard in mathematics and modern languages: An empirical analysis from the secondary sector. *Learning, Media And Technology*, 32(1), 5- 20.
- Greiffenhagen, C. (2002). Out of the office into the school: Electronic whiteboards for education. produced by Oxford University Computing Laboratory, <http://users.comlab.ox.ac.uk/christian.greiffenhagen/papers/boards/BOARDS.pdf>.
- Higgins, S., Falzon, C., Hall, I., Moseley, D., Smith, F., Smith, H., & Wall, K. (2005). Embedding ICT in the literacy and numeracy strategies.
- Hodge, S., & Anderson, B. (2007). Teaching and learning with an interactive whiteboard: A teacher's journey. *Learning Media and Technology*, 32(3), 271-282.
- Isman, A., Abanmy, F. A., Hussein, H. B., Saadany, A., & Abdelrahman, M. (2012). Saudi secondary school teachers attitudes' towards using interactive whiteboard in classrooms. *Turkish Online Journal of Educational Technology-TOJET*, 11(3), 286-296.
- Issa, R. A. S. A. (2020). Teachers' and students' views on using smart boards in teaching and learning english as a foreign. Doctoral dissertation. Middle East University.
- Karakuş, İ., & Karakuş, S. (2017). Akıllı tahta kullanımına yönelik ortaöğretim öğretmenlerinin görüşlerinin incelenmesi. *Turkish Journal Of Educational Studies*, 4(2), 1-37.
- Katz, D. (1960), The functional approach to the study of attitudes. *Public Opinion Quarterly*, Vol (24) 2, 163-204.
- Kefeli, P. (2013). *Öğretim sürecinde etkileşimli tahta kullanımına yönelik geliştirilen bir hizmet içi eğitim kursu ve yansımaları*. Yüksek Lisans Tezi. Karadeniz Teknik Üniversitesi.

- Keleş, E., & Kefeli Berber, P. (2011). İlköğretimde akıllı tahta kullanımına yönelik düzenlenen bir hizmetiçi eğitim kursunun değerlendirilmesi.
- Kennewell, S., & Morgan, A. (2003). *Student teachers' experiences and attitudes towards using interactive whiteboards in the teaching and learning of young children*. Paper Presented at The Proceedings of the International Federation for Information Processing Working Group 3.5 Open Conference on Young Children and Learning Technologies, Australian Computer Society, Australia.
- Keser, H., & Çetinkaya, L. (2013). Öğretmen ve öğrencilerin etkileşimli tahta kullanımına yönelik yaşamış oldukları sorunlar ve çözüm önerileri. *Electronic Turkish Studies*, 8(6).
- Kirk, J., & Miller, M. L. (1988). Reliability and validity in qualitative research. *International Journal of Qualitative Studies in Education*, 1(1).
- Koştur, M., & Türkoğlu, H. (2017). Ortaokul matematik öğretmenlerinin matematik derslerinde akıllı tahta kullanımına ilişkin görüşleri. *Başkent University Journal Of Education*, 4(1), 84-98.
- Levy, P. (2002). Interactive whiteboards in learning and teaching in two sheffield schools: A developmental study.
- Merriam, S. B. (1998). *Qualitative research and case study applications in education*. Jossey-Bass Publishers.
- Mcentyre, M. (2006). The effects interactive whiteboards have on student motivation.
- Monette, P. L., & James, D. (1990). Detection of two strains of grapevine virus a. *Plant Disease*, 74(11), 898-900.
- Moss, G., Jewitt, C., Levačić, R., Armstrong, V., Cardini, A., & Castle, F. (2007). Interactive whiteboards, pedagogy, and pupil performance: An evaluation of the schools whiteboard expansion project (London Challenge).
- Odabaş, E., & İlğan, A. (2019). Etkileşimli tahta kullanımına ilişkin öğretmen ve öğrenci görüşlerinin incelenmesi. *Anadolu Eğitim Liderliği ve Öğretim Dergisi*, 7(2), 57-90.
- Öçal, M., & Şimşek, M. (2017). Matematik öğretmen adaylarının fatih projesi ve matematik eğitiminde teknolojiye yönelik görüşleri. *Turkish Online Journal Of Qualitative Inquiry*, 8(1), 91-121.
- Öncü, H. (1994). Eğitimde ölçme ve değerlendirme. Matser Basım San. Ve Tic. Ltd. Şti.
- Painter, D. D., Whiting, E., Wolters, B., & Park, D. (2005). The use of an interactive whiteboard in promoting interactive teaching and learning. *VSte Journal*, 19(2), 31-40.
- Pershing, J. (2006). Human performance technology fundamentals. In J. A. Pershing (Ed.) (2006) *Handbook of human performance technology* (3rd ed.) (pp. 5-34). Pfeiffer.
- McDermott, P., & Kathleen, A. (2016) Teachers' use of technology in elementary reading lessons. *Reading Psychology*, 37(1), 121-146.
- Polat, S., & Özcan, A. (2014). Akıllı tahta kullanımıyla ilgili sınıf öğretmenlerinin görüşleri. *Kastamonu Eğitim Dergisi*, 22(2), 439-455.
- Patton, M. Q. (2014). *Nitel araştırma ve değerlendirme yöntemleri (3. Baskıdan Çeviri)*. (Çeviri Editörleri: Mesut Bütün & Selçuk Beşir Demir). Pegem Akademi.
- Ross, S. M., Morrison, G. R., Hannafin, R. D., Young, M., Van Den Akker, J., Kuiper, W., & Klein, J. D. (2008). Research designs. *Handbook Of Research On Educational Communications and Technology*, 3, 715-761.
- Rosset, A. (1999). *Analysis of human performance technology*. H. D. Stolovitch and E. J. Keeps (Eds.), *Handbook Of Human Performance Technology* (139-162). Jossey Bass: Pfeiffer.
- Rummler, G. A., & Brache, A. P. (1995). *Improving performance: How to manage the whitespace on the organizational chart* (2nd ed.). Jossey-Bass.
- Seels, B., & Richey, R. C. (1994). *Instructional technology: The definition and domains of the field*. Washington Dc: Association For Educational Communications And Technology.
- Shenton, A., & Pagett, L. (2007). From 'Bored' to screen: The use of the interactive whiteboard for literacy in six primary classrooms in England. *Literacy*, 41(3), 129-136.
- Shepley, C., Lane, J. D., & Gast, D. L. (2016). Using smart board technology to teach young students with disabilities & limited group learning experience to read environmental text. *Education and Training in Autism and Developmental Disabilities*, 51(4), 404-420.
- Slay, H., Siebörger, I., & Hodgkinson, C. (2008). Interactive whiteboard: real beauty or just "Lipstick"? *Computers & Education*, 51(3), 1321 – 1341.
- Smith, H. J., Higgins, S., Wall, K., & Miller, J. (2005). Interactive whiteboards: Boon or bandwagon? A critical review of the literature. *Journal Of Computer Assisted Learning*, 21, 91-101.
- Somyürek, S., Atasoy, B., & Özdemir, S. (2009). Examining students attitudes and views towards usage an interactive whiteboard in mathematics lessons. *Procedia Social and Behavioral Sciences*, 2, 2533- 2538.
- Stolovitch, H. J. (2000). Human performance technology: Research and theory to practice. *Performance Improvement*, 39(4), 7-16.
- Türel, Y. K. (2011). An interactive whiteboard student survey: Development, validity and reliability. *Computers & Education*, 57(4), 2441-2450.
- Türel, Y. K., & Johnson, T. E. (2012). Teachers' belief and use of interactive whiteboards for teaching and learning. *Educational Technology & Society*, 15(1), 381-394.

- Van Tiem, D. M., Moseley, L. J., & Dessinger, J. C. (2000). *Fundamentals of performance technology*. Washington, Dc: International Society For Performans Improvement.
- Wall, K., Higgins, S., & Smith, H. (2005). The visual helps me understand the complicated things: Pupil views of teaching and learning with interactive whiteboards. *British Journal Of Educational Technology*, 36(5), 851-867.
- Wile, D. (1996). Why doers do. *Performance and Instruction*, 35, 30-35.
- Wilmoth, F. S., Prigmore, C., & Bray, M. (2010). HPT models In R. Watkins & D. Leigh (Eds.) *Handbook of improving performance in the workplace*, vol. 2: Selecting and implementing performance interventions (pp. 5-26). Silver Spring.
- Yalçinkaya, Y., & Özkan, H. (2014). Ortaöğretim öğretmenlerinin etkileşimli tahta kullanımına yönelik öz yeterlikleri. *Mehmet Akif Ersoy Üniversitesi Eğitim Fakültesi Dergisi*, 1(29).
- Yavuz, M., & Karaman, S. (2021). Ters yüz sınıf modelinin ortaöğretim düzeyindeki öğrencilerin akademik başarılarına ve deneyimlerine etkisinin incelenmesi. *Abant İzzet Baysal Üniversitesi Eğitim Fakültesi Dergisi*, 21(4), 1127-1144.
- Yavuz, M., Kayalı, B., Balat, Ş., & Karaman, S. (2020). Salgın sürecinde Türkiye'deki yükseköğretim kurumlarının acil uzaktan öğretim uygulamalarının incelenmesi. *Milli Eğitim Dergisi*, 49(1), 129-154.
- Yeh, Y., Hsu, Y., Wu, H., Hwang, F., & Lin, T. (2013). Developing and Validating Technological Pedagogical Content Knowledge-Practical (Tpack-Practical) Through The Delphi Survey Technique. *British Journal Of Educational Technology*, 44(6), 1-16.
- Yıldırım, A., & Şimşek, H. (2004). *Sosyal Bilimlerde Nitel Araştırma Yöntemleri*. Seçkin Yayıncılık.

## **ÇALIŞMANIN ETİK İZİNİ**

Yapılan bu çalışmada “Yükseköğretim Kurumları Bilimsel Araştırma ve Yayın Etiği Yönergesi” kapsamında uyulması belirtilen tüm kurallara uyulmuştur. Yönergenin ikinci bölümü olan “Bilimsel Araştırma ve Yayın Etiğine Aykırı Eylemler” başlığı altında belirtilen eylemlerden hiçbiri gerçekleştirilmemiştir.

### **Etik kurul izin bilgileri**

Etik değerlendirmeyi yapan kurul adı: Gümüşhane İl Millî Eğitim Müdürlüğü

Etik değerlendirme kararının tarihi: 10/04/2012

Etik değerlendirme belgesi sayı numarası: 3718

### **ARAŞTIRMACILARIN KATKI ORANI**

1.yazarın araştırmaya katkı oranı %70, 2. yazarın araştırmaya katkı oranı %30'dır.

Yazar 1: Literatür taraması, veri toplama araçlarının belirlenmesi, veri toplama, veri analizi ve raporlama şeklindeki görev ve sorumlulukları yerine getirmiştir.

Yazar 2: Veri toplama araçlarının geliştirilmesi başta olmak üzere tüm süreçlere rehberlik ederek görüş bildirmiştir.

### **ÇATIŞMA BEYANI**

Araştırmada herhangi bir kişi ya da kurum ile finansal ya da kişisel yönden bağlantı bulunmamaktadır. Araştırmada herhangi bir çıkar çatışması bulunmamaktadır.

Makalenin Türü : Araştırma Makalesi  
Geliş Tarihi : 17.05.2022  
Kabul Tarihi : 05.09.2022

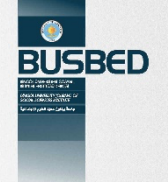

<https://doi.org/10.29029/busbed.1117666>

## KIRKLARELİ, EDİRNE VE TEKİRDAĞ İLLERİNİN GASTRONOMİ DEĞERLERİNİN YEREL WEB SİTELERİNİN DEĞERLENDİRİLMESİ\*

Türkay TUNA<sup>1</sup>, Alper KURNAZ<sup>2</sup>

### ÖZ

Günümüz dünyasında kişiler, bir yer veya bir konu hakkında hızlı bir şekilde bilgi edinmek amaçlı teknolojiye faydalanmaktadır. İnternet alt yapısı sayesinde uluslararası bir iletişim ağına sahip olan kişiler, internet tarafından sunulan web sitelerine erişim sağlayabilmektedirler. Çeşitli kullanım amacı olan web sitelerinin bilgi edinmek, görsel materyaller sunmak gibi çeşitli işlevleri vardır. Bu çalışmada Kırklareli, Edirne ve Tekirdağ il ve ilçelerine ait, çeşitli kamu ve sivil toplum örgütlerine ait web siteleri araştırma kapsamına alınmış ve web sitelerinde yer alan yerel gastronomi değerlerinin ortaya çıkarılması amaçlanmıştır. Örneklem dahilinde 63 web sitesi değerlendirmeye alınmıştır. Çalışma kapsamında yer alan web siteleri ile ilgili nitel araştırma yöntemi uygulanmış ve elde edilen bilgiler çalışma kapsamında değerlendirilmiştir. Çalışmanın sahip olduğu kapsam çevresine dair yazılı literatür incelendiğinde örnekleme yer alan şehirlerin web sitelerinde yer alan gastronomi değerlerinin incelendiği çalışmaya rastlanılmamıştır. Bu çalışmanın örnekleme yer alan şehirlerin gastronomi değerlerinin daha iyi tanıtılması ve farkındalık oluşturulması açısından önem taşıdığı düşünülmektedir. Çalışmanın sonucunda eksiklikler ortaya konularak destinasyonlara ait gastronomik unsurların web sitelerinde daha çok yer alması gerekliliği ortaya konulmuştur. Örneklem dahilindeki web sitelerinin gastronomi unsurlarına daha çok yer vermesi beklenmektedir.

**Anahtar Kelimeler:** Kırklareli, Edirne, Tekirdağ, Web Siteleri, Gastronomi Turizmi

\* Bu çalışma III. Uluslararası Sürdürülebilir Turizm Kongresin’de çevrimiçi olarak sunulan bildirinin genişletilmiş halidir.

<sup>1</sup> Yüksek Lisans Öğrencisi, Bolu Abant İzzet Baysal Üniversitesi, Turizm Fakültesi, Gastronomi ve Mutfak Sanatları, [turkaytuna39@gmail.com](mailto:turkaytuna39@gmail.com), <https://orcid.org/0000-0001-7189-998X>

<sup>2</sup> Doç. Dr., Bolu Abant İzzet Baysal Üniversitesi, Turizm Fakültesi, Gastronomi ve Mutfak Sanatları, [alperkurnaz@ibu.edu.tr](mailto:alperkurnaz@ibu.edu.tr), <https://orcid.org/0000-0001-5288-0706>

Article Type : Research Article  
Date Received : 17.05.2022  
Date Accepted : 05.09.2022

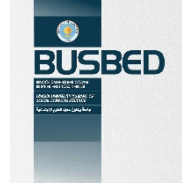

<https://doi.org/10.29029/busbed.1117666>

## EVALUATION OF LOCAL WEBSITES OF GASTRONOMY VALUES OF KIRKLARELI, EDİRNE AND TEKİRDAĞ PROVINCES\*

Türkey TUNA<sup>1</sup>, Alper Kurnaz<sup>2</sup>,

### ABSTRACT

In today's world, people benefit from technology to quickly obtain information about a place or a subject. Thanks to the internet infrastructure, people who have an international communication network can access the websites offered by the internet. Websites with various uses have various functionalities such as obtaining information and visual materials. In this study, the websites of various public and non-governmental organizations belonging to the provinces and districts of Kırklareli, Edirne and Tekirdağ were included in the scope of the research and it was aimed to reveal the local gastronomy values on the websites. Within the sample, 63 websites were evaluated. The websites within the scope of the study applied qualitative research method and the obtained information was evaluated within the scope of the study. When the written literature on the scope of the study was examined, no study was found in which the gastronomy values on the websites of the cities included in the sample were examined. It is thought that this study is important in terms of better promoting the gastronomic values of the cities in the sample and raising awareness. As a result of the study, it is expected that the websites within the sample will include more gastronomic elements by revealing the deficiencies and the necessity of giving more place to the gastronomic elements of the destinations on their websites.

**Keywords:** Kırklareli, Edirne, Tekirdağ, Web Sites, Gastronomy Tourism

\* This study III. It is an expanded version of the paper presented online at the International Sustainable Tourism Congress.

<sup>1</sup> Graduate Student, Bolu Abant İzzet Baysal University, Faculty of Tourism, Gastronomy and Culinary Arts, [turkaytuna39@gmail.com](mailto:turkaytuna39@gmail.com), <https://orcid.org/0000-0001-7189-998X>

<sup>2</sup> Associate professor, Bolu Abant İzzet Baysal University, Faculty of Tourism, Gastronomy and Culinary Arts, [alperkurnaz@ibu.edu.tr](mailto:alperkurnaz@ibu.edu.tr), <https://orcid.org/0000-0001-5288-0706>



## 1. GİRİŞ

Yaşamın her anında insanlar olarak yiyecek-içecek tüketimine ihtiyaç duymaktayız. Bu duyulan ihtiyaç, insanoğlunun yıllar boyunca gelişim göstermesi sonucu farklı boyutlar ve çeşitli alanlarda eğilim kazanmıştır. İnsanoğlunun gelişimi ile entegre olan yeme-içme faktörü, tarihsel süreçte yaşamak için yemek boyutundayken günümüzde ise fizyolojik ihtiyaçlar dışında bilgi, deneyim ve tecrübe için yapılan seyahatleri de kapsamaktadır. Gastronomi turizmi, bu eğilimin bir parçası olup turizm sektöründe sadece tüketmek için yemek ihtiyaçları dışında, kişilerin yöresel veya bir işletmeye ait gıda ürününü tüketimini, eğitimini ya da üretimini yerinde görmek amacıyla yaptığı turizm çeşidi olarak tanımlanmaktadır.

Deniz, kum, güneş üçlemesinin yaratmış olduğu turizm algısı, değişen dünya koşulları ile çeşitlilik kazanmıştır. Turizm destinasyonlarının içerisinde barındırmış olduğu cazibe unsurları farklı yansımalar olarak karşımıza çıkmaktadır. Bu yansımaların bir çeşidi olan gastronomi turizmi, bulunduğu lokasyon neticesinde şekillenebilir ya da bir ürün etrafında da oluşturulabilir ancak her iki durumda da gastronomi turizmi için hareket eden turistler, varmış oldukları destinasyonlara ekonomik katkı ve pazar tanınırlığı sağlamaktadır. Bu pazarın küresel açıdan tanıtımının ise en kolay yolu internet üzerinden yapılan tanıtıcı çalışmalardır. İnternet alt yapısı ile oluşturulan web siteleri, bilgisayarın insanların dünyasına girmesiyle başlayan serüveni bugüne geldiğinde internet sayesinde var olan, tüm dünyada aynı anda iletişimi sağlamakta, kişilerin zaman ve mekân fark etmeksizin belirli donanımları (İnternet alt yapısı olan bilgisayar, telefon, tablet vb.) elinde bulundurması sayesinde, ilgileri doğrultusunda ulaşımın sağlandığı sanal dünyanın üyeleri olarak tanımlanabilmektedir. Bu üyeler sayesinde kişiler turizmin görsel ve işitsel kaynaklarına kısa zamanda ulaşarak gerekli bilgiyi sağlamakta. Aynı zamanda ulaşım için gerekli ön bilgileri edinmek için birer araç niteliği taşımaktadır.

## 2. KAVRAMSAL ÇERÇEVE

### 2.1. Gastronomi Turizmi ve Destinasyon

İnsanların fizyolojik ihtiyaçlarının en başında gelen beslenme ihtiyacı, insanlık tarihi boyunca çeşitli gelişimler göstermiştir. Önceleri sadece hayata devam edebilmek adına tüketimi sağlayan insanoğlu, süreçle beraber gelişim göstermiş ve yemek temel bir ihtiyacın dışına çıkmıştır. Toplumların yapmış olduğu ritüellerde de yemek yer bulmuş, paylaşmanın esas olduğu bu ritüellerin devamında özellikle sanayi devrimi sonrasında insanların sosyal boyutu olarak ön plana çıkmıştır (Akdağ vd., 2016). Gelişen süreç ve değişen yemek algısı bir sosyal bilim dalı olarak gastronomi terimini doğurmuştur. Kavram açısından Yunancadan mide anlamına gelen “gastro” ve kural anlamına gelen “namos” kelimelerinden hareketle yasa ya da düzenleme anlamı taşıyan gastronomi kavramı, ulusların ya da bölgelerin mutfak kültürünün tarihsel açısından düzenleyerek yeme-içme ile ilgili olarak tüm konuları kapsayan antropoloji, ziraat ve sosyoloji gibi diğer bilim dalları ile beraber etkileşim halinde olan sosyal bir bilim dalıdır (Küçükkömürler vd.,2018).

Gastronomi terimi yazılı kaynak olarak tarih sahnesinde ilk olarak karşımıza, MÖ 4. yy. da Sicilyalı yazar Arcestratus tarafından yazılan kitapta çıkmaktadır (Santich 2004 akt. Arıcı & Bayram, 2021). 1835 yılına geldiğinde Fransa’da gastronomi sözcüğü “*İyi yemek yeme sanatı*” olarak Fransız sözlüklerinde yer almış ve Fransız yazılı mutfak kültürüne yer edinmiştir (Kaşlı vd., 2015). Günümüzde gastronomi sektörü kültürel etmenlerle birlikte hareket ederek sadece yemek yeme sanatının dışında yiyeceklerin hazırlanışı, üretim boyutu, ham madde kullanım biçimleri, doğrama şekilleri, pişirme yöntem ve kuralları ile multi-disipliner bir konum hâline gelmiştir (Yılmaz & Akman, 2018). Gastronomi turizmine kavramsal açıdan ilk olarak Lucy M.Long tarafından, 1998 yılında karşılaşılmaktadır. Bu tanımlamada; “*Bilinenden farklı bir mutfak kültüründeki yiyeceklerin tüketilmesini, hazırlanmasını, sunulmasını ve mutfağını, öğün sistemlerini, yeme biçimlerini keşfetmek amacıyla gerçekleştirilen turizm şekli*” olarak karşımıza çıkmaktadır (Aksoy & Sezgi, 2015: 81). Bir diğer tanımlama ise “*Temel motivasyon faktörü özel bir yemek türünü tatmak veya bir yemeğin üretilmesini görmek amacıyla yiyecek üreticilerini, yemek festivallerini, restoranları ve özel alanları ziyaret etmek*” (Hall vd., 2003 akt. Birdir & Akgöl, 2015, s. 58).

Gastronomi turizmi günümüzde sadece yemek için yapılan turizm çeşidine ek olarak akademik ve rehberlik çalışmalarına da dahil olduğu bir sisteme entegre olmuştur. Bu durum neticesinde yiyecek ve içecek işletmeleri, fabrika üretim tesis gezileri, bağ gezileri, gastronomi üzerine yapılan panel ve çalışmalar, aşçılık eğitimleri için yapılan eğitim, seminer ve kurslar da gastronomi turizminin kapsamının içinde yer almaktadır (Özdemir & Altner, 2019).

Gastronomi turizmi açısından *destinasyon* önemli bir kavramdır (Bucak & Aracı, 2013). Turistik destinasyonlarda, gastronomi turizmi önemli bir cazibe merkezi olmakla beraber destinasyonda ürünün kendisi de bir çekim unsuru oluşturabilmektedir (Deveci vd., 2013). Turizm açısından önemli bir kavram olarak karşımıza çıkan destinasyonu, belirli bir bölgenin veya yörenin cazip kaynakları ya da kültürel değerlerinin yansımaları olarak çekicilik kazanılan yer olarak tanımlamak mümkündür (İlban, 2007). Destinasyonlar açısından

gastronomi turizminde yapılan turizm faaliyetlerinde öncelikle gıda maddeleri olarak bağ ve bağ ürünleri, süt ürünleri ve doğada endemik yetişen ya da belirli şartlar dahilinde üretimi olan yiyecekler başlıca çekim noktasını oluşturmaktadır (Deveci vd., 2013). Gastronomi turizminin, destinasyona sağladığı faydalar ise şu şekilde sıralanabilir (Ulama & Uzut, 2017, s. 190):

- 1- Destinasyonu ziyaret eden katılımcıların hedef bölümlerine ayrılmasını kolaylaştırır.
- 2- Alışagelmış turizm anlayışına (deniz, kum, güneş) sahip olmayan çekim merkezlerini cazibe kaynağı olarak yer almasında öncülük eder.
- 3- Belirli periyodlar diliminde yapılan turizm anlayışının dışında yılın her döneminde yapılabilir.
- 4- Yeni deneyimlere açık olan turistlerin beklentilerinin karşılıklarına ulaşmalarını sağlar.
- 5- Sürdürülebilirlik ve kalkınmaya destek verir.

## 2.2. Kırklareli'nin Gastronomi Kültürünün Değerlendirilmesi

Kuzey sınırından Bulgaristan devleti ile 159 km bir sınır hattına sahip olan Kırklareli'nin 58 km uzunlukta Karadeniz'e kıyı şeridi vardır. Edirne, Tekirdağ illerinin komşusudur (Kırklareli.bel.tr). Kırklareli'nin tarihsel sürecine bakıldığında mevcut ilk yerleşmenin ne zaman kurulduğuna dair kesin bir bilgiye rastlanılmamıştır ancak Neolitik çağ ile insan izlerine rastlanan coğrafyada tarihsel süreçte birçok topluluğun hâkimiyetine girmiştir. Bu sürecin resmi kabul edebileceğimiz ilk iskân örnekleri ise Trak'lar tarafından karşımıza çıkmaktadır (Balci, 2001). Trak'ların şehir devleti olarak feodal bir devlet oluşması ile başlayan tarihsel süreç, ilerleyen dönemlerde birçok kavmin ve topluluğun hâkimiyeti altında kalacaktır. İlk olarak İskitlerin akınlarıyla başlayan süreç ilerleyen zamanlarda Perslerin hâkimiyeti ile devam etmiştir. İlerleyen dönemlerde Odris devleti kurulmuş ancak bu devlette Makedonların ardından Romalıların daha sonra Bulgar krallığının ve Bizans krallığının ilhakına uğramıştır. Kırklareli bulunduğu siyasi konum itibarı ile birçok farklı devletin kontrolüne geçmiştir. Bu süreci, I. Murad döneminde, 1369 yılında Osmanlı hâkimiyeti ile son bulmuştur. I. Dünya savaşı sonuçları ile Yunanlıların işgaline maruz kalan Kırklareli, 10 Kasım 1922 ile Yunan işgalinden kurtulmuş ve Türkiye devletinin bir ili hâline gelmiştir (kırklareliilözelidaresi.gov.tr).

Kırklareli ismi 1924 yılında çıkarılan bir kanunla konulmuştur. Kırklareli isminden önce bölgeye bir dönem hâkim olan Bizanslılar buraya "Saranta Ekklesies" ismini vermiştir. Bu ismin Türkçe karşılığı "Kırkkilise" anlamına gelmektedir. Kırkkilise ismi Aralık 1924 yılı itibarı ile meclis kararı ile Kırklareli ismini almıştır (Akin, 1997).

Kırklareli ili yöresel mutfak kültürü açısından bulunduğu coğrafya ve almış olduğu göçler ile şekillenen bir mutfak kültürüne sahiptir. Özellikle Bulgar ve Boşnak göçmenleri yerel mutfak yapısına katkı sunmuştur. Tarım ve hayvancılık ürünlerinin öne çıktığı Kırklareli ili, Karadeniz'e kıyısı olmasından ötürü balıkçılığın da yöresel mutfak kültürüne etkisi vardır (kırklareli.ktb.gov.tr). Kırklareli'nde kışlık hazırlığı olarak yufka, turşu, hardaliye, sucuk gibi hazırlıklar yapılmaktadır. Kırklareli'nin yerel halkı "Mart Dokuzu" ve "Yeşil Perşembe" adında Nevruz bayramını kutlamaktadırlar. Bu kutlamada halk kendi arasında para toplar ve açık alanda etli yemekler yenir. Bu toplu yemeklere ise yöre halkı tarafından "Çomat" adı verilmektedir (Nergis, 2019).

Gastronomi turizmi içinde yer alan yöresel ürünler, destinasyon ve bölgenin turizm potansiyeli açısından önem arz etmektedir. Bölgenin turizm girdilerini ve bölge kalkınmasına katkı sağlayan yöresel ürünlerin üretimi, hazırlanışı ve tüketim boyutlarının tamamıyla korunup sürdürülebilir bir süreç kazanmasından coğrafi işaret önem arz etmektedir. Coğrafi işaret yöresel bazlı ürünlere ve bölgeye katkı sağlayan önemli bir unsurdur (Suna & Uçuk, 2018). Türkiye'de coğrafi işaret süreci 1995 yılında başlamıştır. Mecliste 555 sayılı Coğrafi İşaretlerin Korunması Kanunu hükmünde kararname ile başlayan süreç, 2007 yılında Coğrafi İşaretler Konum Taslağı ile yasalaşmıştır (Kan vd., 2010). Türk Patent ve Marka Kurumu'nun tanımına göre coğrafi işaret: "*Belirgin bir niteliği, ünü veya diğer özellikleri bakımından kökenin bulunduğu yöre, alan, bölge veya ülke ile özdeşleşmiş ürünü gösteren işarettir.*"

Kırklareli ilinin öne çıkan gastronomi değerlerinde coğrafi işaretli ürünleri bölge destinasyonu açısından önemli bir yer almaktadır. 2021 yılı itibarıyla bölgenin "*Hardaliye, Kırklareli Beyaz Peyniri, Kırklareli Kıvrırcık Kuzusu, Kırklareli Meşe Balı*" olmak üzere dört adet coğrafi işaretli ürünü bulunmaktadır (ci.turkpatent.gov).

## 2.3. Edirne İlinin Gastronomi Kültürünün Değerlendirilmesi

Edirne ili Marmara bölgesinde yer alan, Tekirdağ, Kırklareli ve Çanakkale'ye komşusu olan, aynı zamanda Yunanistan ve Bulgaristan ile sınırı olan bir sınır ili olma özelliğine sahiptir. Güneyinde Ege Denizi'ne 75 km'lik bir sahil şeridinde sahiptir (edirne.gov). Tarih boyunca insanlara ev sahipliği yapmış olan Edirne'yi, Orta Asya'dan gelen Trak'ların kurduğu bilinmektedir (Ergan vd., 2020). Türklerin hâkimiyetine geçene kadar Bizansların yönetiminde olan şehir, 1361 yılında I. Murad tarafında fethedilmiş ve Osmanlı'nın başkenti buraya taşınmıştır. İstanbul'un fethine kadar başkentliğini sürdüren şehir, başkentin İstanbul'un taşınmasının ardından

da önemini korumuştur. Bugün Türkiye’de olduğu gibi Osmanlı’nın da Avrupa’ya açılan kapısı olma görevini yerine getirmiştir (Büktel, 2010).

Edirne, bünyesinde çok zengin bir kültür yelpazesine sahip bir il olarak karşımıza çıkmaktadır. Devlet başkentliği yapması ve önemli bir coğrafya içinde bulunmasından dolayı farklı turizm sektörleri açısından önemli bir destinasyon merkezidir. Türkiye’nin üçüncü en büyük tarihi eser zenginliğine sahiptir. Şehrin öne çıkan turizm yapılarının başında, II. Selim tarafından Mimar Sinan’a yaptırılan “Selimiye Camii” gelmektedir. Bir diğer öne çıkan önemli bir tanıtım ve çekim faaliyeti ise “Kırkpınar Yağlı Güreşleri”dir. Bu iki değer de UNESCO tarafından koruma altına alınmış; Selimiye Cami kültürel miras listesine, yağlı güreşler ise soyut miras listelerinde yer almıştır (Akay vd., 2017).

Zengin bir mutfak kültürüne sahip olan Edirne ilinin bu zenginliği, bereketli toprakları ve bir dönem Osmanlı’ya başkentlik yapmasından gelen saray mutfağı çerçevesinde şekillenmiştir. Şehre gelen yerli ve yabancı turistler tarafından mutfak kültürü olarak en çok tercih edilen ürün tava ciğerdır (Kendir, 2020). Bunun yanında şehrin diğer gastronomik ürünlerinin başında badem ezmesi, köftesi, beyaz peynir gibi ürünler yer almaktadır. Şehir, zengin bir mutfak kültürüne ev sahipliği yapmaktadır (Kızıldemir, 2020). 2021 yılı itibari ile Türk Patent ve Marka Kurumu coğrafi işaret ağı incelendiğinde, Edirne ilinin mutfak kültürü açısından 8 toplamda da 9 adet coğrafi işarete sahip olduğu görülür. Edirne’nin mutfak kültürü açısından coğrafi işaretli ürünleri ise şu şekildedir: *Deva-i Misk Helvası, Edirne Badem Ezmesi, Edirne Beyaz Peyniri, Edirne Tava Ciğeri, Keşan Satır Et, Keşan Siğili Bamyası, Meriç Kara Kavunu ve İpsala Pirinci* (turkpatent.gov).

#### 2.4. Tekirdağ İlinin Gastronomi Kültürünün Değerlendirilmesi

Tekirdağ ili, çevresindeki Edirne, Kırklareli, İstanbul ve Gelibolu ilçesi sayesinde Çanakkale illeri ile çevrilidir. Marmara Denizi kıyısı ve Karadeniz’de de 1.5 km’lik kıyısı bulunan bir şehirdir (tekirdag.bel.tr). Marmara Bölgesi’nde yer alan Tekirdağ şehri köklü bir geçmişe sahiptir. MÖ 3000’lerde yerleşim olduğu bilinmektedir. Kurulduğundan bu yana çevresinde olduğu iller gibi birçok medeniyette var olmuştur ve Osmanlı, Tekirdağ’ı Bizans’tan 1357-58 yıllarında fethetmiştir. Aktif bir ticaret yolu üzerinde olmasından dolayı geçmiş uygarlıklarda ve Osmanlı dönemlerinde de önemli bir yerleşim yeri olmuştur. Cumhuriyet döneminde ise Mudanya Antlaşması ile milli topraklara katılan Tekirdağ, il merkezi olmuştur (Özşahin, 2015).

Tekirdağ ili sahip olduğu coğrafi şartlar sayesinde turistik değerlere ve turizm potansiyeline sahip bir ildir. Marmara Denizi’nde kıyısı olması nedeniyle yaz aylarında deniz turizmi açısından çevre yerleşim yerlerine ve diğer illere göre daha fazla nüfus hareketliliği yaşamaktadır. Ayrıca İstanbul, Çanakkale ve Yunanistan yol güzergâhında bulunmasından dolayı yerli ve yabancı turistlerin, yol güzergâhında yolculuk yapan kişi ve şirketlerin mola alanı olarak tercih edilmektedir (Menteş vd., 2016).

Tekirdağ deniz kenarına kurulmuş ve bereketli tarım topraklarına sahip bir şehirdir. Tekirdağ denilince akla ayçiçeği tarlaları gelmektedir. Bunun yanında çeşitli tarım ürünlerinin de üretimi yapılmaktadır. Kıyı kesimlerinde balıkçılık faaliyetleri de yer almaktadır ve geniş coğrafi yapısı ile iç kesimlerde büyükbaş ve küçükbaş hayvancılık yapılmaktadır. Tekirdağ ilinin sahip olduğu tarım ve hayvancılık potansiyeli ile mutfak kültürü şekillenmiştir (Akman vd., 2019). Tekirdağ aynı zamanda bağ ürünleri ile de ön plana çıkmaktadır. Trakya Bağ Rotası içerisinde yer alan Tekirdağ, şarap turizmi açısından da yüksek bir potansiyele sahiptir. Rota içerisinde var olan işletmelerde bağ gezisi, şarap tadımı, bağ bozumu gibi faaliyetler yer almaktadır (Erhan, 2021). Tekirdağ’ın mutfak kültürü açısından değerlendirildiğinde en tanınır yemeği “Tekirdağ Köftesi”dir. Diğer taraftan tarım ürünlerinde mutfak kültürü açısından yer edinmekte olup kiraz, zeytin ve üzüm de ön plandadır (Enver & Kızıldemir, 2020). Trakya Kalkınma Ajansı’nın desteğiyle ve Kırklareli Üniversitesi koordinatörlüğünde 2016 yılında başlanan “Trakya Turizm Rotası” projesinde yer alan Tekirdağ’ın lezzet rotası incelendiğinde ise sahip olduğu ürünler arasında “*Tekirdağ Köftesi, Peynir Helvası, Boza, Hayrabolu Tatlısı, Tekirdağ Peyniri, Tekirdağ Kirazı, Tekirdağ Karpuzu, Zeytin ve Zeytinyağı, Bağ Ürünleri*” yer almaktadır (trakyatuzurizmrotası.com). Ayrıca Türk Patent ve Marka Kurumu resmî web sitesi incelendiğinde “*Hayrabolu Tatlısı, Malkara Eski Kaşar Peyniri, Tekirdağ Köftesi, Tekirdağ Peynir Helvası, Tekirdağ Yapıncak Salamura Asma Yaprağı ve Velimeşe Bozası*” da Tekirdağ’ın coğrafi işaretli ürünleri arasında yer almaktadır (ci.turkpatent.gov).

#### 2.5. Gastronomi Destinasyonları Açısından Web Sitelerinin Önemi

Günümüz iletişim dünyasında ulaşılmak istenen bilgiye en hızlı ulaşım kaynağı internettir (Alyakut, 2020). İnternet 1960’lı yıllarda Amerika, olası savaş durumunda iletişimi sağlamak amacıyla “İleri Savunma Araştırma Projeleri Teşkilatı’nı” görevlendirerek 1969 yılında ARPANET ismiyle geliştirmiştir (Çubukçu 2010). Ülkemizde internet kullanımına bakıldığında ise 2021 yılı TÜİK verilerine göre internet kullanan birey oranı %82,6’dır. Bu sonuç 16-74 yaş arası bireylerden elde edilen bir sonuç olup ülke nüfusuna oranla cinsiyetlere göre incelendiğinde ise bu oran %87,7’si erkek, %77,5’nin kadın olduğu görülmüştür (TÜİK, 2021). İnternetin

sağladığı önemli avantajların başında küresel bir hizmet ağına karşılık düşük maliyetli tanıtım, satış, bilgi vb. içerikler kapsamında geniş bir müşteri profiline erişim sağlamak gelmektedir (Sarı & Kozak, 2005). İnternet sayesinde ulaşılmak istenilen hedef doğrultusunda hareket eden kişiler, hedef merkezindeki kurum veya kuruluşların hazırlamış olduğu web siteleri sayesinde istediği içerik ve bilgiye ulaşabilmektedir (Alyakut, 2020). Web siteleri, ilgileri doğrultusunda hareket eden kişilere hedef doğrultusunda tanıtımını yapan, kişilerin soru ve önerilerine cevap sunan karşılıklı iletişimin kurulabileceği ortam hazırlayan ve bunu uluslararası hizmette sunabilen bir araçtır (Uluçay, 2017). Web sitelerinin içerikleri oluşturulurken yazılı içeriklere ek olarak duyu organlarına (görsel ve işitsel) hitap etme olanağı sağlamaktadır. Bu durumda işletmeler açısından tanıtım faaliyetleri en çok tercih edilen araç olarak karşımıza çıkmaktadır (Çubukçu, 2005). Ülkemizin de gelişen teknoloji alt yapısı bireyler de olduğu gibi kamu kurum ve kuruluşlarına da yansımıştır. Bugün birçok il ve ilçenin kendine ait web siteleri vardır (Acılar, 2012).

Uluslararası dolaşım ağı olan “world wide web” (www) uzantısı ile web siteleri, destinasyon bölgeleri açısından önemli bir konum hâline gelmiştir. Bu durumda destinasyonun bulunduğu yerel yönetim ve belediyelerin tanıtım faaliyetlerinde web sitelerine verdikleri önem artmıştır. Bunun sebebi pazarlamadaki tutundurma basamağının diğer faaliyetlere bakışı, web sitelerinin daha ucuz ve daha geniş kitlelere hitap etmesinden dolayıdır (Güçer vd., 2013). Web siteleri üzerindeki bu yatırım ve varoluş faaliyetleri turizm sektörüne de yansımıştır ve turizm açısından birincil bilgi kaynağı olma özelliği taşımaktadır (Giritlioğlu, 2014).

Kamu kurum ve kuruluşları tarafından tasarlanan web sitelerinin, ziyaretçi açısından bıraktığı izlenim de destinasyon açısından önem arz etmektedir. Cox ve Dale'nin yapmış oldukları çalışmada bir web sitesi değerlendirme sonuçlarında önerdikleri yedi faktör vardır. Bunlar: Ulaşılabilirlik, iletişim, güvenilirlik, inanılabilirlik, kullanılabilirlik, fonksiyonellik ve bütünlüktür (Cox ve Dale, 2001 akt. Ateş & Boz, 2015, s. 69).

Tasarımı tamamlanan web sitelerinin hizmet süreleri boyunca dinamik bir yapıda olması gerekmektedir. Bu kapsamda web sitelerinin iletişim kanalları ve web tasarımı önem arz etmektedir. İletişim kanalları çeşitli şekillerde sunulmalıdır. Bu çeşitlilik kurumların iletişim yolları dışında sosyal medya araçları ile desteklenmelidir. Tasarım açısından web sitelerin kolay anlaşılır, göz yormayan, duyu organlarına hitaben desteklenen, dinamik yapılı bir araç olması gerekmektedir. Dinamik yapısı, ziyaretçilerin tekrar web sayfasını ziyaret etmesini sağlayacaktır. Durağan yapıdaki web siteleri ziyaretçiler tarafından takip unsurunu olumsuz yönde etkilemektedir (Mert, 2019).

### 3. YÖNTEM

#### 3.1. Araştırmanın Evreni ve Örneklemi

Çalışma kapsamında araştırmaya konu olan Kırklareli, Edirne ve Tekirdağ şehirlerinin il valilikleri, ilçe kaymakamlıkları, il turizm ve kültür müdürlüğü, il sanayi ve ticaret odaları, il ve ilçe belediyelerine ait web siteleri değerlendirilmiş ve toplamda 63 web sitesine ulaşılmıştır. Bu şehirlere ait web siteleri çalışmanın örneklemi oluşturmaktadır.

#### 3.2. Veri Toplama Araçları ve Süreci

Veri toplama aracı olarak Demirci'nin (2021) çalışmasında yapmış olduğu web sitesi değerlendirme ölçütleri kullanılmış ve kapsam dahilinde farklı araştırma alanları açısından sorulan sorulara yönelik değişiklikler yapılmıştır. Veri toplama aracı olarak örneklem dahilinde yer alan şehirlerin web siteleri 16-18 Ekim 2021 tarihleri arasında incelenmiş olup bu tarihler sonrasındaki yapılan değişiklikleri kapsamamaktadır. Araştırma kapsamının incelenen web sitelerine ait bilgi ve uzantılara Tablo 1'de yer verilmiştir.

**Tablo 1.**

*Veri toplama aracı*

Web Sitesinin Adı	Şehir	Web Adresi
Kırklareli Valiliği	Kırklareli	<a href="http://www.kirklareli.gov.tr/">http://www.kirklareli.gov.tr/</a>
Babaeski Kaymakamlığı	Kırklareli	<a href="http://www.babaeski.gov.tr/">http://www.babaeski.gov.tr/</a>
Demirköy Kaymakamlığı	Kırklareli	<a href="http://www.demirkoy.gov.tr/">http://www.demirkoy.gov.tr/</a>
Lüleburgaz Kaymakamlığı	Kırklareli	<a href="http://www.luleburgaz.gov.tr/">http://www.luleburgaz.gov.tr/</a>
Pehlivanköy Kaymakamlığı	Kırklareli	<a href="http://www.pehlivankoy.gov.tr/">http://www.pehlivankoy.gov.tr/</a>
Pınarhisar Kaymakamlığı	Kırklareli	<a href="http://www.pinarhisar.gov.tr/">http://www.pinarhisar.gov.tr/</a>
Vize Kaymakamlığı	Kırklareli	<a href="http://www.vize.gov.tr/">http://www.vize.gov.tr/</a>
Demirköy Belediyesi	Kırklareli	<a href="http://www.demirkoy.bel.tr/">http://www.demirkoy.bel.tr/</a>
Koçaz Belediyesi	Kırklareli	<a href="https://kofcaz.bel.tr/">https://kofcaz.bel.tr/</a>
Vize Belediyesi	Kırklareli	<a href="https://vize.bel.tr/">https://vize.bel.tr/</a>
Edirne Valiliği	Edirne	<a href="http://www.edirne.gov.tr/">http://www.edirne.gov.tr/</a>

Enez Kaymakamlığı	Edirne	<a href="http://www.enez.gov.tr/">http://www.enez.gov.tr/</a>
Keşan Kaymakamlığı	Edirne	<a href="http://www.kesan.gov.tr/">http://www.kesan.gov.tr/</a>
Lalapaşa Kaymakamlığı	Edirne	<a href="http://www.lalapasa.gov.tr/">http://www.lalapasa.gov.tr/</a>
Meriç Kaymakamlığı	Edirne	<a href="http://www.meric.gov.tr/">http://www.meric.gov.tr/</a>
Süloğlu Kaymakamlığı	Edirne	<a href="http://www.suloglu.gov.tr/">http://www.suloglu.gov.tr/</a>
Uzunköprü Kaymakamlığı	Edirne	<a href="http://www.uzunkopru.gov.tr/">http://www.uzunkopru.gov.tr/</a>
Havsa Belediyesi	Edirne	<a href="https://www.havsa.bel.tr/">https://www.havsa.bel.tr/</a>
İpsala Belediyesi	Edirne	<a href="https://ipsala.bel.tr/">https://ipsala.bel.tr/</a>
Keşan Belediyesi	Edirne	<a href="https://www.kesan.bel.tr/">https://www.kesan.bel.tr/</a>
Lalapaşa Belediyesi	Edirne	<a href="https://www.lalapasa.bel.tr/">https://www.lalapasa.bel.tr/</a>
Meriç Belediyesi	Edirne	<a href="http://www.meric.bel.tr/index.html">http://www.meric.bel.tr/index.html</a>
Süloğlu Belediyesi	Edirne	<a href="http://www.suloglu.bel.tr/">http://www.suloglu.bel.tr/</a>
Uzun Köprü Belediyesi	Edirne	<a href="https://uzunkopru.bel.tr/">https://uzunkopru.bel.tr/</a>
Edirne İl Kültür ve Turizm Müdürlüğü	Edirne	<a href="https://edirne.ktb.gov.tr/">https://edirne.ktb.gov.tr/</a>
Edirne Ticaret ve Sanayi Odası	Edirne	<a href="https://etso.org.tr/site/">https://etso.org.tr/site/</a>
Tekirdağ Valiliği	Tekirdağ	<a href="http://www.tekirdag.gov.tr/">http://www.tekirdag.gov.tr/</a>
Çerkezköy Kaymakamlığı	Tekirdağ	<a href="http://www.cerkezkoy.gov.tr/">http://www.cerkezkoy.gov.tr/</a>
Çorlu Kaymakamlığı	Tekirdağ	<a href="http://www.corlu.gov.tr/">http://www.corlu.gov.tr/</a>
Ergene Kaymakamlığı	Tekirdağ	<a href="http://www.ergene.gov.tr/">http://www.ergene.gov.tr/</a>
Hayrabolu Kaymakamlığı	Tekirdağ	<a href="http://www.hayrabolu.gov.tr/">http://www.hayrabolu.gov.tr/</a>
Kapaklı Kaymakamlığı	Tekirdağ	<a href="http://www.kapakli.gov.tr/">http://www.kapakli.gov.tr/</a>
Malkara Kaymakamlığı	Tekirdağ	<a href="http://www.malkara.gov.tr/">http://www.malkara.gov.tr/</a>
Marmaraereğlisi Kaymakamlığı	Tekirdağ	<a href="http://www.marmaraereglisi.gov.tr/">http://www.marmaraereglisi.gov.tr/</a>
Muratlı Kaymakamlığı	Tekirdağ	<a href="http://www.muratli.gov.tr/">http://www.muratli.gov.tr/</a>
Saray Kaymakamlığı	Tekirdağ	<a href="http://www.tekirdagsaray.gov.tr/">http://www.tekirdagsaray.gov.tr/</a>
Süleymanpaşa Kaymakamlığı	Tekirdağ	<a href="http://www.suleymanpasa.gov.tr/">http://www.suleymanpasa.gov.tr/</a>
Şarköy Kaymakamlığı	Tekirdağ	<a href="http://www.sarkoy.gov.tr/">http://www.sarkoy.gov.tr/</a>
Tekirdağ Belediyesi	Tekirdağ	<a href="https://www.tekirdag.bel.tr/">https://www.tekirdag.bel.tr/</a>
Çerkezköy Belediyesi	Tekirdağ	<a href="http://www.cerkezkoy.bel.tr/">http://www.cerkezkoy.bel.tr/</a>
Çorlu Belediyesi	Tekirdağ	<a href="https://www.corlu.bel.tr/Default">https://www.corlu.bel.tr/Default</a>
Ergene Belediyesi	Tekirdağ	<a href="https://www.ergene.bel.tr/">https://www.ergene.bel.tr/</a>
Hayrabolu Belediyesi	Tekirdağ	<a href="https://www.hayrabolu.bel.tr/index.php">https://www.hayrabolu.bel.tr/index.php</a>
Kapaklı Belediyesi	Tekirdağ	<a href="https://www.kapakli.bel.tr/">https://www.kapakli.bel.tr/</a>
Malkara Belediyesi	Tekirdağ	<a href="https://www.malkara.bel.tr/">https://www.malkara.bel.tr/</a>
Marmaraereğlisi Belediyesi	Tekirdağ	<a href="https://www.marmaraereglisi.bel.tr/">https://www.marmaraereglisi.bel.tr/</a>
Tekirdağ İl Kültür ve Turizm Müdürlüğü	Tekirdağ	<a href="https://tekirdag.ktb.gov.tr/">https://tekirdag.ktb.gov.tr/</a>
Tekirdağ Ticaret ve Sanayi Odası	Tekirdağ	<a href="https://www.tekirdagtso.org.tr/">https://www.tekirdagtso.org.tr/</a>

Örnekleme dahilinde yer alan destinasyonlara ait Kırklareli, Edirne ve Tekirdağ illerine bağlı 63 web sitesi değerlendirilmeye alınmıştır.

### 3.2.1. Verilerin Analizi

Araştırma kapsamında yer alan destinasyonlara ait web sitelerine ulaşılmış ve site içerisinde yer alan bilgiler doğrultusunda içerik analizi uygulanmıştır “*Bir nitel araştırma yöntemi olan içerik analizi, bir metindeki değişkenleri ölçmek amacıyla, sistematik, tarafsız ve sayısal olarak yapılan analizdir*” (Wimmer & Dominick, 2000 akt. Bayram & Yaylı, 2009, s. 359). Web siteleri analiz edebilmek için web sitelerinde yer alan bilgilere ulaşılmış ve araştırmanın konusu kapsamında yer alan bilgilere dair sonuçlara bulgular kısmında yer verilmiştir.

## 4. BULGULAR

Şehirlerin web siteleri üzerinden tanıtıma yönelik özellikleri, gastronomi açısından ürün varlığı, müşteri iletişimine yönelik özellikleri ve sitelerde var olan gastronomik değer açısından ürünlerin listesi olarak ortaya çıkan bulgular alt başlıklarda yer verilmiştir.

### 4.1. Web Sitelerinin Tanıtıma Yönelik Özellikleri

Web sitelerinin tanıtımına yönelik yapılan değerlendirme ölçümünde, altı adet kriter açısından değerlendirilme yapılmış ve ulaşılan bilgilere Tablo 2’de yer verilmiştir.

**Tablo 2.***Web sitelerinin tanıtıma yönelik özellikleri*

Web Sitelerinin Tanıtıma Yönelik Özellikleri	VAR		YOK	
	n	%	n	%
Web sitesi hizmet bilgileri	53	84,1	10	15,9
Web Sitelerinin Tanıtıma Yönelik Özellikleri	VAR		YOK	
	n	%	n	%
Web sitesinin hizmet fotoğrafları	30	47,6	33	52,4
Destinasyonla ilgili bilgi	59	93,7	4	6,3
Destinasyonla ilgili fotoğraflar	55	87,3	18	12,7
Destinasyonla ilgili videolar	7	11,1	56	88,9

Tablo 2’de destinasyona dair yapmış oldukları tanıtım faaliyetlerinin sonuçları incelendiğinde 63 sitenin “Web sitesi hizmet bilgileri” ölçümüne bakıldığında %84,1 oranla hizmet bilgilerine dair bilgi içerirken “Web sitesi hizmet fotoğraflarına” dair sonuçta ise yapmış oldukları hizmetleri %47,6 oranla yayınlamaktadırlar. “Destinasyonla ilgili bilgi” ölçütünde ise %93,7 değerinde bir sonuç elde edilmiş olup “Destinasyonla ilgili fotoğraf” kriterine yer veren siteler %87,3 oranında. “Destinasyonla ilgili videolar” ölçütünde %88,9 oranında “Yok” sonucuna ulaşılmıştır. Tablodan hareketle web sitelerinin hizmet fotoğrafları eksikliği ve aynı zamanda destinasyonlar hakkında video faaliyetlerinin düşük olduğu ortaya çıkmaktadır.

#### 4.2. Web Sitelerinde Gastronomi Açısından Ürün Bulundurulması

Web sitelerinde gastronomi açısından ürün bulundurulmasına dair yapılan ölçüte dair bilgiler Tablo 3’te yer almaktadır.

**Tablo 1.***Web sitelerinde gastronomi açısından ürün bulundurulması*

Web Sitelerinde Gastronomi Açısından Ürün Bulundurulması	Var		Yok	
	n	%	n	%
Web sitede gastronomi açısından ürün var mı?	18	28,6	45	71,4
Gastronomi açısından ürünün veya ürünlerin açıklaması var mı?	17	27,0	46	73,0
Gastronomi açısından ürünün içeriği var mı?	16	25,4	47	74,6
Gastronomi açısından ürünün reçetesi var mı?	13	20,6	50	79,4
Gastronomi açısından ürünün videosu var mı?	1	1,6	62	98,4
Gastronomi açısından ürünün fotoğrafı var mı?	14	22,2	49	77,8

Tablo 3’te yer alan değerlendirmeler kapsamında 63 web sitesine uygulanan “Web sitede gastronomi açısından ürün var mı?” ölçütünün %28,6 oranında “Var” cevabına erişilmiş, “Gastronomi açısından ürünün veya ürünlerin açıklaması var mı?” ölçütünde %27,0 oranında “Var” cevabına erişim sağlanmış ve “Gastronomi açısından ürünün içeriği var mı?” ölçütünde %25,4 oranında “Var” sonucuna ulaşılmıştır. “Gastronomi açısından ürünün videosu var mı?” sorusuna %98,4 oranında, “Gastronomi açısından ürünün reçetesi var mı?” değerlendirmesine %79,4 oranında, “Gastronomi açısından ürünün fotoğrafı var mı?” değerlendirmesine %77,8 oranında “Yok” cevabı alınmıştır. Bu sonuçlar kapsamında, örneklem dahilinde, 18 web sitesinde gastronomi açısından ürüne erişilmiş, bu erişimlerin değerlendirmesinde web sitelerin görsel kaynaklardan olan fotoğraf, video ve reçetelere dair bilgilerin düşük oranda olduğu sonucuna ulaşılmıştır.

#### 4.3. Web Sitelerinin Müşteri İletişimine Yönelik Özellikleri

Web sitelerinin günümüzde bireylere kazandırdığı önemli avantajların içerisinde, kurumların kendilerine ait iletişim bilgilerine gönüllülük esası ile sosyal medya ve iletişim araçlarına dair bilgiler yer vermesi vardır. Bu sayede kişilere iletişim kolaylığı sağlamaktadır. Çalışma açısından örnekleme ele alınan, yer alan web sitelerinin müşteri iletişimi sekiz özellik kapsamında değerlendirilmiştir. Bu değerlendirme sonuçlarına dair bilgiler Tablo 4’te yer almaktadır.

**Tablo 2.***Web sitelerinin müşteri iletişimine yönelik özellikleri*

Web Sitelerinin Müşteri İletişimine Yönelik Özellikleri	VAR		YOK	
	n	%	n	%
E-Posta	63	100	0	0
Online Forum	5	7,9	58	92,1
Telefon	63	100	0	0
Faks	62	98,4	1	1,6
Facebook	25	39,7	38	60,3
Web Sitelerinin Müşteri İletişimine Yönelik Özellikleri	VAR		YOK	
	n	%	n	%
Twitter	22	34,9	41	65,1
Instagram	21	33,3	42	66,7
Diğer Sosyal Medya Mecraları (Youtube, Pinterest, vb.)	19	30,2	44	69,8

Tablo 4'teki sonuçlardan hareketle "E-posta" ve "Telefon" için %100 oranında "Var" bilgisine ulaşılmış, bir diğer öne çıkan iletişim faktörü olan "Faks" ölçütünde ise %98,4 oranında "Var" bilgisine ulaşılmıştır. Web siteleri "Online Forum" ölçütünde %92,1 oranında "Yok" sonucu ile karşılaşılmış, "Diğer sosyal medya mecraları" %66,7'sinde "Instagram" ölçütlerinin de "Yok" cevabına ulaşılmıştır. Tablo sonucuna göre web siteleri "e-posta, telefon ve faks" kaynaklarına özen göstermektedir ancak "online form" ölçütüne büyük çoğunluk yer vermemektedir.

#### 4.4. Web Sitelerinde Karşılaşılan Gastronomik Ürünler

Gastronomi açısından ürün bulundurulmuş web sitelerinin değerlendirme sonucu olan karşılaşılan gastronomi ürünlerine Tablo 5'te yer verilmiştir.

**Tablo 3.***Web sitelerde karşılaşılan gastronomik ürünler*

Web Sitelerde Karşılaşılan Gastronomik Ürünleri	Gastronomik ürünün bağlı olduğu il
Uzunköprü Köftesi	Edirne
Siğili Bamya	Edirne
Keşan Satır et	Edirne
Karaağaç Cevizi	Edirne
Pirinç	Edirne
Yerel Yemekler (Gözlü Akıtma, İnce Akıtma, Gözleme)	Edirne
Edirne Kavala Kurabiyesi	Edirne
Edirne Tava Ciğer	Edirne
Meriç Yer Fıstığı	Edirne
Edirne Badem Ezmesi	Edirne
Edirne Beyaz Peyniri	Edirne
Velimeşe Bozası	Tekirdağ
Tekirdağ Peyniri	Tekirdağ
Manda Yoğurdu	Tekirdağ
Üzüm Suyu	Tekirdağ
Zeytin ve Zeytin Yağı	Tekirdağ
Hayrabolu Tatlısı	Tekirdağ
Peynir Helvası	Tekirdağ
Tekirdağ Köftesi	Tekirdağ
Bağ Ürünleri	Tekirdağ
Hayrabolu Köftesi	Tekirdağ
Çerkezmüsellim Pabuç Köfte	Tekirdağ
Malkara Köfte	Tekirdağ
Bulama	Tekirdağ
Ciğer Sarma	Tekirdağ
Malkara Peynirleri	Tekirdağ
Kırklareli Beyaz Peyniri	Kırklareli

Poyralı Pancar Pekmezi	Kırklareli
Limonlu Hardaliye	Kırklareli
Kırklareli Köftesi	Kırklareli

Değerlendirme sonucunda Kırklareli iline ait 4 ürün, Edirne iline ait 11 ürün ve Tekirdağ iline ait 15 adet ürün ile karşılaşılmıştır.

## 5.SONUÇ

Günümüzde internet dünyasının sağladığı erişim kolaylığı ile kişiler web siteleri aracılığıyla bilgi ve deneyim sahibi olma kolaylığı elde etmiş bulunmaktadır. Gastronomi turizmi açısından destinasyonların tanıtım ve pazarlama faaliyetleri, yerel web sitelerinde yer alan bilgilerin doğru kaynak olarak nitelenmesini sağlamaktadır. Devlet kurumu uzantılı web siteler, (.gov, .bel) araştırmalarda destinasyon hakkında resmi bilgilerin yer aldığı web siteleridir (Armutlu vd., 2012).

Örneklem kapsamındaki 63 web sitesinin büyük çoğunluğunda hizmet bilgisi yer almaktayken hizmet fotoğraflarına dair olan kriterde ortalama bir sonuç elde edilmiştir. Destinasyon hakkında bilgi ve fotoğraflara erişim sağlanırken görsel tanıtım faaliyetlerinden olan videolara sadece yedi web sitesi yer vermiştir. Bu oranın düşüklüğü göze çarparken destinasyonların tanıtıcı görsel kaynaklara daha fazla yer vermeleri gerektiği düşünülmektedir.

Çalışmanın amacının ortaya konulduğu web sitelerinde gastronomi açısından ürünlerin varlığı ölçütünde 63 web sitesinin toplam 18 tanesinde ürünlerin varlığına erişilmiştir. Bu bakımdan her bölgenin kendine has yerel mutfak ürünlerinin olmasına rağmen tanıtıcı faaliyet konusunda eksik kaldığı gözlemlenmektedir. Ürünler yer veren web sitelerinde ise ürünlerin açıklaması ve içeriği bakımından gerekli bilgilere yer verilirken, ürünlerin fotoğraf görseline %77,8 oranında yer verildiği, video açısından ise %5,6'lık bir kısmının videolarla desteklendiği ortaya çıkmıştır. Bu açıdan ürünlerin tanıtımı açısından görsel materyallerin daha fazla bilgi içermesi gerektiği düşünülmektedir.

Müşteri iletişimine yönelik yapılan değerlendirmede, web sitelerinde e-posta ve telefon iletişim araçları ile ilgili tamamında bilgi yer alırken %98,4'ünde de faks ile iletişim kurulabilmektedir. Web sitelerinde göze çarpan eksiklik ise online forum araçlarına %7,9 yer verirken %92,1 oranında web sitesi yer vermemiştir. Günümüz sosyal medya platformları birçok kişinin kullandığı ve ilgileri doğrultusunda görsel ya da yazınsal iletişimin kurulmasında hesaplar arası etkileşimin olduğu mecralardır. Web sitelerinde destinasyona ait sosyal medya araçlarına sahip olmayanların çoğunlukta olması tanıtıcı faaliyet ve kişilere ulaşım açısından eksiklik göstermektedir. Bu doğrultuda web sitelerinin tanıtıcı programlarının yer alacağı sosyal mecralara yapacakları yatırım faaliyetleri ile daha fazla çekicilik elde edileceği düşünülmektedir.

Yapılan çalışma sonucunda illere ve ilçelere ait 63 web sitesi değerlendirilmeye alınmıştır. Değerlendirme sonuçlarına göre toplamda 30 adet gastronomik ürüne ulaşılmıştır. Kırklareli ili ve ilçelerine dair yapılan 16 web sitesinde 4 adet ürüne ulaşılmış, Edirne iline ve ilçelerine ait 20 web sitesinde 11 ürüne ulaşılmış ve Tekirdağ ili ve ilçelerine ait 22 adet web sitesi değerlendirmesinde 15 adet gastronomi ürününe rastlanılmıştır.

Çalışma kapsamında ilgili literatür araştırıldığında farklı destinasyonlara ait yerel işletmelere dair çalışmalara rastlanılmış ancak örneklem de yer alan şehirlere dair gastronomi açısından kurumsal web sitelerinin gastronomi turizmi açısından değerlendirildiği çalışmalara rastlanılmamıştır. Bu çalışma kapsamında yapılan çalışmaların diğer şehir ve destinasyonlara ait çalışmalara örnek oluşturacağı düşünülmekte olup kamu kurum ve kuruluşlarında eksikliklerin giderilerek gastronomi turizmi açısından yapacakları tanıtım ve pazarlama için web sitelerine yatırım dahilinde destinasyonlara ekonomik katkı sunulacağı düşünülmektedir.



## KAYNAKÇA

## Makaleler

- Acılar, A. (2012). Küçük şehir belediyelerinde web sitesi ve e-belediye kullanımı: Bilecik Belediyesi örneği. *Dumlupınar Üniversitesi Sosyal Bilimler Dergisi*, (32), 125-142.
- Akay, B., Tokatlı, C., & Aksoy, M. (2017). Kırklareli ve Edirne illerine yönelik bir turizm potansiyeli değerlendirme çalışması. *Kırklareli Üniversitesi Sosyal Bilimler Dergisi* (1), 89-102.
- Akdağ, G. (2015). Trakya bağ rotasını takip eden turistlerin şarap turizmi deneyimleri. *Journal of Tourism and Gastronomy Studies*, 3(4), 3-11.
- Akın, V. (1997). Kırklareli adının tarihçesi. *Pamukkale Üniversitesi Eğitim Fakültesi Dergisi*, 2(2), 9-12.
- Akman, S., Yılmaz, G., & Aslan, M. (2019). Tekirdağ köftesinin niteliksel farklılıkları ile Tekirdağ turizminin geliştirilmesine olası katkılarının araştırılması. *International Journal of Social and Humanities Sciences*, 3(3), 71-94.
- Aksoy, M., & Sezgi, G. (2015). Gastronomi turizmi ve Güneydoğu Anadolu Bölgesi gastronomi unsurları. *Journal of Tourism and Gastronomy Studies*, 3(3), 79-89.
- Alyakut, Ö. (2020). Destinasyon pazarlaması kapsamında gastronomi bilgi içeriklerinin analizi: Web siteleri üzerine bir inceleme. *Türk Turizm Araştırmaları Dergisi*, 4(3), 1867-1884.
- Ateş, U., & Boz, M. (2015). Konaklama işletmelerinin web sitelerinin değerlendirilmesi: Çanakkale örneği. *Ekonomi İşletme Siyaset ve Uluslararası İlişkiler Dergisi*, 1(1), 63-84.
- Bayram, M., & Yaylı, A. (2009). Otel web sitelerinin içerik analizi yöntemiyle değerlendirilmesi. *Elektronik Sosyal Bilimler Dergisi*, 8(27), 347-379.
- Birdir, K., & Akgöl, Y. (2015). Gastronomi turizmi ve Türkiye'yi ziyaret eden yabancı turistlerin gastronomi deneyimlerinin değerlendirilmesi. *İşletme ve İktisat Çalışmaları Dergisi*, 3(2), 57-68.
- Bucak, T., & Aracı, Ü. E. (2013). Türkiye'de gastronomi turizmi üzerine genel bir değerlendirme. *Balikesir Üniversitesi Sosyal Bilimler Enstitüsü Dergisi*, 16(30), 203-216.
- Çubukcu, M. İ. (2010). Konaklama işletmeleri web site içeriklerinin değerlendirilmesi. *Journal of Internet Applications and Management*, 1(1), 39-59. Doi: <https://doi.org/10.5505/iuyd.2010.09719>.
- Demirci, B. (2021). Türkiye'deki gastronomi müzelerinin web sitelerinin içerik analizi. *Türk Turizm Araştırmaları Dergisi*, 5(2), 1184-1199. doi: <https://doi.org/10.26677/TR1010.2021.761>.
- Deveci, B., Türkmen, S., & Avcıkurt, C. (2013). Kırsal turizm ile gastronomi turizmi ilişkisi: Bigadiç örneği. *Uluslararası Sosyal ve Ekonomik Bilimler Dergisi*, 3(2), 29-34.
- Enver, Ş., & Kızıldemir, Ö. (2020). Tekirdağ mutfak kültürü üzerine bir değerlendirme. *Türk Turizm Araştırmaları Dergisi*, 4(1), 758-7758.
- Ergan, K., Kızırlırmak, İ., & Ergan, S. (2020). Gastronomik ürünlerin destinasyon seçimine olan etkisi: Edirne ili örneği. *Balkan ve Yakın Doğu Sosyal Bilimler Dergisi*, 06(3), 1-10.
- Erhan, K. (2021). Tekirdağ ilinde bağcılık ve bağ turizmi. *Doğu Coğrafya Dergisi*, 26(45), 125-138. <https://doi.org/10.17295/ataunidcd.910637>
- Giritlioğlu, İ. (2014). Türkiye'de yerel turizm ofislerinin web site içeriklerinin değerlendirilmesine yönelik bir araştırma. *Kahramanmaraş Sütçü İmam Üniversitesi Sosyal Bilimler Dergisi*, 11(1), 89-102.
- Güçer, E., Hassan, A., & Pelit, E. (2013). Destinasyon pazarlamasında belediye web sayfalarının önemi: Türkiye'deki büyükşehir belediyelerinde bir inceleme. *Manas Sosyal Araştırmalar Dergisi*, 2(4), 47-62.
- Kan, M., Gülçubuk, B., Kan, A., & Küçükçongar, M. (2010). Coğrafi işaretli Karaman Divle Tulum Peyniri. *Karamanoğlu Mehmet Üniversitesi Sosyal ve Ekonomik Araştırmalar Dergisi*, 12(19), 15-23.
- Kaşlı, M., Cankül, D., Köz, E.N., & Ekici, A. (2015). Gastronomik miras ve sürdürülebilirlik: Eskişehir örneği. *Eko-Gastronomi Dergisi*, 2, 27-46.
- Kendir, H. (2020). Gastronomik lezzetlere yönelik çevrimiçi turist deneyimlerinin incelenmesi: Edirne Tava Ciğeri örneği. *Safran Kültür ve Turizm Araştırmaları Dergisi*, 3(3), 408-423.
- Kızıldemir, Ö. (2020). Edirne mutfak kültürü üzerine bir değerlendirme. *Avrasya Sosyal ve Ekonomik Araştırmalar Dergisi*, 7(12), 100-113.
- Küçükkömürlü, S., Şirvan, U., & Sezgin, A. C. (2018). Dünyada ve Türkiye'de gastronomi turizmi. *Uluslararası Turizm, İşletme, Ekonomi Dergisi*, 2(2), 78-85.
- Menteş, S., Kubaş, A., Güt Aytac, & Baloğlu, S. (2016). Tekirdağ ilinde bulunan turizm işletmelerinin organizasyon yapılarının incelenmesi. *Social Sciences Research Journal*, 5(3), 28-45.
- Mert, Y. L. (2019). Kamu yönetiminde kurumsal iletişim: Web siteleri üzerine bir analiz. *Journal of International Social Research*, 12(62), 923-936. <http://dx.doi.org/10.17719/jisr.2018.2985>.
- Özdemir, G., & Altın, D. (2019). Gastronomi kavramları ve gastronomi turizmi üzerine bir inceleme. *Erzincan Üniversitesi Sosyal Bilimler Enstitüsü Dergisi*, 12(1), 1-14.

- Özşahin, E. (2015). Tekirdağ'da kentsel gelişim ve jeomorfolojik birimler arasındaki ilişkinin zamansal değişimi. *Turkish Studies-International Periodical For the Languages, Literature and History of Turkish or Turkic*, 10(1), 579-602.
- Sarı, Y., & Kozak, M. (2005). Turizm pazarlamasına internetin etkisi: Destinasyon web siteleri için bir model önerisi. *Akdeniz İ.İ.B.F. Dergisi*, (9), 248-271.
- Suna, B., & Uçuk, C. (2018). Coğrafi işaret ile tescil edilmiş ürüne sahip olmanın destinasyon pazarlamasına etkisi. *Journal of Tourism and Gastronomy Studies*, 6(3), 200-118. <https://www.doi.org/10.21325/jotags.2018.274>
- Uluçay, D. M. (2017). Gastronomi turizmi işletmelerinin web siteleri üzerine karşılaştırmalı bir değerlendirme. *Erciyes İletişim Dergisi*, 5(2), 196-208. <https://doi.org/10.21076/vizyoner.626214>.
- Yılmaz, G., & Akman, S. (2018). Sürdürülebilir gastronomi çerçevesinde Edremit Körfezi yöresel mutfakları. *Journal of Tourism and Gastronomy Studies*, 6(4), 852-872. <https://www.doi.org/10.21325/jotags.2018.337>

### **Konferans ve Sempozyumlar**

- Armutlu, H., Armutlu, Ş., & Akçay, M. (2012, Şubat 1-3). *İyi Bir Web Sitesi Nasıl Yapılır?* [Sözlü Bildiri] XIV. Akademik Bilişim Konferansı. Uşak, Türkiye.
- Büktel, Y. (2010). *Edirne'de Bulgar-Ortodoks Kiliseleri* [Sözlü Bildiri] XII. Ortaçağ-Türk Kazıları ve Sanat Tarihi Araştırma Sonuçları Sempozyumuna sunulan bildiriler, Denizli. 14-16.ss,131-142.

### **Editörlü Kitap**

- Arıcı, S., & Bayram, Ü. (2021). Gastronomi turizmi ve ilişkili kavramlar. S. Şengül & A. Kurnaz (Ed.), *Gastronomi turizmi kavramlar, ilkeler ve uygulamalar* içinde (ss. 25-38). Detay.
- Ulama, Ş., & Uzut, İ. (2017). Pazarlama aracı olarak gastronomi. M. Sarıışık (Ed.), *Tüm yönleriyle gastronomi bilimi* (ss. 187-207). Detay.

### **Rapor**

- Türkiye İstatistik Kurumu (TÜİK). (2021). Hane halkı Bilişim Teknolojileri (BT) kullanım araştırması. [https://data.tuik.gov.tr/Bulten/Index?p=Hanehalki-Bilim-Teknolojileri-\(BT\)-Kullanim-Arastirmasi-2021-37437](https://data.tuik.gov.tr/Bulten/Index?p=Hanehalki-Bilim-Teknolojileri-(BT)-Kullanim-Arastirmasi-2021-37437).

### **İnternet Kaynakları**

- Edirne Valiliği (edirne.gov). (2021). İlin Coğrafi Bilgileri. <http://www.edirne.gov.tr/ilin-cografik-bilgileri>.
- Kırklareli İl Kültür ve Turizm Müdürlüğü (kirkclareli.gov.tr). (2021). Kırklareli Yöresel Mutfak Kültürü. <https://kirkclareli.ktb.gov.tr/TR-64329/yoresel-mutfak-kulturu.html>.
- Kırklareli İl Özel İdaresi (kirkclareliilozelidaresi.gov.tr). (2021). İlimizin Tarihi. <http://kirkclareliilozelidaresi.gov.tr/ilimiz-tarihi>.
- Tekirdağ Belediyesi (tekirdag.bel.tr). (2021). Tekirdağ Coğrafyası. <https://www.tekirdag.bel.tr/cografya>.
- Trakya Turizm Rotası (trakyaturizmrotasi.com). (2021). Trakya turizm rotası. <http://trakyaturizmrotasi.com/tr/proje-hakkinda/>.
- Türk Dil Kurumu. (TDK). (2021). Gastronomi Nedir?. <https://sozluk.gov.tr/>
- Türk Patent ve Marka Kurumu (turkpatent.gov). (2021). Coğrafi İşaret Nedir? <https://ci.turkpatent.gov.tr/sayfa/co%C4%9Fraf-i-%C5%9Faret-nedir>.
- Türk Patent ve Marka Kurumu (turkpatent.gov). (2021). Edirne İli Coğrafi İşaretli Ürünleri. <https://ci.turkpatent.gov.tr/cografik-isaretler/liste?il=22>
- Türk Patent ve Marka Kurumu (turkpatent.gov). (2021). Kırklareli İli Coğrafi İşaretli Ürünleri. <https://ci.turkpatent.gov.tr/cografik-isaretler/liste?il=39>.
- Türk Patent ve Marka Kurumu (turkpatent.gov). (2021). Tekirdağ ili coğrafi İşaretli Ürünleri. <https://ci.turkpatent.gov.tr/cografik-isaretler/liste?il=59>.

### **ÇALIŞMANIN ETİK İZİNİ**

Yapılan bu çalışma insan ve hayvan haklarına ihlal edecek bir çalışma kapsamında değildir.

### **ARAŞTIRMACILARIN KATKI ORANI**

Birinci yazarın araştırmaya katkı oranı %60 ve ikinci yazarın araştırmaya katkı oranı %40'tır.

Yazar 1: Literatür çalışması, giriş ve sonuç bölümleri.

Yazar 2: Metodoloji ve bulguların çözümlenmesi.

### **ÇATIŞMA BEYANI**

Araştırmada herhangi bir kişi ya da kurum ile finansal ya da kişisel yönden bağlantı bulunmamaktadır.

Araştırmada herhangi bir çıkar çatışması bulunmamaktadır.

Makalenin Türü : Araştırma Makalesi

Geliş Tarihi : 20.05.2022

Kabul Tarihi : 04.10.2022

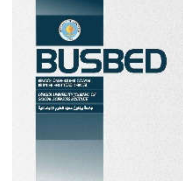

 <https://doi.org/10.29029/busbed.1118955>

## DOĞU ANADOLU BÖLGESİ İLLERİ AĞIZLARINDA YER ALAN TARIM VE HAYVANCILIKLA İLGİLİ ARAÇ GEREÇ ADLARI ÜZERİNE TEMATİK BİR SINIFLANDIRMA

Mehmet Emin TUĞLUK<sup>1</sup>

### ÖZ

Atlı göçebe bir ekonomiye, konar göçer bir yaşam tarzına sahip olan Türkler çoğunlukla geçimlerini hayvancılıkla sağlamışlar, hayvan besiciliği yapıp at ve koyun beslemişlerdir. Ayrıca avcılık da Türklerin ekonomik hayatında önemli bir yer edinmiştir. Bozkır kültüründe yaşamaları, göçebe bir kültüre sahip olmaları Türklerin sadece hayvancılıkla uğraştıkları, tarım kültürüne sahip olmadıkları şeklinde yaygın bir inancın oluşmasına yol açmıştır. Ancak yapılan araştırmalar Türklerin yazılı belgelerle takip edilebilen dönemlerden önce de tarımla uğraştıklarını göstermektedir. Eski Türkçenin tarımla ilgili söz varlığı, Çin yıllıkları ve arkeolojik kazılarda ortaya çıkan buluntular Türklerin zirai hayatı hakkında önemli ipuçları vermektedir.

Ağız araştırmaları bir dilin geçirdiği evrelerin ortaya çıkmasında, tarihî dönemlerinin aydınlatılmasında, söz varlığının tespitinde önemli yapı taşlarındandır. Bu açıdan Türkiye Türkçesi ağızları tarım ve hayvancılıkla ilgili zengin söz varlığının tespitinde önemli bir kaynaktır.

Bu çalışmada Doğu Anadolu illeri ağızlarında yer alan tarım ve hayvancılıkla ilgili araç gereç adları tespit edilmiştir. Bu amaçla Türkiye’de Halk Ağzından Derleme Sözlüğü ile Doğu Anadolu illeri ağızları üzerine hazırlanan kitap, tez ve makaleler taranmış, tespit edilen söz varlığı tematik açıdan sınıflandırılmıştır.

**Anahtar Kelimeler:** Doğu Anadolu Bölgesi illeri ağızları, tarım, hayvancılık, araç gereç.

<sup>1</sup> Dr. Öğr. Üyesi, Batman Üniversitesi, Fen Edebiyat Fakültesi, Türk Dili ve Edebiyatı Bölümü. [emintugluk@gmail.com](mailto:emintugluk@gmail.com)   
<https://orcid.org/0000-0003-1866-5580>

Article Type : Research Article

Date Received : 20.05.2022

Date Accepted : 04.10.2022

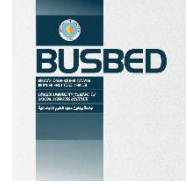

<https://doi.org/10.29029/busbed.1118955>

---

## **A THEMATIC CLASSIFICATION ON THE NAMES OF EQUIPMENTS RELATED TO AGRICULTURE AND LIVESTOCK IN EASTERN ANATOLIA REGION PROVINCIAL DIALECTS**

Mehmet Emin TUĞLUK<sup>1</sup>

### **ABSTRACT**

The ancient Turks who had an equestrian-nomadic economy and a nomadic lifestyle, mostly made their living from animal husbandry, kept livestock and kept horses and sheep. Living in the steppe culture and having a nomadic culture led to a widespread belief that the Turks were only engaged in animal husbandry and did not have an agricultural culture. However, studies show that Turks were engaged in agriculture before the periods that can be traced through written documents. The vocabulary of Old Turkish about agriculture, Chinese annuals and the finds unearthed in archaeological excavations give about important clues about the agricultural life of the Turks.

Dialect studies are important building blocks in the emergence of the phases of a language, in illuminating its historical periods, and in determining the vocabulary. In this respect, Turkey Turkish dialects are an important source in determining the rich vocabulary related to agriculture and animal husbandry.

In this study, the names of tools and goods related to agriculture and animal husbandry in Eastern Anatolian Dialects were determined. For this purpose, with the Compilation Dictionary, books, theses and articles on Eastern Anatolian Dialects were scanned and the identified vocabulary was classified.

**Keywords:** Dialects of the provinces of the Eastern Anatolia Region, agriculture, livestock, equipment.

---

<sup>1</sup> Assist. Prof., Batman University, Faculty of Arts and Sciences, Department of Turkish Language and Literature, [emintugluk@gmail.com](mailto:emintugluk@gmail.com) <https://orcid.org/0000-0003-1866-5580>

## GİRİŞ

Toplumlar tarih boyunca hayatlarını sürdürmek ve geçimlerini sağlamak amacıyla toplayıcılık, avcılık, tarım ve endüstri gibi çeşitli ekonomik faaliyetlerde bulunmuşlardır. Toplumların uğraştıkları bu faaliyetler onların yaşam tarzı ve düşünce sistemleri üzerinde de etkili olmuştur. Bozkır kavmi olarak nitelendirilen Türkler iklim şartları ve coğrafyanın da etkisiyle genel olarak atlı göçebe bir ekonomiye, konar-göçer bir yaşam tarzına sahiplerdi (Radlaoff, 1976, s. 32). Bu yaşam tarzına uygun olarak da ana ekonomik faaliyetleri hayvancılıktı. Türkler göçebe hayatta daha çok at ve koyun yetiştiriciliği yapmaktalardı. Hayvancılık iklim ve mevsim şartları gereği kısıtlı bir bölgede yapılacak bir uğraş değildi. Türkler zorlu bozkır coğrafyasında hayvanlarını yaz ve kış mevsimlerine göre yeni otlaklara taşıma zorunda kalmaktalardı. Bu taşıma esnasında bozkır coğrafyasını at ile geçmişlerdir. Bu yüzden at yetiştiriciliği Türklerin hayatında önemli bir yer tutmuştur. Türkler at yetiştiriciliğini sadece kendileri için değil başka ülkelere ihraç etmek için de yapmışlardır (İlgen, 2005, s. 830). Eski Türklerin iktisadi hayatının temel unsurlarından birini de koyun yetiştiriciliği oluşturmaktaydı. Türkler, koyunun et ve sütünü yiyecek için kullanırken derisinden de çeşitli giyecekler yapmışlardır. At ve koyun yetiştiriciliğinin yanı sıra deve ve sığır beslemeyi de öğrenmişlerdir (Koca, 1990, s. 15). Bununla beraber yaşam biçimlerinde dinî, siyasi ve ekonomik bir değer olarak görülmeyen domuzu besleyip yememişlerdir. “Türkler Avrupa bölgelerindekiler dâhil- tarihleri boyunca yani İslamiyet’ten önce dahi, hiç domuz beslemedikleri gibi, etini yemekten de hoşlanmamışlardır.” (Eberhard, 1945, s. 487). Ayrıca bozkır kültürünün yaşam tarzına uymayan öküz yetiştiriciliği de yapmamışlardır (Kafesoğlu, 2000, s. 317-318).

Türklerin hayatında göçebe yaşamın dolayısıyla hayvan yetiştiriciliğinin yaygın olması göçebe toplumların ve bu şekilde yaşayan Türklerin ziraattan anlamadıkları şeklinde yanlış anlaşılmalara yol açmıştır. Ancak W. Eberhard’ın dediği gibi “göçebe kavimlerin sadece hayvan besledikleri fikrini artık terk etmek” (Eberhard, 1943, s. 19-29) gerekir. “Zira hemen bütün göçebeler kışlık yiyeceklerini temin maksadı için ziraat ile de meşgul olmak zorundalardır. Göçebe bilinen kavimlerin oturdukları yerleşme yerlerinde, köylerinde, kasabalarında yapılan kazılarda ziraat hayatının kesin delillerine ulaşılmıştır. Bugün milattan önceki ikinci bin yılları içinde de Kazakistan ortalarındaki halkın nehir boylarında az ölçüde de olsa ziraat yaptığı bilinmektedir. Özellikle Sırderya Nehri kıyılarındaki Oğuz ülkesinde birçok yerleşme yerinin etrafında tarlaların ve sulama arklarının izlerine rastlanır.” (Baykara, 1991, s. 2).

Türklerde tarımsal faaliyetler Hunlardan itibaren Türklerin hayatında hep var olmuştur. “Çin kaynaklarına göre Hunlar buğday, darı ekip biçmişlerdir. Bir Çin yıllığı, şiddetli soğuk yüzünden bir sene Hun topraklarından ekin ermediğini yazar. Yine aynı kaynaklar bir Hun buğday cinsi ile bir Hun fasulyesinden bahseder. Yine Altay ve Sayan dağlarında hububat ziraatının en az 3 bin yıldan beri yapıldığı, arkeolojik kazılara dayanılarak ileri sürülmüştür.” (Kafesoğlu, 2000, s. 327). Hunlardan kalan ziraatla ilgili en önemli eserler Selenga Nehri ve Baykal Gölü kıyılarında ele geçirilmiştir. Kazılarda ortaya çıkarılan saban demirleri başta olmak üzere farklı büyüklükteki oraklar, zahire saklama depoları, hububatı öğütme ve ezmek için kullanılan taşlar Hunların zirai kültürünün en önemli eserleri arasındadır. Bu kazılarda bulunan saban demirleri üzerindeki Çin yazıları Kuzey Moğolistan’daki ziraat kültürü üzerindeki Çin etkisini göstermektedir. Selenga Gölü ve Baykal Nehri üzerindeki sulama kanallarının izleri Selenga kıyılarında ve Altay bölgesinde, Büyük Hun Devleti’nden itibaren bir ziraat kültürünün meydana geldiğini göstermektedir (Ögel, 1984, s. 89). “Kapgan Kağan’ın Çin ile yaptığı 696 tarihli antlaşmanın bir maddesi Çin’in Göktürlere 3 bin ziraat aleti ile 100 bin ‘hu’ (yaklaşık 1250 ton) tohumluk darı teslim etmesi hükmünü taşıyordu.” (Kafesoğlu, 2000, s. 327). Bu antlaşma Türklerin tarımı geliştirmek istediklerinin göstergesidir. “İbn al-Fakih’in aktardığına göre Emevi Halifesi Hişam bin Abdülmelik (724-743) kendi çağdaşı olan Türk hakanını İslamiyet’e davet etmek için elçi göndermiş, hükümdar elçi ile görüşükten sonra “eti çok, fakat ekmeği az” olan bir evde misafir edilmiştir.” (Togan, 1948, s. 13). Buna göre Türk toplumunda tarımsal ürünler hayvansal ürünlerden daha az yer tutmaktadır. Yine Göktürkler döneminde Çu Vadisi’nde ziraatçı yerleşmelerinde buğday, arpa ve darı ekiliyor, bostanlar sulanıyor ve yonca yetiştiriliyordu. Çinli Budist rahip Hsüen-Tsang 630’lu yıllarda Talas ve Çu bölgelerine yaptığı gezide bu yöredeki halkın yarısının ziraatla uğraştığından bahseder (Baykara 2015: 15).

Uygurlar Maniheizm’in de etkisiyle kendilerinden önceki Türk topluluklarına göre tarımla daha fazla uğraşmışlar; hububat, bakla, pamuk, meyve yetiştiriciliği yapmışlardır. Uygur dilinde tarımla ilgili sözcüklerin çokluğu da bunun göstergesidir. Uygur metinlerinde “Ekinci Bey” anlamında “Tarıkçı Beg” (Ögel, 2000, s. 2) “ekin” anlamında “âkin” (Gül, 2009: 302) tabiri kullanılmaktadır.

Dîvânu Lugâti’t Türk’te de tarımla ilgili çok sayıda sözcük yer almaktadır: “Tariğ” *ekin, bitki; arpa, buğday; tane, tohum; zahire (Bü. Türklerce); darı (Oğuzca)*; (DLT I, 2006, s. 43) “tarıgçı” *çiftçi, ekinçi*; (DLT II, 2006, s. 49) “tarıgılığ yer” *ekin bulunan yer*; (DLT I, 2006, s. 496) “tarıglag” *tohum ekilecek yer, tarla*; (DLT I, 2006, s. 496) “tarıglan-” *ekin sahibi olmak* (DLT II, 2006, s. 269), “ekin”, *çiftlik, ekin ekilen yer* (DLT I, s. 2006, 78), “orgak” *orak* (DLT I, 2006, s. 14), “eskü” *kalbur, elek* (DLT I, 2006, s. 129) ve “ekin” *çiftlik, ekin ekilen yer (Oğuzca)*” (DLT I, 2006, s. 78) bu sözcüklerden bazılarıdır.

Türklerde tarım faaliyetleri ile ilgili yapılan çalışmalar sınırlıdır. Eski Türklerin tarım hayatıyla ilgili yapılan ilk çalışma Ziya Gökalp'in, *Türk Medeniyeti Tarihi* (1925) adlı eseridir. N.A. Demçenko'nun Rusça ve Gagauz Türkçesiyle kaleme aldığı "Zemledelçeskiye Orudiya Gagauzov i Bolgar Yuga Bessarabii i Ukraini v XIX Pervoy Polovine XX Veka" *XIX yy. - XX yy. İlk Yarısında Besarabya ve Ukrayna'nın Günayninde Gagauz ve Bulgarların Tarımsal Aletleri* (N.A. Demçenko, 2003), *Eski Türk Tarım Terimleri* (Gül, 2004) konulu doktora tezi, "Türklerde Ekinciliğin Gelişmesine Katkıları" (Eren, 1979), "Sapla Samanı Karıştırmak" (Eren, 2004), "äk-ekmek" ve Türevleri Üzerine" (Gül, 2009), "İtil Bulgarlarında Tarım Aletleri" (Demiroğlu, 2011), "tarı- Fiili ve Türevleri Üzerine" (Gül, 2012), "Dîvânü Lugâti't-Türk'te Yer Alan Alet Eşya Adları" (Yıldırım ve Çiftçi, 2012), "Tarama Sözlüğü'nde Geçen Tarım Adları" (Korkut, 2019) bu alanda yapılan diğer çalışmalardandır.

Türkiye Türkçesi ağızlarında tarım araç gereçleri üzerine yapılan az sayıda çalışma bulunmaktadır. *Türkiye Türkçesi Ağızlarında Derlenmiş Tarım Sözcükleri* (Okçu, 2015), *Antalya'nın Elmalı İlçesinin Köylerinde Kullanılan Tarım Alet İsimleri* (Atmaca, 2018), *Derleme Sözlüğünde Geçen "Saban" ile İlgili Kelimeler* (Yastı, 2019) bu çalışmalardan bazılarıdır.

Bu çalışmada Doğu Anadolu Bölgesi illeri ağızlarında yer alan tarım ve hayvancılıkla ilgili araç gereç adları tespit edilmiştir. Bu amaçla Doğu Anadolu Bölgesi'nde yer alan 14 il *Ağrı, Ardahan, Bingöl, Bitlis, Elazığ, Erzincan, Erzurum, Hakkari, Iğdır, Kars, Malatya, Muş, Tunceli, Van* ağızı ile ilgili hazırlanan kitap, tez ve makaleler ile Türkiye'de Halk Ağzından Derleme Sözlüğü taranmış tespit edilen söz varlığı tematik açıdan sınıflandırılmıştır. Derleme Sözlüğünde tespit edilen sözcükler DS kısaltmasıyla cilt ve sayfa numarasından sonra geçtiği yer belirtilerek gösterilmiştir. Derleme Sözlüğü dışında taranan eserler parantez içerisinde eser ismi kısaltılarak ve geçtiği sayfa numarası belirtilerek verilmiştir. *Bir araç gereç adı için kullanılan adlar* başlığı altındaki sözcükler tek veya bilinen bir araç gereci tanımlıyorsa bu kelimelerin karşısına anlamları verilmemiştir. Örneğin "traktör" için kullanılan adlar başlığında traktörün farklı yörelerdeki her söyleşi için ayrıca traktör anlamı yazılmamıştır. Ancak *bir araç gereç adı ile ilgili adlar* verilirken araç gereç adlarının görevleri değişebildiğinden bu adların anlamlarına yer verilmiştir. Örneğin *saban ile ilgili araç gereç adları* başlığı altında sabanla ilgili adlara be vu adların anlamlarına yer verilmiştir. Bir araç gereç adı birden fazla yörede kullanılıyorsa sözcüğün geçtiği tüm yöreler parantez içerisinde kısaltma ile gösterilmiştir. Bir sözcük farklı yörelerde kullanılıp farklı ifadelerle aynı anlamı karşılıyorsa bu sözcüğün anlamları tek bir anlam çatısı altında verilmiştir. Bir sözcük farklı yörelerde aynı anlamı ifade etmekle birlikte sözcük diğer anlamlardan ayırt edici bir özellikle ifade edilmişse bu anlamlar madde başının altında 1., 2., 3., şeklinde numaralandırılarak verilmiştir.

## 1. Doğu Anadolu Bölgesi İlleri Ağızlarında Yer Alan Tarım ve Hayvancılıkla İlgili Araç Gereç Adları Üzerine Tematik Bir Sınıflandırma

### 1.1. Tarımla İlgili Araç Gereç Adları

#### 1.1.1. Toprağı Sürmede ve Taşımacılıkta Kullanılan Araç Gereç Adları

##### 1.1.1.1. Saban için Kullanılan Adlar

**arona:** (ATHİSV, 27), **cılga:** (ADA, 190; DS II, 910: Erzincan ve köyleri; Çıldır, Ardahan-Kars), **cüt:** (AİAİSV, 470), **çat:** (AİAİSV, 469), **çılğa:** (ATHİSV, 28), **çif:** (EİA III, 65; KEÇİA, 240), **çifte:** (AİAD, 230), **çüt:** (ÇPHYA, 348; EMASBSV, 173; EYA, 412; EYSV, 46; MAA, 149; KEÇİA, 240). **çut:** (ERA, 183), **çüt:** (AYA, 146; AYSVDİ, 367; HA, 134), **döner:** (ATHİSV, 29), **findoh:** (VMKA, 458), **ğarağura:** (AİPIA, 164), **halat:** (DS III, 2257: Eğnir, Arapkir, Pütürge-Malatya), **harol:** (AA, 365; AAASVÜ, AMAKAİS, 45; AYSVDİ, 433; VGHA, 834), **kara sapan:** (AA, 406; AMAKAİS, 45), **kotan / kötan / köten:** (EMASBSV, 198; ATHİSV, 30; KAAA, 292), **kotan:** (AA, 430; AAASVÜ, 475; AMAKAİS, 45; DS IV, 2937: Iğdır-Kars; EA 123; EİA III, 204; KAAA, 202; KEÇİA, 273; KİA, 380; KIAA, 448; VGHA, 863; AYSVDİ, 465), **kötan:** (AİAİSV, 488; KİAİSV, 306; VKA, 515), **köten:** (DS IV, 2982: Kars-Erzurum ve çevresi; Cenciğe-Erzincan Eleşkirt, Doğubeyazıt-Ağrı; Erciş-Van; Ahlat-Bitlis; VKA, 515), **öküz makinesi:** (MBTA, 263), **pullu / pulluk:** (ATHİSV, 31), **pulluh:** (AİPIA, 167; AMAKAİS, 45; MMA, 151; VMKA, 500), **şoton:** (AİAİSV, 497), **ungöz:** (TYDK, 523), **varan soy / maransof:** (ATHİSV, 32).

##### 1.1.1.2. Saban ile İlgili Araç Gereç Adları

**anaç tekir:** "Cılğa, kotan ve pulluk türü sabanların önüne takılan biri büyük, diğeri küçük tekerleklerden büyük tekerleğe verilen ad." (ATHİSV, 32).

**arohzet:** "Sabanda arehi birbirine bağlayan ağaç sopa." (AMAKAİS, 43).

**bılak:** "Saban okunun ucundaki halka." (DS I, 664: Kiği-Bingöl).

**birço:** "Pulluğun taban kısmı." (TYDK, 520).

**buğa tekir:** “Cılğa, kotan ve pulluk türü sabanların önüne takılan tekerleklerden küçük olanına verilen ad.” (ATHİSV, 32).

**cambara / cembere:** “Cılğa, kotan ve pulluk türü sabanları tekerleklerin olduğu parçaya bağlamada kullanılan demir parçaya verilen ad.” (ATHİSV, 33).

**çegi / cegi:** “Tarla sürerken pulluğun dişlerinde biriken çamuru kazıyıp temizlemek için kullanılan el aletine verilen ad.” (ATHİSV, 28).

**çengel:** “Bazı pullukların çeki demiri başında bulunan kancaya verilen ad.” (ATHİSV, 33).

**destım:** “Karasabanın elle tutulan kısmı.” (TYDK, 520).

**diş:** “Arona, cılğa, kotan ve pulluk türü sabanların toprağı yarıp alt üst eden sivri uçlu parçasına verilen ad.” (ATHİSV, 34).

**eğek:** “Sabanın demir takılan ve biraz da toprağa giren kısmı, ökçe.” (DS III, 1675: Refahiye-Erzincan).

**eğenk:** 1. “Sabanın demir takılan ve biraz da toprağa giren kısmı, ökçe.” (DS III, 1675: Kemah-Erzincan; Elazığ). 2. “Sabanın el ile tutulan ağaç kısmı, tutak.” (DS III, 1676: Aşkale-Erzurum; Gözene-Malatya; EYSV, 63 ). 3. “Saban ökçesi.” (DS III, 1676: Yeniköy, Aşkale-Erzurum).

**ekenek:** “Saban demirinin geçirildiği ağaç.” (DS III, 1694: Küpesi-Erzincan).

**elceh:** “Sabanda majgalın tuttuğu yer.” (EA 118).

**elceyh:** “Sabanda ‘majgal’ın tuttuğu elçek; tırpanın sapındaki elçek halkası.” (EİA III, 93).

**emek:** “Çift sabanın ağacı.” (MİA).

**eñe:** “Kara sabanda öküzlerin boynuna geçirilen yuvarlak kısım.” (MDSSKA, 158).

**eneh:** “Sabanın demire geçen yeri.” (EA 118).

**enek:** “Çift sabanın ağacı.” (MİA, 400).

**ènek:** “Sabanın demire geçen yeri.” (KEÇİA, 245).

**eneyh:** “Sabanın demir geçirilen ve toprağa gömülen kısmı.” (EİA III, 96).

**eşsek / eşseyh / eşek:** “Cılğa ve kotan türü ağaçtan yapılan sabanları çekmeye yarayan eğimli gövde ağacına verilen ad.” (ATHİSV, 34).

**eyen:** “Sabanın yere batan kısmı.” (EA 118).

**eyenk:** 1. “Sabanın el ile tutulan ağaç kısmı, tutak.” (DS III, 1674: Elazığ; Arapkir, Ağın-Malatya). 2. “Sabanın demir takılan ve biraz da toprağa giren kısmı, ökçe.” (DS III, 1820: Tercan-Erzincan). 3. “Sabanın demirsiz ve oksuz hali.” (DS III, 1820: Ağın, Keban-Elazığ).

**gerdene:** “Sabanı çekmede kullanılan zincirin halkasıyla bağlantısını kuran parçaya verilen ad.” (ATHİSV, 35).

**gesin:** “Saban demiri.” (DS III, 2007: Babik, Pütürge-Malatya).

**gora:** “Cılğa ve kotan sürü sabanların çeki ağacı ucunda başı enli ağaç çiviye verilen ad.” (ATHİSV, 35).

**goraba:** “Çiftin arasına çamur dolmasın diye takılan tahta parçası.” (EİA III, 143).

**halğa / halka:** “Bazı pullukların çeki demiri ucunda bulunan demir halkaya verilen ad.” (ATHİSV, 35).

**harazan:** 1. “Pulluğun önünde bulunan tekerlek.” (DS III, 2286: Ardahan-Kars). 2. “Cılğa ve kotan türü sabanları çekmek için kullanılan iki tekerlekli parçaya verilen ad.” (ATHİSV, 35).

**hazne eğişi:** “Sabana bulaşan çamurları kazımak için üvendirenin ucuna takılan demir araç.” (DS III, 2323: Ağın-Elazığ; EYSV, 106; EYSV, 106 ).

**hezlengüç:** “Pulluğun bıçağındaki çamuru kazımada kullanılan alet.” (MİA, 405).

**hob :** “Sabanın ucundaki sivri demir.” (AYSVDİ, 445; VGHA, 841).

**hop:** “Saban demiri.” (DS III, 2404: Çıldır-Kars; Erciş-Van; AA, 382; AAASVÜ, 475).

**hop:** “Sabanın ucundaki sivri demir.” (AMAKAİS, 43; ATHİSV, 29).

**kanat:** “Kotan türü sabanın diş üzerinde bulunan yan açık parçasına verilen ad.” (ATHİSV, 36).



**karmah / karmak:** “Saban zincirinin baş kısmına takılan kancaya verilen ad.” (ATHİSV, 36).

**kılıç:** “Cılğa ve kotan türü sabanların dış ve gövde kısmına takılan ağaç parçaya verilen ad.” (ATHİSV, 36).

**korzevil:** “Kağının kollarının birleştiği kısımdaki çıkıntılı çivi; saban okunun ucuna takılan ağaç parçası.” (EİA III, 204).

**külah / kulak:** “Cılğa türü sabanın dış arkasında bulunan yana açık ağaç parçalara verilen ad.” (ATHİSV, 36).

**mac:** “Sabanın, elle tutularak yönetmeye yarayan baston biçimindeki sapı.” (AMAKAİS, 45; VGHA, 871).

**maçi / maç:** “Arona, cılğa ve kotan türü ağaçtan yapılan sabanların arka kısmındaki dikey ağaç kazığa verilen ad.” (ATHİSV, 37).

**marj / marc:** 1. “Sabanın sağa sola hareket etmesini sağlayan tahta parçası.” (AA, 445). 2. “Harol adı verilen ekin ekme aracını yöneten ağaç ya da sopa.” (AAASVÜ, 477).

**masan:** “Sabanın boğazına bağlanan ağaç parçası.” (AMAKAİS, 43).

**mec:** “Pulluk kolu.” (AKD, 394).

**minzer:** “Traktörlerin ardına bağlanan toprağı kazıp ekin ekme amacıyla kullanılan alet, römork.” (VMKA, 492).

**ok:** 1. “Arona türü ağaç sabanın gövde ağacına verilen ad.” (ATHİSV, 37). 2. “Çift sabanın uzun kısmı.” (MDSSKA, 159).

**perso:** “Cılğa ve kotan türü ağaçtan yapılan sabanların önüne takılan ağaç tekerleklerin dış çember kısmına verilen ad.” (ATHİSV, 37).

**sevüç / seviç / seviş / sövüş:** “Kotan türü sabanların dış önüne çeki ağacından dikine takılan kama biçimindeki demir parçaya verilen ad.” (ATHİSV, 38).

**şolda:** “Cılğa, kotan ve pulluk türü sabanları çekmeye yarayan kalın ve uzun ağaç parçaya verilen ad.” (ATHİSV, 38).

**tutaş:** “Sabanın tutulacak yeri.” (DS, 3997 V; EA 127; EYSV, 210; HA, 162).

**zot:** “Pulluğun yere batan demirindeki sivri çelik uç.” (VGHA, 926).

### 1.1.1.3. Traktör için Kullanılan Adlar

**dırahdor:** (AA, 298), **dırahtor / dıregtör / direhdör:** (AMAKAİS, 44; VKA, 492), **dırahtor:** (AYSVDİ, 372), **dırahtor:** (KAAA, 280), **dırahtur:** (AİAİSV, 472), **diraktör:** (EİA III, 79), **direkdör:** (EİA III, 79), **direktor:** (ÇPHYA, 350), **direktör / direhtör / direktör:** (VKA, 492), **direyhdör:** (EİA III, 79), **drekdör:** (AİAİSV, 473), **motor:** (AA, 454; AMAKAİS, 45; AYA, 156; ATHİSV, 68; AYSVDİ, 484; ÇPHYA, 367; ÇPHYA, 367), **tırıhdor:** (AYSVDİ, 557; EİA, 310), **tırıhtor / tırahtör:** (VKA, 550), **Tırahtör:** (MMA, 152), **tirakdör:** (AA, 536), **tirektör:** (MAA, 184), **trahtor:** (VMKA, 514).

### 1.1.1.4. Römork için Kullanılan Adlar

**ramağ:** (AİAİSV, 495), **ramok:** (ATHİSV, 79), **ramuğ:** (AA, 485; PMA, 318; EMASBSV, 209), **remuğ:** (AYSVDİ, 516), **romorg:** (VKA, 550), **romorh:** (EİA III, 266), **romuğ:** (AMAKAİS, 45).

### 1.1.1.5. Kağnı / Öküz Arabası için Kullanılan Adlar

**el arabasi:** (ATHİSV, 72), **gağni:** (AİAD, 240), **gağni:** (VMKA, 460), **gani / kağni:** (ATHİSV, 68), **gani:** (GİAT, El, 280), **horig:** (VGHA, 842), **horik:** (VMKA, 472), **kağni arabasi:** (AA, 400; AMAKAİS, 45), **kağni:** (AYSVDİ, 456), **kağni araba:** (KVYA, 92), **kağni:** (KVYA, 198), **kor araba:** (ATHİSV, 75), **kor:** (DS VI, 4565: Boyalı, Sarıkamış-Kars), **ot arabasi:** (ATHİSV, 76), **ökiz arabasi:** (VKA, 525), **öküz arabasi:** (AA, 473; AMAKAİS, 45), **öküz arabasi:** (ATHİSV, 68, AYSVDİ, 501), **sel:** (ATHİSV, 77).

### 1.1.1.6. At Arabası için Kullanılan Adlar

**at arabasi:** (ATHİSV, 60), **daşga:** (İİA, 615; KİAİSV, 301), **dojgä:** (AİAİSV, 472), **furgun:** (AİAİSV, 476), **gaşga / kaşka:** (ATHİSV, 68), **kelesge:** (VGHA, 854), **talaka:** (EMASBSV, 213), **yaylı:** (AİAİSV, 501; EMASBSV, 220).

### 1.1.1.7. Kağnı / Öküz Arabası / At Arabası ile İlgili Araç Gereç Adları

**arıh:** “Hayvanların koşulduğu okun arabaya bağlı olduğu çatal kısım.” (AYSVDİ, 330; VGHA, 784).

**badoh / badof / badok:** “Furğunun (öküz arabası) ön ve arka dingilleri arasında bağlantı kuran uzun ve kalın gövde ağacına verilen ad.” (ATHİSV, 62).

**baş ağacı:** “Öküz arabasının kenar parçalarını birbirine çatıp sabitlemede kullanılan ağaç çivi.” (ATHİSV, 69).

**bigi:** “Öküz arabasında kayışın açılmamasını sağlayan ve kağının ortaya takılmasını sağlayan ağaç.” (VGHA, 792).

**buyli / buylu / büylü:** “Öküz arabasında tekerin dış yüzeyinden dingile takılan ağaç mile verilen ad.” (ATHİSV, 70).

**çağ:** “Kağında yükün düşmemesi için konulan kenar korkuluğu, parmaklık.” (DS, 841), (DBA, 343), (DFAHA, 53), (EYSV, 27).

**çağlıh:** “Kağında yükün düşmemesi için konulan kenar korkuluğu.” (HA, 130).

**cal:** “Öküz arabasının kenarlarının altlarındaki ip bağlanan ağaç çivilere verilen ad.” (ATHİSV, 71).

**çağ:** “Kağında yükün düşmemesi için konulan kenar korkuluğu, parmaklık.” (EYSV, 27).

**çağa:** “Arabalarının kenarına konulan ağaç.” (GIAT, El, 268).

**çamper:** “Kağın arabasında bulunan bir parça.” (AMAKAİS, 43).

**çaruh / çarılı / çarık:** “At arabasını inişlerde yavaşlatması için tekerin önüne konulan lastik parçaya verilen ad.” (ATHİSV, 61).

**çeten:** 1. “Saman ve sap taşırken arabaların kenarlarına takılan siperlik.” (EMASBSV, 172). 2. “Saman taşımak için hazırlanmış kağının dört uzun kazığı arasına ‘kem’le örülen örtü.” (EA, 116; EİA III, 64).

**dayah / dayak:** “Öküz arabasının ön kısmına dikine koyulan ağaç kazığa verilen ad.” (ATHİSV, 71).

**dırap:** “Furğunun (öküz arabası) üzerine çeten biçiminde yapılan yüksek kasaya verilen ad.” (ATHİSV, 63).

**diş:** “Öküz arabasında dingili araya alan ağaç parçalara verilen ad.” (ATHİSV, 71).

**dişle / dişleg, dişlek:** “Furğunu (öküz arabası) çekmek için ön kısmına takılan uzun ağaç parçaya verilen ad.” (ATHİSV, 64).

**doğ:** “Öküz arabasındaki tekerleğin etrafını kaplayan metal çember.” (AMAKAİS, 43).

**dorbuz:** “Furğunun (öküz arabası) arka tekerlekleri önüne fren görevi yapması için konulan lastik parçalara verilen ad.” (ATHİSV, 64).

**egrice:** “Öküz arabasının orta kısmına takılan uç kısımları yukarı doğru kıvrımlı yay biçimindeki ağaç parçaya verilen ad.” (ATHİSV, 72).

**ergidami:** “Ağaç dirgen, sap ve saman taşımada kullanılan çiftçi aleti.” (EMASBSV, 179).

**fırfır:** “Traktörün arkasına takılarak biçili otları toplamada kullanılan demir çubuklu tırmığa verilen ad.” (ATHİSV, 61).

**ğam:** “Öküz arabalarının parçalarından biri.” (AYSVDİ, 397).

**ğazlıh:** “Öküz arabalarında arabanın dört köşesine nesnelere bağlamak için dikilen ucu sivri uzunca ağaç parçası.” (AYSVDİ, 405).

**gelgi:** “Öküz arabasının iç kısmına takılan ağaç parçalara verilen ad.” (ATHİSV, 73).

**gergi:** “Kağın arabasında kolların arasındaki açıklığı korumak için takılan ağaç.” (AMAKAİS, 43).

**gığan:** “Öküz arabasında boyunduruğun arıklarını arabaya bağlayan deri kayış.” (AMAKAİS, 43).

**gob / goba / gopa / gopo:** “Öküz arabasının iskelesini oluşturmak için arka ve orta kısmına enine takılan kalın ağaç parçalara verilen ad.” (ATHİSV, 73; AYSVDİ, 418).

**goğp:** “Öküz arabasında marala bağlanan toprağı sürmeye yarayan metal.” (AMAKAİS, 45).

**ğop:** “Kağının iki oku arasını sabit tutmaya yarayan iki paralel tahta.” (VGHA, 828).

**gop:** “Kağının önündeki tahta.” (AA, 350; AAASVÜ, 474; AMAKAİS, 43).

**göbek:** “Furğunun ön tekerleklerinin dingil kısmında sağa ve sola dönmesini sağlayan bağlantı kısmına verilen ad.” (ATHİSV, 65).

**götluh:** “Öküz arabasının ön kısmına enine takılan ağaç parçasının dışa doğru uzanan çıkıntısına verilen ad.” (ATHİSV, 74).

**ig:** “Kağnıda iki tekerlek arasındaki kalın ağaç, dingil.” (EYSV, 119).

**keşan:** “Sarp yerden kesilmiş odunları indirmeye yarayan, kalın çatal ağaçtan yapılmış kızak.” (DS IV, 2771: Hasankale-Erzurum; Erzincan).

**kol:** “Öküz arabasının gövde kısmını oluşturan yan parçalara verilen ad.” (ATHİSV, 74).

**ķop:** “Kağnın iki yanında çıkıntı yapan tahta parçası.” (VGHA, 863).

**ķorzivel / korzivél:** “Kağni arabasının tekerleğini dingile bağlayan araç.” (AMAKAİS, 44; VGHA, 863).

**ķorzivel:** “Kağnının kollarının birleştiği kısımdaki çıkıntılı çivi, saban okunun ucuna takılan ağaç parçası.” (AA, 429; AAASVÜ, 475).

**macarga / macırğa / macarka:** “Ot taşımak için römork üzerine takılan çit biçimindeki yüksek ve enli kasaya verilen ad.” (ATHİSV, 68).

**maran:** “Ağaç veya demir kağni tekerleği.” (AA, 444; AAASVÜ, 477; AMAKAİS, 43; ATHİSV, 75; EMASBSV, 201).

**mazı:** “Dingil.” (AKD, 394).

**mazi / maşı:** “Öküz arabasının tekerlerini birbirine bağlayan kalın ve yuvarlak ağaç parçaya verilen ad.” (ATHİSV, 75).

**muçar:** “Traktörün arkasındaki demir.” (AİAİSV, 490).

**özeg / özek:** “Kağni tekerleklerini birbirine bağlayan ağaç.” (EMASBSV, 205).

**özek:** “Kağni tekerleklerini birbirine bağlayan ağaç.” (EMASBSV, 205).

**parih:** “Öküz arabasının başının dik durmasını sağlayan direk.” (AA, 478; AMAKAİS, 44).

**pigi:** “Öküz arabasındaki lorhu muhafaza etmek için kullanılan bağlantı ağacı.” (AMAKAİS, 44).

**porheg:** “Öküz arabasında sırnı ağacının üzerindeki demir.” (VGHA, 890).

**sami:** “Kağni arabasında öküzlerin boynuna bağlanan ağaç.” (AMAKAİS, 44).

**samter:** “Kağni arabasında samiye bağlanan ip.” (AMAKAİS, 44).

**sel arabası:** “Kağnıdan daha büyük, dağlık bölgelerde ot taşımaya yarayan araba.” (DS V, 3575: Çala, Çıldır; Sarıkamış-Kars).

**serini:** “Kağni dingili.” (AA, 500; AAASVÜ 478; AMAKAİS, 44).

**sırım:** “Öküz arabası dingili.” (AMAKAİS, 44).

**sırni:** “Kağnıda iki tekerleği birbirine bağlayan ağaç.” (VGHA, 897).

**sirini:** “Öküz arabalarında iki tekeri birbirine bağlayan tek parça kalınca ağaç.” (AYSVDİ, 531).

**şahra ağacı:** “Ekin saplarını taşımak için semer üstüne takılan ağaç.” (EYSV, 194).

**şahra:** “Ucunda kendir ve halka bulunan hayvanla yük taşımada kullanılan araç.” (MİA, 419).

**tamik:** “Kağni arabası parçası.” (VGHA, 907).

**tar:** “Kağnının çeten türü kasası üzerine yatay olarak takılan uzun ağaç sııklara verilen ad.” (ATHİSV, 77).

**terebarik:** “Öküz arabasındaki kazıklara delinerek takılan ve kazıkları dengede tutan enlice kalas.” (VGHA, 909).

**terezi:** “Furğunun (öküz arabası) ön tekerleklerinin dengesini sağlayan demir bağlantılara verilen ad.” (ATHİSV, 66).

**tikme:** “Kağniya çeten türü kasa yapmak için kenarlarına aralıklarla dikilen ağaç kazıklara verilen ad.” (ATHİSV, 78).

**tor:** “Saman taşırken kağni arabasına takılan ot ve kendirle örülmüş ağ.” (DS V, 3969: Erciş-Van).

**valok:** “Kızak, döven ve arabalara at koşarken kullanılan bir çeşit araç.” (DS VI, 4802: Selim Kars).

**voz:** “Tarladan tahıl getirmek için arabanın üstüne konulan parmaklıklı, ağaçtan bir gereç.” (DS VI, 4109: Kars).

**yastuh:** “Kağında, dingil ile sandık arasındaki iki ucu delikli, geniş ve kalın tahta.” (AMAKAİS, 44).

**yastuh:** “Kağniya teker kısmında yükseklik kazandıran kalın ağaç parçaya verilen ad.” (ATHİSV, 78).

**yaşig / yeşik:** “Furğunun (öküz arabası) tahtalarla yapılan kenarları kapalı kasasına verilen ad.” (ATHİSV, 68).

#### 1.1.1.8. Taşımacılıkta Kullanılan Diğer Araçlar

**ahpun arabası:** “Gübre arabası.” (DS I, 132: Erzurum).

**at dırmığı:** “Tek atın çektiği mekanizmalı ve çift tekerlekli ot toplama aracına verilen ad.” (ATHİSV, 60).

**furğun / fırgın / fırgın:** “Öküz, manda veya at koşularak yük taşımada kullanılan dört tekerlekli büyük yük arabasına verilen ad.” (ATHİSV, 62).

**kel arabası:** “Manda arabası.” (VKA, 513).

**yaylı:** “Üstü ve yanları kapalı, dört tekerlekli, altında yayları olan, atla çekilen bir tür binek arabası, yaylı.” (VMKA, 519).

#### 1.1.2. Toprağı Kazmada ve Çaplamada Kullanılan Araç Gereç Adları

##### 1.1.2.1. Bel için Kullanılan Adlar

**bél:** (AMAKAİS, 44; AYSVDİ, 344; VGHA, 790), **bel:** (PMA, 312), **düz bel:** (ATHİSV, 109), **hampalıbel:** (DS III, 2268: Ergan-Erzincan), **mér:** (TYDK, 522).

##### 1.1.2.2. Çapa için Kullanılan Adlar

**alah:** (VKA, 475), **aşih:** (VGHA, 785), **cemek:** (DS II, 880: Selim, Alisofu, Sarıkamış-Kars), **çapa:** (ATHİSV, 108), **çenek:** (IASVÜBTÇ, 415), **çepe:** (KIAA, 435), **gelberi:** (DS III, 1971: Varto-Muş), **kağ:** (IASVÜBTÇ, 418), **keçenk:** (EYSV, 126), **kerki:** (AA, 415; AİAİSV, 486; DS IV, 2756: Sarıkamış, Iğdır-Kars; Doğubayazıt-Ağrı; Erciş-Van; İİA, 623; KİAİSV, 305), **kulbe:** (TYDK, 521), **külbe:** (DS IV, 3028: Kemaliye-Erzincan; Arapkir-Malatya; ÇPHYA, 363; E, 33; DBA, 345; DGAÜA, 38; EYSV, 140; HA, 150; PMA, 317), **meğel:** (DS IV, 3150: Kars), **sancak:** (DS V, 3537: Pekreşen, Çıldır-Kars).

##### 1.1.2.3. Kazma için Kullanılan Adlar

**ğazma:** (AYSVDİ, 405), **kazmı:** (TYDK, 521), **tavır:** (DS V, 3848: Babik, Pütürge-Malatya; ÇPHYA, 1996: 74), **tevir:** (PYKGTS, 73), **zenğrè:** (TYDK, 523).

##### 1.1.2.4. Kürek için Kullanılan Adlar

**ğazma:** (AİAİSV, 479), **kiseği:** (AKD, 394).

##### 1.1.2.5. Bel, Çapa, Kazma ve Kürek ile İlgili Araç Gereç Adları

**depicek:** “Bel denilen tarım aracının ayakla basılacak tahta kısmı.” (DS, 1428; EYSV, 54).

**kürey:** “Kürek.” (VKA, 517).

**tepçek:** “Bel sapına geçirilen tahta ayakçak.” (DS V, 3883: Erciş-Van; Elazığ; EYSV, 203; ŞEADSK 2, 32).

**üşü:** “Kazma, kürek gibi araçlara sap yapmakta kullanılan sıyırıcı.” (DS VI, 4080: Türkmen köyleri, Sarıkamış-Kars).

#### 1.1.3. Toprağı Düzleştirmede Kullanılan Araç Gereç Adları

##### 1.1.3.1. Tapan için Kullanılan Adlar

**dızgáro:** (VGHA, 811), **hepel:** (ATHİSV, 93), **kurum:** (AA, 435; AMAKAİS, 45), **tapan dırmığı:** (ATHİSV, 79), **tapan:** (DS V, 3825: Kars ve çevresi, Çıldır, Kars; Erzurum; Tercan, Cenciğe-Erzincan; Eleşkirt, Doğubayazıt-Ağrı; Erciş-Van; Ahlat-Bitlis; Ağın-Elazığ; Gözene-Malatya; AA, 524; AAASVÜ, 479; AMAKAİS, 45; ATHİSV, 31; AYSVDİ, 546; ÇPHYA, 376; DFAHA, 86; EİA III, 299; EMASBSV, 213; EYAD, 238; EYSV, 200; KBAYA, 205; KIAA, 455; PYKGTS, 73; VKA, 546), **turpun:** (TYDK, 523).

##### 1.1.3.2. Tırmık için Kullanılan Adlar

**dırmih / tırmık:** (ATHİSV, 56), **dırmih:** (ADA, 192; AİAİSV, 473; AMAKAİS, 45; AYSVDİ, 376; ÇPHYA, 349; EİA III, 78; EYA, 413; EYSV, 55; KIAA, 437), **gelberi:** (DS III, 1971: Erzurum), **mager:** (VGHA, 872), **manger:** (DS IV, 3122: Van), **mıryer:** (TYDK, 522), **pıncik:** (EYAD, 237; KBAYA, 237), **tırmih** (AMAKAİS, 45), **tırmık:** (AYSVDİ, 558).

#### 1.1.4. Hasat Esnasında Kullanılan Araç Gereç Adları

##### 1.1.4.1. Orak için Kullanılan Adlar

**cerük:** (EYSV, 29; SYA, 204), **kaliç:** (DS IV, 2612: Malatya), **keranti:** (AİAİSV, 486), **leyden:** (AMAKAİS, 45; DS IV, 3076: Hasankale-Erzurum; AYSVDİ,470), **orağ:** (ÇPHYA, 368), **orah:** (AA, 468; AMAKAİS, 45; ÇPHYA, 368; DS, 4616: Iğdır-Kars; VKA, 525), **orağça:** (VKA, 525), **pırnat:** (DS V, 3445: Erzurum; Erzincan), **vâştüri:** (TYDK, 523).

##### 1.1.4.2. Tırpan için Kullanılan Adlar

**kêrandi:** (VGHA, 857), **kerenti:** (ATHİSV, 57; DS IV, 2754: Iğdır-Kars; AKD, 394; KİAİSV, 305), **merendi:** (DS IV, 3168: Karakoyunlu-Kars), **nalev / nalo / naloy:** “ (ATHİSV, 59), **tırpan:** (AA, 535; AAASVÜ, 485; ADA, 208; AMAKAİS, 46; ATHİSV, 58; AYSVDİ, 558; VKA, 550).

##### 1.1.4.3. Tırpanla İlgili Araç Gereç Adları

**çâkuç:** “Tırpanı dövmek için kullanılan çekiç.” (TYDK, 520).

**demçik:** “Tırpanın el ile tutulan sap kısmı.” (TYDK, 520).

**dezgah:** “Tırpan dövmede kullanılan üç ayaklı iskemleye verilen ad.” (ATHİSV, 56).

**dım:** “Tırpanın sap kısmı.” (TYDK, 520).

**elcek:** “Tırpanın sapından elle tutup sallamada kullanılan parçasına verilen ad.” (ATHİSV, 59).

**elçek:** “Tırpanın sapına yerleştirilen el tutma kısmı.” (VGHA, 815).

**gama:** “Tırpan sopası.” (AMAKAİS, 44).

**ğama:** “Ahsaptan yapılmış tırpanı sıkıştırmak için kullanılan araç.” (TYDK, 521).

**ğırım:** “Tırpanın sapsız demir kısmı.” (TYDK, 521).

**nat:** “Tırpanın sapı.” (ATHİSV, 59; EİA III, 238; DS IV, 3242: Erzurum; AMAKAİS, 45; DS IV, 3242: Selim-Kars; Pasinler-Erzurum; Tutak-Ağrı).

**pöçük / pörçük / pöçüh:** “Tırpanın sap takılan bölümüne verilen ad.” (ATHİSV, 59).

**tırpan çeküc:** “Tırpanın ağız kısmını dövmede kullanılan kısa saplı küçük çekice verilen ad.” (ATHİSV, 60).

**zından:** “Tırpan ağzını dövmeye yarayan demir.” (VGHA, 925).

##### 1.1.4.4. Topraktan Bitki Kökü Çıkarmada Kullanılan Araç Gereç Adları

**külünK:** (AMAKAİS, 45), **legirden:** (AMAKAİS, 45), **tülünK:** (AMAKAİS, 46).

#### 1.1.5. Hasat Sonrası Tarım Ürünlerini Ayıklamada Kullanılan Araç Gereç Adları

##### 1.1.5.1. Biçerdöver için Kullanılan Adlar

**biçer:** (VKA, 482, VMKA, 437), **biçerdöğer:** (AA, 251), **döğer biçer:** (EİA III, 82), **döğer:** (VGHA, 812), **piçer:** (AA, 482; AMAKAİS, 45; ATHİSV, 61; VGHA, 889).

##### 1.1.5.2. Döven için Kullanılan Adlar

**carcar:** (AİAİSV, 469; DS II, 860: Iğdır, Kars; Erciş-Van; KİAİSV, 300), **düğen:** (DS II, 1620: Erzincan Ağın-Elazığ; Malatya; EYSV, 60; KBAYA, 189), **gam / ğam:** (DS III, 1905: Erciş-Van; AMAKAİS, 44; VGHA, 822, VMKA, 460 ), **gem:** (ADA, 196; DS III: 1985: Sarıkamış, Kars ve köyleri; Erzurum; Cenciğe, Ergan-Erzincan; Doğubeyazıt-Ağrı; Bulanık-Muş; Hozat-Tunceli; Keçirik, Elazığ; Kurucaova, Akçadağ-Malatya; ATHİSV, 90), **gemi:** (AİPIA, 164; ATHİSV, 90), **meşenü:** (TYDK, 522).

##### 1.1.5.3. Patoz için Kullanılan Adlar

**dester:** (AİAİSV, 472), **gehre:** (AİAİSV, 479; DS III, 1971: Van), **gezer patoz:** (ATHİSV, 91), **kara patoz:** (ATHİSV, 93), **kurfartoz:** (VGHA, 866), **partoz:** (VGHA, 886; AYSVDİ, 506), **patdos:** (EYA, 424), **patos:** (AİAİSV, 493; KİAİSV, 308), **patoz:** (ATHİSV, 94; AMAKAİS, 45), **savuran patoz:** (ATHİSV, 94).

##### 1.1.5.4. Döven, Patoz ve Biçerdöver Görevinde Kullanılan Diğer Araç Adları

**carcar / carcer / cercer:** (AMAKAİS, 44; VKA, 485), **savurma makinesi:** (AA, 496; AMAKAİS, 45),

### 1.1.5.5. Döven ve Patoz ile İlgili Araç Gereç Adları

**dargam:** “Dövene bağlanan boyunduruğun halkasına geçirilmiş olan ve döveni çekmeye yarayan ağaç.” (DS II, 1369: Nazimiye-Tunceli).

**diş:** “Dövenin altına takılan kesici parçalara verilen ad.” (ATHİSV, 90).

**gamilder:** “Dövenin oku.” (DS, 1908), (EYSV, 79).

**gamut (Ar.):** “Döveni boyunduruğa bağlayan ağaç.” (EYSV, 79).

**gemodu:** “Döveni boyunduruğa bağlayan bir ucu çatalı ağaç.” (EMASBSV, 184).

**grik:** “Döveni boyunduruğa bağlayan ucu kıvrık ağaç.” (DS III, 2057: Ergan-Erzincan).

**halat:** “Patozun makas kolunu çevirmede kullanılan enli ve uzun kayışa verilen ad.” (ATHİSV, 91).

**kamilder:** “Dövenle boyunduruğu birbirine bağlayan ağaç.” (EYSV, 124; DS IV, 2617: Ağın, Arapkir-Malatya).

**kırık:** “Döveni boyunduruğa bağlayan ucu çengelli ağaç.” (DS IV, 2824: Erzincan). 2. “Ot, çalı biçmek için kullanılan küçük orak.” (DS IV, 2825: Eleşkirt, Doğubeyazıt-Ağrı).

**örengaç:** “Döveni boyunduruğa bağlayan ağaç parçası.” (MDSK, 53).

### 1.1.6. Harmanı Bir Araya Getirmede ve Savurmada Kullanılan Araç Gereç Adları

#### 1.1.6.1. Ananat, Dirgen, Yaba için Kullanılan Adlar

**anadot:** (EYSV, 6; EYAD, 231), **anadut:** (EMASBSV, 163; EYA, 409), **çatal ağacı:** (EYSV, 37), **çatalağaç:** (KBAYA, 187), **dirgan:** (AMAKAİS, 44), **dirgen / dirgen:** (VKA, 492), **dirgen:** (ATHİSV, 56; AYSVDİ, 378; EİA III, 79; EMASBSV, 176), **eğrimadı:** (DS III, 1685: Ergan-Erzincan), **ergidamı:** (EMASBSV, 179), **ergimadı:** (EYA, 415), **ergimat:** (DS III, 1768: Kemaliye-Erzincan), **hirguês:** (TYDK, 521), **lemper:** (VGHA, 870), **losdar:** (DS IV, 3089: Erciş-Van), **meğlêm:** (TYDK, 522), **savrûh:** (VMKA, 503), **şana:** (DS VI, 4721: Iğdır-Kars; KİA, 383; DS V, 3744: Mengeser, Doğubayazıt-Ağrı; Sarıkamış-Kars), **yaba / yava:** (ATHİSV, 96; EMASBSV, 219), **yaba:** (AA, 556; ADA, 209; AMAKAİS, 46; AYSVDİ, 578; DS VI, 4113: Iğdır-Kars; EİA III, 330; EYSV, 221; KA, 235; KAAA, 308; KİAİSV, 311), **yâbâ:** (TYDK, 523).

#### 1.1.6.2. Harmanı Toplayıp Yaymada Kullanılan Diğer Araç Gereç Adları

**eğme:** “Biçilmiş buğdayları yığmakta kullanılan eğri bir ağaç dalı.” (KİA, 375).

**gabda:** “Harmanda tahılı toplamaya yarayan araç, sıyrığı.” (DS III: Çıldır köyleri, Kars).

**gabdên:** “Harman dövdükten sonra, onu toplamak için kullanılan alet.” (KEÇİA, 247).

**gabdo:** 1. “Harman toplamaya yarayan, öküze koşularak kullanılan bir çeşit tahta tarım aracı.” (DS III, 1885: Kars ve bazı köyleri). 2. “Harmanda tahılı toplamaya yarayan araç, sıyrığı.” (DS VI, 4508: Çıldır köyleri, Kars).

**garraf:** “Harmanda saman toplamaya yarar tarım aracı.” (DS III, 1929: Kars).

**ged:** “Tarlada biçilen otları bir yere toplamak için kullanılan iki uzun sırk.” (DS III, 1964: Kars ve bazı köyleri).

**gerrap:** “Harman yığmaya yarayan basit bir aygıt.” (DS III, 2006: Arpaçay ve bazı köyleri, Çıldır-Kars).

**hal:** “Dövülmüş harmanı toplayıp ‘tığ’ haline getirmek ve ‘tığ’ savrulduktan sonra yayılan samanı toplamakta kullanılan, tahtadan yapılmış öküzle çekilen küreme aleti.” (EİA III, 153).

**hal:** “Harman sonrasında samanı sürterek toplamada kullanılan sıyrığaca verilen ad.” (ATHİSV, 91).

**kabda:** “Harmanda tahıl toplayan araç.” (ATHİSV, 93; DS IV, 2583: Çıldır-Kars).

**kubdan:** “Harman toplamaya yarayan araç.” (DS IV, 2989: Tercan-Erzincan).

**ķubdon:** “Harman toplamakta kullanılan tahta alet.” (EİA III, 206).

**küreği:** “Harman küremeye yarayan alet.” (EYSV, 141).

**teç küreği / teç küreği:** “Samanı savurmada kullanılan geniş ağızlı ağaç küreğe verilen ad.” (ATHİSV, 95).

**tığ savuran / tığ soyuran:** “Samanı savurup içindeki tahılı seçme işinde kullanılan kollu ahşap makineye verilen ad.” (ATHİSV, 96).

**yaban:** “Ağaçtan yapılmış birkaç dişli kürek, ‘tığ’ savurmada kullanılan alet.” (EİA III, 130).

**yonacah / yolacak:** “Ot yığımında ot çekme işinde kullanılan el aletine verilen ad.” (ATHİSV, 188).

### 1.1.6.3. Harmanı Toplayıp Yaymada Kullanılan Araç Gereçlerle İlgili Adlar

**notır:** “Olmuş buğdayı savurup samandan ayıracak olan tığın alt tarafına dikilen çubuk.” (GİAT, 290).

### 1.1.7. Pamuğu İşlemede Kullanılan Araç Gereç Adları

**cırcır:** “Pamuk kozalarının pamuğunu ve çekirdeğini birbirinden ayıran çıkırık.” (EYSV, 31).

**cıyrık:** “Pamuktan tohumları ayıran makine, çırcır.” (DS II, 945: Iğdır-Kars).

**çıyrık:** “Çıkırık, pamuk eğirme aracı.” (DBA, 343).

### 1.1.8. Meyvecilikte Kullanılan Araç Gereç Adları

#### 1.1.8.1. Meyve Toplamada Kullanılan Araç Gereç Adları

**alacak:** “Meyveyi yaralamadan almaya yarayan alet.” (MİA, 368).

**burgaç:** “Meyve toplamak için kullanılan çatal uçlu ağaç.” (MİA, 390).

**çarpı:** “İnce uzun sırık.” (DS II, 1083: Arapkir, Besni, Malatya).

**çavlu:** “Meyve toplamak için bezden yapılmış sepet.” (EYSV, 37).

**eğmençe:** “Ağacın dalını çeken ağaç çengel.” (MİA, 399).

**gege:** “Meyve dallarını eğmek için kullanılan ucu çengelli uzun sırık.” (DS III, 1968; EYSV, 83).

**gelberi:** “Yüksek dallardaki meyveleri toplamak için kullanılan çatallı sopa.” (AMAKAİS, 45; DS III, 1971: Hükam, Oltu-Erzurum; Van).

**hasavan:** “Ağaçtaki olgun meyveleri silkeleyerek toplamada kullanılan büyük bez.” (EYSV, 104).

**haseban:** “Ağaçlardaki olgun meyveleri silkeleyerek toplamada kullanılan büyük bez.” (PMA, 315).

**hila:** “Tahıl kurutmaya ya da ağaçtan meyve silkeleyemeye yarayan büyük çarşaf.” (DS III, 2384: Malatya).

**masgal:** “Meyve toplama aleti.” (EMASBSV, 201).

**tolaka:** “Cevizleri dökmek için kullanılan kısa sopa.” (AMAKAİS, 46).

**vala:** “Dut toplarken yere serilen yaygı.” (DS VI, 4091: Kemaliye-Erzincan).

**zoğ:** “Ceviz dökmeye yarayan ince ve oldukça uzun sırık, ağaç.” (AYSVDİ, 603).

**zoğ:** “Meyveleri dökmek için kullanılan uzun sopa.” (AMAKAİS, 46).

#### 1.1.8.2. Meyve Ağaçlarının Dallarını Dik Tutmada Kullanılan Araç Gereç Adları

**haça:** “Meyve dallarının eğilmemesi için destek olarak konulan çatallı ağaç.” (DS III, 2248: Karakoyunlu, Iğdır-Kars).

**serpane:** “Özellikle eski tip bağcılıkta kullanılan, asmayı toprağa sabitleyip dik tutmaya yarayan ince odun parçası.” (MAA, 180).

**serpene:** “Asma veya fasulye gibi uzayan bitkileri asmak için kullanılan çubuk.” (DBA, 347; DFAHA, 84; E, 43; DS, 3590; EİA, 199; EYAD, 237; EYSV, 184; HA, 158; KBAYA, 203; PMA, 319).

**serpene:** “Meyve ağaçlarına, üzüm çubuklarına dik durması ve sarılması için vurulan destek, dayak.” (DS V, 3592: Erciş-Van; Harput-Elazığ).

#### 1.1.8.3. Meyveleri Sıkma Kullanılan Araç Gereç Adları

**dancek:** “Meyvelerin suyunu çıkarmak için tahtadan yapılmış bir araç, cendere.” (DS II, 1357: Erzincan).

**sal:** “Üzüm ezmeye yarayan büyük tahta ya da taştan oyulmuş tekne.” (BMADSK, 270).

**salk:** “Üzüm vb. meyvelerin suyunu çıkarmaya yarayan araç.” (DBA, 346; DFAHA, 83; DS V, 3528: Elazığ; EYSV, 181; HA, 157).

### 1.1.9. Ağaç Kesmede / Budamada Kullanılan Araç Gereç Adları

#### 1.1.9.1. Balta için Kullanılan Adlar

**bahre:** (EİA III, 36), **balta:** (AA, 237), **bel balta:** (VKA, 481), **cilo dehresi:** (AMAKAİS, 44), **devir:** (DS II, 1443: Erzurum), **girebi:** (MİA, 402), **haçah:** (E, 39), **kebrağ:** (KVYA, 198), **kürebi:** (DS IV, 3045: Kars),

**nacağ:** (DS VI, 4604: Iğdır-Kars; EİA III, 237; DFAHA, 80; EMASBSV, 204; EYA, EYSV, 155; 423; KBAYA, 200), **nacağ:** (AYSVDİ, 488), **nalçih:** (TYDK, 522), **teber:** (EİA, III).

#### 1.1.9.2. Bıçkı için Kullanılan Adlar

**bıçkı:** (DS I, 657: Ağın, Keban-Elazığ; E, 14; EYSV, 19; HA, 128), **bıhçı:** (HA, 129), **bıhçı:** (EYSV, 19; MİYİGKA, 127), **bıhçı:** (EA 114; VGHA, 791), **bıhçı:** (EYSV, 19), **bıhçı:** (EMASBSV, 166), **bıhçı:** (EYSV, 20), **bıhçı:** (EADSK, 907), **bıhçı:** (PYKGTS, 65), **buçhi:** (VGHA, 794), **buçhi:** (AA, 260; AYSVDİ, 351), **desdere:** (AA, 297; EİA III, 76; VGHA, 809), **dörpi:** (AA, 308), **ğırdabél:** (VGHA, 826), **hızır:** (AA, 380), **hızır:** (AAASVÜ, 481; AİAİSV, 484), **leb:** (DS IV, 3070: Arapkir-Malatya), **leblep:** (DS IV, 3070: Malatya), **pışkı:** (KAAA, 300).

#### 1.1.9.3. Dehre için Kullanılan Adlar

**dahra:** (EYSV, 50; EYAD, 164), **dahre / dare:** (TYDK, 520), **dehre:** (AA, 294; AAASVÜ, 481; AMAKAİS, 44; AYSVDİ, 372; DBA, 343; EYSV, 53; SYA, 214), **derhe:** (EYA, 413; MAA, 151; MİYİGKA, 133).

#### 1.1.9.4. Ağaç Kesmede / Budamada Kullanılan Diğer Araç Gereç Adları

**düğüdüğü:** “Balta, keser, kazama gibi aletlerin çivi ya da kazık çakmaya yarayan kısmı.” (HA, 136; EYSV, 60).

**gırık:** “Bağ budamaya yarayan bıçak.” (DS III, 205: Erzincan).

**gırık:** “Çengel uçlu eğirme, dokuma aleti; eğri uçlu bağ bıçağı.” (EYA, 417; EMASBSV, 185).

**kerki:** “Keser.” (VGHA, 855).

**kesgi:** “Ot yığını kesmek için kullanılan sivri uçlu el aletine verilen ad.” (ATHİSV, 186).

**kirik:** “Bağ budama bıçağı.” (DS IV, 2878: Erzincan).

**narik:** “Budama bıçağı, bıçkı.” (DS IV, 3241: Malatya).

#### 1.1.10. Yük Taşımada Kullanılan Araç Gereç Adları ile İlgili Adlar

##### 1.1.10.1. Sepet ve Küfe için Kullanılan Adlar

**cebe:** (DS II, 871: Küllük, Iğdır-Kars), **cebere:** (DS II, 872: Arpaçay-Kars), **çarpan:** (DS II, 1083: Sarıkamış-Kars; Pasinler-Erzurum; EİA III, 62), **çatan:** (DS II, 1088: Erciş-Van), **çepik:** (DS II, 1143: Ahıska-Kars; Oltu, Aşkale, Pasinler-Erzurum; Van), **çeten:** (ATHİSV, 88; AMAKAİS, 44; DS II, 1149: Arpaçay, Iğdır-Kars; Pasinler, Ağveran, Ilıca-Erzurum; Refahiye, Ergen-Erzincan; Erciş-Van; AYSVDİ, 363), **elce:** (DS, 2704; EYSV, 64), **ellice:** (DFAHA, 60; DS III, 1722; EYSV, 64), **galat:** (ATHİSV, 184; EYA, 415), **ğufa:** (SYA, 205), **kıdkk:** (DS VI, 4553: Erzincan), **küfa:** (BMİVKA, 239), **mahra:** (DS IV, 3107: Malatya), **ot sepeti:** (ATHİSV, 187), **sakar:** (DS V, 3520: Erciş-Van; Ahlat-Bitlis; AYSVDİ, 519), **sebet:** (DS V, 3565: Erciş-Van), **sepet:** (AYSVDİ, 526), **zambil:** (EMASBSV, 221), **zığı:** (DS VI, 4368: Iğdır-Kars).

##### 1.1.10.2. Çuval için Kullanılan Adlar

**bardam:** (ATHİSV, 88), **bardan:** (DS I, 529: Iğdır-Kars; Erzurum; ATHİSV, 88; EA 114; EİA III, 37), **çal:** (GİAT, 271; KBAYA, 188), **çuval / çuval:** (ATHİSV, 89), **dilo:** (ATHİSV, 89), **haral:** (AYSVDİ, 433), **haral:** (MMA, 254), **haran / haral:** (ATHİSV, 92; VGHA, 833), **harar:** (GİAT, El, 290; KBAYA, 195; MİA, 404), **harer:** (EADSK, 903; EMASBSV, 189), **harer:** (AYA, 150; DFAHA, 66; DGAÜA, 35; E, 30; EYSV, 103; HA, 144), **haşa:** (EİA, 193; EYAD, 234; EYSV, 104), **heryar:** (TYDK, 521), **hüşâ:** (TYDK, 521), **ırlık:** (DS IV, 2458: Mezirme-Malatya), **kıl çuval:** (ATHİSV, 93), **naylon çuval:** (ATHİSV, 94), **örs torbasi / örs torbasi:** (ATHİSV, 58), **tağar:** (DS V, 4734: Malatya), **tay çuvalı:** (DS V, 4746: Davulku, Hekimhan-Malatya), **telis:** (AKD, 397; DFAHA, 87; DS, 3871; DS V, 3873: Kars; Ağın-Elazığ; Arapkir-Malatya; E, 47; EA 127; EİA, 305; EYSV, 203; KİA, 383; KBAYA, 205; SYA, 211), **ter:** (DS V, 3890: Erciş-Van), **yayma:** (DBA, 347; DS, 4213; EYSV, 224).

##### 1.1.10.3. Heybe için Kullanılan Adlar

**ağbı / heğbi:** (TYDK, 520), **haKbe:** (BMİVKA, 233), **heybe:** (ATHİSV, 278; AYSVDİ, 442), **hurc:** (KAAA, 290), **hurç:** (ATHİSV, 278), **terki:** (ÇPHYA, 377), **terki:** (ÇPHYA, 377; DFAHA, 87; EYSV, 204; KBAYA, 98; KYA, 163).

##### 1.1.10.4. Çuvalla ilgili Araç Gereç Adları

**terbağı:** “Çuval ağzı dikmeye yarayan kıl ve yünden yapılan bağ, sicim.” (DS V, 3890: Erciş-Van).

#### 1.1.11. Tahıl Ölçeği Olarak Kullanılan Araç Gereç Adları



### 1.1.11.1. Ölçü Miktarı Belirtilmeyen Tahıl Ölçekleri

**cırnık:** (AYSVDİ, 356), **çap:** (DS II, 1072: Erciş-Van; Bitlis; Pertek-Tunceli), **ğod:** (KAAA, 286), **godik:** (DBA, 344), **gurik:** (DS III, 2198: Erzurum), **ķantar:** (AMAKAİS, 45), **ķatılog:** (AYSVDİ, 457), **kod:** (DS IV, 2897: Ergan-Erzincan; KVYA, 199), **ölbe:** (DS V, 3331: Fiğın-Erzincan), **ölçek:** (KBAYA, 201; EYSV, 163; AYSVDİ, 501), **urum:** (EADSK, 903), **urupla:** (DS VI, 4044: Darende-Malatya; MİA, 422).

### 1.1.11.2. Ölçü Miktarı Belirtilen Araç Gereç Adları

**bilbil:** 1. “Bir çeşit tahıl ölçeđi.” 2. “Çanağın yarısı.” (MİA, 390).

**çerik:** “Altı kiloluk bir çeşit hububat ölçüsü.” (DS II, 1146: Nazimiye-Tunceli; Gündüzbey, Yeşilyurt-Malatya).

**çinik:** “Sekiz kiloluk bir hububat ölçüsü, şinik.” (DS II, 1228: Refahiye-Erzincan).

**grat:** 1. “Altı kiloluk tahıl ölçeđi.” (DS III, 2053: Ağın, Keban; Elazığ). 2. “Bir çeşit tahıl ölçeđi.” (DS III, 2053: Malatya ve çevresi).

**god:** 1. “Tahtadan yapılmış bir çeşit tahıl ölçeđi.” (DS III, 2091: Erzurum; Erzincan; Van). 2. “Madenden yapılmış tahıl ölçeđi.” (DS III, 2091: Kars ve köyleri; EYA, 417 ). 3. “Tahıl ölçmek için kullanılan bir çeşit kap.” (AKD, 392). 4. “Hububat ölçüsü, kile.” (EA 120). 5. “2 gaz tenekesi dolusu veya 20 kg buğdayın hacmi.” (EİA III, 121: Erzurum). 6. “Buğday ve arpa ölçmeye yarayan gaz tenekesi büyüklüğünde tahtadan yapılmış kap.” (AYSVDİ, 416).

**goduk:** “Kile, tahıl ölçeđinin dörtte biri, şinik.” (DS III, 2093: Erzurum).

**got:** 1. “Tahıl ölçüsü.” (DS III, 2108: Haşhaşı-Erzincan-Bitlis; EMASBSV, 186). 2. “Bir kile alan ölçek, şinik.” (DS III, 2108: Erzurum).

**ğozin:** “Üç okka ağırlığında bir çeşit tahıl ölçeđi.” (AYSVDİ, 420).

**kat:** “6 okka tahıl alan silindir biçiminde, ağaçtan yapılmış bir tahıl ölçeđi.” (DS IV, 2682: Erzurum-Erzincan).

**ķefci:** “Bir kaşıklık ölçü birimi.” (PYKGTS, 69).

**ķıynāt:** “Bir tenekelik ölçü birimi.” (TYDK, 521).

**kodik:** “Beş, altı okkalık, tahtadan yapılmış tahıl ölçeđi.” (DS IV, 2899: Erzincan; Ağın-Elazığ).

**kot:** “Altı-sekiz kilo tahıl alan tahtadan yapılmış bir ölçek.” (DS IV, 2936: Kars; Ahlat-Bitlis).

**mucur:** “Sekiz kilo alabilen bir tahıl ölçeđi.” (DS IV, 3215: Elazığ; Darende, Arapkir-Malatya).

**put:** 1. “16 kg’lık ağırlık ölçüsü.” (DS V, 3494: Kars). 2. “Yaklaşık olarak 16 kg’lık tahıl ölçüsü.” (KİA, 382).

**somar:** 1. “On altı kiloluk bir tahıl ölçeđi.” (DS V, 3664: Sarıkamış, Kars; Erzincan; Erzurum). 2. “On sekiz okka alan ölçekle on altı kez ölçülmüş tahıl.” (DS V, 3664: Kars ve köyleri). 3. “Kile; 30 teneke tutarında tahıl ölçeđi.” (EYA, 426). 4. “Kile; 16 godluk tahıl ölçüsü; 15 kile; 30 teneke.” (EİA III, 282).

**şinik:** “Bir teneke miktarındaki tahılın dörtte biri.” (DS V, 3782: Ergan-Erzincan; EYA, 426; EMASBSV, 213)

**timin:** “Yirmi ya da yirmi dört kiloluk tahıl ölçeđi.” (DS V, 3935: Ağın-Elazığ; Arapkir-Malatya).

**urup:** “Bir teneke tahılın sekizde birindeki miktar.” (DS VI, 4788; EYA, 428).

**yarım:** 1. “Bir gaz tenekesi ölçüsünde tahıl ölçeđi.” (DS VI, 4186: Erzurum; Ağın-Elazığ). 2. “On iki kiloluk tahıl ölçeđi.” (DS VI, 4186: Ağın-Elazığ).

### 1.1.12. Tahıl Dövme / Öğütme ile İlgili Araç Gereç Adları

#### 1.1.12.1. Dibek, Dibek Taşı ve Değirmen için Kullanılan Adlar

**carcar / carcer / cercer:** “Altı demirli harman öğütme aracı.” (AMAKAİS, 44; VKA, 485).

**degirman:** “Değirmen.” (AYSVDİ, 372).

**değirmán:** “Değirmen.” (MMA, 152)

**denk:** “Döğme yapılan taş değirmen.” (EYSV, 53).

**dink:** bkz. “dink.” (EYSV, 55).

**dıstar:** “El değirmeni.” (KA, 232).

**dink:** 1. “Tahılın kabuğunu ayırmaya yarayan büyük taş dibek.” (DS II, 1507: Ahlat-Bitlis; Erzurum; DFAHA, 58; E, 20; EYAD, 233; EYSV, 57; HA, 136; KBAYA, 188). 2. “Bulgur değirmeni.” (EMASBSV, 176).

**el değirmani:** “El değirmeni.” (AMAKAİS, 44).

**el değirmani:** “Kahve, buğday, nohut vb. taneli bitkileri kol gücüyle öğüten araç.” (AYSVDİ, 385).

**el değirmani:** “Kahve, buğday, nohut vb. taneleri kol gücüyle öğüten araç veya alet.” (AA, 319).

**eldaş:** “Değirmen.” (EYSV, 64).

**hatıl:** “Havan.” (DFAHA, 66).

**kikire:** “Buğday öğütmek, bulgur yapmak için kullanılan taştan yapılan el değirmeni.” (KAAA, 292).

**sitahan / istahan:** “Buğday ve arpa türü tahılların kılıfını almada kullanılan taş değirmene verilen ad.” (ATHİSV, 106).

**soku:** 1. “Tahıl dövmeye yarayan büyük taş dibek.” (DS, V, 3661: Tunceli-Elazığ). 2. “Dibekte, havanda dövme işini yapan tokmak.” (DS, V, 3661: Malatya). 3. “Dut, bulgur dövülen çukur taş, büyük havan.” (DFAHA, 84; DS, 3659; E, 44; EİA, 199; EYAD, 238; EYSV, 187; HA, 159; KBAYA, 203; SYA, 210; 4. “Tahıl dövmeye yarayan taş dibek.” (MİA, 418).

**tink:** “Tahıl, pirinç çeltiklerinin kabuklarını çıkarmakta kullanılan aygıt.” (DS V, 3937: Kars).

### 1.1.12.2. Tahıl Dövme / Öğütme ile İlgili Adlar

**gelberi:** “Değirmen küreği.” (EMASBSV, 184).

**havan:** “İçinde bir şey dövülüp ufalamaya yarayan tahta, taş, maden veya plastikten yapılan kap.” (AYSVDİ, 436).

**kapak:** “Değirmen çarkına basınçlı su gönderen ortası delik tahta.” (DS, 2629 IV; EYSV, 124).

**kırma makinesi:** “Elektrik gücü ile çalışan tahıl kırma makinesine verilen ad.” (ATHİSV, 105).

**savacağ:** “Değirmen suyunu başka yöne çevirmek için oluk önüne konulan tahta.” (DS, 3551; EYSV, 182).

**seten:** “Tahılın kepeğini ayırmaya yarayan, hayvan ya da suyla döndürülen dikey konulmuş değirmen taşı.” (DS V, 3594: Darende-Malatya).

**tekne:** “Buğday öğütülürken buğdayı taşın deliğine azar azar akıtan tahta depo.” (DS V, 3868: Malatya).

### 1.1.13. Tahıl Ürünlerini Elemede Kullanılan Araç Gereç Adları

**çalğat:** “Tahıl tanelerini yabancı nesnelere seçmeye ve yarayan döner kalburlu araç.” (İİA, 614).

**daşgözel / daşgözeri:** “Buğday tahılı içindeki yabancı ve iri taneli nesnelere seçmede kullanılan geniş gözlü eleğe verilen ad.” (ATHİSV, 89)

**daşgözer:** “Arpa ve buğdayı samandan ayırmaya yarayan büyük delikli kalbur.” (DS II, 1376: Sarıkamış-Kars).

**elçek:** “Eleğin büyüğü.” (DS III, 1706: Nazimiye-Tunceli).

**elek:** “Unla kepeği ayırmada kullanılan sık gözlü un eleme aracına verilen ad.” (ATHİSV, 89).

**gözel:** “Arpa temizleme aleti.” (ADA, 199).

**halbur:** “Kalbur.” (DS III, 2259: Kesirik-Elazığ).

**halbur:** “Kalbur.” (MMA, 255).

**harbun / hervil / kalbur:** “Harmandan sonra buğday elemede kullanılan eleğe verilen ad.” (ATHİSV, 92).

**helbır:** “Tahıl ve başka iri taneli maddeleri elemek için kullanılan büyük delikli ve seyrek telli elek, kalbur.” (VGHA, 836; AYSVDİ, 438).

**kermah:** “Bir çeşit kalbur.” (DS IV, 2756: Van).

**sarat:** “İri gözenekli kalbur, kalburun büyüğü.” (AMAKAİS, 45; AYSVDİ, 522; DGAÜA, 40; DFAHA, 84; DS, 3543; EYSV, 181 KBAYA, 203; DS VI, 4673: Kesirik-Elazığ; Malatya ve çevresi; DS V, 3545: Cenciğe-Erzincan; Erciş-Van; Ahlat-Bitlis; Hozat, Tunceli; Ağın-Elazığ; Arapkir-Malatya; MİA, 417).

**şedire / şadara / şadre:** “Harman altı süprüntüsü elemede kullanılan geniş gözlü eleğe verilen ad.” (ATHİSV, 95).

**taşgöze:** “Bulgur eleği.” (EMASBSV, 213).

**taşgözeri:** “Tahılın taşını ayıklamaya yarayan büyük delikli kalbur.” (DS V, 3842: Tercan-Erzincan)

**tepir:** 1. “Buğday, bulgur vb. tahılları elemeye yarayan ağaçtan yapılmış büyük elek.” (DS V, 3886: Erzurum; Kemaliye-Erzincan; Arapkir-Malatya). 2. “Buğdayı üzerinde silkip savurarak taş ve çöpten ayrılmaya yarayan tahta.” (EYSV, 203).

**tepur:** “Tahılları elemeye yarayan tahtadan bir çeşit kalbur.” (DS V, 4754: Kesirik-Elazığ; Malatya).

**tepür:** “Buğday, bulgur vb. tahılları elemeye yarayan ağaçtan yapılmış büyük elek.” (ATHİSV, 96; DS V, 3886: Erzurum-Malatya).

#### 1.1.14. Tarım İşlerinde Kullanılan Halat Adları

**araba ipi:** “Arabaya yüklenen otu sıkmada kullanılan kalın ve uzun urgana verilen ad.” (ATHİSV, 55).

**benkri:** “İki çuvalı at ya da eşek üzerinde tutmak için kullanılan kalın ip.” (TYDK, 520).

**cağ:** “Demir, pancar, otu bağ haline getirmek amacıyla oluşturulan ottan halat.” (VMKA, 440).

**çav:** “Ot bağlarını bağlamakta kullanılan halat.” (VGHA, 802).

**doğ:** “Ağaçları birbirine bağlamak için deriden ya da yaş ağaçtan ya da demirden yapılan bağ.” (AYSVDİ, 378).

**valok:** “Atlarla dövme ve saban türü araçları çekmek için kullanılan halatlara verilen ad.” (ATHİSV, 283).

#### 1.1.15. Tarımla İlgili Diğer Araç Gereç Adları

**baliye makinesi:** “Otu sıkıştırıp telle sikan makineye verilen ad.” (ATHİSV, 61).

**biçer bağlar:** “Ot veya buğday biçip bunları bağ haline getiren araç.” (VMKA, 438).

**caca:** “Bir tarım aleti.” (IASVÜBTÇ, 415).

**çeperi:** “Çit.” (AİAD, 229).

**çüt çubuğ:** “Çiftçilik için gerekli malzemelerin genel adı.” (AMAKAİS, 44).

**germeşoy:** “Öküz sürmede, tarla tapanı yapmada kullanılan yumuşak çubuk.” (DS III, 2005: Sarıkamış-Kars).

**goj:** “Üzerinde et, ot, ve çalı çırpı doğranan odun kütüğü.” (AYSVDİ, 416).

**gorhuluğ:** “Bostan ve bağlara kuşların zarar vermemeleri için dikilen korkuluk.” (DS, 2105; EYSV, 91).

**günç:** “Üzerinde keven dövülen tahta, kütük.” (DS III, 2225: Babik, Pütürge-Malatya).

**hacat:** “Tarımsal faaliyetlerde kullanılan el aletlerine verilen ad.” (ATHİSV, 57).

**legden:** “Ot bükmede, ottan urgan yapmakta kullanılan alet.” (AYSVDİ, 470).

**lombardin:** “Sulamada kullanılan bir motor.” (AYSVDİ, 471).

**macrafa:** “Ekilmiş yahut ekilecek tarlada evlek yapma, su yolu açma işine yarayan alet; maşrapa.” (EYSV, 147).

**milla potik:** “Bostana zarar veren kuşları korkutup kaçırmak için eski palto veya ceket giydirilerek bostana dikilen çarımış şeklindeki ağaç; çocukların yağmur duasına çıkardıkları yapma kukla.” (E, 37; EYSV, 152; HA, 153;).

**örke:** “Tırpanın altına konularak tırpan bileylemede kullanılan yardımcı alet.” (EADSK, 903).

**örs:** “Üzerinde tırpan dövülen demir aletine verilen ad.” (ATHİSV, 58).

**santrafiş:** “Su pompası.” (AMAKAİS, 45).

**tohum makinesi:** “Tarlaya tohum serpmeye işinde kullanılan makineye verilen ad.” (ATHİSV, 31).

**tuluğ:** “Peynir, cacık, yağ vb. şeyler koymaya yarayan ya da yayık olarak kullanılan deri, tulum.” (AYSVDİ, 564).

**zilyigeeye:** “Tarımda kullanılan teknolojik aletlere verilen ad.” (AİPİA, 169).

## 1.2. Hayvancılıkla İlgili Araç Gereç Adları

### 1.2.1. Hayvanlara Bağlanan / Takılan Araç Gereç Adları

#### 1.2.1.1. Boyunduruk için Kullanılan Adlar

**banduruk, banduruh:** (DS I, 519: Erzurum), **bo unduruğ:** (KIAA,434), **boınduruğ:** (KVYA, 192), **bönduruğ:** (KEÇİA, 236), **bonduruğ:** (KİA, 373; VGHA, 793), **bonturuğ:** (VGHA, 793), **boyunduruğ:** (MİYİGKA, 127), **boyünduruğ:** (VMKA, 438), **boyunduruğ:** (AİAİSV, 468; AYSVDİ, 349), **boyunduruk:** (EADSK, 903; MİA, 390), **çemberek:** (VGHA, 802), **dib bonduruği / dip boyunduruğu:** (ATHİSV, 29), **düz boyunduruğ:** (ATHİSV, 72), **gamut:** (DBA, 344; EYSV, 79), **ğanderek:** (AA, 336; AMAKAİS, 44), **ganderek:** (AMAKAİS, 43), **ğandırır:** (VGHA, 822), **gapçek:** (EMASBSV, 183), **gorzivel:** (AA, 350), **harazan:** (DS III, 2286: Van), **işgil:** (DS IV, 2563: Karapapak köyleri, Sarıkamış-Kars), **kağan:** (DS III, 2594: Mengeser, Doğubeyazıt-Ağrı), **kandırır:** (DS IV, 2622: Kuzkışla, Kuruçay-Erzincan; Eleşkirt, Doğubeyazıt-Ağrı), **keyiş:** (ATHİSV, 74), **kırzavul:** (EMASBSV, 197), **kora:** (DS IV, 2923: Çıldır-Kars), **korzavul:** (EYSV, 136), **kotan - zenceri:** (ATHİSV, 34), **kulan:** (ATHİSV, 37), **küt:** (VKA, 517), **loğ:** (EİA, 212), **lorğ:** (AA, 442; AMAKAİS, 43), **mankur:** (DS IV, 3125: Erzincan), **nir:** (KA, 234), **nirı:** (TYDK, 522), **nöhr / nöhür:** (VKA, 524), **sami:** (AA, 492; AAASVÜ, 478; ATHİSV, 76; AYSVDİ, 520; DFAHA, 83; EİA III, 269; EYAD, 237; EYSV, 181; KBAYA, 202; KEÇİA, 274; VGHA, 893), **samtér:** (VGHA, 894), **sanbağı:** (KEÇİA, 274), **séylaz:** (VGHA, 897), **urus boyunduruği:** (ATHİSV, 67), **yengi:** (EYSV, 226), **zol:** (VGHA, 926).

#### 1.2.1.1.1. Boyunduruğu Sabana veya Dövene Bağlamada Kullanılan Araç Gereç Adları

**çemberek:** (VGHA, 802), **gamut:** (DBA, 344; EYSV, 79), **ğanderek:** (AA, 336; AMAKAİS, 44), **ganderek:** (AMAKAİS, 43), **ğandırır:** (VGHA, 822), **gorzivel:** (AA, 350), **harazan:** (DS III, 2286: Van), **işgil:** (DS IV, 2563: Karapapak köyleri, Sarıkamış-Kars), **kağan:** (DS III, 2594: Mengeser, Doğubeyazıt-Ağrı), **kandırır:** (DS IV, 2622: Kuzkışla, Kuruçay-Erzincan; Eleşkirt, Doğubeyazıt-Ağrı), **keyiş:** (ATHİSV, 74), **kırzavul:** (EMASBSV, 197), **kora:** (DS IV, 2923: Çıldır-Kars), **korzavul:** (EYSV, 136), **kotan zenceri:** (ATHİSV, 34), **kulan:** (ATHİSV, 37), **küt:** (VKA, 517), **loğ:** (EİA, 212), **lorğ:** (AA, 442; AMAKAİS, 43), **mankur:** (DS IV, 3125: Erzincan), **sami:** (AA, 492; AAASVÜ, 478; ATHİSV, 76; AYSVDİ, 520; DFAHA, 83; EİA III, 269; EYAD, 237; EYSV, 181; KBAYA, 202; KEÇİA, 274; VGHA, 893), **samtér:** (VGHA, 894), **sanbağı:** (KEÇİA, 274), **séylaz:** (VGHA, 897), **yengi:** (EYSV, 226), **zol:** (VGHA, 926).

#### 1.2.1.1.2. Boyundurukla İlgili Diğer Araç Gereç Adları

**arêh:** “Boyunduruk bağlanan yer.” (AA, 223).

**arık:** “Öküz arabasında boyunduruğa uzatılan uzatma ağacı.” (AMAKAİS, 43).

**ariğ:** “Boyunduruk bağlanan yer.” (AA, 224).

**çamasakrave:** “Boyunduruğun ortasında bulunan halka türü parçaya verilen ad.” (ATHİSV, 33).

**gandırır:** “Boyunduruk kayışına geçirilen daire şeklinde eğilmiş ağaç.” (EMASBSV, 182).

**godah:** “Boyunduruğun orta kısmına takılan ağaç çiviye verilen ad.” (ATHİSV, 73).

**halta:** “Boyunduruğa takılan boyun bağı çubuklarını bağlamada kullanılan deri kayışa verilen ad.” (ATHİSV, 65).

**hodah daşi / hodak taşı:** “Öküzlerle tarla sürerken ağırlık yapması için boyunduruğa asılan delikli taşın verilen ad.” (ATHİSV, 29).

**közever:** “Boyunduruğu hayvanın boynuna mahsus ağaç çivi.” (GİAT, M, 294).

**malğ:** “Boyunduruk kayışının ucundaki çivi.” (EA, 123).

**maluh / malık / malğ:** “Boyunduruk kayışına takılan başı geniş küçük ağaç mile verilen ad.” (ATHİSV, 75).

**sambağa:** “Boyunduruğun deliklerine geçirilen eğri ağaçları bağlayan ip.” (VGHA, 893).

**sambağı:** “Öküzlerin öküz arabasını çekmek için boyunlarına geçen iki ağacı bağlayan bağ, ip.” (EYA, 425; VMKA, 502).

**sambağı:** “Boyunduruğun boyun bağı çubuklarını birbirine bağlamakta kullanılan ipe verilen ad.” (ATHİSV, 76).

**sami:** 1. “Boyunduruğa geçirilen, öküzlerin bağlanmasına yarayan demir ya da ağaç çubuklar, boyunduruk zelvesi.” (DS V, 3533: Çıldır-Kars; Oltu-Erzurum; Tercan-Erzincan; Doğubeyazıt-Ağrı; Erciş-Van; Ahlat-Bitlis;

AYSVDİ, 520). 2. “Boyunduruk üzerinde, hayvanın boynunun geçtiği ve alt uçlarından iple veya zincirle bağlanan ağaç çubuklar.” (EYA, 425).

**sayı:** “Boyunduruk kayışını bağlayan ağaç çivi.” (MİA, 417).

**tağallah:** “Boyunduruğun boyun bağı çubukları başına takılan demir halkaya verilen ad.” (ATHİSV, 78).

**yaşmah:** “Öküzlerin boyun altına takılan uzun ağaç parçaya verilen ad.” (ATHİSV, 67).

**zıvana:** “Öküz arabasındaki boyunduruğun önüne geçen, onu kilitleyen ağaç kama.” (VGHA, 926).

#### 1.2.1.2. Hayvanlara Bağlanan Zincirler için Kullanılan Araç Gereç Adları

**at zenciri:** (ATHİSV, 275), **leveş:** (EYSV, 144), **mermend:** (GİAT, M, 296), **sigge:** (EİA III, 280), **zele:** (KVYA, 207), **zencir:** (TİA, 242), **zıncır:** (VKA, 559).

#### 1.2.1.3. Hayvanlara Bağlanan İpler için Kullanılan Araç Gereç Adları

**başbağı:** (DS I, 554: Refahiye-Erzincan), **cılav:** (DS II, 907: Iğdır-Kars), **cinel:** (DS II, 978: Ardahan-Kars), **çatı:** (ATHİSV, 183), **çeki:** (ATHİSV, 28), **gap:** (DS III, 1916: Erzurum-Erzincan; EMASBSV, 182), **orenceç:** (MİA, 414; MİA, 414), **oruk:** (DS V, 3292: Nazimiye-Tunceli), **oysar:** (DS V, 3305: Mengeser, Doğubeyazıt-Ağrı), **örengaç:** (MDSK, 53), **örkan:** (PMA, 318), **örken:** (DBA, 346; DGAÜA, 300; DS V, 3349: Iğdır, Çıldır-Kars; Erzurum; Ergen-Erzincan; Erciş-Van; Ahlat-Bitlis; Kiğı-Bingöl; Hozat-Tunceli, Ağın Elazığ; Arapkir, Pötürge-Malatya; E, 40; EİA, 198; EYSV, 164; HA, 154; KBAYA, 102; SYA, 218; TİA, 237), **örük:** (DS V, 3354: Malatya), **samtér:** (AYSVDİ, 521), **samter:** (AA, 492), **sapan:** (EİA, 270), **semter:** (AAASVÜ, 478).

#### 1.2.1.4. Hayvanlara Takılan Zil, Çan, Çingirak ve Süs Eşyası için Kullanılan Araç Gereç Adları

**cıngıldak:** (ADDA, 162), **cıngırık:** (EYA, 411), **çeng:** (AMAKAİS, 43), **çingıl:** (EİA, 65), **dağdağan:** (AA, 285), **gacık:** (AA, 335), **ğacik:** (VGHA, 821), **ğecig:** (AA, 338; AMAKAİS, 43), **gograv:** (DS III, 2094: Bitlis; AMAKAİS, 43), **kelek:** (DFAHA, 71; DS III, 2727: Ağın-Elazığ; EYSV, 127), **tahtah:** (ŞEADSK 2, 31), **zıngılaf:** (VGHA, 925), **zıngılı:** (ÇPHYA, 74), **zıngırav:** (VKA, 559), **zıngılaf:** (BMA, 180), **zingilav:** (BMA, 180), **zingrov:** (AİAİSV, 502).

#### 1.2.1.5. Gem için Kullanılan Adlar

**aci damah:** (ATHİSV, 275), **başlık:** (DS I, 563: Kars köyleri), **dişindirik:** (DS II, 1524: Erzincan), **gām:** (EA, 119; KİAİSV, 303), **gantar:** (KAAA, 283), **gantarga:** (KAAA, 283), **gantarma:** (EYSV, 80), **gem:** (AMAKAİS, 43; ATHİSV, 277; EMASBSV, 184; ÇPHYA, 67; PYKGTS, 6; DS III, 1985; EYSV, 84; KBAYA, 191; HA, 141), **hebeş:** (ATHİSV, 278), **kantarma:** (ATHİSV, 278), **mışöne:** (KBAYA, 239), **sulahlıh:** (DS V, 3693: Sarıkamış-Kars), **suluh:** (ATHİSV, 282).

#### 1.2.1.6. Koşum Takımı için Kullanılan Adlar

**başluh:** (ATHİSV, 275), **hamut:** (ATHİSV, 277; VGHA, 833), **hamut:** (EİA, 155; EMASBSV, 188), **samı:** (EMASBSV, 209), **yural:** (ATHİSV, 284).

#### 1.2.1.7. Gem ve Koşum Takımı ile İlgili Adlar

**boyunsalık:** “Hayvanın boynu altından geçen, geme ve yulara takılı ip.” (DS I, 748: Hamut-Elazığ).

**suluğ:** “Atın çenesi altından geçen gemin zinciri.” (EİA, 285).

#### 1.2.1.8. Köpeklere Takılan Tasmalarla İlgili Araç Gereç Adları

**cağ:** (ŞEADSK 2, 20), **çangāl:** (MAA, 148), **doğ:** (AA, 303), **hırs:** (EİA III, 171).

#### 1.2.1.9. Hayvanlara Bağlanan / Takılan Diğer Araç Gereç Adları

**buhah / buhahı:** “Atın ayaklarına takılan kelepçeye verilen ad.” (ATHİSV, 276).

**cidoy:** “Atın ayağına vurulan kelepçe.” (DS II, 961: Sarıkamış-Kars).

**çaluh:** “Büyük baş hayvanların boynuna takılan halka.” (EYSV, 44).

**çarpana:** “Tavukların kaçmasını önlemek için ayaklarına takılan alet.” (MİA, 393).

**çoluğ:** “Büyük baş hayvanların boynuna takılan halka.” (DBA, 343; EYSV, 44).

**çoluk:** “Hayvanları bağlamak için boyunlarına geçirilen “U” şeklinde ağaç.” (DS II, 1263: Ergen-Erzincan).

**gırgal:** “Öküz ve ineklerin boğazına takılan ağaç halka.” (DS III, 2056: Sarıkamış-Kars).

**h̄alta:** “Tazıyla çıkılan avda tazıların boynundaki tasmaya takılan üç demir halkadan her biri.” (EYATS, 99).

**h̄irizma:** “Ayı, boğa vb. hayvanların burunlarına takılan halka.” (Gemalmaz, 1995: 172).

**kelmi:** “Hayvanların boynuna takılan yay şeklinde kalın meşe ağacı.” (TYDK, 521).

**mangür:** “Hayvanları bağlamada kullanılan “U” şeklinde ağaç.” (ERADSK, 64).

### 1.2.2. Hayvanların Bağlandığı Araç Gereç Adları

**köken:** “Hayvan bağlanan kazık.” (DS V, 4570: Malatya).

**sikge:** “Çayıra çekilen erkek atların ön ayağının birine takılıp zincirle yere çakılan alet.” (EA, 126).

**sikke:** “Hayvanları bağlamak için yere çakılan demir ya da ağaç kazık.” (DS V, 3634: Kars-Erzurum).

**zikke:** “Atın yularını bağlamak için çayırılık alana batırılan demir.” (VGHA, 926).

### 1.2.3. At ve Eşek ile İlgili Bazı Araç Gereç Adları

#### 1.2.3.1. Eyer İçin Kullanılan Adlar

**ayar / yeher:** (ATHİSV, 275; EYSV, 11; KBAYA, 132), **ayar:** (DS I, 408: Ardahan-Kars; EYSV, 11; KBAYA, 184; MİA, 388), **eger:** (AİPIA, 163), **ēr:** (GİAT, M, 276), **eyer:** (KAAA, 96), **márâqe:** (PMA, 317), **mereke:** (DFAHA, 78; EYSV, 150), **yeher:** (DS VI, 4230: Selim, Koyundere, Ahıska-Kars; AKD, 398; KAAA, 308; KİAİSV, 312).

#### 1.2.3.2. Semer için Kullanılan Adlar

**çul:** (EYSV, 46; HA, 134), **çulh:** (EYSV, 46), **eşşeh beli:** (AİAİSV, 475), **körTan:** (PYKGTS, 69), **kürtün:** (DFAHA, 76; EYSV, 141), **palan:** (E, 41; EYA, 424; EYSV, 167; EMASBSV, 206; İA, 628; EYSV, 167).

#### 1.2.3.3. Eyer ve Semerle İlgili Araç Gereç Adları

**belleme:** “Binek hayvanını soğuktan korumak için beline sarılan veya eyerin altına konulan keçe, meşinlenmiş keçe.” (DS I, 621; EYSV, 18).

**çul:** “Atın sırtına konulan kalın ve geniş örtüye verilen ad.” (ATHİSV, 276; EİA, 68).

**galtak:** “Atın eyerinin üstündeki ağaçtan parça.” (DS III, 1904: Kars ve bazı köyleri).

**gaş:** 1. “Eyerin ön kısmındaki uç.” (AİAD, 242.). 2. “Semerin ön ve arkasında ip geçirmeye yarayan çatal ağaçlar.” (DS III, 1933: Ağın, Keban-Elazığ; EYSV, 82).

**gecer:** “İpekli at çulu.” (DS III, 1959: Kars).

**golan:** 1. “Semer bağı.” (EMASBSV, 186). 2. “At, eşek vb. hayvanların semerini veya eyerini bağlamak için göğsünden aşırılarak sıkılan yassı kemer.” (KYA, 158).

**gusgun:** 1. “Hayvan semerinin öne kaymaması için kuyruğun altından geçirilerek bağlanan enli kayış.” (DS III, 2202: Kars ve köyleri). 2. “Atın kuyruğunun altından geçen eyere bağlı bağ.” (EMASBSV, 188).

**guzgun:** “Eyerin kuyruk altından geçen kayış.” (EA, 120; EİA, 149).

**hamıt:** “Develerin sırtlarına konup üzerine yük vurulan takım.” (DS III, 2267: Malatya).

**kaş:** “Eyerin oturma koltuğunun önündeki çıkıntılı bölümüne verilen ad.” (ATHİSV, 279; DS IV, 2677; EYSV, 125).

**keçe:** “Eyerden önce atın sırtına atılan kalın ve yünlü örtüye verilen ad.” (ATHİSV, 279).

**kolan / kolan:** “Binek hayvanlarının eyerini ya da semerini sıkıp gevşetmeye yarayan bir tür kemer.” (ATHİSV, 279; PYKGTS, 70; AYSVDİ, 464).

**kuşgun / kuşgun:** “Eyeri atın kuyruk sokumundan tutturarak bağlamada kullanılan kayışa verilen ad.” (ATHİSV, 279).

**palden:** “Eşeğin arka bacakları arasından semere bağlayan kayış bağı.” (EMASBSV, 206).

**paldum:** “Semerin kaymaması için hayvanın kuyruk kısmından geçirilen kayış.” (DFAHA, 81; EYSV, 168).

**sinebent / silebent:** “Atın göğsünün altından eyere bağlanan kemere verilen ad.” (ATHİSV, 281).

**şahra ağacı:** “Ekin saplarını taşımak için semer üstüne takılan ağaç.” (DS, 3735), (EYSV, 193).

**teğelti:** “Binek hayvanlarında eyerin altına konulan keçe.” (DS V, 3861: Malatya).

**tekalti:** “Eyerin altına, keçenin üstüne yerleştirilen meşin kaplı keçe.” (DS V, 3864: Selim-Kars).

**terke:** “Terki.” (DFAHA, 87; E, 47; EYSV, 204).

**yastuh:** “Eyerin arka kısmındaki çıkıntılı bölüme verilen ad.” (ATHİSV, 283).

#### 1.2.3.4. Üzengi ve Üzenginin Takıldığı Kayış İçin Kullanılan Adlar

**özengi:** (DS V, 3373: Erzurum; KAAA, 299), **üzengi:** (ATHİSV, 282; KIAA, 457; KİAISV, 311), **zengi:** (EYSV, 232; KVYA, 207).

#### 1.2.3.5. Nal için Kullanılan Adlar

**buz nali / buz nalı:** (ATHİSV, 276), **düz nal:** (ATHİSV, 276), **nal:** (ATHİSV, 280; AYSVDİ, 489; KAAA, 297).

#### 1.2.3.6. Nalbanthk ile İlgili Araç Gereç Adları

**lavaşa:** 1. “Nallanan hayvanın alt dudağını sıkmak için kullanılan alet.” (EA, 123). 2. “Nallama sırasında kıpırdamaması için hayvanın alt dudağını sıkmaya yarayan alet.” (EİA, 210).

**lavaşe / lavaşa:** “Hayvanı nallarken dudağına geçirilen tahta kıskaç.” (AMAKAİS, 43; PYKGTS, 71).

**nal muhi:** “Nalı hayvanın tırnağına çakmada kullanılan başı enli çiviye verilen ad.” (ATHİSV, 280).

**yonacah:** “Nal çakmak için hayvanların tırnağını yontmada kullanılan bir tür bıçağa verilen ad.” (ATHİSV, 284).

**yonacak:** “Nalbant bıçağı.” (DS VI, 4295: Kars). 2. “Nalbant bıçağı.” (DS VI, 4295: Kabayel, Kızılmescit, Pülümür-Tunceli).

**yoncak:** “Nalbant bıçağı.” (DS V, 4825: Pülümür-Tunceli).

**zehd deliği:** “Nalın ortasındaki delik.” (MİA, 425).

#### 1.2.4. Hayvanları Dürtmekte ve Sürmede Kullanılan Araç Gereç Adları

##### 1.2.4.1. Üvendire için Kullanılan Adlar

**māsda:** (GİAT, M, 296), **massa:** (EYA, 423; EYSV, 148; EMASBSV, 201), **masta:** (DS IV, 3133: Hekimhan-Malatya; EYSV, 148; KBAYA, 199; MİA, 412), **meses:** (EYAD, 236), **misas:** (KA, 234),

**modul:** (DS IV, 3208: Erzurum; Miçingâh, Kemaliye; Sosunga, Çayırılı-Erzincan; EYA, 423; KEÇİA, 268), **modül:** (EMASBSV, 203; EYA, 423), **sağut:** (SYA, 219).

##### 1.2.4.2. Üvendirenin Ucu için Kullanılan Adlar

**cemek:** (DS II, 880: Sarıkamış-Kars; Erzurum; Refahiye-Erzincan), **labut:** (HA, 150; SYA, 208; DS IV, 3058: Kiğı-Erzincan; Elazığ; EYSV, 143), **nodul:** (DS IV, 3208: Malatya). (DS IV, 3254: Kars ve köyleri), **sökürge:** (DS V, 3679: Malatya), **zakut:** (EYSV, 231), **zeht:** (TYDK, 523), **züğürte:** (DS VI, 4403: Arapkir-Malatya; Ağın-Elazığ).

##### 1.2.4.3. Kamçı / Kırbaç için Kullanılan Adlar

**gamçı:** (GİAT, M, 280), **ğamçı:** (EA, 119; KIAA, 440), **ğemçi:** (AYSVDİ, 407), **gunut:** (ATHİSV, 185), **harazan:** (VGHA, 833; AYSVDİ, 433), **kamçı:** (ATHİSV, 186), **kırbaş:** (AA, 419).

##### 1.2.4.4. Kamçı / Kırbaç ile İlgili Araç Gereç Adları

**şeb:** “Öküzleri sürmek üzere yapılan kırbacın ucundaki yaprak şeklindeki iki parçadan birinin adı.” (AYSVDİ, 538).

**şep:** “Kamçı ucundaki kösele parçası.” (VGHA, 903).

**varalés:** “Öküzleri sürmek üzere yapılan kırbacın ucundaki yaprak şeklindeki iki parçadan birinin adı.” (AYSVDİ, 575; VGHA, 919).

##### 1.2.4.5. Hayvanları Dürtmekte ve Sürmede Kullanılan Diğer Araç Gereç Adları

**çubuh:** “Hayvanları gütmekte kullanılan ince ve uzun sopaya verilen ad.” (ATHİSV, 183).

**degenek / değnek / degenek:** “Çobanın hayvanları götürürken kullandığı kalın ve uzun sopaya verilen ad.” (ATHİSV, 184).

**gege:** “Davarları yakalamak için kullanılan ucu çengelli uzun sırık.” (EYSV, 83).

**palut degenek:** “Meşe ağacı dalından yapılan kalın ve dayanıklı hayvan sopasına verilen ad.” (ATHİSV, 188).

**şipik:** “Hayvan sürmekte kullanılan ince çubuk.” (DS V, 3784: Ağın-Elazığ; EYSV, 196).

### 1.2.5. Hayvanları Kırmada Kullanılan Araç Gereç Adları

**āvrink:** “Koyunların yününü kırmak için kullanılan makastan daha uzun alet.” (PMA, 312).

**ğırhınç:** “Koyunların yününü kırmada kullanılan makas.” (EYSV, 88).

**ğırhlıh:** “Koyun kırma makinesi.” (EYSV, 88; HA, 142).

**kırhluh / gırhlıh:** “Koyunların yününü kesmek için kullanılan geniş ağızlı büyük makasa verilen ad.” (ATHİSV, 187).

**kırkı:** “Yün kesme makası.” (AMAKAİS, 43).

**kırklık:** 1. “Davar kırılan makas.” (DS VI: 2831). 2. “Koyun tüylerini kesmekte kullanılan makas.” (DS VI, 4557: Kars ve köyleri).

### 1.2.6. Hayvanları Tımar Etmede Kullanılan Araç Gereç Adları

#### 1.2.6.1. Kaşağı için Kullanılan Adlar

**gāşeği:** (EA, 119), **gaşoy:** (KAAA, 284), **gebre:** (DS III, 1957: Bitlis), **gemre:** (VMKA, 462), **ğşeğ:** (EİA.: 132), **ğşev:** (AYSVDİ, 408), **ğvre:** (GIAT, M, 286), **girek:** (DS III, 2081: Erzurum), **kaşevi / kuşay:** (ATHİSV, 186), **kaşō:** (EADSK, 903), **keşav:** (AA, 417; AMAKAİS, 43), **keşevi Kımlek:** (VMKA, 480).

#### 1.2.6.2. Hayvanların Tımarı Esnasında Kullanılan Diğer Araç Gereç Adları

**gebre:** 1. “Hayvan, tımar edildikten sonra tozunu silmeye yarayan kıl kese.” (DS III, 1957: Erzincan; Erciş-Van). 2. “Kaşağı.” (DS III, 1957: Bitlis). 3. “Keçi kılından yapılmış, hayvanların tımarında kullanılan kese.” (EYA, 416). 4. “At tımarı için kıl kese.” (EA, 119; EİA, 125).

**kebre:** “Tımar edilen hayvanların tozlarını silmekte kullanılan sert, kıldan yapılmış, tımar kesesi.” (DS III, 2715: Malatya).

### 1.2.7. Hayvanların Su İçtikleri Kaplarla İlgili Araç Gereç Adları

**külün:** “Hayvanların su içmesi için taşın oyulması ile yapılan su kabı.” (KA, 234).

**yalağ:** 1. “Hayvanların su içtikleri taş veya ağaçtan oyma kap.” (AA, 558; AMAKAİS, 44). 2. “Kedi köpek gibi hayvanların yemek kabı.” (EYSV, 221).

**yalak:** “Hayvanların su içtiği tekne biçimindeki kaba verilen ad.” (ATHİSV, 188).

### 1.2.8. Hayvanların Yem Yedikleri Kaplarla İlgili Araç Gereç Adları

#### 1.2.8.1. Yemlik İçin Kullanılan Adlar

**baga / beye:** “Ahırların duvar kenarlarına yapılan asma yemliklere verilen ad.” (ATHİSV, 190).

**körin:** “Tahtadan yapılmış uzun hayvan yemliği.” (PYKGTS, 69).

**kürün:** “Hayvanların içinde yem yediği ya da su içtiği tekne türü kaba verilen ad.” (ATHİSV, 187).

**mısrın:** “Hayvanların yem yedikleri yer, yemlik.” (AA, 452).

**müslük:** “Hayvanların yem yediği kap.” (DS IV, 3231: Hozat-Tunceli).

**müsür:** “Hayvanların içinden yem yedikleri yer.” (EMASBSV, 204).

**yem torbasi:** “Ata yem yedirilen torbaya verilen ad.” (ATHİSV, 283).

**yemlik:** “Hayvanın boynuna takılan yemlik.” (VMKA, 520).

**yemlik:** “Hayvanların yeminin bulunduğu yer.” (EYSV, 226).

#### 1.2.8.2. Yemlik ile İlgili Araç Gereç Adları

**diblik / diblih:** “Ahırdaki yemlik önlerindeki zincir bağlanan demir halkalara verilen ad.” (ATHİSV, 190).



### 1.2.9. Arıcılıkla İlgili Araç Gereç Adları

#### 1.2.9.1. Kovan için Kullanılan Adlar

**goğan:** (EİA, 141), **koğa:** (DS V, 4565: Kars; Cenciğe-Erzincan), **petek:** (DS V, 3438: Kars-Erzurum; Hozat-Tunceli; Arapkir-Malatya), **pêteyh:** (AYSVDİ, 509), **ziğ:** (EMASBSV, 221), **ziği:** (DS VI, 4368: Sığdasor-Erzurum; Tercan-Erzincan).

#### 1.2.9.2. Arıcılıkla ilgili Diğer Araç Gereç Adları

**bal makinesi:** “Bal süzmede kullanılan kollu makineye verilen ad.” (ATHİSV, 254).

**başluh:** “Arı sokmalarına karşı arıcıların kullandıkları geniş giysiye verilen ad.” (ATHİSV, 254).

**dalah:** “Bozulmamış bal peteği, kovanın yanlarındaki küçük beyaz bal peteği.” (DS II, 1336: Arpaçay-Kars).

### 1.2.10. Avcılık ile İlgili Araç Gereç Adları

#### 1.2.10.1. Balık Avlamada Kullanılan Araç Gereç Adları

**cehme tor:** “Balık ağı.” (AİAİSV, 470).

**cıngırağ:** “Dip oltasında, balığın yemi yediğinin anlaşılmasını sağlayan zil.” (EYATS, 77).

**cida:** “Balık avlamaya yarayan alet.” (AİAİSV, 469).

**çingırağ:** “Balık avında kullanılan dip oltasında, misinin suyun dışında kalan kısmının çubukla birleştiği yere asılan, balık oltanın ucundaki yemi yediği zaman misinayla birlikte sallanıp avcıyı uyaran zil.” (EYATS, 77).

**daban oltası:** “Misinasının üzerindeki firdöndü ile kurşun arası iki ile iki buçuk metre olan bu araya 45-50 cm aralıklarla iki veya üç tane olta bağlanan genellikle aynalı sazın yakalamak için kullanılan olta çeşidi.” (EYATS, 83).

**diP oltası:** “Daban oltası.” (EYATS, 84).

**ğamiş olta:** “Üzerine mepsi, makarası, oltası bulunan iç içe geçen parçalardan meydana gelen açıldığında uzunluğu 1,5 ile 5 m arasında olan olta çeşidi.” (EYATS, 90).

**ğarmağ / ğarmağ:** “Olta.” (AİAİSV,478).

**gasna:** “Üzerine misina sarılı, yuvarlak simit şeklinde elle tutulması belirli bir bölgesi olan balık avı malzemesi.” (EYATS, 92).

**gerd:** “Balık avında kullanılan oltanın ucundaki kanca.” (EYATS, 93).

**gerdane:** “Balık avında kol ipi ile serpme ağ arasındaki bağlantıyı sağlayan, dönebilen demir parçası.” (EYATS, 93).

**gerk:** “Olta kancası.” (PMA, 312).

**germe ağ:** “2,5 m’den 18 m’ye kadar varabilen enlikte 100 m boyunda, 20 cm genişliğinde gözlerden oluşan, şamandıralar sayesinde bir ucu suyun üzerinde kalan, alt uçlarındaki kurşun ağırlıklar sayesinde suyun dibine doğru açılan, genellikle suyun boğaz kısımlarına verilen balık ağı çeşidi.” (EYATS, 93).

**ğurşun:** “Balık ağlarının alt kısmına 60 cm aralıklarla bağlanan suyun dibine dalıp orada açılmasını sağlayan 100 gr ağırlığında kurşundan imal edilmiş balık avı malzemesi.” (EYATS, 97).

**hazne ipleri:** “Serpme balık ağında kurşunların bağlandığı uşgur ipini alt taraftaki çiftelere bağlayan ipler.” (EYATS, 100).

**hazne:** “Serpme balık ağında balıkların ağda toplandığı bölüm.” (EYATS, 100).

**hıj:** “Ağız kısmı testere gibi dişli olan çelik sac ve buna bağlı sap kısmı olmak üzere iki kısımdan oluşan küreğe benzer balık avı aleti.” (EYATS, 101).

**holta:** “Olta.” (EYAD, 234; EYSV, 112).

**kelek:** “Eski devirde hayvan derilerinden, son zamanlarda araba iç lastiklerinden yapılan balık avında kullanılan bir çeşit sal.” (EYATS, 110).

**kol ipi:** “Bir ucu gardaneye bağlı, diğer ucu avcının koluna takılan 6-7 metre uzunluğundaki serpme ağ ipi.” (EYATS, 112).

**makara:** “Kamış oltada, meps ile oltanın suyun içine atılmasına ve suyun içinden çekilmesine yarayan mekanizma.” (EYATS, 115).

**mantar:** “Balık ağlarını suyun üstünde tutmaya yarayan ağa 85 cm aralıklarla bağlanan, içi hava dolu simit şeklindeki plastik balık avı malzemesi.” (EYATS, 115).

**meps:** “Balıkları kandırmak için oltaların üzerine takılan, parlak metalden yapılan balığa benzeyen yalancı balık.” (EYATS, 117).

**misina:** “Balık oltasının bir parçası.” (İİA, 626).

**misine:** “Oltaların ve kurşunların üzerinde olduğu kasağa sarılı dayanıklı naylon ip.” (EYATS, 119).

**sakgara:** “Balık avlamak için yapılan tuzak.” (DBA, DS V, 3519; 346; EYSV, 180).

**olta:** “Çengel iğne şeklinde, üzerine balık yemi takılan, balıklar yemi ağızına aldığı zaman üzerindeki çıkıntı sayesinde balığın ağızına takılan dolayısıyla balığın yakalanmasını sağlayan balık avı malzemesi.” (EYATS, 120).

**parmahtı:** “Avcının balık oltasını atarken veya yakalanan balığı oltayla çekerken parmağı zedelenmesi diye işaret parmağına taktığı deriden yapılmış balık avı malzemesi.” (EYATS, 122).

**serpme ağı:** “Çeşitli kalınlıktaki iplerle konik şeklinde örülmüş, alt kısmına bilye büyüklüğünde kurşunlar takılmış ve içten bir karış geriye kıvrılarak 5-6 cm uzunluğunda hazne ipleriyle bağlanmış 5-10 kg arasındaki balıkları tutmak için kullanılan balık ağı çeşidi.” (EYATS, 126).

**şāna:** “Balık tutmaya yarayan tel.” (KİAISV, 310).

**şanay:** “Balık tutma aparatı.” (KİAISV, 310).

**tırvırı:** “Balık tutmak için kullanılan, misina ipinden örülmüş, uç kısmında ağırlık için kurşun bulunan bir av malzemesi.” (KA, 234).

**tor:** 1. “İnce örgülü balık ağı.” (DS V, 3969: Erzurum; Koyundere, Ahıska-Kars; Erciş-Van; Ahlat-Bitlis). 2. “Balık ağı, balıkçılıkta kullanılan ağ ve ağla balık avlama.” (EYSV, 208; KA, 234; KİAISV, 311).

**uşğur ipi:** “Serpme ağın alt kısmında bulunan kurşunların üzerine dizildiği kalın ip.” (EYATS, 137).

**volta:** Olta. (EYSV, 220; KBAYA, 88).

**daban olTası:** “Olta çeşidi.” (EYATS, 83).

### 1.2.10.2. Keklik ile İlgili ve Keklik Avlamada Kullanılan Araç Gereç Adları

**althıh:** “Keklik kafesinin altına konulan tahtadan yapılmış kaide.” (EYATS, 70).

**at gılı duzağ:** “Keklik avında kullanılan atların kuyruğundan yapılan tuzak çeşidi.” (EYATS, 71).

**ayna:** “Bitişik iki keklik kafesi arasına konulan tahta parçası.” (EYATS, 73).

**baş gazuğ:** “Keklik avında birbirine bağlı 80-100 adet tuzağın bağlı olduğu asıl kazık.” (EYATS, 74).

**besi gafesi:** “Ev keklığının içinde beslendiği devamlı içinde kaldığı kafes.” (EYATS, 75).

**cağ:** “Keklik kafesini diklemesine saran, hafiften eğilmiş, söğüt ağacından yapılmış çubuk.” (EYATS, 75).

**cezme:** “Keklik avının bir çeşidi olan sökün avında, dağ keklığının avlanması için ağaçtan veya çalıdan yapılmış düzeneğin alt kısmına çekilen, üzerine parça halinde kumaş asılmış 200-300 m uzunluğundaki ip.” (EYATS, 80).

**çafık:** “Keklik avında kullanılan tuzağın ipten yapılmış çember şeklindeki kısmı.” (EYATS, 77).

**çırnağ ipi:** “Keklik avlamak için kullanılan tuzakta, bir ucu kuşgözü denilen küçük halkaya, diğer ucu tuzak naylonu bağlı keklik tuzağa düştüğü zaman tuzağın genişlemesini açılmasını önleyen ip.” (EYATS, 81).

**çöplü gafes:** “Kapısı ince bir çubukla ikiye bölünmüş keklik kafesi.” (EYATS, 82).

**fırdöndü:** “Bağlı keklik avında keklığı toprağa bağlamak için kullanılan sikkenin üzerindeki dönebilen demir halka.” (EYATS, 88).

**ğuş gözü:** “Keklik avı için kullanılan tuzaklarda çırnağ ipinin uçunda bulunan küçük demir halka.” (EYATS, 97).

**ğuşluğ:** “Avcının av sırasında vurduğu keklik veya bildircinleri asmak için kullandığı askılık.” (EYATS, 98).

**kanfez:** “Keklik kafesi.” (EYATS, 103).

**köstek:** “Bağlı keklik avında ev keklığının, ocağın içinde yere çakılı olan sikkeye bağlanmasını sağlayan örme ip.” (EYATS, 113).

**köz ğafesi:** “Ev keklığının ava götürülürken ve av esnasında içine konulduğu kafes türü.” (EYATS, 113).

**köstek:** “Bağlı keklik avında, ev keklığının ayağından sikkeye bağlanmasını sağlayan örme ip.” (EYATS, 103).

**maré ğavesi:** “Dişi ev keklığının, kuluçkaya yatması veya içinde ava götürülmesi için hazırlanmış keklik kafesi.” (EYATS, 116).

**nacağ:** “Keklik avında kullanılan küçük balta.” (EYATS, 120).

**ocağ:** “Keklik avında kullanılan “U” şeklinde taşla örülü düzenek.” (EYATS, 120).

**pijik:** “Çatı avında keklik tuzaklarının yere çakılmasına yarayan 3-4 cm uzunluğunda küçük ağaç kazık.” (EYATS, 123).

**sikke:** “Bağlı keklik avında ev keklığının ayağındaki örme ipin bağlandığı, toprağa çakılan yuvarlak demir parçası.” (EYATS, 126).

**şerit:** “Keklik tuzaklarını birbirine bağlayan ip.” (EYATS, 130).

**taktuka:** “Kafesin önüne konulan kekliklerin yem yemesi için yapılmış tahta yemlik.” (EYATS, 130).

**tekne:** “Keklik kafesinin ve yemliğin üzerine oturtulduğu ağaçtan yapılan kaide.” (EYATS, 129).

**Tusağ bağı:** “Keklik avında kullanılan tuzakları bir arada tutmaya yarayan deri parçası.” (EYATS, 135).

**Tuzah ğayışı:** “Keklik avında kullanılacak tuzakları toprağa çakmak için kullanılan 4-5 cm küçük kazık.” (EYATS, 136).

**Tuzah ğazığı:** “Keklik avında kullanılacak tuzakları toprağa çakmak için kullanılan küçük kazık.” (EYATS, 136).

**tüle damı:** “Kekliğin tüyünü değiştirmesi için hazırlanmış büyük kafes.” (EYATS, 136).

**yastıh:** “Keklik avına giderken veya avdan sonra tuzakların bozulmaması için üzerine geçirildiği deriden yapılmış içi talaş veya pamukla doldurulmuş tuzak kılıfı.” (EYATS, 140).

### 1.2.10.3. Avcılıkta Kullanılan Diğer Araç Gereç Adları

**bêşli:** “Tüfek, beş mermi atan tüfek.” (EYAD, 231; EYSV, 19; KBAYA, 185).

**cansız mühre:** “Ördek avında yabani ördekleri aldatıp, av yerine çekmek için kullanılan plastikten yapılmış, oyuncak ördek.” (EYATS, 76).

**dolu:** “Av için hazırlanmış fişek.” (EYATS, 85).

**emniyet düğmesi:** “Av tüfeği parçası.” (EYATS, 87).

**fak:** “Kapan, tuzak.” (DFAHA, 61; E, 23; EYSV, 71).

**ğolon:** “Av sırasında avcının fişeklerinin dizili olduğu kemer.” (EYATS, 95).

**ğalta:** “Tazıyla yapılan avda tazıların boynundaki tasmaya takılan üç demir halkadan her biri.” (EYATS, 99).

**kütüklük:** “Av fişeklerinin sırayla üzerine dizildiği, gözlerden oluşan kemer.” (EYATS, 114).

**matara:** “Avcının av esnasında kullandığı su kabı.” (EYATS, 117).

**meres:** “Bir ucu avcının elinde olan tazının bağlı olduğu ip.” (EYATS, 117).

**ördek düdüğü:** “Ördek avında yabani ördeği aldatıp av bölgesine çekmek için kullanılan üflendiği zaman ördek sesi çıkaran düdüğü.” (EYATS, 121).

**palaska:** “Avcıların bellerine bağladıkları veya göğüslerine çaprazlama taktıkları, üzerinde fişek, bıçak, kuşluk vb. koymak için yerleri bulunan genellikle köseleden yapılmış kayış.” (EYATS, 121).

**piştov:** “Av tüfeği.” (EMASBSV, 208).

**şavrotin:** “Ayı ve domuz avında kullanılan, içinde nohut büyüklüğünde dokuz tane gülle bulunan mermi çeşidi.” (EYATS, 129).

**tetik korkuluğu:** “Tetikleri çevreleyen tüfek parçası.” (EYATS, 133).

**tetik köprüsü:** “bkz. tetik korkuluğu.” (EYATS, 134).

**tetik:** “Av tüfeğinin namlusundaki fişeklerin atılmasını sağlayan mekanizmayı harekete geçiren av tüfeği parçası.” (EYATS, 134; HA, 161).

**Tırnağ:** “Atım yatağında bulunan, atış yapıldıktan sonra fişeğin, atım yatağından çıkartılmasını sağlayan av tüfeği parçası.” (EYATS, 134).

**TırnaK manivelası:** “Fişek atıldıktan sonra fişeğin namludan rahat bir şekilde çıkarılmasını sağlayan yarım ay şeklinde çelikten yapılan tüfek parçası.” (EYATS, 134).

**tifeng:** “Tüfek.” (KVYA, 92).

**tor:** “Balık ağı, balıkçılıkta kullanılan ağ ve ağla balık avlama yöntemi.” (DFAHA, 89; DS, 3967; EYSV, 208; KBAYA, 89;).

**Tuzah:** Av hayvanını yakalamak için kurulmuş düzenek. (EYATS, 136).

**tüfeng:** “Tüfek.” (E, 46; EYAD, 238; KBAYA, 205).

**yelincek tüfek:** “Ağırlık bakımından diğer tüfeklere göre hafif olan tüfek çeşidi.” (EYATS, 140).

### 1.2.11. Hayvancılıkla İlgili Diğer Araç Gereç Adları

**cinel / sinel / zinel:** “Ağaç dallarından yapılan urgana verilen ad.” (ATHİSV, 183).

**cinel:** “Yük hayvanlarını bağlamakta kullanılan halat şeklindeki yaş ağaçtan yapılmış bağ.” (DS II, 978: Ardahan-Kars).

**çali süpürgesi:** “Ahır süpürgesi.” (ATHİSV, 183).

**dizgin:** “Binicinin atı yönlendirmede kullandığı kayışlara verilen ad.” (ATHİSV, 276).

**galıf:** “Tezek yapmada şekil vermek için kullanılan ağaçtan yapılmış kalıp.” (DS III, 1901: Sarıkamış-Kars).

**gap:** “Ağaçtan yapılan yular sapı.” (DS III, 1916: Erzurum-Erzincan; EMASBSV, 182).

**gelberi:** “Ahırda hayvan gübresini kesmede kullanılan kürek.” (VGHA, 824).

**gömlük / gömle:** “Arabaya koşulan atların sırt kısmından aşırılan kayışlara verilen ad.” (ATHİSV, 277).

**herzal / hurzal:** “Ahırdan hayvan dışkısını dışarı taşımada kullanılan ağaç kaba verilen ad.” (ATHİSV, 185).

**hıllık / hıllih:** “Çobanların soğuk ve yağışlı havada sırtına taktığı abaya verilen ad.” (ATHİSV, 185).

**meres:** “Köpeğin tasmaına takılan ip.” (AMAKAİS, 44).

**nöşe:** “Hayvanları işaretlemek için kullanılan bir tür boya.” (ŞEADSK 1, 77).

**öken:** “Hayvanlara yük yüklemeye yarayan ip, enli kuşak.” (MİA, 414).

**pasrunğa / pastrınğa:** “Atların çektiği araçların ön kısmında bulunan halatların bağlandığı ağaç parçaya verilen ad.” (ATHİSV, 281).

**poğ eşşegi / poheşşegi:** “Ahırdaki gübreyi dışarıya atmak için kullanılan sepetin konulduğu ağaç sehpa.” (AMAKAİS, 44; DS V, 3469: Erciş-Van).

**punğal:** “Folluk.” (VGHA, 891).

**samter:** “Keçi kılından yapılan ve samiye bağlayan ip.” (AA, 492).

**sāvésıl:** “Hayvan gübresi taşımaya yarayan eşek katır gibi hayvanların sırtına vurulan birbirine yapışık iki büyük küfe.” (TYDK, 522).

**semter:** “Keçi kılından yapılan ve samiye bağlayan ip.” (AAASVÜ, 478).

**sıh:** “Çuvalların hayvan üstünde birbirine takılıp denk yapılmasını sağlayan ucu sivri küçük çubuk, meşeden yapılmış çubuk.” (EYSV, 185).

**tuluğ:** “İçerisine peynir konan koyun derisi.” (KAAA, 306).

**voj:** “Atları uzak mesafeden yönlendirmede kullanılan uzun kayışlara verilen ad.” (ATHİSV, 283).

## SONUÇ

Tarım ve hayvancılık tarih boyunca Türklerin temel geçim kaynaklarından olmuştur. Bundan dolayı Türkçe, tarım ve hayvancılıkta kullanılan araç gereçler açısından zengin bir söz varlığına sahiptir.

Doğu Anadolu Bölgesinde tarım ile ilgili araç gereç adlarının kullanımında ön plana çıkan en önemli faktör toprağı işlemedir. Doğu Anadolu Bölgesi, coğrafi olarak denize kıyısı olmayan yazların kısa ve serin kışların ise uzun ve soğuk geçtiği karasal bir iklime sahiptir. Bu tür coğrafya ve iklimlerde -özellikle tarımla ilgili teknolojik araç gereçlerin gelişmediği dönemlerde- toprağı işlemenin zorluğundan dolayı pek çok araç gereçten yararlanılmış bunun neticesi olarak toprağı işlemede kullanılan araç gereçlerle ilgili zengin bir söz varlığı ortaya çıkmıştır. Doğu Anadolu Bölgesi illeri ağızlarında da tarım ile ilgili araç gereç adlarının çoğunlukla toprağı işlemede (sürmede, kazmada, çapalamada, düzleştirmede), tarım ürünlerini taşımada, hasat esnasında ve hasat sonrasında kullanılan araç gereç adlarından oluştuğu görülmektedir. Toprağı işlemede özellikle “saban” için kullanılan ve “saban” ile ilgili araç gereç adlarının çokluğu dikkat çekmektedir. Doğu Anadolu Bölgesinde illeri ağızlarında “saban” ile ilgili söz varlığının çok olması hayvancılıkla ilgili araç gereç adlarına da yansımıştır. Örneğin “boyunduruk” (toprağı işlemede yararlanılan öküz, manda, katır vb. hayvanların boynuna asılan alet) hayvanların tarımda kullanılması ile ortaya çıkmıştır.

Doğu Anadolu Bölgesi illeri ağızlarında tahıl ölçekleri ile ilgili çok sayıda sözcük tespit edilmiştir. Bu durum Doğu Anadolu Bölgesinde tarım hayatının sosyo ekonomik hayatla ilişkisini göstermektedir.

Doğu Anadolu’da kullanılan bir tarım aletinin farklı bölgelerde farklı anlamlarda kullanıldığı örneklere rastlanmaktadır. Ör: *gelberi*: 1. *Yüksek dallardaki meyveleri toplamak için kullanılan çatallı sopa (DS III, 1971: Hükam, Oltu-Erzurum; Van)*. 2. *Tırmık. (DS III, 1971: Erzurum)*. 3. *Ağzı enli çapa. (DS III, 1971: Varto-Muş)*. 4. *Ahırda hayvan gübresini kesmede kullanılan kürek. (VGHA, 824)*.

Doğu Anadolu Bölgesi illeri ağızları ile ilgili hazırlanan kitap, tez, makale vb. çalışmalarda, ayrıca *Türkiye’de Halk Ağzından Derleme Sözlüğü*nde kullanılan bazı araç gereç adlarının niteliklerinin tam olarak tanımlanmadığı, bunlar hakkında “bir tahıl ölçüsü”, “bir tarım aleti” gibi açıklamaların olduğu bu yüzden bu araç gereçlerin nitelikleri hakkında kesin bir bilgiye varmanın zor olduğu örnekler görülmektedir. Örneğin bir tahıl ölçü birimi olan “god”un geçtiği beş kaynağın sadece birinde kaç kg’a karşılık geldiği belirtilmiştir. Bir tahıl ölçüsü olan “gurik” in kaç kg’a karşılık geldiği belirtilmemiştir. “Patos” taranan eserlerin birinde bir “tarım aleti” olarak verilmişken diğer bir kaynaktan daha detaylı bir şekilde açıklanmıştır. Teknolojinin hızlı bir şekilde geliştiği ve ağız özellikleri gösteren söz varlığının hızla yok olduğu günümüzde somut bir nesne olan araç gereç adlarının detaylı bir şekilde nitelenmesi, gerektiğinde nasıl kullanıldığının tarif edilmesi önemlidir: **god**: 1. *Tahtadan yapılmış bir çeşit tahıl ölçüğü. (DS III, 2091: Erzurum; Erzincan; Van)*. 2. *Madenden yapılmış tahıl ölçüğü. (DS III, 2091: Kars ve köyleri)*. 3. *Tahıl ölçmek için kullanılan bir çeşit kap (AKD, 392)*. 3. *Saçtan yapılmış, tahıl ölçme kabı. (EYA, 417)*. 4. *Hububat ölçüsü, kile. (EA 120)*. 5. *Tahıl ölçüsü (2 gaz tenekesi dolusu veya 20 kg buğdayın hacmi). (EİA III, 121: Erzurum)*. **gurik**: *Tahıl ölçüsü. (DS III, 2198: Erzurum)*. **patos**: 1. *Tarım aleti. (AİAİSV, 493)*. 2. *Ekin sapını öğütmeye yarayan makine. (KİAİSV, 308)*.

Doğu Anadolu Bölgesi illeri ağızlarında evcil hayvanlarla ilgili herhangi bir söz varlığına rastlanmamıştır. Bu durum bölge illeri ağızları üzerine yapılan çalışmalarda evcil hayvanlarla ilgili söz varlığının kayda geçirilmemesi ile açıklanabilir. Evcil bir hayvan olarak kullanılan köpekler ile ilgili beş sözcük tespit edilmiştir. Ancak köpeklerle ilgili bu söz varlığı onların evcil özelliğinden ziyade özellikle hayvancılıkta koruma amaçlı kullanılmaları ile ilgilidir.

Doğu Anadolu Bölgesi illeri ağızlarında hayvancılıkla ilgili sözcükler çoğunlukla öküz, inek, at ve eşekle ilgilidir. Küçükbaş hayvanlarla ve balıkçılıkla ilgili az sayıda sözcük tespit edilmiştir. Balıkçılıkla ilgili tespit edilen sözcükler göl, nehir ve çay balıkçılığı ile ilgili olup çoğunlukla tematik bir çalışma olan *Elazığ Yöresi Avcılık Terimleri Söz Varlığı* adlı eserden alınmıştır. Bölge illeri ağızlarında yapılan çalışmalarda anılan konularla ilgili sınırlı sözcüğün derlenmesi bu alanlarda tematik çalışmaların sınırlı olmasından kaynaklanmaktadır.

Yapılan bu çalışma ile Doğu Anadolu Bölgesi illeri ağızlarında tarım ve hayvancılıkla ilgili araç gereç adlarının tespit edilmesi amaçlanmıştır. Ancak Doğu Anadolu Bölgesi illeri ağızlarında tarım ve hayvancılıkla ilgili söz varlığının tespit ettiklerimizden ibaret olduğunu söylemek şüphesiz eksik bir değerlendirme olur. Özellikle konuyla ilgili tematik çalışmaların yapıldığı illerde tarım ve hayvancılıkla ilgili zengin bir söz varlığı tespit ettik. Ancak tematik çalışmaların yapılmadığı illerde ise daha az söz varlığı tespit ettik. Bundan dolayı il esaslı tematik çalışmaların ivedilikle hazırlanması gerekmektedir.

## TARANAN ESERLER VE KISALTMALARI

AA	Ahlat Ağzı.
AAASVÜ	Ahlat Ağzı'nın Alıntı Söz Varlığı Üzerine.
AAKBSÜ	Ardahan Ağızlarında Kullanılan Bazı Sözcükler Üzerine.
ADA	Ardahan İli Damal İlçesi Ağzı (İnceleme-Metin- Sözlük).
ADDA	Akçadağ, Doğanşehir ve Darende Ağızları (Fonetik ve Morfolojik İnceleme).
AİAD	Anadolu İlleri Ağızlarından Derlemeler.
AİAISV	Aralık İlçesi Ağzı (İğdır İli) (İnceleme-Metinler ve Söz Varlığı).
AİPIA	Ardahan İli Posof İlçesi Ağzı.
AKD	Arpaçay Köylerinden Derlemeler.
AMAKAİS	Ahlat Merkez Ağzında Kavram Alanları İle İlgili Sözvarlığı.
ATHİSV	Ardahan'ın Tarım ve Hayvancılıkla İlgili Söz Varlığı.
AYA	Arıcak (Elazığ) Yöresi Ağızları.
AYSVDİ	Adilcevaz Yöresi Söz Varlığı ve Dil İncelemesi.
BMA	Bitlis Merkez Ağzı (Giriş-İnceleme-Metin-Sözlük).
BMADSK	Bitlis Merkez Ağzından Derleme Sözlüğüne Katkılar.
BMİVKA	Bingöl Merkez İlçe ve Köyleri Ağızları. (inceleme- metinler-sözlük).
ÇPHYA	Çemişgezek, Pertek ve Hozat Yöresi Ağızları (İnceleme-Metinler-Sözlük).
DBA	Dünden Bugüne Ağın.
DFAHA	Dil Folkloru Açısından Harput ağzı.
DGAÜA	Doğu ve Güneydoğu Anadolu Üzerine Araştırmalar II. (Ağızlar).
DS I	Türkiye'de Halk Ağzından Derleme Sözlüğü (1. Cilt).
DS II	Türkiye'de Halk Ağzından Derleme Sözlüğü (2. Cilt).
DS III	Türkiye'de Halk Ağzından Derleme Sözlüğü (3. Cilt).
DS IV	Türkiye'de Halk Ağzından Derleme Sözlüğü (4. Cilt).
DS V	Türkiye'de Halk Ağzından Derleme Sözlüğü (5. Cilt).
DS VI	Türkiye'de Halk Ağzından Derleme Sözlüğü (6. Cilt).
E	Elazığca.
EA	Erzurum Ağzı.
EADSK	Erzincan Ağzından Derleme Sözlüğüne Katkılar.
EİA	Erzurum İli Ağızları. (İnceleme-Metin-Sözlük).
EMASBSV	Erzincan Merkez Ağzının Ses Bilgisi ve Söz Varlığı.
ERA	Erciş Ağzı.
ERADSK	Erzincan Refahiye Ağzından Derleme Sözlüğüne Katkılar.
EYA	Erzincan ve Yöresi Ağızları.
EYAD	Elazığ Yöresi Ağızlarından Derlemeler.
EYADSK	Erzurum Yöresi Ağızlarından Derleme Sözlüğüne Katkılar.
EYAİSVTAİ	Elazığ Yöresi Ağızlarının İsim Söz Varlığının Tematik Açından İncelenmesi.
EYATS	Elazığ Yöresi Avcılık Terimleri Söz Varlığı.
EYSV	Elazığ Yöresi Söz Varlığı.

GİAT	Güneydoğu İllerimiz Ağızlarından Toplamalar.
GKAOMYG	Gözene Köyü Ağzında “Oyun, Mevsim, Yemek ve Gıda” ile İlgili Kültürel Unsurlara Ait Söz Varlığı.
HA	Harput Ağzı.
IASVÜBTÇ	Iğdır Merkez Ağzının Söz Varlığı Üzerine Bir Tasnif Çalışması.
İİA	Iğdır İli Ağızları (İnceleme-Metin-Sözlük).
KA	Kovancılar Ağzı.
KAAA	Kars Arpaçay ve Akkaya Ağızları (İnceleme-Metinler-Sözlük).
KBAYA	Keban, Baskil ve Ağın Yöresi Ağızları.
KEÇİA	Doğu İllerimiz Ağızlarından Toplamalar Kars, Erzurum, Çoruh İlbaşıkları Ağızları.
KIAA	Kars ve Iğdır Azerileri Ağzı (Dil İncelemesi-Metin-Dizin).
KIAISV	Karakoyunlu İlçesi Ağzı (Iğdır İli) (İnceleme-Metinler ve Söz Varlığı).
KİA	Kars İli Ağızları.
KVYA	Karlıova ve Yöresi Ağızları. (İnceleme-Metinler-Sözlük).
KYA	Kağızman Yerli Ağzı. (İnceleme-Metinler-Sözlük).
MAA	Malatya Arapgir Ağzı (İnceleme-Metinler-Sözlük).
MBTA	Muş-Bulanık Terekeme Ağzı.
MDSK	Malatya’dan Derleme Sözlüğüne Katkılar.
MDSSKA	Malatya-Doğanşehir (Sürgü-Söğüt Köyü Ağızları).
MİA	Malatya İli Ağızları.
MİYİGKA	Malatya İli Yeşilyurt İlçesi Gözene Köyü Ağzı.
MMA	Muş Merkez Ağzı. (İnceleme-Metin-Sözlük).
MYAETBUTS	Malatya Yöresi Ağızlarında Eski Türkçeden Bugüne Ulaşan Türkçe Sözcükler
PMA	Palu Merkez Ağzı (Giriş-İnceleme-Metinler-Sözlük)
PTYKGRS	Pertek (Tunceli) Yöresi Kurmancisinde Geçen Türkçe Sözcükler.
SYA	Sivrice Yöresi Ağızları (İnceleme-Metinler-Sözlük).
ŞEADSK I	Şahsuvar (Elazığ) Ağzından Derleme Sözlüğüne Katkılar 1.
ŞEADSK II	Şahsuvar (Elazığ) Ağzından Derleme Sözlüğüne Katkılar 2.
TİA	Tunceli İli Ağızları.
TYDK	Teknolojiye Yenik Düşen Kelimeler.
VGHA	Van Gölü Havzası Ağızları.
VKA	Van Küresin Ağzı.
VMKA	Van ve Merkez Köyleri Ağzı.

### Çeviri Yazı İşaretleri

#### a. Ünlüler

ā	uzun a
è	e-i arası ünlü (kapalı e)
ē	uzun e
ó	o-ö arası ünlü
ò	o-u arası ünlü
ō	uzun o
ú	u-ı arası ünlü
ù	ü-ö arası ünlü

ū uzun u

#### b. Ünsüzler

ğ art damak g ünsüzü

h art damak h ünsüzü

ķ art damak k ünsüzü

ı yarı belirsiz l

ñ art damak n ünsüzü

Ḳ patlamasını kaybetmiş art damak k'sı

Ḳ patlamasını kaybetmiş ön damak k'sı

T t-d arası ünsüz

F f-v arası ünsüz

#### c. İşaretler

√ ulama

#### KAYNAKÇA

- Aksakal, E. (2017). *Ardahan'ın tarım ve hayvancılıkla ilgili söz varlığı*. [Yayımlanmamış yüksek lisans tezi]. Ardahan Üniversitesi.
- Alkayış, M. F., & Uyan, P. (2013). Iğdır merkez ağzının söz varlığı üzerine bir tasnif çalışması. *Tarih Okulu Dergisi*, (15), 413-432.
- Atmaca, E. (2018). Antalya'nın Elmalı ilçesinin köylerinde kullanılan tarım alet isimleri. *4th International Language, Culture and Literature Symposium* (s.161-186).
- Baykara, T. (1991). Eski Türk ziraat hayatı üzerine bazı bilgiler. *Tarih İncelemeleri Dergisi*, 6 (1), 1-23.
- Bozkurt, D. (2019). *Ardahan ili Posof ilçesi ağzı*. [Yayımlanmamış yüksek lisans tezi]. Kafkas Üniversitesi.
- Bulak, Ş. (2015) *Van Küresin ağzı*. [Yayımlanmamış doktora tezi]. İnönü Üniversitesi.
- Buran, A. & İlhan, N. (2008). *Elazığ yöresi söz varlığı*. (1. Baskı). Türk Dil Kurumu Yayınları.
- Buran, A. (1992). *Doğu ve Güneydoğu Anadolu üzerine araştırmalar II. (Ağızlar)*. Boğaziçi Yayınları
- Buran, A. (1997). *Keban, Baskil ve Ağın yöresi ağızları*. (1. Baskı). Türk Dil Kurumu Yayınları.
- Caferoğlu, A. (1995). *Anadolu illeri ağızlarından derlemeler*. (2. Baskı). Türk Dil Kurumu Yayınları.
- Caferoğlu, A. (1995). *Doğu illerimiz ağızlarından toplamalar* (2. Baskı). *Kars, Erzurum, Çoruh İlbaylıkları ağızları*. (2. Baskı). Türk Dil Kurumu Yayınları.
- Caferoğlu, A. (1995). *Güneydoğu illerimiz ağızlarından toplamalar*. (2. Baskı) Türk Dil Kurumu Yayınları.
- Cankaya, M. (2013). Erzincan ağzından derleme sözlüğüne katkılar. *Turkish studies*, (8/9), s. 899-910.
- Çanak, F. (2019). *Palu merkez ağzı*. [Yayımlanmamış yüksek lisans tezi]. Fırat Üniversitesi.
- Çelebioğlu, S. (2019). *Erciş ağzı*. [Yayımlanmamış yüksek lisans tezi]. Van Yüzüncü Yıl Üniversitesi.
- Çiftçi, F. (2014). Bitlis merkez ağzından derleme sözlüğüne katkılar, *ANEMON Muş Alparslan Üniversitesi Sosyal Bilimler Dergisi*. 2(2), 261-272.
- Demçenko, N. A. (2003). Zemledeleşkiye orudiyaga gagauzov i bolgar yuga Besarabii i Ukraini v XIX pervoy polovine XX veka / XIX yy. - XX yy. ilk yarısında Besarabya ve Ukrayna'nın güneyinde Gagauz ve Bulgarların tarımsal aletleri / *İstoriya i etnografiya*, 111-114.
- Demirci, Ü. Ö. & Soyer, A. (2022). Ardahan ağızlarında kullanılan bazı sözler üzerine. *Türk Dünyası İncelemeleri Dergisi*. 22 (1) 73-84.
- Demirkaya, E. G. (2021). *Kars Arpaçay ve Akkaya ağızları (inceleme-metinler-sözlük)*. [Yayımlanmamış yüksek lisans tezi]. Kafkas Üniversitesi.
- Demiroğlu, H. (2011). İtil Bulgarlarında tarım aletleri. *İstem*, 49-63.
- Doğan, M. (2018). *Kovancılar ağzı*. [Yayımlanmamış yüksek lisans tezi]. Fırat Üniversitesi.
- Dönmez D. Ö. & Koç F. (2019). *Malatya ili Yeşilyurt ilçesi Gözene köyü ağzı*. Sonçağ Yayınları.
- Eberhard, W. (1943). Eski Çin kültürü ve Türkler. *AÜDTCF*, 1(4),19-29.
- Eberhard, W. (1945). Eski Türk devletlerinin ekonomisi hakkında incelemeler 1, Tobaların hayvancılığı". *Belleten*, 9 (36), Türk Tarih Kurumu Basımevi.
- Erbaşı, Y. (2019). *Ardahan ili Damal ilçesi ağzı (inceleme-metin- sözlük)*. [Yayımlanmamış yüksek lisans tezi]. Trakya Üniversitesi.
- Ercilasun, A. B. (1983). *Kars ili ağızları*. Türk Dil Kurumu Yayınları.
- Eren, H. (1979). Türklerde ekinciliğin gelişmesine katkılar. *Türkoloji Dergisi*, 1-28.
- Eren, H. (2004). Sapla samanı karıştırmak. *Türk Dili*, 656-659.
- Eroğlu, M. M. (1982). *Malatya-Doğanşehir (Sürgü-Söğüt köyü ağızları)*. [Yayımlanmamış doktora tezi]. İstanbul Üniversitesi.
- Ertekinioğlu S. (2015). *Ahlat ağzı söz varlığı*. [Yayımlanmamış doktora tezi]. Yıldız Teknik Üniversitesi.
- Ertekinioğlu, S. (2015). Ahlat Ağzı'nın alıntı söz varlığı üzerine. *International Journal of Docial Science*, (31), 469-504.



- Ertürk, H. (2015). *Artvin ili Yusufeli ilçesi Demirkent (Erkinış) köyü ağzı*. [Yayımlanmamış yüksek lisans tezi]. Muğla Sıtkı Koçman Üniversitesi.
- Gemalmaz, E. (1995). *Erzurum ili ağızları*. Türk Dil Kurumu Yayınları.
- Gökçalp, Z. (1341/1925). *Türk medeniyeti tarihi*. Matbaâ-i Âmire.
- Gökçür, E. (2006). *Van ve merkez köyleri ağzı*. [Yayımlanmamış yüksek lisans tezi]. Yüzüncü Yıl Üniversitesi.
- Gökçür, E. (2012). *Van Gölü Havzası ağızları*. [Yayımlanmamış doktora tezi]. Fırat Üniversitesi.
- Gül, B. (2004). *Eski Türk tarım terimleri*. [Yayımlanmamış doktora tezi]. Hacettepe Üniversitesi.
- Gül, B. (2009). âk- “ekmek” ve türevleri üzerine. *International Journal of Central Asian Studies*, 13, 291-316.
- Gül, B. (2012). tarı- fiili ve türevleri üzerine. *Bilig*, (61), 99-120.
- Gülensoy, T. & Buran, A. (1994). *Elazığ yöresi ağızlarından derlemeler*. (1. Baskı). Türk Dil Kurumu Yayınları.
- Güler, Z. (1992). *Harput Ağzı*. Elazığ Belediyesi Yayınları.
- Gülseren, C. (2000). *Malatya ili ağızları*. (1. Baskı). Türk Dil Kurumu Yayınları.
- Gülseren, C. (2016). Malatya’da Derleme Sözlüğüne katkılar. *Diyalektolog*, (12), 47-55.
- Gülseren, C. (2019). Malatya yöresi ağızlarında eski Türkçeden bugüne ulaşan Türkçe sözler. *USBAD Uluslararası Sosyal Bilimler Akademisi Dergisi*, 1(2), 5-13.
- Güngör, H. (2017). *Tunceli ili ağızları*. [Yayımlanmamış yüksek lisans tezi]. Fırat Üniversitesi.
- Güzel, F. (2012). Şahsuvar (Elazığ) ağzından Derleme Sözlüğüne katkılar 2, *Türk Dili*. S 6, s. 68-80.
- Güzel, F. (2016). Şahsuvar ağzından derleme sözlüğüne katkılar-2. *Diyalektolog- Ağız Araştırmaları Dergisi*, (6), 15-33.
- İlgen, A. (2005). Bozkır göçebelerinde sosyo-ekonomik yapı. *Sosyal Siyaset Konferansları Dergisi*, (49), 817-840.
- Kafesoğlu, İ. (2000). *Türk milli kültürü*. (19. Baskı). Ötüken Yayınları.
- Kamacı, D. (2011). Erzurum yöresi ağızlarından Derleme Sözlüğüne katkılar. *Mediterranean Journal of Humanities*. 1(1), 157-164.
- Kaşgarlı Mahmut. (2006). *Divân-ı Lügati't-Türk* (B. Atalay, Çev.). (5. Baskı). Türk Dil Kurumu Yayınları.
- Kavaklıçesme, H. (2010). *Kars ve Iğdır Azerileri ağzı*. [Yayımlanmamış yüksek lisans tezi]. Atatürk Üniversitesi.
- Kaymaz, M. (1996). *Sivrice yöresi ağızları (inceleme-metinler-sözlük)*. [Yayımlanmamış yüksek lisans tezi]. Fırat Üniversitesi.
- Kısaparmak, F. G. (1991). *Dil folkloru açısından Harput ağzı*. Ünite Bilgisi Yayınları
- Kilit, A. (2015). *Aralık ilçesi ağzı (Iğdır ili) söz varlığı*. [Yayımlanmamış yüksek lisans tezi]. Doğu Akdeniz Üniversitesi.
- Koca, S. (1990). *Türk kültürünün temelleri-1*. Damla Neşriyat.
- Koç, A. (2021). *Iğdır ili ağızları*. [Yayımlanmamış yüksek lisans tezi]. Fırat Üniversitesi.
- Korkut, G. (2019). *Elazığ yöresi ağızlarının isim söz varlığının tematik açıdan incelenmesi*. [Yayımlanmamış yüksek lisans tezi]. Ankara Yıldırım Beyazıt Üniversitesi.
- Korkut, G. (2019). Tarama Sözlüğü’nde geçen tarım adları. *International Journal of Language Academy*, 7(2), 165-180.
- Küçükler, P. (1983). Bingöl merkez ilçe ve köyleri ağızları. (inceleme-metinler-sözlük). [Yayımlanmamış yüksek lisans tezi]. Fırat Üniversitesi.
- Okçu, C. (2015). *Türkiye Türkçesi ağızlarında derlenmiş tarım sözcükleri*. [Yayımlanmamış yüksek lisans tezi]. Trakya Üniversitesi.
- Olçay, C. B. (2014). *Malatya Arapgir ağzı (inceleme-metin-sözlük)*. [Yayımlanmamış yüksek lisans tezi]. Hacettepe Üniversitesi.
- Olçay, S. (1995). *Erzurum ağzı*. (2. Baskı). Türk Dil Kurumu Yayınları.
- Olçay, S., Ercilasun, A. B., & Aslan, E. (1988). *Arpaçay köylerinden derlemeler*. (3. Baskı). Türk Dil Kurumu Yayınları.
- Orhan, M. (1999). *Dünden Bugüne Ağın*. Ankara.
- Ögel, B. (1984). *İslâmiyetten önce Türk kültür tarihi: Orta Asya kaynak ve buluntularına göre*. (2. Baskı). Türk Tarih Kurumu Basımevi.
- Ögel, B. (2000). *Türk kültür tarihine giriş*. C. II. Kültür Bakanlığı Yayınları.
- Özbay, E. (2006). *Elazığ yöresi avcılık terimleri söz varlığı*. [Yayımlanmamış yüksek lisans tezi]. Fırat Üniversitesi.
- Özer, O. (1990). *Karlıova ve yöresi ağızları (inceleme-metinler-sözlük)*. [Yayımlanmamış yüksek lisans tezi]. Fırat Üniversitesi.
- Özer, O. (2012). Teknolojiye yenik düşen kelimeler. II. *Uluslararası Zaza Tarihi ve Kültürü Sempozyumu* (4-6 Mayıs 2012). Bingöl Üniversitesi Yayınları.
- Özer, O. (2014). Muş-Bulanık Terekeme ağzı. *TÜRÜK Uluslararası Dil, Edebiyat ve Halkbilimi Araştırmaları Dergisi*, (4), 242-265.
- Özmen, Ş. (2007). *Muş merkez ağzı*. [Yayımlanmamış yüksek lisans tezi]. Fırat üniversitesi.

- Parlakpınar, S. (2022). *Ahlat merkez ağzında kavram alanları ile ilgili sözcük varlığı*. [Yayımlanmamış yüksek lisans tezi]. Muş Alparslan Üniversitesi.
- Polat, F. (2000). *Şavşat ve yöresi ağzı*. [Yayımlanmamış yüksek lisans tezi]. Erciyes Üniversitesi.
- Radlof, W. (1976). *Sibirya'dan (seçmeler)*. (A. Temir, Çev.). (1. Baskı). Kültür Bakanlığı Yayınları.
- Sağır, M. (1995). *Erzincan ve yöresi ağzı*. (1. Baskı). Türk Dil Kurumu Yayınları.
- Sebni, M. (2010). *Kağızman yerli ağzı. (İnceleme-Metinler-Sözlük)*. [Yayımlanmamış yüksek lisans tezi]. Kafkas Üniversitesi.
- Sevinçli, V. (2019). *Adilcevaz yöresi söz varlığı ve dil incelemesi*. (1. Baskı). Akademik Kitaplar.
- Sinan, A. T. (1992). *Akçadağ, Doğanşehir ve Darende ağzı (fonetik ve morfolajik inceleme)*. [Yayımlanmamış yüksek lisans tezi]. Fırat Üniversitesi.
- Şaştım, Z. (2003). *Arıcak (Elazığ) yöresi ağzı*. [Yayımlanmamış yüksek lisans tezi]. Fırat Üniversitesi.
- Taş, N. F. (2018). Erzincan Refahiye ağzından derleme Sözlüğüne katkılar. *TÜRÜK Uluslararası Dil, Edebiyat ve Halkbilimi Araştırmaları Dergisi*, (12), 61-66.
- Togan, Z.V. (1948). İbn al-Fakih'in Türklere ait haberleri, *Bellekten*, 12(45), 11-16.
- Topal, M. (1992). *Elazığca*. Elazığ.
- Tosun, İ., & Koç, A. (2011). Pertek (Tunceli) yöresi Kurmancisinde Geçen Türkçe Sözcükler. *Diyalektolog*, (2), 55-76.
- Tosun, İ. (1996). *Çemişgezek, Pertek ve Hozat yöresi ağzı (inceleme-metinler sözlük)*. [Yayımlanmamış yüksek lisans tezi]. Fırat Üniversitesi.
- Türk, O., & Koç, F. (2021). Gözene köyü ağzında “oyun, mevsim, yemek ve gıda” ile ilgili kültürel unsurlara ait söz varlığı, *International Journal of Filologia*. (6), 20-27.
- Türkiye'de halk ağzından derleme sözlüğü* (1-6 Cilt) (2009). Türk Dil Kurumu Yayınları.
- Üstün, M. C. (2008). *Erzincan (merkez) ağzının ses bilgisi ve söz varlığı*. [Yayımlanmamış yüksek lisans tezi]. Kafkas Üniversitesi.
- Üstün, M. C. (2008). *Erzincan merkez ağzının ses bilgisi ve söz varlığı*. [Yayımlanmamış yüksek lisans tezi]. Kafkas Üniversitesi.
- Yastı, M. (2019). Derleme sözlüğünde geçen “saban” ile ilgili kelimeler. *Selçuk Üniversitesi Türkiyat Araştırmaları Dergisi*, (47), 23-40.
- Yaşar, A. (2016). *Karakoyunlu ilçesi ağzı (İğdır ili) söz varlığı*. [Yayımlanmamış yüksek lisans tezi]. Doğu Akdeniz Üniversitesi.
- Yaşurcan, N. (2019). *Bitlis merkez ağzı*. [Yayımlanmamış yüksek lisans tezi]. Adıyaman Üniversitesi.
- Yıldırım, T., & Çiftçi, M. (2012). Dîvânü Lugâti't-Türk'te yer alan alet- eşya adları. *International Periodical For The Languages, Literature and History of Turkish or Turkic*, 7(2), 1229-1249.

## ÇALIŞMANIN ETİK İZİNİ

Yapılan bu çalışmada “Yükseköğretim Kurumları Bilimsel Araştırma ve Yayın Etiği Yönergesi” kapsamında uyulması belirtilen tüm kurallara uyulmuştur. Yönergenin ikinci bölümü olan “Bilimsel Araştırma ve Yayın Etiğine Aykırı Eylemler” başlığı altında belirtilen eylemlerden hiçbiri gerçekleştirilmemiştir.

## ARAŞTIRMACILARIN KATKI ORANI

Yazarın araştırmaya katkı oranı %100

## ÇATIŞMA BEYANI

Araştırmada herhangi bir kişi ya da kurum ile finansal ya da kişisel yönden bağlantı bulunmamaktadır. Araştırmada herhangi bir çıkar çatışması bulunmamaktadır.

Makalenin Türü : Araştırma Makalesi  
Geliş Tarihi : 20.05.2022  
Kabul Tarihi : 04.08.2022

 <https://doi.org/10.29029/busbed.1119269>

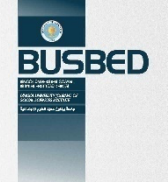

## GİRİŞİMCİLİK OLGUSUNUN TARİHSEL GELİŞİMİ VE KADIN GİRİŞİMCİLİĞİ: MALATYA İLİNDE YAPILAN ÇALIŞMANIN İNCELENMESİ

Ali Yılmaz GÜNDÜZ<sup>1</sup>, Büşra KARADENİZ<sup>2</sup>

### ÖZ

Ekonomik kalkınmanın temelinde girişimcilik olgusu yatmaktadır. Bugün gelişmiş ülkelerin kalkınmalarındaki en temel sebep girişimciliğe yönelik yaptıkları faaliyetlerdir. Bu faaliyetleri gerçekleştiren girişimciler diğer üretim faktörlerini de bir araya getirerek mal ve hizmet üretmekte, istihdama katkı sağlamakta ve ekonomik kalkınmayı gerçekleştirmektedirler. Bir ülkede kadın ve erkek girişimci sayısındaki artış, o ülkenin ekonomik kalkınmasını hızlandırmakta ve ülkeyi gelişmiş ülkeler seviyesine yükseltmektedir. Kadın girişimciliği gelişmiş ülkelerin kalkınmalarının altında yatan en büyük nedenlerden biri olduğundan kadın girişimcilerin desteklenmesi önem arz etmektedir. Günümüzde gelişen teknolojilerle birlikte yaşanan sosyal değişimler neticesinde her geçen gün çalışma hayatına katılan kadın sayısında artış yaşanmaktadır. Bugün, kadın girişimcileri destekleyen politikalara yer verilerek kadınların girişimci olmalarının teşvik edilmesi hem kadınlara hem de ülke ekonomisine yönelik önemli bir yatırımdır. Bundan dolayı Türkiye’de de kadın girişimciler desteklenmeli, teşvik edilmeli, girişimcilik faaliyetlerine ilişkin iş kurma ve yürütme aşamaları hakkında bilgilendirilmelidir. Ancak ülkemizde kadınların çalışma hayatında yer almalarını engelleyen birçok sosyal ve ekonomik sorunlar bulunmaktadır. Bu sorunların giderilmesiyle kadınların çalışma hayatına girmeleri kolaylaşacak bu da üretim ve istihdamı olumlu yönde etkileyecektir. Gerçekleştirilen çalışmada literatür taramasına yer verilerek analiz çalışması yapılmıştır. Çalışma içerisinde Türkiye’deki kadın girişimcilerin çalışma hayatına katılım süreçlerinden, yaşadıkları zorluklardan bahsedilmekte ve literatürde yapılan çalışmalara yer verilerek Malatya gerçekleştirilen araştırmanın literatür çalışmalarıyla benzerlik düzeyleri incelenmektedir. Çalışma sonunda Malatya’daki kadın girişimcilerin karşılaştıkları engeller, finansman temini ve girişime atılma nedenlerinin daha önceden yapılan çalışmalarla paralel sonuçlara ulaşıldığı görülmüştür. Öte yandan kadın girişimcilerin girişimcilik alanında daha da ileriye gidebilmeleri ve bilgilendirilme düzeylerinin artırılabilmesi için farklı önerilere yer verilmiştir.

**Anahtar Kelimeler:** Girişimcilik, Gelişmişlik Düzeyi, Kadın Girişimciliği

<sup>1</sup> Prof. Dr. Ali Yılmaz GÜNDÜZ, İnönü Üniversitesi, İktisadi ve İdari Bilimleri Fakültesi, İktisat Bölümü, [ali.gunduz@inonu.edu.tr](mailto:ali.gunduz@inonu.edu.tr),   
<https://orcid.org/0000-0002-1420-347X>

<sup>2</sup> Büşra KARADENİZ, İnönü Üniversitesi, İktisadi ve İdari Bilimleri Fakültesi, İktisat Bölümü, Yüksek Lisans, [krdnzbusra69@gmail.com](mailto:krdnzbusra69@gmail.com),   
<https://orcid.org/0000-0002-5127-0399>

Article Type : Research Article  
Date Received : 20.05.2022  
Date Accepted : 04.08.2022

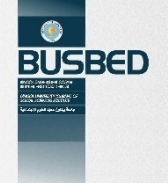

<https://doi.org/10.29029/busbed.1119269>

## HISTORICAL DEVELOPMENT OF ENTREPRENEURSHIP AND WOMEN'S ENTREPRENEURSHIP: A REVIEW OF THE STUDIES IN MALATYA

Ali Yılmaz GÜNDÜZ<sup>1</sup>, Büşra KARADENİZ<sup>2</sup>

### ABSTRACT

Entrepreneurship is the basis of economic development. Today, the main reason for the development of developed countries is their activities for entrepreneurship. Entrepreneurs who carry out these activities bring together other production factors to produce goods and services, contribute to employment and realize economic development. The increase in the number of female and male entrepreneurs in a country accelerates the economic development of that country and raises the country to the level of developed countries. This is the biggest reason underlying the development of developed countries today, and it is important to support women's entrepreneurship. As a result of the social changes experienced with the developing Technologies, the number of women participating in the working life is increasing day by day. Today, encouraging women to be entrepreneurs by including policies that support entrepreneurs is an important investment for both women and the country's economy. Therefore, women entrepreneurs in Turkey should be supported and encouraged, and they should be informed about the stages of business establishment and execution related to entrepreneurial activities. However, there are many social and economic problems in our country that prevent women from taking part in working life. With the elimination of these problems, it will be easier for carried out, an analysis study was carried out by including the literature review. In the study, the participation processes of women entrepreneurs in Turkey and the difficulties they experience are mentioned and the similarity levels of the research carried out in Malatya with the literature studies are examined by giving place to the studies in the literature results have been achieved. On the other hand, different suggestions have been made so that women entrepreneurs can go further in the field of entrepreneurship and increase their level of information.

**Keywords:** Entrepreneurship, Level of Development, Women's Entrepreneurship

<sup>1</sup> İnönü University, Faculty of Economics and Administrative Sciences, Department of Economics, [ali.gunduz@inonu.edu.tr](mailto:ali.gunduz@inonu.edu.tr)

<sup>2</sup> İnönü University, Faculty of Economics and Administrative Sciences Department of Economics, Master Student, [krdnzbusra69@gmail.com](mailto:krdnzbusra69@gmail.com), <https://orcid.org/0000-0002-5127-0399>

## 1. GİRİŞ

Günümüzde bilim ve teknolojideki gelişmeler, girişimciliğin önemini her geçen gün arttırmaktadır. Özellikle sanayi toplumunun sonlarına doğru ortaya çıkan bilgi toplumuna geçiş süreci girişimciliğin önemini arttıran bir unsur olmuştur. Çünkü sanayi toplumundan ziyade bilgi toplumu, fikri emeğin ekonomik değerini ele alırken, insanın fiziksel gücüne dayanan ekonomik değerler azalma göstermektedir. Girişimcilik ekonomik büyüme, istihdam gibi ülke kalkınması için gerekli olan stratejilerde temel unsur olarak yer almaktadır. Girişimci bireyler yeni istihdam alanları oluşturmak, işsizliği azaltmak ve ekonomik büyümeyi sağlamak için pazardaki mevcut fırsatlardan yararlanır. Bu durum ise ülkelerin gelişmişlik düzeyini arttırıcı önemli bir faktördür.

Ülkelerin gelişmişlik düzeylerinin en önemli göstergelerinden biri de kadın ve erkeklerin sosyo-ekonomik hayata eşit şekilde katılım sağlamalarıdır. Kadınlar tarih boyunca ekonomik hayatta önemli roller üstlenmişlerdir. Örneğin, İslam dünyasında Hz. Hatice develerle ticari hayata katılmış ve Şam'a kadar gelip mal satmıştır. Geçmişteki durumun çok ötesinde bugün toplumun her alanında aktif bir şekilde yer alan kadınların çalışma hayatı içerisindeki ağırlıkları gün geçtikçe artmaktadır. Günümüzde girişimci kadınların ekonomide istihdam artışına sağladıkları etkilerin yanı sıra, kendi ekonomik bağımsızlıklarını da elde etmesi, toplumda sahip oldukları statünün güçlenmesi açısından son derece önemlidir.

Girişimciliği ve kadın girişimcilerin mevcut durumunu açıklamayı amaçlayan bu çalışmamız üç bölüme ayrılmıştır. Çalışmanın ilk bölümünde girişimci kavramı açıklanarak girişimciliğin öneminden bahsedilmektedir. İkinci bölümde kadın girişimcilere yer verilerek, Avrupa'daki ve Türkiye'deki kadın girişimcilerle birlikte bölgesel kalkınmadaki kadın girişimciliği ele alınmış, Malatya'daki kadın girişimcilerden bahsedilmiştir. Çalışmamızın son bölümü ise sonuç ve öneriler şeklinde neticelendirilmiştir.

## 2. GİRİŞİMCİLİK KAVRAMI VE ÖNEMİ

Dünya'da 1990'lı yılların sonlarına doğru ortaya çıkan küreselleşme olgusu ile birlikte şiddetli bir rekabet ortamı da doğmuştur. Firmalar bu yoğun rekabet ortamına girerken bir yandan yeni faaliyet alanları oluşturmak, diğer yandan da ürünlerini farklı kılmak zorunda kalmışlardır. Bütün bu çabalar girişimciliğin önemini ve fonksiyonunu arttırmıştır.

Girişimcilik bir ekonomide üretim ve istihdamın vazgeçilmez koşullarından biridir. Üretim faktörlerinden sermayenin, toprağın ve emeğin yeterli düzeyde olması sağlıklı bir üretim modelinin var olduğu anlamına gelmez. Bütün bu üretim faktörlerinin girişimcilik ile yönlendirilmesi durumunda kaynakların en uygun şekilde kullanılması da mümkün değildir. Çünkü hammaddeyi, emeği, sermayeyi ve teknolojiyi akılcı bir şekilde kullanan temel faktör girişimci insan ruhudur.

Girişimcilik sanayi toplumundan bilgi toplumuna geçiş sürecinde üretim faktörlerinin bir parçası olmakla beraber, insan emeğinin ekonomik değerlere dönüştürülmesi olarak da ifade edilebilir. Girişimcilik ekonomik ve sosyal hayata yansıttığı olumlu katkılar nedeniyle birçok araştırmacının incelediği konu olmuştur. Girişimciliğin amacı bir faaliyeti ve işletmeyi kâr sağlayarak yürütmek olduğundan girişimcilik, sermaye içerisine en yüksek geliri elde edecek mal ve hizmetlerin üretim sürecine katılmasıdır (Doğan, 2019).

Girişimcilik bireylerin sahip olduğu kaynakları kullanarak değer ve büyüme sağlamak için toplum ihtiyaçlarını karşılamaya yönelik faaliyette bulunan insan ve insan gruplarıdır (Durukan, 2015). Girişimciliğin en önemli unsuru yenilikçiliktir. Yani girişimcilik; getirdiği yeniliklerle ekonomik düzende değişikliklere neden olan, ekonomik fırsatlara cevap veren, birey ve toplum için bir katma değer oluşturan bir süreçtir. Girişimcilik tanımı içerisinde inisiyatif alma, maceracı olma ve sahip olduğu kaynakları ekonomik değerlere dönüştüren ekonomik alanlarda yeni atılımlar yapma, risk ve başarısızlığı göz önünde bulundurarak fırsatları kâra dönüştürme gibi unsurlar yer almaktadır (Durukan, 2015). Girişimciliğin başlangıç noktası yeni bir fikri ileri sürmek ve bu fikrin fırsata dönüşüp dönüşmeyeceğini tespit etmek olduğundan mevcut bir durumu veya bir fikri başarılı bir girişim fırsatına dönüştürmek için de uygun bir organizasyon altyapısını sağlamak gerekir.

Girişimci, üretimin gerçekleşmesi için gerekli olan doğal kaynak, emek, sermaye gibi üretim faktörlerini bir araya getiren, kâr amacı güden ve girişimin sonunda olabilecek riskleri üstlenen kişidir. Girişimci, birey ve toplum ihtiyaçlarını belirleyip kendi görüş ve yeteneklerinden yola çıkarak geleceğe yönelik kararlar almaktadır. Ekonomist için girişimci sermaye ve diğer üretim faktörlerini bir araya getirip değişim ve yenilikçiliği sağlayarak daha büyük bir değer ortaya koyan birey olarak tanımlanmaktadır (Ağca ve Yörük, 2006, s. 155-173).

Girişimciler büyük holdingler, işletmeler kuran kişiler olabileceği gibi; birer manav, tamirci, perakendeci ve yöresel yemekler yapıp satan aşçı bir ev hanımı da olabilir. Burada önemli olan girişimcilerin var olan potansiyelleri görerek bunları birer iş fikrine dönüştürmesi ve risk alma yatkinliğinin olmasıdır (Durukan, 2015).

Girişimciliğin yoğunlaştığı, teşvik edildiği ülkelerde yatırımlar artmakta ve işsizlik azalmaktadır. Kanada, Güney Kore, Norveç, ABD ve bazı Avrupa ülkeleri buna örnek teşkil etmektedir. Aynı zamanda girişimcilik ekonomik ve sosyal değişimin dinamik bir unsuru olduğundan bugün dünya ekonomisi ve siyasetinde söz sahibi ülkeler bu dinamizmi yoğun olarak yaşamaktadır. Girişimcilik faaliyetlerinin zayıf olduğu az gelişmiş ülkelerde ise yatırım yetersizliğinden dolayı işsizlik önemli bir sorun olmaktadır. Kişilerin kendi işlerini kurup yönetmeleri işsizlikle mücadelede en etkili yollardan biridir. Böylelikle girişimci sayısında yaşanacak artış istihdam oranını da arttırarak toplumsal refah düzeyi ve yaşam standartları da yükseltecektir.

Girişimcilikteki artış, üretim faktörlerinin etkin kullanılmasına ve ekonominin yapısında önemli değişimlere neden olarak küçük ölçekli firma sayısını arttırmaktadır. Bu firmaların sayısı arttıkça endüstrinin çeşitlenmesi ve yapısında yeni gelişmelerin yaşanması da kaçınılmazdır. Girişimcilik, ekonomik büyüme ve istihdamı arttırarak yeni endüstrilerin doğmasına yol açar ve toplumun yapısında bir değişim başlatır. İşletmecilik faaliyetleri de bu değişime paralel olarak gelişir. Değişen toplum ve işletmecilik yapısı, teknolojik yeniliğe de ayak uydurarak teknolojinin yoğun olarak kullanıldığı sektörlerde verimliliği artırır ve ekonomik bir büyümeyi gerçekleştirir (Küçükaltan, 2009).

Ülkelerdeki refahı artırmanın en önemli yolu rekabete dayalı özel girişimciliği arttırmaktır. Özel mülkiyetin dolayısıyla özel girişimciliğin olmadığı veya yetersiz olduğu ülkelerde ekonomik refah düzeyinin düşük olduğu bilinmektedir. Girişimciliğin teknolojik gelişim ve değişim ile birlikte üretimde verimliliği arttırması, farklı ürün ve hizmetlerle rekabeti arttırması ve birçok yeni iş kolları ortaya çıkarması nedeniyle ulusal büyüme ve kalkınmasında, işsizliğin azaltılmasında güçlü bir faktördür (Çöğür, 2016, s. 65, 80).

### 3. KADIN GİRİŞİMCİLİĞİ

Dünyadaki bütün ülkelerin temel ekonomik amacı; büyüme ve kalkınmanın gerçekleşmesi ve insan refahının arttırılmasıdır. Bu da insan kaynaklarının etkin ve verimli kullanılmasıyla yani girişimcilik faaliyetleriyle gerçekleşmektedir. Dolayısıyla fikri emeğin en önemli boyutunu oluşturan girişimcilik günümüz bilgi çağında kadınlara da girişimcilik fırsatı sunmaktadır. Kadınların iş hayatında yer alarak faaliyet göstermeleri çeşitli girişimlerde bulunarak işgücü alanını arttırmaları özellikle gelişmiş ülkelerde ekonomik kalkınmayı hızlandıran etmenlerden biri olarak görülmektedir. Bu sebepten gelişmekte olan ülkeler de kadın girişimcilerin bilgi ve sermaye ihtiyaçlarını belirleyerek bu ihtiyaçların giderilmesine yönelik destekler sağlayarak ekonomik kalkınmalarını gerçekleştirebilirler. Ekonomik büyümeye katkıları yadsınamaz düzeyde olan kadın girişimciliğine yönelik yapılan kavramsal tanımları ise şu şekilde sıralamak mümkündür (İlter, 2008, s. 69-70)

Kadın girişimciliği:

- Tek başına veya istihdam ettiği kişilerle birlikte bir iş yerinde çalışan ya da iş yeri sahibi sıfatıyla ortaklık kuran kişi
- Ev dışı bir alanda kendi adına kurduğu bir veya birden fazla iş yeri sahibi olan kişi
- Şirket adına firma veya müşterilerle iletişime geçmesi gereken kişi veya kurum ve kuruluşlarla kendi adına temasta bulunan kişi
- Mal ve hizmetlerin üretimiyle ilgili faaliyetlerde bulunan ve bu mal ve hizmetleri yürüten veya söz konusu mal ve hizmetlerin dağıtım, pazarlama ve satışını yapan-yaptıran kişi
- Çalışmalardan elde edilen kazançların kullanımı veya yatırımı konularında söz sahibi olan kişi
- İş süreçlerinin organizasyonuna, mal ve hizmet üretiminin planlanmasına, iş yerinin işletilmesine, iş yerinin büyümesi, çalıştırılması veya kapatılması konularında kişisel olarak karar veren kişidir.

Gelişmiş ülkelerde kadınların yerel ekonomiyi kalkındıracak önemli bir faktör olarak görülmesi kadınları girişimci olmaya teşvik etmektedir. Potansiyel girişimci kadınların yönlendirilmesi ve desteklenmesi özellikle kırsal bölgelerde ekonomik faaliyetlerde yer alan kadınların mikro finansman yöntemiyle gelir elde edebilmelerini mümkün kılmaktadır. İş hayatında kadınların erkeklere göre yeterli sermayeye sahip olamaması ve başlangıç için gerekli finansmana ulaşamamaları onları daha kuruluş aşamasında güvensizliğe itmektir. İşletmelerin kuruluş ve faaliyet dönemlerinin önemli bir unsuru olan mikro finansmanın, devletin sağlayacağı destekler ve bankaların kredi mevzuatında yapacakları düzenlemeler ile kadınlara iş hayatına katılım süreçlerinde avantaj sağlayacaktır. Ülke ekonomisinde yaşanan işsizlik sorunları, kadınların çalışma yaşamında cinsiyet ayrımcılığına uğramaları, kadınlara uygun olmayan iş kolları onları iş kurmaya itmektir. Kendini kanıtlama ve gerçekleştirme arzusu, kendi işinin patronu olma isteği ve özellikle de bağımsızlık isteği kadınları iş kurmaya yönelten bir diğer faktörlerdir. Günümüzde kadınlar, kendilerine rol model aldıkları kadın girişimci sayısında yaşanan artış ve her geçen gün başarılı kadın girişimcilerin çoğalması doğrultusunda iş kurmayı daha cazip görmektedirler. Bugün kadınlar; sosyal yaşam, sanat, bilim, ekonomi, basın, çeşitli dernek ve vakıflar,

yerel yönetimler gibi birçok değişik alanlarda aktif rol oynamakta ve birçok profesyonel iş kolunda faaliyet göstermektedirler (Arıkan, 2004).

Kadın girişimciliğin gelişimi konusunda, ilk hareketlerin ABD’de sanayileşme ile 1840’lardan sonra ortaya çıktığı daha sonra da Avrupa ülkelerine yayıldığı bilinmektedir. Ancak gerçek anlamda kadın girişimciliğinin I.ve II. Dünya Savaşı sırasında filizlendiği ve 1960’lı yıllarda uluslararası göç hareketliliğinin artmasıyla daha da güçlendiği görülmüştür. II. Dünya Savaşı sonrasında yaşanan ekonomik ve sosyal değişimler tüm dünya kadınlarının sorunlarına ve değişilemez bir unsur olarak görülen kadın statüsüne çözüm önerileri getirmiştir (Arıkan, 2004).

Sanayi çağında bilgi çağına geçiş dönemi olan 1970’li ve 1980’li yıllar teknolojinin hızlı gelişiminin de etkisiyle kadınlara daha fazla girişimci olma fırsatını vermiştir. Kadınlar 1970’li ve 1980’li yıllarda birçok engel ile karşılaşmalarına rağmen ücretli çalışan olmak yerine sahip oldukları yetenekleri kullanarak kendi girişimlerini kurmayı ve bağımsız olmayı tercih etmişlerdir (Öztürk,2016). 1980’li yıllar kadınların çalışma hayatında tecrübe kazanarak yüksek mevkilere geleceklarini kanıtlama çabalarına rastlarken, 1990’lardan sonra kadınları daha yüksek konumlarda görmek mümkün olmuştur (Güleç, 2011).

Son yıllarda eğitim imkânlarının artması, dünyada yaşanan ekonomik krizler nedeniyle geçim sıkıntısı ve çalışan kadınları koruyucu yasalar ve toplumun kadınların çalışmasına yönelik olumlu bakışları gibi nedenler kadınların çalışma yaşamına daha aktif olarak katılmalarını sağlamıştır (Öztürk, 2016).

Türkiye’de ise 1980’li yıllar kadın girişimciliğinin hızlandığı dönemdir. Ancak kadın girişimciliğinin gelişimini, Osmanlı Dönemi, Cumhuriyet’in ilk yılları ve seksen sonrası dönem şeklinde üç döneme ayırarak incelemek gerekirse, kadın hareketlerinde ilk döneminin Osmanlı’nın son dönemine, II. Meşrutiyet’in ilan edildiği, 1876 yılına denk geldiği söylenebilir. İkinci önemli dönemin Cumhuriyet’in ilâm ile birlikte kadınlara tanınan seçme ve seçilme kanununun yasalastığı dönemdir. Bu dönem Atatürk reformlarının hayata geçirildiği yıllara rastlamaktadır. 1980 askeri darbesi sonrası ise kadın hareketinin üçüncü dönemi olarak belirtilebilir. Seksen sonrası kadın hareketinin önemi, ilk iki dönem erkekler tarafından başlatılan ve yönlendirilen hareketin ancak bu dönemde kadınların inisiyatifine geçmiş olmasıdır. Türkiye’de kadınlar bu yıllardan sonra sosyo-ekonomik alanlarda daha aktif rol alsalar da Batılı ülkelere kıyasla hızlı bir artışın gerçekleşmediğini söylemek yanlış olmaz (Özyılmaz, 2016).

### 3.1 İslam’da Kadın Girişimciler

İslam dünyasında da başarılı kadın girişimcilerin sayısı oldukça fazladır. Hz. Hatice İslam âleminde Müslüman kadın girişimcilerin en başarılı örneklerinden biridir. Hz. Hatice Mekke’den Şam’a kervanlar gönderip, oradan mallar getiren, ücretle işçi çalıştıran ve bazı ortaklıklar kuran, birlikte çalıştığı kişilere de hisseler veren örnek bir girişimcidir. Aynı şekilde Resullullah’ın hanımlarından Zeynep bint Cahş deri işleyen bir sanatkârdı. Tabaklanmış deriden elbise, ayakkabı, sergi, yatak, minder, yiyecekleri muhafaza amaçlı kaplar, savaşta ve günlük hayatta yaygın kullanım akamı olan su kırbaşı gibi eşyalar yapar ve satardı. Hz. Zeyneb’in bu yolla bir yılda on iki bin dirhem kazanıp, dağıttığı rivayet edilmiştir (Şekerci,2011).

İslam dünyasında kadınlar, çocuk bakıcılığı, terzilik, sütannelik gibi meslekleri icra etmekle beraber ticari faaliyetlerde de yer almışlardır. Ticarete yer alan kadınlar yer yer ticaret erbabına verdiği cezalar ile onları denetlemiş ve ticari hayatın içinde zabıt olarak görev almışlardır. Resullullah tarafından tayin edilen beş zabıttan ikisi kadın olmuştur (Şekerci,2011).

İlk İslam toplumunda kadınların icra ettiği meslekler tasnif edildiğinde; kadınların çoğunlukla sağlık hizmetleri ile kadınlara, çocuklara ve ev işlerine ilişkin meslekleri tercih ettikleri görülmektedir. Bununla birlikte ticari işlerde kadınların %12’lik bir dilimde oldukları görülmektedir (Şekerci, 2011).

### 3.2 Avrupa’da Kadın Girişimciliği

18. yüzyılın ilk yarısında İngiltere’de gerçekleşen sanayi devrimiyle birlikte kadınlar da çalışma hayatına katılmış ve iş hayatına yönelik haklarını elde edebilmek için birçok mücadeleler vermişlerdir. 1845’te Amerika’da bir iplik fabrikasında binlerce kadın işçi çalışma gününün 10 saate ve çalışma haftasının 6 iş gününe indirilmesi için uzunca bir süre grev yapmışlardır. Kadın haklarının yüksek sesle dile getirilmesi ve kadınların maruz kaldıkları haksızlıkların ifade edilebilmesi için 1848’de ABD’li kadın hakları savunucusu Elisabeth Stanton ve Lucretia Moot ilk kez kadın hakları kongresini düzenlemişlerdir. Stanton ve Moot ABD Bağımsızlık Deklarasyon’unda ‘tüm erkekler eşit olarak doğmuştur’ maddesinin ‘tüm kadınlar ve erkekler’ olarak değiştirilmesini talep etmiştir (Tanık, 2021). Bu örnekler kadınlardan gelen ilk taleplerin siyasal yaşam ve çalışma hayatının kendi lehlerine düzenlenmesine ilişkin olduğunu göstermektedir.

Kadın hareketi adına Avrupa’da önemli gelişmeler de yaşanmıştır. “1867’de JohnStuart Mill kadınların İngiliz Paramentosun da oy kullanma hakkına sahip olmasını talep etti. Ve İngiltere’de binlerce kadın oy hakkı elde

edebilmek için gösteriler yapıp imza kampanyası başlattılar. İngiliz kadınların bu çabaları onların 1928'de oy hakkı elde etmeleri sonucunda başarıya ulaşmıştır. 1905'te Odessa, Moskova ve Peterburg gibi Rusya'nın birçok şehrinde de kadın hakları için ilk kez mitingler düzenlendi ve bu mitinglerin başarılı sonuç vermesi üzerine 1908'de Rusya Kadın Kongresi yapıldı. Dolayısıyla Avrupa'nın birçok şehrinde kadınlar bir araya gelme ve seslerini duyurma fırsatı yakaladılar (Güleç, 2011).

1975 yılı, ekonomik, sosyal ve siyasal alanda kadın erkek eşitliğin sağlanması, kadınların ulusal kalkınma çabalarına katılımı, dünya barışına yönelik faaliyetlerinden dolayı Birleşmiş Milletler tarafından "Uluslararası Kadın Yılı" olarak kabul edilmiştir. İlk Dünya Kadın Konferansı Mexico City'de yapılarak, 1976-1985 yılları "Birleşmiş Milletler Kadın On Yılı" olarak kabul edilmiştir. Ardından 1980'de Kopenhag'da İkinci Dünya Kadın Konferansı, 1985'te Nairobi'de üçüncü ve 1995'te Pekin'de Dördüncü Dünya Kadın Konferansı düzenlenmiş, Pekin Deklarasyon'u ve Eylem Platformu kabul edilmiştir. (Güleç, 2011)

Gelişmiş ülkelerde kadınların çalışma yaşamında gerçekleştirdiği faaliyetler ve iş hayatında her geçen gün büyüyen atılımları sayesinde, erkekler tarafından kurulan işletme geleneği yıkılmaya başlanmakta ve çalışma yaşamındaki kadın girişimci sayısında artış yaşandığını görülmektedir. Amerika'daki birçok kadın girişimci belli bir ücretle çalışmak yerine serbest çalışmayı tercih etmektedir. Bunun nedeni ise işletmelerin devlet ile yapılan anlaşmalar dışındaki sektörlerde büyüme eğilimi göstermesi ve teknolojik gelişmelerin iş kurma maliyetlerinin azaltması. Kanada'da faaliyet gösteren kadın girişimciler ise planladıkları iş ile ilgili tecrübe kazandıktan sonra kendi işlerini kurduğundan bu ülkede küçük girişimlerin üçte biri kadınların elindedir. Macaristan'da 1990'dan beridir kurulan şirketler kadınlar tarafından yönetilmekte ve aynı dönemde Almanya'da faaliyet gösteren firmaların üçte birinde kadınlar girişimci olarak yer alırken, Japonya'da faaliyet gösteren şirketlerin %23'ü kadınlar tarafından kurulmuştur. Amerika ve Kanada gibi ülkeler; yönetici, lider, girişimci, şirket sahibi kadın oranlarının en yüksek olduğu ülkelerdir (Güleç, 2011).

### 3.3 Türkiye'de Kadın Girişimciliği

Türkiye'de kadın girişimciliğinin gelişimi, Cumhuriyetin ilanından sonraki dönem ile başlamaktadır. Atatürk'ün kadınlara tanıdığı bazı haklar, özellikle eğitim ve öğretim hakkının yanı sıra seçme seçilme haklarının tanınması kadınların iş hayatında aktif roller üstlenmelerine yol açmıştır.

29 Ekim 1923'te Cumhuriyet'in ilanı ile hazırlanan yasal ve yapısal reformlar kadınların kamusal alana girmesini hızlandırmıştır. 3 Mart 1924'te çıkartılan Tevhid-i Tedrisat Kanunu ile tüm eğitim kurumları Millî Eğitim Bakanlığı'na bağlanmış ve ondan sonraki süreçte kızlar da erkeklerle eğitim alanında eşit haklara sahip olmuşlardır. Kadınların siyasete girmeleri ise 1930 yılında çıkarılan Belediye Yasası ile gerçekleşmiştir. 8 Şubat 1935 tarihinde yapılan seçimler sonucunda 17 kadın milletvekilinin Meclise girmelerinin yolu açılırken, 1936 yılındaki İş Kanunu Yasası ile kadınların çalışma hayatına girmeleri kolaylaşmıştır. Kadınlara köylerde muhtar olma ve ihtiyar meclisine seçilme hakları ise 1933 yılında verilmiştir. Buna ilave olarak 1989 yılında da kadınlara kaymakamlık hakkı tanınmış ve kadının çalışmasını kocanın iznine bağlayan Medeni Kanun'un 159'uncu maddesi, 1990 yılında yürürlükten kaldırılmıştır (Erdem, 2015).

Ancak bu olumlu gelişmelere rağmen, Türkiye'de kadınlar girişimcilik konusunda erkeklere göre daha dezavantajlı durumdadırlar. Ülkenin doğusu ve batısındaki eğitim, aile, çalışma koşulları farklı olduğundan girişimci kadınların karşılaştıkları sorunlarda yaşadıkları çevre ve buldukları koşullara göre farklılık göstermektedir. Kadınların toplum tarafından kendilerine biçilen 'annelik ve kadınlık' rollerinden uzaklaşıp ev kadınlığı dışında bir meslek edinme çabalarının toplum tarafından benimsenmesi, çözüme kavuşturulması gereken bir konudur. Bilhassa, Doğuda yaşayan kadınların bir taraftan okur-yazarlık oranlarının düşük olması, öbür taraftan da tarımda kocasıyla birlikte çalışmalarından kaynaklanarak kadın girişimciliği bu bölgelerde gelişmemiştir.

Türkiye'de ekonomik, sosyal, bilimsel değişim ve gelişimlere karşın, ataerkil zihniyetin belirlemiş olduğu 'kadın statüsü' yerini korumakta, geçmişten gelen bu durum değişemeyen bir olgu içerisinde kalmıştır. Türk toplumunun sahip olduğu ataerkil aile yapısı ve cinsiyet ayrımı kadın için hala geçerliliğini koruyan kurallar olarak görülmektedir. Bu toplum yapısı içinde kadın için 'evlilik ve aile' vazgeçilmez bir yere sahiptir. Ancak toplumun eğitim düzeyinin artmasıyla kadının iş hayatına girmesi kolaylaşmakta ve çalışma hayatında başarı elde edebilmektedir. Aynı zamanda teknolojiye yaşanan değişim ve gelişmeler insan yaşamını kolaylaştırmakla beraber kadının iş hayatına girmesini ve iş, aile yaşamını daha dengeli yürütmesini mümkün kılmıştır. Erkek egemenliğinin iş hayatındaki hâkimiyetinin sarsılmaya başlamasıyla girişimci kadınlar bu alanda kendilerini kanıtlama fırsatı yakalamışlardır (Tahtalı, 2019).

Kadınların çalışma hayatındaki katılım düzeylerinin anlaşılması için TÜİK verilerine bakıldığında Türkiye'de 2021 yılı itibarıyla işveren ve kendi hesabına çalışan toplam 6 milyon 213 bin kişi bulunmaktadır. Bu verilerin 190 bin kadın işveren ve 867 bin kendi hesabına çalışan kadın girişimciyle birlikte toplamda 1 milyon 57 bin kadın girişimci oluştururken; 1 milyon 139 bin işveren olmak üzere toplam 5 milyon 156 bin de erkek girişimci



bulunmaktadır. Yani Türkiye’de girişimcilik faaliyetlerin %17’ini kadın %83’nü ise erkek girişimciler gerçekleştirmektedir. Verilen istatistiki bilgiler doğrultusunda kadın girişimcilerin erkek girişimcilere kıyasla iş hayatında ve girişimcilik faaliyetlerinde hayli geride olduğu görülmektedir. Ancak kadın girişimci sayısı önceki yıllara göre kıyaslandığında görülen artış miktarı kadınların girişimcilik ve iş hayatına katılımları konusunda umut verici gelişmeler yakaladığını göstermektedir. Şöyle ki 2014 yılı itibariyle işveren ve kendi hesabına çalışan toplam 796,533 kadın girişimci varken 2021 yılına kadar %32.7’lik artış yaşanmıştır. 2014’te 4 milyon 856 bin erkek girişimci sayısında ise 2021 yılına kadar yalnızca %6.17’lik artış gerçekleşmiştir. (yapıkredikobi.com, 2022)

Kadınların nüfusa göre dağılım oranlarına bakıldığında ise 2021 yılı itibariyle Türkiye’de kadın nüfus sayısı 42 milyon 252 bin 172 iken erkek nüfus sayısı 42 milyon 428 bin 101’dir. Yani toplam nüfusun %49.9’unu kadınlar, %50,1’ini ise erkekler oluşturmaktadır. Bu oranlar nüfusun neredeyse yarısını oluşturan kadınların toplumun refah düzeyini arttırmada, küresel dünyada rekabet gücünü yakalamada önemli etkenleri olduğunu ve olacağını göstermektedir. Ayrıca TÜİK verilerine göre en az bir eğitim düzeyini tamamlayan kadınların oranı %87.7 yükseköğretim mezunu kadınların işgücüne katılım oranlarının ise %65,6’dır Elde edilen veriler eğitim düzeyi ile istihdam oranlarının doğru orantılı olduğunu göstermektedir. (TÜİK, İstatistiklerle Kadın, 2021). Kısacası yapılan araştırmalar kadınların eğitim seviyelerinde artış yaşandıkça çalışma hayatındaki katılımlarının da arttığını gözler önüne sermektedir. Bu doğrultuda aşağıda oluşturulan tablo yüksek eğitim düzeyine sahip kadınların çalışma hayatındaki katılım oranlarını göstermektedir.

**Tablo 1.***2021 Yılında Üst Düzey Görevlerde Yer Alan Kadın Girişimcilerin Oranı*

Elde Edilen Veriler	Görev	Oran
Dış İşleri Bakanlığı	Büyükelçi	%26.5
Türkiye Büyük Millet Meclisi	Milletvekili	%17.4
Yükseköğretim	Profesör	%32.4
Yükseköğretim	Doçent	%40.1
Hanehalkı İşgücü Araştırmaları	Yönetici	%19.3

**Kaynak:** TÜİK, İstatistiklerle Kadın, 2021

TÜİK 2021 verilerine göre Dış İşleri Bakanlığında %26.5 düzeyinde kadın büyükelçi, Türkiye Büyük Millet Meclisinde %17,4 oranında kadın milletvekili, Yükseköğretim kurumlarında %32,4 oranında profesör ve %40,1 oranında doçent olduğu görülmektedir. Hane halkı iş gücü araştırmaları ise yönetici pozisyonlarında bulunan kadınların oranını %19.3 olarak açıklamaktadır. Kadınların büyükelçi, milletvekili, profesör, doçent, öğretim üyesi yönetici gibi üst düzey pozisyonlarda yadsınamaz oranlarda görev aldıkları istatistiki verilerde görülmektedir. Eğitim düzeyi arttıkça çalışma hayatı ve iş eğilimi konularında bilinçlenen kadınların çalışma hayatındaki katılımları artmakta kendini geliştirme ve gerçekleştirme arzusu doğmaktadır. Kadın girişimciliğinde eğitim, girişimci bireyin kendini geliştirmeye yönelik talebi ile başlar. Bu talep ise kendini koruma ihtiyacı doğrultusunda ortaya çıkar. Kendini koruma, girişimcinin eğitimden aldığı destekle kendini değiştirmeyi öğrenmesidir. Bu değişimi öğrenen girişimci sağladığı gelişmelerle belirli alanlarda yetkinlik kazanacak ve fark yaratacaktır. Çalışma hayatında yarattığı fark ve aktif katılımları iş hayatında bulunmak isteyen veya girişimcilik faaliyetlerini gerçekleştirmek isteyen diğer kadınlara cesaret verecek ve onlara örnek olacaktır.

**Tablo 2.***Temel İşgücü Göstergeleri 15+Yaş (2018-2021)*

%	Kadın				Erkek			
	2018	2019	2020	2021	2018	2019	2020	2021
İşgücüne Katılım Oranı	34,2	34,4	30,9	32,8	72,7	72,0	68,2	70,3
İstihdam Oranı	29,4	28,7	26,3	28,0	65,7	63,1	59,8	62,8
İşsizlik Oranı	13,9	16,5	15,0	14,7	9,5	12,4	12,3	10,7

**Kaynak:** TÜİK İşgücü İstatistikleri, 2021

Tablo 2’de 2018 ile 2021 yılları arasında 15 yaş üstü kadın ve erkeklerin işgücüne katılma, istihdam ve işsizlik oranları yer almaktadır. Söz konusu yıllar arasında kadının işgücüne katılım oranının erkeklere kıyasla daha düşük olduğu gözlenmektedir. Ancak 2018 ile 2019 yıllarında kadın istihdamında artış yaşanırken bu artışın 2020 yılı itibariyle azalmakta olduğunu görmekteyiz. 2020 yılında kadın istihdam oranı bir önceki yıla kıyasla %3.5 azalışla %30.9 olmuştur. Bunun nedeni de tüm dünyada salgın hale gelen Covid 19 salgınından

kaynaklandığı söylenebilir. 2021 yılında ise hem kadın hem de erkeklerin istihdam oranlarında artış yaşandığı görülse de işsizlik oranlarında da artışın olduğu görülmektedir.

Toplum tarafından kadınlara biçilen rollerin onları birçok alanda eşitsizliğe itmesinden dolayı kadın istihdam oranı oldukça düşüktür. Kadınların çalışma hayatına katılmalarını engellemek, kız çocukların eğitimine mâni olmak, kadınları meslek tercihlerinde zorlamak ev, iş, aile, çocuk sebebiyle onların çalışmalarına karşı çıkmak eşitsizliğe yol açan başlıca etmenlerdir. Ayrıca devletin, kadınların sosyal ve ekonomik alanlarda çalışmalarını sağlayacak politikaların oluşturulmaması, kadınlara yönelik yasal düzenlemelerin gerçekleştirilmemesi bu eşitsizliğin devam etmesine ve kadının istihdamda yerini alamamasına neden olmaktadır (Sar, 2021, s. 20-40).

**Tablo 3.**  
*Ekonomik Faaliyetlere Göre Kadın İstihdam Oranı (%)*

Yıllar	Tarım Sektöründe Çalışan Kadın Oranı	Sanayi Sektöründe Çalışan Kadın Oranı	Hizmet Sektöründe Çalışan Kadın Oranı
2014	32,9	17,1	49,9
2015	31,4	16,1	52,5
2016	28,7	15,9	55,4
2017	28,3	15,6	56,1
2018	26,1	16,0	57,9
2019	27,5	14,5	57,3
2020	25,0	15,6	58,6

**Kaynak:** TÜİK, Hanehalkı İşgücü Araştırması (2014-2020)

Tablo 3'teki veriler incelendiğinde 2014-2020 yılları arasında tarım sektöründeki kadın istihdam oranı büyük oranlarda düşüş gösterirken, sanayi sektörü ise istikrarlı bir şekilde azalma eğilimindedir. 2014-2019 yılları arasında ise hizmet sektörüne bakıldığında kadın istihdamında düzenli bir artış yaşandığı görülmektedir. 2019 yılında %27.5 olan tarım sektöründe çalışan kadın istihdam oranınının 2020 yılı itibarıyla %25'e düşmesi, kadınların hizmet sektörüne geçiş yaptığını göstermektedir.

#### 4. BÖLGESEL KALKINMADA KADIN GİRİŞİMCİLİĞİ

Nitelikli işgücü kalkınmanın kilit unsuru olduğundan az gelişmiş ülkelerin nitelikli iş gücüne sahip olamamaları kalkınma düzeylerini olumsuz etkilemektedir. Nitelikli iş gücüne sahip olmak, teknolojinin gelişmesi, kaynakların kullanılabilmesi, organizasyonun sağlanması ülke kalkınmasında önemli faktörlerdir. Ülkede toplam iş gücünün yarısını oluşturan kadınların ekonomik yaşama katılarak, üretimde bulunmaları ve istihdama katkı sağlamaları da ekonomik kalkınmada büyük bir güç olacaktır (Özyılmaz, 2016).

Az gelişmiş bölgelerin kalkınmasındaki en kayda değer faktörlerden biri de kadın girişimcilerin ekonomik hayata yeterince katılmamasıdır. Kadınlar buldukları bölgede potansiyel girişimcilik faaliyetlerini arttırmalarıyla birlikte o bölge ekonomisinin gelişmesinde büyük bir rol oynayabilirler. Az gelişmiş bölgelerde kadınlara gereken değer verilmemesi, sahip oldukları rollerin toplum tarafından ihmal edilmesi, kalkınma sürecini geciktirmektedir. Kadınlarında ekonomik faaliyete katılmak istemeleri durumunda bile yeterli sermaye ve bilgiye sahip olamamaları, devlet ve toplum tarafından yeterli maddi ve manevi desteği görememeleri onları ekonomik hayatın dışına itmektedir. İşte bu nedenle Türkiye'nin sosyo-ekonomik gelişimine katkıda bulunmak, sürdürülebilir kalkınmayı sağlamak için ekonomik değer oluşturan girişimci kadın sayısının çoğaltılması gereklidir (Mesci vd., 2018, s. 387-412).

Erkek egemen kültürden kaynaklanan cinsiyet ayrımcılığı kadını ekonomik ve sosyal anlamda geri planda bırakmakta ve dünya nüfusunun yarısını oluşturan kadınların ekonomik kalkınma üzerindeki paylarını düşürmektedir. Kadın istihdam oranı küreselleşmenin getirdiği ucuz ve esnek işgücü arayışıyla artsa da dünya genelinde kadınlar düzenli geliri olmayan işlerde faaliyet göstermektedirler. İş gücü piyasasının kadınlara çok az fırsatlar sunmasının yanı sıra kadınlar hane üretimi, geçimlik üretim ve gönüllü çalışma gibi alanlarla da sınırlı kalmaktadırlar. Yani kadınların kalkınmadaki payları yüksek olmasına karşın kalkınma başarısındaki payları düşük düzeyde seyretmektedir. Aynı zamanda yapılan araştırmalara göre kadınların kayıt dışı faaliyetlerinin ekonomiye katkısı ülkedeki milli hâsılanın üçte birinden yarısına kadar ulaşmaktadır. Bu nedenle geleceğe yönelik politikaların belirlenmesinde yetkin kadın girişimcilerin yetiştirilmesi bölge ekonomisinin dolayısıyla ülke ekonomisinin gelişimi için büyük önem taşımaktadır. Bölgesel kalkınma politikalarının temel amacı bölgedeki illerin kalkınmasındaki farklılıkları ortadan kaldırmak ve ekonomik, sosyal ve kültürel farklılıkları azaltarak dengeli bir kalkınma süreci oluşturmaktır. Bu amacın gerçekleşmesi ise gelir dağılımında adaletin sağlanması ve kaynakların etkin kullanımı ile mümkündür. Bu da ancak kadınların üretilen mal ve hizmetlerden adil bir pay almaları ile gerçekleşir (Göküş vd., 2013, s. 88-97332).

## 5. KADIN GİRİŞİMCİLİĞİNDE BAŞARI VE BAŞARISIZLIĞI ETKİLEYEN FAKTÖRLER

Kadın girişimciliğin gelişimi herşeyden önce uygun bir girişimcilik ortamının yaratılmasına bağlıdır. Dünyada kadın girişimciliği danışmanlık ve eğitim desteğinin yanı sıra uygun bir işyeri oluşturulmasını sağlayan finansal kaynaklarla da geliştirilmektedir. Türkiye’de kadın girişimciliğine yönelik bu destekler sivil toplum kuruluşlarının faaliyet ve programları, bakanlıklar, uluslar arası kuruluşlarla birlikte yürütülen projeler ve bankalardan sağlanan finansman olanakları ile mümkün olmaktadır. Bu desteklerin yeterliliği tartışmaya açık bir konu olmakla birlikte girişimci kadınların bu desteklerden yararlanma ve desteklere ilişkin bilgi düzeylerinin araştırılması kadın girişimciliğinin gelişimi açısından önem arz etmektedir. Dolayısıyla Türkiye’de kadın girişimciliğinin desteklenmesi, kadın girişimci sayısının artırılması ve kadın girişimcilerin yerel ekonomiye katkılarının sağlanması için birçok kurum ve kuruluşlar tarafından çalışmalar yapıldığı görülmektedir. Kadın girişimciliğini destekleyen ve teşvik eden kurumsal faktörlere KOSGEB, KADİGER, TOBB, TESK SGK, İŞKUR, KSGM, üniversiteler örnek verilebilir (Arıkan,2016, s. 141).

Girişimciliğe yönelik yapılan birçok çalışmada girişimcilik; kişinin ailesi, aile işi, akrabalık ilişkileri ve sosyal statü ile ilişkilendirilmiştir. Özellikle de aile bireyleri arasında bir girişimcinin veya kendi işine sahip bir bireyin olması girişimciliği en çok etkileyen ve teşvik eden faktör olarak değerlendirilmiştir. Yapılan çalışmalara göre aileleri tarafından girişimciliğe teşvik edilemeyen bireyler diğer bireylere nazaran daha fazla girişimcilik özelliklerine sahiptir (İbicioğlu vd., 2009, s. 524-525). Dolayısıyla aile ve yakın çevreden girişimcilerin olması kadınları girişimcilik konusunda cesaretlendirip teşvik etmektedir. Özellikle de aile içi yükümlülükleri fazla olan kadınların ailelerinde girişimci olma yönünde destek almaları onları maddi ve manevi olarak güçlendirmekte ve özgüvenlerini arttırmaktadır.

Aile desteğinin ardından sosyal çevre ve toplumun vereceği destek girişimcilik alanında kadınları motive edici ve başarıyı tetikleyici bir diğer niteliktir. Toplum tarafından girişimciliğe atfedilen rolün anlamlı bir değer taşıması, girişimciliğin desteklenmesi bu desteğin özellikle sosyo-kültürel, politik altyapı ile sağlanması sosyal destek mekanizmalarının etkin ve verimli bir şekilde çalışması ile mümkündür (İlter, 2008, s. 58-62). Girişimci kadınların başarısını etkileyen a-faktörlerden bir diğeri ise sosyal ağlardır. Çünkü sosyal ağlar işletmelerin temel ticari bilgilerine, deneyim ve bağlantılarına erişebilme açısından büyük önem arz etmektedir. Girişimci kadınlar sosyal ağlardan gelen destek, tavsiye, bilgi aktarımı ve fırsatlardan yararlanma olanaklarıyla başarısızlık korkusunu yenme ve işe nerden nasıl başlayacakları konusunda avantaj sağlayabilirler. Kısacası toplum ve sosyal ağlar girişimci kadınlara iş bilgisi, motivasyon, deneyim ve erişilebilirlik desteği sağlayarak başarılarını etkilemektedir (Özdemir, 2010, s. 120-123).

Çalışma hayatına katılımları gün geçtikçe artan kadın girişimciler birçok zorlukla da karşılaşmakta yaşanan zorluklar ve engeller karşısında cesaretleri kırıldığından iş hayatında ki başarıları azalmakta ve ülke ekonomisine sağlayacakları katkı da önemli ölçüde zayıflamaktadır. Kadınların çalışma hayatına katılımlarını engelleyen yasal düzenlemeler olmamasına rağmen uygulamada kadın girişimciler sosyo-kültürel, kurumsal, psikolojik engellerle karşılaşmaktadır. Kadın girişimcilerin çalışma hayatında karşılaştıkları engelleri şu şekilde sıralamak mümkündür (Arıkan, 2016, s. 143-147):

- İşverenlerin istihdam için erkek bireyleri tercih etmeleri ve kadınların çalışma hayatında etkin ve verimli katılımlarının olamayacağı düşünülmesi
- Toplumda kadınların ev dışı çalışmalarının hoş karşılanmaması
- Kadınların iş ve aile yaşamları arasında denge kurmalarını sağlayacak destek ve teşviklerin yeterince gelişmemesi
- Yeterli kredi fırsatının bulunmaması, kredi koşullarının zor olması ve kredi almada bilgi yetersizliği
- Finansman ihtiyacı için krediye ihtiyaç duyan kadınların teminat olarak gösterecekleri varlıklarının olmaması bu sebepten finansman kuruluşların kadınlara cinsiyete dayalı önyargılı ve ayrımcı davranmaları
- Çoğu girişimci kadının parasal konular, muhasebe ve finansal planlama ve personel temini gibi operasyonel konularda yapılacak anlaşmalarda yeterli bilgi ve deneyime sahip olmamaları
- Zayıf sosyal bağlantıların olması
- Sayıca rol model girişimci kadının az olması, toplum tarafından kadının yerinin ev olarak görülmesi, erkek girişimcilere kıyasla eğitim konusunda ve iş hayatında bulunma süreçlerinde dezavantajlı olmaları
- Müşteriler ve tedarikçilerle ilişkilerde deneyimsizlik tol gösterecek bir mercinin olmaması, personel bulamama gibi engeller girişimci kadınları iş hayatında başarısızlığa itmektir.

## 6. KADIN GİRİŞİMCİLİĞE YÖNELİK ÇALIŞMALAR

Kadın girişimciler üzerine yapılan çalışmalarda teorik düzeyde pek çok konunun ele alındığı görülmektedir. İlgili çalışmalar özellikle, kadınların iş kurma nedenleri, iş kurma ve sürdürme aşamalarında yaşadıkları sorunlar, kadın ve erkek girişimciler arasındaki farklar, kadınların sosyo-demografik özellikleri ve kadınlar üzerindeki bölgesel etkiler konularında ağırlıklıdır. Literatürde yapılan çalışmalar ve varılan bazı sonuçlara aşağıda değinilmektedir.

Çabuk vd. (2015), tarafından yürütülen çalışma ise kadın girişimcilerin eğitim ve destek ihtiyacı duydukları alanların ve markalaşma çabalarının neler olduğu ve ne tür finansal desteğe ihtiyaç duyduklarıdır. Yapılan çalışmaya göre maddi ihtiyaçtan ötürü girişimciliğe atılan kadınlar büyük çoğunlukla kişisel gelir, aile bireyleri ve arkadaşlardan alınan borçlarla sermaye sağlayarak iş kurmaktadır. Teşvik programları, yatırım bankaları ve ticari bankalar diğer sermaye kaynakları olarak gösterilmektedir. Çalışma da kadınların iş yaratma ve sürdürme sürecinde karşılaştıkları sorunların en başında %60'a yakın çoğunlukla sermaye ihtiyacı gelmektedir. Diğer engeller ise sırasıyla piyasa durgunluğu, yüksek giderler, mesleki anlamda gelişme ihtiyacı iş ve ev yaşantısı arasındaki dengesizlikler gelmektedir. Ayrıca katılımcıların büyük çoğunluğu okul hayatı sırasında deneyimledikleri iş tecrübeleri ve iş kurmadan önceki tam zamanlı çalışmaya yönelik tecrübelerinin iş sahibi olmalarına katkı sağladıklarını ifade etmişlerdir. Girişimcilik faaliyetlerinden önceki bu deneyimler girişimci kadınlara iş konusunda bilgi edinmelerine, profesyonelliklerini ve özgüvenlerini arttırmalarına yardımcı olmuştur.

Can Karataş (2007)'ın Muğla ilinde kadın girişimler üzerine yaptıkları bir araştırmanın sonucuna göre kadın girişimcilerin %70'e yakın bir çoğunluğu kuruluş aşamasında banka kredisine başvurmamaktadır. Bunun nedeni ise çalışma içerisinde katılımcıların banka kredisini riskli ve güvensiz bulma, prosedürlerin zorluğu ve bilgi eksikliği nedenleri ile açıklanmaktadır. Bu durum aslında mikro finansmanın işletmelerin hem kuruluş aşamasında hem de faaliyet dönemlerindeki önemini ortaya koymaktadır. Çalışma içerisinde mikro finansman yönteminin, ekonomik hayatın içine başarılı bir şekilde entegre edilmesi sonucunda birçok başarılı kadın girişimciye destek ve umut olacağı belirtilmiştir. Çalışmadan çıkarılan bir diğer bulgu ise kadın girişimcilerin devlet tarafından kendilerine sunulan teşviklerden %80 çoğunlukla haberdar olmamalarıdır. Bu durum hem özel hem de kamu sektörünün kurumsal altyapıyı sağlamadaki yetersizliği ile bağdaştırılmıştır.

Çaltyurt (2011) ise kadınlar tarafından yönetilen küçük ve orta ölçekli işletmelerde finansal bilginin önemine ilişkin bir çalışma gerçekleştirmiştir. Çalışmanın sonucunda girişimci kadınların girişimcilik alanında finansal bilgi düzeylerinin yetersiz olduğu ifade edilmiştir.

Soysal (2010), tarafından yapılan bir çalışmada kadın girişimcilerin çalışma hayatında karşılaştıkları engeller ve kadınların girişimcilik alanında yaratacakları fırsatlar ele alınmıştır. Çalışmadan varılan sonuca göre kadın girişimciliği ülke ekonomisinin gelişiminde ve iş olanağı sağlamada büyük bir etkidir. Ayrıca, eğitim düzeyi ve refah düzeyi arasındaki doğru yönlü ilişkinin bir sonucu olarak kadın girişimciliği ekonomik ve toplumsal hayata önemli fırsatlar sunduğu ifade edilmiştir. Çalışma içerisinde yapılan analizlere göre bağımsız çalışma, sosyal yaşam sürme, kazanç elde etme, kocanın ölmesi, geçmiş mesleki tecrübelerin ticari hayata aktarılmak istenmesi, bağımsız çalışma, üretken olma ve başarı tutkusu kadınların iş kurma nedenleri arasında gösterilmiştir.

Aşkın ve Barış (2016) Tokat İlinde kadın girişimciler üzerinde bir araştırma yaparak kadın istihdamında sosyal sermayenin etkisini incelemişlerdir. Yapılan çalışmada girişimci kadınların iş kurma ve sürdürme, istihdama katılma aşamalarında aile, akraba ve arkadaşlarından aldıkları sosyal desteğin en önemli sosyal sermaye olduğu ifade edilmiştir. Ayrıca kadınların iyi iletişim kurma özelliklerine sahip oldukları da vurgulanarak bu özellik bir sosyal sermaye niteliği olarak incelenmiştir. Araştırmaya göre girişimci kadınlar iş kurma aşamasında sermaye teminini sırasıyla eş, banka kredisi, anne babadan sermaye temini, arkadaşlardan borç alma, kendi tasarruflarını kullanma, KOSGEB ve mirastan alınan payla sağlamaktadır. Ayrıca araştırma sivil toplum kuruluşları, kamu kurum ve kuruluşları, meslek kuruluşları ve sektördeki diğer firmaların girişimci kadınlarla iş birliği bağlarının zayıf olduğunu da vurgulamaktadır.

Batı ve İnel (2015), tarafından gerçekleştirilen çalışma ise girişimci kadınların aile-iş ve iş-aile arasında yaşadıkları çatışmaların stres, zaman, enerji davranış boyutları yönünde incelenmesine yönelik olmuştur. Girişimin özellikleriyle birlikte girişimciliğin profilinde yer alan risk, özgüven ve yenilik arasındaki ilişkiyi yapılan araştırma kapsamına dahil etmiştir. Çalışmaya göre girişimci kadınlar işletmelerin kuruluş aşamasında; belirsizlik ortamının yarattığı güvensizliğe, daha fazla zaman ve enerji harcamasına bağlı olarak daha fazla stres yaşamaktadırlar. Araştırmaya göre 1-5 yıl aralığında olan girişimler zaman, stres ve enerji faktörlerini daha yoğun yaşamalarından ötürü daha fazla iş-aile çatışması yaşamaktadırlar. 6-15 yıl aralığındaki girişimler ise 20 yıldan fazla olan girişimlere kıyasla neden oldukları çatışmalar daha fazladır. Bunun sebebi olarak aile içerisindeki çocuk üzerindeki sorumluluk ve yatırımın yenilenme süreci gösterilmektedir. 20 yıldan fazla olan girişimler ise daha az çatışmaların ve daha az enerjinin harcandığı girişimlerdir. Bu durum belirli bir yaşa gelen çocuklara karşı sorumlulukların azalması ve iş yerindeki profesyonellik düzeyinin artması ile ilişkilendirilmiştir.

Kıscacası yapılan çalışma daha fazla zaman yeterliliğine sahip olan kadın girişimcilerin iş-aile yaşantısı arasında daha az çatışma yaşadıklarını ifade etmektedir.

Yetim (2002), Mersin İlini ele alarak sosyal sermayenin kadın girişimciliğindeki önemine yönelik bir çalışma gerçekleştirmiştir. Çalışma içerisinde kadın girişimciliğini şekillendiren sosyal sermaye faktörleri olarak; girişimci kadınların karakteristik özellikleri, eğitim durumlarına göre iş kurma nedenleri, kuruluş aşamasında bilgi kaynaklarını içeren platformlardan yararlanma ele alınmıştır. Çalışmanın sonunda etkili iletişim kurma, problem çözme, yaratıcı ve yenilikçi olma gibi özelliklerin kadınların girişimci olmalarını kolaylaştıran sosyal sermaye faktörleri olduğu ifade edilmiştir.

Mert (2017), tarafından Gaziantep İlindeki ev hanımlarının girişimcilik faaliyetleri üzerine bir araştırma yapılmıştır. Ev hanımlarının faaliyette bulunmak istedikleri girişimcilik alanında nasıl bir iş planı izledikleri üzerinde durulmuştur. Araştırmanın sonucuna göre katılımcıların büyük çoğunluğunun ev yemekleri alanında bir iş yeri açmayı planladıkları görülmüştür. Geriye kalan çoğunluk ise konfeksiyonculuk ve kozmetik ürünleri üzerine iş planı yürütmektedir. Katılımcılar iş planlarını gerçekleştirirken reklam ve pazarlama faaliyetlerinde internette yararlanıldıklarını belirtmiş ve yanlarında çalışacak işçileri diğer ev hanımları ve yakın akraba ve komşulardan seçtiklerini ifade etmişlerdir. Çalışma içerisinde ev yemekleri alanında iş yapmayı düşünen ev hanımlarının diğer sektörlerde yer alan girişimci kadınlara nazaran daha detaylı bir iş planı ortaya koydukları tespit edilmiştir.

Akyol (2017), tarafından yapılan çalışma Artvin İlindeki girişimci kadınların mevcut durumu, yaşadıkları sıkıntılar ve verdikleri yaşam mücadelesine yönelik olmuştur. Çalışmadan elde edilen verilere göre bölgesel kalkınmanın gerçekleşmesi kadınların çalışma hayatına aktif katılımları ile mümkün olabilmektedir. Gerçekleşmesi beklenen bu katılımlarda yerel yönetimlerin ve yöre halkının vereceği desteğin önemli bir unsur olduğu da vurgulanmaktadır. Çalışma da Artvin İlinde yaşayan girişimci kadınların çalışma hayatında yaşadıkları sorunlar sırasıyla; aile ve çevre baskısı, sermaye bulma zorluğu, özgüven eksikliği ve önyargılardır.

Arıkan (2016), Bursa İlindeki girişimci kadınların mevcut faaliyetlerini belirlemek onları girişimciliğe yönlendiren nedenleri tespit etmek, başarı ve başarısızlıklarını etkileyen faktörleri ortaya çıkarmak amacıyla bir çalışma gerçekleştirmiştir. Katılımcılar sırasıyla; yöneticilik özellikleri, sahip oldukları tecrübeler, aldıkları eğitim ve arkadaş katkılarının başarılarını etkileyen faktörler olduğunu ifade etmişlerdir. Katılımcılar kadın derneklerinin, meslek odaların, bankaların başarılarına katkıları olmadığını da belirtmişlerdir. Bundan ötürü çalışma içerisinde kadın dernekleri, bankalar ve meslek odalarının daha fazla destek programları yürütmeleri gerektiği ve kadınların bu kuruluşlar hakkında daha fazla bilgilendirilmeleri gerektiği vurgulanmıştır. Kadın girişimcilerin bankaların sağladıkları destekten yeterli düzeyde yararlanmaları ise bankaların girişimci kadınlara olan güvensizliği ve kadınların teminat konusunda dezavantajlı olmalarıyla ilişkilendirilmiştir.

Koparan ve Kahraman (2016, s. 47), tarafından gerçekleştirilen çalışmada Amasya İli baz alınarak uygulamalı girişimcilik eğitimlerinden yararlanan kadınların iş kurma nedenleri ve bu süreçte karşılaştıkları sorunlara değinilmiştir. Katılımcılar kendi işinin patronu olmak, başkalarından emir almamak, istediği bir işte çalışmak para kazanmak ve refah içinde yaşamak, tanınma ve prestij kazanmak ve bir fikri ya da düşüncüyü kendi işini kurarak gerçekleştirmek istediklerinden ötürü girişimciliğe yöneldiklerini ifade etmişlerdir. Ayrıca iş yeri sahibi kadınlar işlerini kurarken karşılaştıkları başlıca sorunların finansal erişim ve cinsiyet eşitsizliği olduğunu da belirtmişlerdir. Diğer yandan çalışma içerisinde iş yeri açma sürecinde kadınların KOSGEB, İŞKUR, SGK, TSO ve ESOB hibelerinden yararlanmadıkları da görülmektedir.

Uluköy ve Bayraktaroğlu (2014), Adıyaman ve Balıkesir'deki kadın girişimciler üzerine gerçekleştirdikleri çalışmada, erkek girişimcilerin kadınların iş hayatına katılımlarına verdikleri tepkilere ve kadın girişimcilere uygulanan baskılara yer vermişlerdir. Yapılan çalışmada kadın girişimcilerin erkek girişimciler tarafından hakarete uğrama, cesaretin kırılması, görmezden gelinme, saldırı ve tehdide maruz kaldıkları görülmüştür. Çalışmadan çıkan diğer sonuçlar ise önceki çalışmalarla benzerlik göstermektedir. Kadın girişimciler iş kurma aşamasında banka kredilerinden ziyade öz kaynaklar ile faaliyetlerini gerçekleştirmiş ve demografik özelliklerin dayattığı zorluklarla karşılaşmışlardır.

Literatürde yapılan çalışmalar genel olarak incelendiğinde kadınların ekonomik güç elde etme, bağımsız olma, aileye katkı sağlama istekleri ağır basarak farklı sektörlerde girişimcilik faaliyetlerinde buldukları görülmektedir. Gerçekleştirilen girişimcilik faaliyetlerinde eğitim düzeyi ve iş tecrübesi arttıkça çalışma hayatında duyulan özgüvenin de arttığı görülmüştür. Yapılacak girişimlerde en önemli desteğin aile ve yakın çevreden geldiği ancak gerek kamu gerekse özel sektör alanlarında bekledikleri destekleri göremedikleri ya da verilen desteklere yönelik bilgi düzeylerinin yetersiz olduğu görülmüştür. Yapılan analizler doğrultusunda Malatya İlinde gerçekleştirilen bir çalışma da detaylıca incelenerek Malatya'daki kadın girişimcilerin mevcut durumlarının neler olduğu da analiz edilecektir.

## 7. KADIN GİRİŞİMCİLİĞİNDE MALATYA İLİ

2019 yılında Malatya’da kadınlara yönelik yapılan bir araştırmada girişimci kadınların iş kurma aşamasında yaşadıkları sorunları, gerekli sermayeyi nereden temin ettikleri, girişimci olmalarını etkileyen nedenleri, girişimciliğe yönelik aldıkları destek ve eğitimleri, mesleki unvan değişkenlikleri ve sektörlere göre dağılımları belirlemek amacıyla bir araştırma yapılmıştır. Yapılan araştırma çalışmasının önceki çalışmalarla benzerlik düzeyi ve girişimci kadınların yaşadıkları sorunlar çalışmamız içerisinde değerlendirilecektir. 147 katılımcı tarafından gerçekleştirilen anket çalışmasının verileri şu şekildedir:

**Tablo 4.**

*Katılımcıların Mesleki Unvan Değişkenliklerine Göre Dağılımı*

Unvan	Sayı	Yüzde
Serbest Meslek	92	62,6
Eczacı	19	12,9
Şirket Sahibi	10	6,8
Mali Müşavir	9	6,1
Avukat	8	5,4
Şirket Yöneticisi	8	5,4
Sanayici	1	0,7
Toplam	147	100,0

**Kaynak:** Tahtalı, 2019

Tablo 4’teki veriler incelendiğinde Malatya kentsel alanda girişimci kadınların %62,6’sı hizmet sektöründe (çeyiz, tuhafiyeye, ev yemekleri, güzellik salonu kahvaltı işletmesi) yer alırken, %24,4’ü ise aldıkları eğitim sonucu kendi işletmelerini (avukat, eczacı, mali müşavir) kurmaktadır. Girişimci kadınların %62,6’sının serbest meslek sahibi olması kadınların daha çok hizmet sektöründe yoğunlaştığı sonucunu ortaya koymaktadır. %12,9 ile kariyer girişimcisi olarak adlandırılan eczacılar ikinci sırada yer almaktadır. Dolayısıyla girişimci kadınların ikinci faaliyet alanının ticaret olduğu sonucuna varılabilir. Kayısı üretiminin bol olduğu Malatya’da kayısının üretimi, dağıtımı ve satışı alanlarında erkek egemenliği devam ettiğinden bu alanlarda kadın girişimci bulunmamakta ancak çok fazla kadın emeğinden faydalanılmaktadır. Katılımcıların eğitim durumlarına ilişkin veriler ise Tablo 5’te yer almaktadır.

**Tablo 5.**

*Katılımcıların Eğitim Durumlarına Göre Dağılımları*

Eğitim Durumu	Sayı	Yüzde
Okur-yazar değil	1	0,7
İlköğretim	15	10,2
Ortaöğretim	27	18,4
Lise	15	10,2
Üniversite	78	53,1
Yüksek Lisans	9	6,1
Doktora	2	1,4
Toplam	147	100,0

**Kaynak:** Tahtalı, 2019

Tablo 5 incelendiğinde toplam 147 katılımcının 89’u üniversite, yüksek lisans ve doktora yapan kişilerden oluştuğu görülürken, bunların oranı %60,6’dır. Lise mezunlarının oranı %10,2 ve ilköğretim mezunlarının oranı da %10,2 olarak görülmektedir. Yüksek eğitim kurumundan mezun olanların oranlarındaki artış ile çalışma hayatına katılımın da artış gösterdiği gerçeğini ortaya koymaktadır.

**Tablo 6.**

*İşletmede Çalıştırılan Personel Sayısı*

Personel	Sayı	Yüzde
1-25	59	40,1
26-50	40	27,2
51-75	25	17
76-100	15	10,2
101 ve üzeri	8	5,5
Toplam	147	100

**Kaynak:** Tahtalı, 2019

Tablo 6'daki verilere göre 59 işletmede 1 ilâ 25 kişi, 40 işletmede 26 ilâ 50 kişi, 25 işletmede 51 ilâ 75 kişi, 8 işletmede 101 ve üzeri kişi istihdam edilmektedir. Buradan da anlaşıldığına göre İş hayatına daha fazla kadın girişimcinin katılmaları durumu istihdam alanına daha fazla katkı sağlayacaktır. İşsizlik oranının yüksek olduğu Türkiye'de işsizlik oranını azaltmasının yanında çalışan insanlarında gelir düzeylerini yükselterek daha iyi bir hayat sürmelerine imkân sağlayacaktır.

**Tablo 7.***Eğitim Programı Alan Kadınların Bu Eğitimi Aldıkları Kurumlara Göre Dağılımı*

Eğitimin Alındığı Yer	Sayı	Yüzde
Malatya Ticaret Odası	18	12,2
Malatya Dışı	9	6,1
Malatya Belediyesi	7	4,8
Malatya Halk Eğitim	6	4,1
Malatya Esnaf ve Sanatkarlar Odası	5	3,4
Malatya İş-Kur	5	3,4
Toplam	50	34,0
Eğitim Programına Katılmayanlar	97	66,0
Toplam	147	100,0

**Kaynak:** Tahtalı, 2019

Tablo 7'ye göre Malatya Ticaret Odasından eğitim alan kadın sayısı 18, Malatya dışından eğitim alanların sayısı 9, Malatya Belediyesinden eğitim alan kadın sayısı 7, Malatya Halk Eğitim Merkezinden eğitim alan kadın sayısı 6, Malatya Esnaf ve Sanatkarlar Odasından 5 ve Malatya İş-Kur Eğitimlerinde 5 kişi olmak üzere 50 kişinin eğitim aldıkları görülmektedir. 97'i kişinin ise herhangi bir eğitim kurumuna katılmadıkları Tablo 7'den anlaşılmaktadır. Ancak verilen eğitimlerden yararlanan kadınların çoğunluğu verilen bu eğitimleri yeterli görmediklerini ifade etmektedirler. Bu yüzden söz konusu kurumların programlarını ve bilgilendirme düzeylerini arttırmalarında yarar görülmektedir.

**Tablo 8.***Kadın Girişimcilerin Girişimci Olmalarını Etkileyen Nedenler*

Çok Önemli Görülen Nedenler	Yüzde
Ekonomik Açıdan Bağımsız Olma	55,8
Aile İhtiyaçlarını Karşılama	33,3
İş Yaşamına Atılma	34,7
Mesleğini İcra Etme	40,8
İdealini Gerçekleştirme	60,5
Kendini Geliştirme	59,2
Topluma Faydalı Olma	52,4
Deneyim ve Bilgi Sahibi Olma	44,9

**Kaynak:** Tahtalı, 2019

Tablo 8'de katılımcıların girişimcilik faaliyetlerinde bulunmak istemelerindeki en önemli gördükleri nedenlerin başında %60.5' ilâ idealini gerçekleştirme yer alırken, ikinci sırada %59.2 ilâ kendini geliştirme gelirken, 55.8 ilâ ekonomik açıdan bağımsız olma üçüncü sırada gelmektedir. En düşük seviyede yer alan aile ihtiyaçlarını karşılama ise %33.3'tür.

Katılımcıların iş yeri kurmada faydalandıkları sermaye teminini gösteren tablo ise Tablo 9'da yer almaktadır.

**Tablo 9.***Katılımcıların Girişimlerini Gerçekleştirirken Yararlandıkları Sermaye Kaynağı*

Sermaye Kaynağı	Yüzde
Kişisel veya ailevi tasarruflar	52,4
Banka kredisi ile kişisel veya ailevi tasarruflar	13,6
Banka kredisi	9,5
Kişisel veya ailevi tasarruflar ile akrabalara veya arkadaşlara borçlanma	9,5
Akrabalara ya da arkadaşlara borçlanma	6,8

**Kaynak:** Tahtalı, 2019

Tablo 9’da işyeri kurmak isteyen girişimci kadınların sermaye kaynakları ele alınmıştır. Buna göre Malatya İlinde faaliyet gösteren kadın girişimcilerin %52.4’ü iş kurarken gerekli sermaye teminini kişisel veya ailevi tasarruflardan sağlamaktadırlar. Bankalardan kredi alarak sermaye desteği sağlayan girişimci kadınların oranı yalnızca %9.5’tir. Kadınların banka kredilerinden yararlanamama nedenleri bankalara sunulacak teminatın olmaması, bankaların kadın girişimcilere daha az güven duymaları, kredi koşullarının zor olması, kredi prosedürlerine ilişkin bilgi yetersizliğidir.

**Tablo 10.**

*Kadın Girişimcilerin İş Kurarken Karşılaştıkları Zorluklar*

<b>Çok Önemli Görülen Sorunlar</b>	<b>Yüzde</b>
Ekonomik Belirsizlik	35,4
Uygun Eleman Temini	35,4
Toplumun Kadınlar Hakkındaki Önyargısı	32,0
Bürokratik İşlemler	27,9
Pazarda Tanınmamış Olmak	25,2
Uygun Yer Seçimi	20,4
<b>Orta Derecede Önemli Görülen Sorunlar</b>	<b>Yüzde</b>
Sermaye Temini	23,1
Uygun Materyal Temini	20,4

**Kaynak:** Tahtalı, 2019

Girişimcilik faaliyetlerini gerçekleştirmek isteyen kadın girişimcilerin %35,4’ü ekonomik belirsizlik, %35,4’ü uygun eleman temini yetersizliği, %32’i toplumun kadınlar hakkındaki önyargısı ve %20.’ü uygun yer seçimini çok önemli sorunlar olarak görürlerken orta derecede önemli gördükleri sorunlar arasında ise %23.1 ile sermaye temini ve %20.4 ile uygun materyal teminini kendilerince sorun olarak görmektedirler.

Çalışmadan çıkarılan sonuçlar bazında Malatya ilindeki girişimci kadınların faaliyet gösterdikleri sektörlerin çoğunlukla hizmet ve ticaret sektörü olduğu görülmüştür. Örgü evi işletmesi, çeyiz ve tuhafiyeye işletmesi, ev yemekleri işletmesi, anaokulu işletmesi ve güzellik salonları örnek verilebilir. Bu örnekler ataerkil düşüncenin devam ettiği toplumlarda, kadınların risk faktörlerinin yoğun olduğu sektörlerde değil de daha çok tecrübe sahibi oldukları alanlara yöneldiklerini göstermektedir. Ataerkil toplumlarda kadınlar sadece bu alanlarda ilerleyebilmelerine karşın, artan eğitim düzeyi ile kadınların tecrübe ve faaliyet kolları genişlemekte ve daha üst düzey yöneticiliklerde yer alabilmektedirler. Diğer yandan kadınlar girişimcilik alanlarında olmayı daha çok ideallerini ve kendilerini gerçekleştirme arzusuyla bulduklarından, özgür olmayı ve ekonomik bağımsızlıklarını elde etmeyi çok önemsedikleri görülmektedir. Ataerkil düşüncenin yaygın olduğu Malatya toplumunda, toplumsal önyargılar girişimcilik alanında kadınların en çok zorlandıkları engellerden biri olmaktadır. Aslında bu toplumlarda örnek alınacak girişimci sayısındaki artış ve faaliyetlere yönelik sağlanacak destek hem bu önyargıyı kırabilir hem de çalışma hayatına birçok başarılı girişimci kazandırabilir. Sağlanacak desteklerin yalnızca iş kurma aşamasında değil işi sürdürme ve büyüme aşamalarının da olması, iş niteliği ve risk faktörlerine ilişkin gerekli bilgilerin verilmesi, kadın girişimcilere tecrübe sahibi oldukları alanların dışında da faaliyette bulunma olanağı sağlayacaktır. Malatya İline yönelik yapılan çalışmalardan çıkarılan bu sonuçlar kadın girişimciliğine yönelik yapılan diğer çalışmalardan çıkarılan sonuçlarla büyük ölçüde benzerlik göstermektedir. Özetle, Türkiye’de kadınlar benzer sebeplerden ötürü girişimcilik alanında faaliyette bulunmakta, ortak sorunlarla karşılaşmakta ancak bu sorunların giderilmesine yönelik kesin çözüm yöntemleri bulunmamaktadır. Bu sebepten tüm çalışmalarda kadınların girişimcilik faaliyetlerindeki destek ve eğitim düzeylerinin artırılması gerektiği önemle vurgulanmaktadır. Her ne kadar günümüzde kadın girişimciler zorluklarla karşılaşsa da her geçen gün çalışma hayatında kadın girişimci sayısında yaşanan artış yapılan destek ve planlamaların iyileşebilir düzeyde olduğunu göstermekte ve bu durum diğer kadınlara da umut olmaktadır.

## 8. ÖNERİLER VE SONUÇ

Girişimcilik ekonomik kalkınma ve büyümenin yanında, toplumdaki üretim modellerini harekete geçirerek değer sağlayan bir olgudur. Girişimcilik ile artan üretim artışı, yeni istihdam alanları oluşturarak işsizlik sorununa çözüm önerileri sunmaktadır. Kadınların da girişimcilik faaliyetlerine katılıp üretkenliğe geçmeleri sosyo-ekonomik, teknolojik, kültürel, bölgesel birçok alanda değişim ve gelişimi hızlandıracaktır. Kadınların çalışma hayatına kazandırılması, onlara maddi ve manevi desteklerin sağlanması hem kadına hem de toplum kalkınmasına yönelik bir yatırımdır. Çünkü, güçlenen kadınlar buldukları bölgelere, ülkelerine ve tüm dünyaya daha bilinçli birey ve daha gelişmiş insan kaynağı sunarlar. Ancak kadınların çalışma yaşamında yöneticilik, liderlik ve girişimcilik konularında erkeklerden oldukça geride olduğunu söylemek yanlış olmaz. Her şeyden önce bu sorunun çözümü eğitim ile bilinçlenme sürecinden geçer. Ailesinden tam destek alan, eğitim imkânına kavuşan kadınların iş yaşamlarındaki başarıları göz ardı edilemeyecek düzeydedir. Dolayısıyla aileler eşit fırsatlar sunarak erkek çocuğun eğitimine gösterdiği özeni kız çocuğun eğitiminde de göstermelidir.



Kadınların çalışma yaşamında aktif olarak faaliyet göstermelerini teşvik etmek, iş hayatındaki kadınların yeteneklerini kullanarak kendilerini kanıtlamalarına imkân sağlamak için kadınların ihtiyaç duydukları eğitim, bilgi ve sermayenin devlet, banka ve finans kuruluşları tarafından karşılanması farkına varılması gereken bir zorunluluktur. Ülkemizde Kadın Girişimci Derneği (KAGİDER) gibi, Türk kadınının toplumsal statüsünü iyileştirmeyi hedefleyen, kadın girişimciliğinin gelişmesi için gayret eden sivil toplum kuruluşlarının sayısı arttırılmalı ve bu kuruluşların faaliyetleri ve faaliyet kollarının geliştirilmesi gerekmektedir. Ayrıca medya da kadın girişimciliğinin gelişmesine yardımcı olabilecek diğer bir önemli faktördür. Kadın girişimciliği teşvik etmek adına medya organları, başarılı kadın girişimcileri halka tanıtmalı, eğitim programları düzenlemeli ve kadın girişimciler tarafından sunulan faaliyetlerin ülke kalkınmasındaki etkilerini açık bir şekilde ortaya koymaları gerekmektedir.

#### KAYNAKÇA

- Ağca, V., & Yörük, D. (2006). Bağımsız girişimcilik ve iç girişimcilik arasındaki farklar: Kavramsal bir çerçeve. *Afyon Kocatepe Üniversitesi İ.İ.B.F. Dergisi*, 8(2), 155-173.
- Akyol, C. (2017). Girişimci kadınların bölge kalkınmasına katkıları: Artvin örneği. *Karadeniz Sosyal Bilimler Dergisi*, 9(Kadın Özel Sayısı), 443-464.
- Alp, G. T. (2019, Ekim). 20. Türk dünyasında kadın hareketleri. *II Uluslararası Türk Dünyası Strateji Araştırmaları Kongresi*.
- Altuntepe, N. (2019). İslam ekonomisinde kadın girişimciliğinin yeri ve önemi: Teorik bir yaklaşım. *Sakarya İktisat Dergisi*, 8(2), 100-130.
- Arıkan, C. (2016). Kadın girişimcilikte başarı ve başarıyı etkileyen faktörler: Bursa örneği. *Yönetim ve Ekonomi Araştırmaları Dergisi*, 14(3), 138-156.
- Arıkan, S. (2004). Girişimcilik temel kavramlar ve bazı güncel konular. *Siyasal Kitabevi*.
- Aşkın, E. Ö., & Barış, S. (2016). Kadın istihdamında sosyal sermayenin etkisi: Tokat ilinde kadın girişimciler üzerine bir inceleme. *Business and Economics Research Journal*, 7(2), 63-82.
- Balaban, Ö., & Özdemir, Y. (2010). Girişimcilik eğitiminin girişimcilik eğilimi üzerindeki etkisi: Sakarya Üniversitesi İ.İ.B.F. örneği. *Sakarya Üniversitesi İ.İ.B.F. İşletme Bölümü*, 3(2).
- Batı, G. B., & İnel, M. N. (2015). Kadın girişimcilerin profili bağlamında çatışma düzeyleri ve yatırım tercihleri: Yalova ili üzerine inceleme. *Marmara Üniversitesi Öneri Dergisi*, 11(44), 101-119.
- Bedük, A. (2005). Türkiye'de çalışan kadın ve kadın girişimciliği. *Elektronik Sosyal Bilimler Dergisi*, 2(12), 106-117.
- Can, Y., & Karataş, A. (2007). Yerel ekonomilerde kalkınmanın itici gücü olarak kadın girişimcilerin rolüne mikro finansman: Muğla ili örneği. *Selçuk Üniversitesi İ.İ.B.F. Dergisi Yerel Ekonomiler Özel Sayısı*, 251-261.
- Çabuk, S., Südaş, H. D., & Araç, S. K. (2015). Kadın girişimcilerin iş yaşam süreçlerinin incelenmesi; Adana ilindeki girişimciler üzerinde bir uygulama. *Mustafa Kemal Üniversitesi Sosyal Bilimler Enstitüsü Dergisi*, 12(31), 423-441.
- Çalıyurt, K. T. (2011). Kadınlar tarafından yönetilen orta ve küçük ölçekli işletmelerde finansal bilginin önemi. *Trakya Üniversitesi Sosyal Bilimler Dergisi*, 13(2), 327-354.
- Çöğürçü, İ. (2016). İktisadi doktrinlerde geçmişten günümüze girişimciliğinin önemi. *Selçuk Üniversitesi Sosyal Bilimler Enstitüsü Dergisi*, 35, 65-80.
- Doğan, S. (2019). *Girişimcilik*. İstanbul Üniversitesi Açık ve Uzaktan Eğitim Fakültesi İktisat Lisans Programı.
- Durukan, T. (2015). Düünden bugüne girişimcilik ve 21. yüzyılda girişimciliğinin önemi. *Girişimcilik ve Kalkınma Dergisi*, 1(2).
- Erdem, A. R. (2015). Atatürk'ün kadına ve kadın eğitimine verdiği önem. *Pamukkale Üniversitesi, Eğitim Fakültesi*, (9).
- Göküş, M., Özdemiray, S.M., & Göksel, Z.S. (2013). Bölgesel kalkınmada kadın girişimciliğinin önemi. *Selçuk Üniversitesi Sosyal Bilimler Enstitüsü Dergisi*, 29, 88-97.
- Gözütok, Ş. (2016). Resullullah döneminde kadın ve kadın eğitimi. *Dini Araştırmalar Özel Kadın Sayısı*, 175-196.

- Güleç, S. (2011). *Kadın girişimciliği: Karaman örneği*. Yüksek Lisans Tezi. Karamanoğlu Mehmet Bey Üniversitesi.
- İbicioğlu, H., Özdaşlı, K., & Alparslan, A. M. (2009). Girişimci özellikler ve girişimcilik türü tercihi üzerine ebeveyn etkisi: Mehmet Akif Ersoy Üniversitesi araştırması. *Selçuk Üniversitesi Sosyal Bilimler Dergisi*, 12(1-2), 521-538.
- İlter, B. (2008). *Girişimcilik sürecinde kadın girişimcilerin karşılaştıkları sorunların analizi: KAGİDER Örneği*. Doktora Tezi. Afyon Kocatepe Üniversitesi.
- Keskin, S. (2014). Türkiye'de kadın girişimciliğinin durumu. *Girişimcilik ve Kalkınma Dergisi*, 9(1).
- Koparan, E., & Kahraman, N. (2016). Uygulamalı girişimcilik eğitimlerinden faydalanan kadınların iş kurma süreçlerine ilişkin bir analiz: Amasya ili örneği. *Gümüşhane Üniversitesi Sosyal Bilimler Enstitüsü Elektronik Dergisi*, 7(17), 39-63.
- Küçükaltan, D. (2009). Genel bir yaklaşımla girişimcilik. *Trakya Üniversitesi İktisadi ve İdari Bilimler Fakültesi, İşletme Bölümü*.
- Mert, I. S. (2017). Ev hanımlarının girişimciliği: Gaziantep ilinde nitel bir araştırma. *Bingöl Üniversitesi Sosyal Bilimler Enstitüsü Dergisi*, 7(İktisat Özel Sayısı), 63-78.
- Mesci, Z., Mesci, M., Karagöz, A., & Özgenç, C. (2018). Kadın girişimcilerin bölgesel kalkınmada rolü: Akçakoca ilçesi örneği. *Balıkesir Üniversitesi Sosyal Bilimler Üniversitesi Dergisi*, 21(39), 387-412.
- Özdemir, A. A. (2010). Potansiyel girişimci olan kadınların motivasyon faktörleri ve Eskişehir'de bir araştırma. *Ege Akademik Bakış*, 10(1), 117-139.
- Öztürk, M. D. (2016). *Türkiye'de kadın girişimcilik: Kadınları Girişimciliğe yönelten faktörler, karşılaştıkları sorunlar ve çözüm önerileri*. Yayınlanmamış Yüksek Lisans. İstanbul Ticaret Üniversitesi.
- Özyılmaz, A. M. (2016). *Türkiye'de kadın girişimciliği ve girişimci kadınların karşılaştıkları sorunlar üzerine bir araştırma*. Yayınlanmamış Yüksek Lisans Tezi. Nevşehir Hacı Bektaş Veli Üniversitesi.
- Sar, E. (2021). Çalışma hayatında kadın istihdamı ve Türkiye'de yansımaları. *Safran Kültür ve Turizm Araştırmaları Dergisi*, 4(1), 20-40.
- Sosyal, A. (2010). Kadın girişimcilerin özellikleri, karşılaştıkları sorunlar: Kahramanmaraş ilinde bir araştırma. *Eskişehir Osmangazi Üniversitesi İ.İ.B.F. Dergisi*, 5(1), 71-95.
- Sosyal, A. (2010). Türkiye'de kadın girişimciler: Engeller ve fırsatlar bağlamında bir değerlendirme. *Ankara Üniversitesi SBF Dergisi*, 65(1), 83-114.
- Tahtalı, F. A. (2019). *Türkiye'de kadın girişimciliği ve Malatya kentsel alanda kadın girişimciler üzerinde bir araştırma*. Yayınlanmamış Doktora Tezi. İnönü Üniversitesi.
- Tamık, E. (2021). Geçmişten günümüze kadın hareketi. <https://www.ngazete.com/gecmisten-gunumuze-kadin-hareketi-2467yy.htm>
- Tüik. Hanehalkı İşgücü Araştırması, 2014-2019. <http://www.tuik.gov.tr>
- TÜİK. (2021). İstatistiklerle Kadın, 2021 <https://data.tuik.gov.tr/Bulten/Index?p=Istatistiklerle-Kadin-2021-45635>
- TÜİK. (2021). İşgücü istatistikleri. <https://data.tuik.gov.tr/Bulten/Index?p=Isgucu-Istatistikleri-2021-45645>.
- Uluköy, M., & Bayraktaroğlu, S. (2014). A Field Research About Oppression Incurred of Woman Entrepreneurs. *Yönetim ve Ekonomi Araştırmaları Dergisi*, (24), 356-369.
- Yapıkredikobi.com (2022). 90 bin kadın işveren var, 867 bin kadın da kendi hesabına çalışıyor. <https://www.yapikredikobi.com.tr/isimi-yonetiyorum/haberler-ve-makaleler/makaleler/190-bin-kadin-isveren-var-867-bin-kadin-da-kendi-hesabina-calisiyor>
- Yetim, N. (2002). Sosyal Sermaye Olarak Kadın Girişimciler: Mersin Örneği. *Mersin Üniversitesi Fen-Edebiyat Fakültesi*, 79-92.

### **ÇALIŞMANIN ETİK İZİNİ**

Yapılan bu çalışmada “Yükseköğretim Kurumları Bilimsel Araştırma ve Yayın Etiği Yönergesi” kapsamında uyulması belirtilen tüm kurallara uyulmuştur. Yönergenin ikinci bölümü olan “Bilimsel Araştırma ve Yayın Etiğine Aykırı Eylemler” başlığı altında belirtilen eylemlerden hiçbiri gerçekleştirilmemiştir.

### **ARAŞTIRMACILARIN KATKI ORANI**

1. Yazar çalışmada konunun belirlenmesi, verilerin analizi ve raporlama bölümlerinde katkı sağlamıştır. 2. yazar literatür ve raporlama konularında katkı sağlamıştır. 1. Yazarın katkı oranı %55, 2. Yazarın katkı oranı %45 düzeyindedir.

### **ÇATIŞMA BEYANI**

Araştırmada herhangi bir kişi ya da kurum ile finansal ya da kişisel yönden bağlantı bulunmamaktadır. Araştırmada herhangi bir çıkar çatışması bulunmamaktadır.

Makalenin Türü : Araştırma Makalesi  
Geliş Tarihi : 20.05.2022  
Kabul Tarihi : 12.10.2022

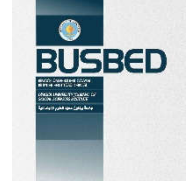

<https://doi.org/10.29029/busbed.1119272>

## CADALUZ MİZAH GAZETESİNDE KADIN FİGÜRÜ\*

Elçin GÜN CANİK<sup>1</sup>, Mehmet Yavuz ERLER<sup>2</sup>

### ÖZ

Cadaloz gazetesi 1911 yılında Nurettin Rüştü ve Haydar Rüştü tarafından Osmanlı Devleti'nde yayımlanmaya başlanan bir mizah gazetesidir. Gazete, mizah gazetesi olmakla beraber dönemin sosyal, ekonomik, siyasal, toplumsal konularını haftada iki gün yayın yaparak, altı ay süre ile Osmanlı yayım hayatında kalarak değerlendirilmiştir. Cadaloz gazetesi adından da anlaşılacağı üzere bünyesinde “Cadaloz” tabir edilen bir kadın başkarakterini içeriğinde barındırır. “Cadaloz” kadın figürü aynı adla isimlendirilen mizah gazetesi içeriğinde yer alan karikatür ve “Çançan” adlı nesir yazısında ana aktör olarak varlık gösterir. Aslında Cadaloz ulusal bir karakter olmakla beraber, Türk gölge oyunlarından aşına olduğumuz sıkça konuşurulan ve lafını esirgemeyen “kalfa” ya da “Arap Bacı” örneğinde olduğu gibi sert bir kadın karakteri olarak karşımıza çıkar. Bu çalışmada Cadaloz dikkate alınarak kadının Osmanlı mizah unsurları içerisinde kendine nasıl bir yer edindiği hakkında bir görüş geliştirilmeye çalışılmıştır. Cadaloz başkarakterinin yanı sıra gazete içeriğinde kadının ana, âşık, çiroz, dayakçı kadın, paçoç, şillik vb. tasvirlerle de tanımlandığına dair verilere ulaşılmıştır. Böylelikle Osmanlı sosyal yapısı içerisinde kadının farklı konum ve konjonktürdeki halleri tanımlanmıştır.

**Anahtar Kelimeler:** Cadaloz, Mizah, Kadın, Gazete, Motif

\* Bu çalışma Elçin Gün Canik tarafından 2020'de yayınlanan “Cadaloz Mizah Gazetesi'nde Osmanlıdan Algı ve İmgeler (1911)” kitabından geliştirilerek hazırlanmıştır.

<sup>1</sup> Dr., Ondokuz Mayıs Üniversitesi, Lisansüstü Eğitim Bilimleri Enstitüsü, [elcgun82@gmail.com](mailto:elcgun82@gmail.com), <https://orcid.org/0000-0002-8075-8385>

<sup>2</sup> Prof. Dr., Ondokuz Mayıs Üniversitesi, İnsan ve Toplum Bilimleri Fakültesi, [myerler@omu.edu.tr](mailto:myerler@omu.edu.tr), <https://orcid.org/0000-0002-4991-9902>

Article Type : Research Article  
Date Received : 20.05.2022  
Date Accepted : 12.10.2022

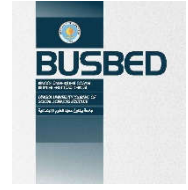

<https://doi.org/10.29029/busbed.1119272>

## WOMAN FIGURE IN CADALUZ HUMOR NEWSPAPER\*

Elçin GÜN CANİK<sup>1</sup>, Mehmet Yavuz ERLER<sup>2</sup>

### ABSTRACT

Cadaloz newspaper is a comic newspaper, issued by Nureddin Rüştü and Haydar Rüştü in 1911. The Paper, though it is a cartoon issued twice in a week during six months deal with social, fiscal and politics of the Ottoman state. Cadaloz Paper, as it can be referred from the name owns a women typology, named Cadaloz (Old Git). Cadaloz women typology came to life as a main character within the cartoons of the magazine and also within the comic story of Cadaloz Paper named “Çan Çan” (Dirty Gossip). As a matter of fact that the Cadaloz is a national figure but we all know her from the shadow-cartoon as a though women who never hesitate to tell the truth in the way of stubborn character. In this study, having considered the Cadaloz the idea of how a woman took her place in the Ottoman cartoon would be developed. It is also possible to be witnessed that the woman along with the main character, Cadaloz depicted in the journal as mother, slag woman, looser woman, stubborn woman, concubine etc. Therefore we can the opportunity to observe the different status of a woman in Ottoman society.

**Keywords:** Cadaloz, Humor, Woman, Newspaper, Pattern

\* This paper issued by enlarging the work, done by Elçin Gün Canik in 2020 under the name of “Cadaloz Mizah Gazetesi’nde Osmanlıdan Algı ve İmgeler (1911)”.

<sup>1</sup> Dr., Ondokuz Mayıs Üniversitesi, Lisansüstü Eğitim Bilimleri Enstitüsü, [elcgun82@gmail.com](mailto:elcgun82@gmail.com), <https://orcid.org/0000-0002-8075-8385>

<sup>2</sup> Prof. Dr., Ondokuz Mayıs Üniversitesi, İnsan ve Toplum Bilimleri Fakültesi, [myerler@omu.edu.tr](mailto:myerler@omu.edu.tr), <https://orcid.org/0000-0002-4991-9902>

## GİRİŞ

Osmanlı basınında bir mizah gazetesinin ismi olan “Cadaloz”, Osmanlı toplumunda her konuda nasihat veren aksî, geçimsiz ve huysuz ancak bir o kadarda toplumsal bağlamda saygıyla karışık muhatap alınması gereken bir kadını tanımlar. Diğer beşeri tanımların aksine “kadın” olgusunun Osmanlı yaygın hayatında sınırlı olarak kullanılması dikkat çekmektedir. Kadın simgesinin bu denli az kullanılmasının nedenlerini araştırdığımızda çıkan sonuç aslında “kadının mahremiyetine” ve Osmanlı toplumunda kadın unsuruna ne denli saygı duyulduğu yönündeki tasavvurlarımızdan öteye gitmez. Osmanlı basınında kadın ögesi kullanılırken özgürlük, adalet, vatani duyguları temsil eden her türlü duygu ve düşünce resmedilirken kadın ögesi kullanılarak kadının kutsiyeti ile memleketin kutsallığı arasında bağ kurulmaya çalışılmıştır. Osmanlı mizahında yer alan bazı nahoş durumlarda ise kadın sembolü kullanılması gereken alanlarda “kadın” ögesi yerine erkek ya da daha farklı bir deyişle “zenne” (kadın kılığına girmiş erkek dansöz) figürünün kullanıldığı tespit edilmiştir. Olumsuz öğeler içeren kavramların kadının mahremiyetini bozmadan toplumsal lakaytlığın hicivsel bir anlatısını gerektirdiğinde kadın yerine zenne figürüne müracaat edildiği anlaşılır. Örneğin kıvırtan bir politikacı tanımlanırken bir kadın dansöz kullanmak yerine Osmanlı karikatüristlerinin “zenne” figürünü tercih etmeleri dikkat çeker (Canik, 2020: 20). Özetle saygı duyulan ancak nasihatleri ile can sıkı ve çenesi düşük bir koca karı tanımlaması olan Cadaloz ile yola çıkan mizahçıların kadının dokunulmazlığını ve onun toplum içindeki hakir görülen yanlarını gizil bir değerlendirmeye sunmuş olduklarını iddia etmek yerinde olacaktır. Mizahi durumlarda yaşlı kadın figürü de sıklıkla kullanılmaktadır. Yaşlı kadın figürü genellikle eleştirel bir durum anlatılacağı zaman ağızdan çıkan her türlü sözcüğün mazur karşılanması adına Osmanlı mizahi anlatı ya da çizimlerinde sıklıkla değerlendirilen bir öğedir. Erkek egemen Osmanlı toplumunda kadın figürünün incelemelerimiz çerçevesinde mizah ögesi olarak hangi şart ve gerekçelerle kullanıldığını belirlemek suretiyle toplum nezdinde kadının ne oranda bir saygınlığa sahip olduğu tespit edilecektir.

### 1. Ana

Osmanlı ve bilhassa Türk toplumunda “anne” ya da “ana” oldukça önemli bir kadın figürüdür. Ancak Osmanlı matbuatı arasında yer alan Cadaloz mizah gazetesinde “ana” figürüne dair oldukça sınırlı bir müracaat söz konusudur. “Ana” ya da “valide” kelimesinin kutsiyeti herhangi bir mizahi öğeyi kabul etmeyecek bir ciddiyete sahip olduğundan kelimenin mana ağırlığı dikkate alınarak hiciv ögesi olarak kullanılmaktan kaçınılmış olmalıdır. Osmanlı toplumsal hayatının içerisinde kutsi bir dokunulmazlığı olan bu kelimenin mizahi unsur olarak kullanılmaması muhtemelen bu kelimenin ifade ettiği anlama karşı duyulan aşırı saygıdan kaynaklanmış olabilir. Yine de mizah gazetesi içeriğinde sınırlı olmakla beraber anne kelimesine dair elde ettiğimiz örnek şu şekilde karşımıza çıkar: “- Elimizde bir bu silahta olmasa yetmiş iki bayrama kadar annemiz ağladığının resmidir.” (Afacan Gazetesi, 1911: 7/40-2). Bu örnek günümüzde sokak argosunda kullanılan “anamız ağlar” ifadesinin ilk ve kibar bir versiyonu olarak Osmanlı mizah gazetesi içeriğinde yer bulmuştur.

### 2. Âşık

Osmanlı mizahi anlatımda “âşık” kelimesi üzerinden yapılan bir tür “tesniye” yani bir kelimenin birden farklı anlamlar içermesiyle kamuyu bilgilendirme uygulaması söz konusudur (Artun, 2016: 574). Konuya dair bir örnek vermek gerekirse; sevgiliye duyulan hissiyatın ifadesinde kullanılan “sen âşıkısın” tanımlamasının içeriğinde yer alan “âşık” kelimesi içeriğinde gizli olan “ölümüne tutku ve bağlılık” ifadesi farklı durumların nitelendirilmesinde kullanılmıştır. Allah için bireyin sevgisi ve teslimiyeti bir âşığın sevgiliye olan tutkusu ve bağlılığı ile tanımlanma yoluna gidilerek bir tür “tesniye” yani bir kelimenin birden fazla durumu tanımlaması uygulamasına vesile oluşturmuştur. Örneğin bazı satırlarda Allah’ın adaleti ve doğruluğunu tanımlamak ya da siyaseten doğruluğa ve dürüstlüğe değer biçmek amacıyla “Hak Âşık’ı” (Cadaloz Gazetesi, 1911: 31/2) olarak nitelendirilen bir ifade okuyucuya aktarılmıştır. Bazı durumlarda ise “âşık” yakıştırmasının bir uğraşı ya da sanatın bir dalına karşı olan yoğun ilginin tanımlanmasında kullanıldığını da tespit etmek mümkündür. Şairlik, ozanlık ya da laf ebeliği gibi anlamların yüklenebileceği “söz âşığı” kelimesini değil de farklı bir mesleki ya da yetenek olarak âşıklık tarzının varlığına yönelik örneklerde tespit etmek mümkün olmuştur. Cadaloz’un mizah gazetesi içeriğinde yer alan bir tanımlama cümlesinde buna dair bir mukayeseli örnekle karşılaşmaktayız: “... söz âşığı değil saz âşığıym” (Cadaloz Gazetesi, 1911: 31/2).

### 3. Aşk Öykülerinde Kadın

“Aşk” konusunda kadın figürü yerine erkek (zenne) figürünün varlığı şark toplumlarında aşkın hakir görünürlüğüne mizahi bir gönderme yapıldığı şeklinde yorumlanmalıdır. Cadaloz mizah gazetesinin 27 Mayıs 1911 tarihli nüshasında yayınlanan bir karikatürde topluma mal olmuş destansı bir aşk anlatısı olan “Tahir ile Zühre” betimlenirken Zühre’nin kadın kıyafetleri içinde sakal ve bıyıklı bir erkek olarak tasviri sosyolojik olduğu kadar psikolojik açıdan da değerlendirmeye muhtaçtır (Cadaloz Gazetesi, 1911: 16/1). XIV. Asırda Osmanlı toplumuna anonim olarak kazandırılmış olan destansı âşık ve maşuk ikilisi “Tahir ile Zühre”nin neden siyasetçileri hicvetmede tercih edildiği cevap bekleyen bir dizi sosyo-kültürel analizler gerektirir. Siyasetçilerin birbirlerine olan bağlılıkları ve muhtaçlıkları bir aşk hikâyesine dönüştürülürken dürüst olmayan siyasetçinin ise

kadın şeklinde tasviri gizli mesajların okuyucuya kültürel değerlerin üzerinden aktarılmaya çalışıldığını ispatlar niteliktedir. Karikatürde “zenne” kılığında betimlenen Tahir muhtemelen 1911 yılında ticaret nazırı olan Tahir Hayrettin Bey'dir. Çarşafli bir kadın kılığında zenne gibi tasviri yapılan Tahir Bey Osmanlı kadınlarının özgürlük için mücadelesinde önemli ve tanındık bir simadır. İkdam ve Şehrah gazetelerinde yazılar kaleme alan Tahir Hayrettin Bey ayrıca “Çarşaf Meselesi” adlı risalesi ile de toplum nezdinde ünlenmiş bir siyasetçidir (Yüzer, 2016: 337-338). Gazetenin üçüncü sayfasında yer alan “âşık atışması” tarzındaki dizelerde ise, Tahir ile Zühre'nin manisinde şu dizeler dikkat çeker:

***On Dördüncü Asrın Tahiriyle Zühresi (Cadaloz Gazetesi 1911: 16/3)***

- Aldı Tahir: Ne istersin, ne istersin?

*Kafeste durmaz ötersin!*

*Böyle dargın ötüşünle...*

*Beni divane edersin!*

*Aldı Zühre: Ne işittiğim bilirsin!*

*İmdi sözüme gelirsin!*

*Bu diyarın beni Tahir!*

*Belki bize de verirsin! ?*

*Aldı Tahir: Ben Tahirim bana karşı duran yok!*

*Deniz, derya yesem, içsem soran yok!*

*Bu obanın, bu yurdların içinde*

*Benim gibi atanda yok, vuran yok*

*Aldı Zühre: Deve deveyi yehdir*

*Çoban deveyi güder*

*Tahir gibi koç yiğit*

*Şimdi düello eder*

*Aldı Tahir: Zührem kaşını çatmışsın*

*Gaygulara batmışsın*

*Deryaya teklif olmaz*

*Bildim ağular katmışsın*

*Aldı Zühre: Bizim bağda ağ olmaz*

*Kara salkım ağ olmaz*

*Baharlota düşenin*

*Yüreğinde yağ olmaz*

*Aldı Tahir: Süt pişirdim taşıyor*

*Öfke baştan aşıyor*

*Gavgayı bırakalım*

*Alem bize şaşıyor*

*Aldı Zühre: Züğürt ne bulsa yermiş*

*Zengin murada ermiş*

*Anam beni dünyaya*

*Gavga için getirmiş ...*

Âşık atışması şeklinde yazılan bu dizeleri benzer türde bir nesir yazısı takip eder. Ancak öncelikli yukarıdaki dizeleri değerlendirecek olursak Tahir ve Zühre âşık atışması gazetesinin ön sayfasında yayınlanan karikatüre

aittir. Karikatürdeki Zühre'nin İstanbul mebusu seçilen Tahir Hayrettin Bey olduğunu düşünmemize gerekçe oluşturan birkaç unsur bulunur. Bunlardan en önemlisi Tahir Hayrettin Bey'in kaleme aldığı "çarşaf meselesi risalesidir". Karikatür görselinde çarşafli bir şekilde tasviri de büyük ihtimalle bu risaleye yönelik bir göndermedir. Ayrıca genelde korkakça hareketler edenlere yakıştırılan kadın çarşafli sosyal yapıda bir tür aşağılama yöntemidir. Sadrazam Mahmud Şevket Paşa'ya yapılan suikast nedeniyle kardeşi Salih Hayreddin Paşa idam edilirken Tahir Hayrettin Bey'in yurt dışına kaçması bir tür korkaklık alameti olarak kabul edilmiştir. Muhtemelen Tahir Hayrettin Bey'e bu çarşaf giydirme ve zenne kılığına sokma gayretinin ardında birkaç anlam ve metafor gizlenmiştir. Zühre karakteri ile çarşafli bir zenne olarak betimlenen ve esasen Hürriyet ve İtilaf Partisi yanlısı olan Tahir Hayrettin Bey'in karşısında yer alan cevval ve Ege efesi kılığında betimlenen yiğidin kim olduğunu tanımlamak bir hayli güçtür. 1911 yılı fotoğraf makinesinin yaygın olarak kullanıldığı bir zaman dilimi olmasına rağmen bazı simaların fotoğrafları günümüze ulaşmamıştır. Ayrıca karikatürize edilen simaların gerçek hallerinin tanımlanması da her zaman mümkün olamamaktadır. Yine de Tahir ile Zühre atışmasının devamında yer alan nesir tarzındaki kapanış yazısında Zühre'nin yani Tahir Hayrettin'in Tahir'e hitaben "*Ey vezir oğlu Tahir!*" ibaresi dikkat çeker (Cadaloz Gazetesi, 1911: 16/3).

#### 4. Çıtır Çiroz

Zayıf bünyeli kısa boylu ve minyon tiplerini betimlemede Osmanlı mizah gazetelerinin içeriğinde kullanılan "çiroz" tanımlaması dikkat çekmektedir. Gazete koleksiyonları üzerinde gerçekleştirdiğimiz incelemeler neticesinde tespit ettiğimiz; " - Öyle çiroz asâ kıyafetli pehlivanlık olmaz!" (Cadaloz Gazetesi, 1911: 26/2) cümlesi içeriğinde çirozların pehlivanlar kadar heybetli bir bünyeye sahip olamayacakları vurgulanmıştır. Bu cümlelerin üst anekdotlarında yer alan kifayetsiz beden tanımlaması çirozun daha ziyade dış görünümünü ifade için kullanılan ve ağırlıklı olarak erkeklere yakıştırılan bir kelime olduğu kanaati uyandırır. Ancak Cadaloz Mizah gazetesi içeriğinde "Çançan" adı verilen nesir tarzı mizahi atışma yazısında Çiroz'un Osmanlı matbuatına dair diğer mizah gazeteleri ile birlikte bahsediliyor olması irdelenmelidir (Afacan Gazetesi, 1911: 5738/2). Muhtemelen yayın hayatı oldukça kısa soluklu olan bir komedi gazetesine de bazı esprilerde "Çıtır çiroz" tanımlaması üzerinden gönderme yapılmış olma ihtimali bir hayli kuvvetlidir. Yine de "Kafa kemiğini delen mini mini çiroz gülleleri ..." (Afacan Gazetesi, 1911: 7/40-2) cümlesinde yer alan "çiroz" tanımlamasının ufak tefek cüsseli ancak metanetli ve dayanıklı bir bünyesi olan nesnelere ya da kişilikleri vurgulamada kullanıldığını iddia etmemize vesile teşkil eder. Bu durum Osmanlı mizahında bir anlamda "ummadığın taş baş yarar" atasözü uyarınca "çiroz" kelimesi mizahi bir unsur olarak kullanılmış ve değerlendirilmiş olmalıdır. Elbette ki incelediğimiz gazetenin siyasi içeriği dikkate alındığında Osmanlı mebuslar meclisinde bulunan "çiroz" vekillere yönelik bazı göndermelerin yapılmış olma ihtimali de bulunur. Muhtemelen kısa boylu tıknaz ancak bir o kadar da çetin ceviz olan meclisin bazı vekillerine "çiroz" tanımlaması yakıştırılmıştır. Bu durumun kamuoyu tarafından da "umumun ilanı" olarak değerlendirildiğini belirtmek gerekir. Yani kamuoyu tarafından çiroz olarak tanımlanan bazı siyasetçiler mizah gazetesinde isim belirtmeksizin sadece bu malum kelime ile tanımlanmış olmalıdır. Hülasa genç kadınlar için kullanılan "çıtır" tabiri ile erkekler için kullanılan "çiroz" kelimesi bir arada kullanılarak acemi ancak dirayetli ve mücadeleci karakterlerin mizahta tanımlanması amacıyla kullanılan bir hiciv unsuruna dönüştürülmüştür.

#### 5. Dayakçı Kadın

İncelediğimiz mizah gazetesi içeriğinde kavgacı, huysuz ve geçimsiz bir kadın olarak tanımlanan "Cadaloz" ögesinde şiddet içeriğine pek rastlanmaz. Ancak haşin ve cevval karakterini doğrulamak adına nadiren de olsa dayakçı kadın modeline dönüştüğü durumlar da yok değildir. Örneğin, "*Bunun ismi şerefine dayak tabir ederler ki tokat, tekme, yumruk, muşta, şaplak! Sumsuk! gibi enva'i çeşâidi var!*" (Cadaloz Gazetesi 1911: 33/2) şeklinde tasviri yapılan dayak türlerinin cennetten çıkma iyi bir yönünün olduğu da mizah gazetesinde yer alan bir nesirde Cadaloz tarafından vurgulanmıştır. Burada yer alan yazıda doğrudan dayak atan bir kadın imajından çok dayakla tehdit eden bir kadın betimlemesi daha ön plandadır. Cadaloz tabiri birazda her mahallede bilindik haylaz çocukları kimseden çekinmeden dayakla canını yakabilen tiplere atfedilen bir yakıştırma. Biraz deli dolu ancak haklı bir kararla *acuzalıkta* sınır tanımayan mahallenin arsız konak ya da hane çocuklarını dayakla ürküten bir kadın tiplemesinin Osmanlı mizahında ustalıkla değerlendirildiği anlaşılır.

#### 6. Dua Eden Kadın

Cadaloz mizah gazetesinde Osmanlı manevi hayatının en önemli ritüellerinden biri olan dua ve duacı kadın örneklemesi ihmal edilmemiştir. Cadaloz'un yanı başında duran bir devlet görevlisi ile birlikte ellerini dua eder şekilde yana açması ve "*Cadaloz- Aaaamin Cümlemizi...*" telaffuzu bizlere yaşlı kadınların duasının makbul oluşuna dair bir Anadolu inanışını hatırlatır. Bahsedilen hicivde duacı kadın figürü memleket meselesine sessiz kalanlara karşı bir tepki olarak tanımlanmış olmalıdır. Karikatürün altında yer alan "*Körler Duası: Cenab-ı Hak sizi ve emsalinizi bizim gibi etmesin efendim!*" şeklinde düşülen kayıt ve ifadeler memleket meseleleri karşısında duyarsız kalanları "körler" olarak nitelendirmekte ve bu konuda sorumlu ve yetkilileri duyarlı olmaya davet etmektedir. Karikatürün içeriğinden mevzu bahis olan memleket meselesinin doğrudan hangi devleti hedef aldığı



anlaşılammaktadır. Yine de Haziran 1911 tarihi dikkate alındığında hadisenin Trablusgarp, Karadağ, İtalya ya da Arnavutluk isyanları ile bağlantılı olma ihtimali bir hayli yüksektir.

### 7. Eli Hamurlu Kadın

Osmanlı devrinde kadının asli görev yeri evi ve özellikle de mutfak ile ilgileniyor olması hicivlere konu olmuştur. “Elinin hamuru” söylemi; Osmanlı aile yapısında yemek ve mutfaktan sorumlu tutulan kişi olan kadının çoğunlukla hamur işleri yapıyor olmasıyla ilişkilendirilir. Burada ki asıl amaç aslında Osmanlı siyasetinin erkeklere mahsus kabul edilen bir alan olduğu gerçeğinin vurgulanmasıdır. Kadının kendi asli alanına çekilerek bu tür konulara dâhil olmaması gerektiği vurgulanmakta ve Cadaloz nezdinde siyasete dair girişimlerde bulunan bütün Osmanlı kadınları ihtar edilmektedir. Osmanlıda kadınlar arasında üst düzey eğitim alan ve siyasete meyleden saraylı kadınlar böylelikle olası bir cüretkârlık öncesi hicivsel bir tarzla uyarılmış olmalıdır. Bu ihtar edilişin nedeni muhtemelen bazı devlet yetkililerin eşleri, karikatürler ya da hiciv yazıları ile kamuoyu nezdinde itibarlarının rencide edilebileceğine yönelik üstü kapalı sansürlere yapılan vurgulamalar olduğu kuvvetle ihtimal dâhilindedir (Cadaloz Gazetesi, 1911: 1 / 2).

### 8. Falcı Kadın

Osmanlı mizah basınında Cadaloz karakterinin bazı durumlarda; falcı kadın olarak da tasvir edildiğini belirlemek olasıdır. 20 Mayıs 1911 tarihli nüshada tasvir edilen Cadaloz’un bir mendil üzerine “büyülü” ve “sihirli” olduğuna inanılan ve çoğunlukla “aşıktan veya diğer bir adıyla kemikten” yapılan taşları atarak fal baktığı anlaşılmaktadır. Cadaloz’un hemen başucunda bir İslam din görevlisinin tepkisiz varlığı sihir ve büyünün yer aldığı “gayr-ı İslâmi” bu duruma Osmanlı ulehasının da icazet verdiği şeklinde yorumlanabilir (Nar 2014: 507-524). Ayrıca bakanlık gibi bir mevkii konu edinen fal bizlere devrin üst düzey yetkililerinin gelecek ve makamla ilgili beklentileri için fala müracaat ettiklerini ve toplum nezdinde bu saf dillilikleri nedeniyle alaya alındıklarını değerlendirmemize neden olmaktadır (Cadaloz Gazetesi, 1911: 14/1). Yine fıkra tarzında icra edilen bir nesir yazısından tespit ettiğimiz “üfürükçülük” ve “Sanki bir parça falcılıktan çakıverseniz de ...” ve “Mesela insan kendisini okutmaya kalkarsa üfürükçülük olarak mı ...” şeklindeki betimlemeler Cadaloz’un devrin sosyal olumsuz alışkanlıklarını “üfürükçülük” ve “falcılık” olarak hicivle dillendirmesi şeklinde değerlendirilmelidir (Cadaloz Gazetesi, 1911: 18/2).

### 9. Gacı

Osmanlıcada günümüz argosunda sıklıkla kullanılan ve kadını mal ya da bir emtia gibi tanımlayan kelimelere mizah unsuru olarak rastlanmamıştır. Cadaloz mizah gazetesinde Çingenelerin kullandıkları Türkçenin içeriğinde kadını aşağılayan bazı jargon kelimeler bulunur. Bu kelimelerden birisi olan “gacı” kelimesi biraz da mahalli diyalekt ile mizahi bir unsur olarak karşımıza çıkar. İstanbul halkının ve sarayın yakinen aşına olduğu Sulukule ve Çingene kültürü incelediğimiz mizah gazetesinde yer almıştır. Aslı zatında Sulukule Çingeneleri öteden beri saray tarafından davetli müzisyenleri ile ünlenmiştir. Örneğin incelediğimiz mizah gazetesinin nüshasında; “Sulukuleliler ise mangiz gördüler mi iskara maşayı bırakır başlarlar kerize sende aynalica gördüğün gacıya abayı atarsın sonrada sen sarılayım derken onlar zift asâ yapışrlar olur bir sihriyyet!” satırlarında yer alan “gacı” ve “mangiz” kelimesi ile birlikte daha pek çok Çingenelere mahsus argo kelime aynı cümle içerisinde geçmektedir (Cadaloz Gazetesi, 1911: 44/2). Gazetede yer alan yazıdan anlaşılacağı üzere İstanbul Sulukule Osmanlı’da bilindik bir Çingene semti olarak karşımıza çıkar. İstanbul kamuoyunun aşına olduğu bir manzarayı mizah unsuru olarak derginin satırlarına taşıdığı görülür. Muhtemelen burada kullanılan “gacı” kelimesi kendisini pazarlamak üzere Sulukulenin sokaklarında gezinen hayat kadınlarını tanımlamak için kullanılmıştır. Elbette ki ava giden avlanır düsturunda olduğu üzere Çingene dilberi alımlı “gacılara” yaklaşan İstanbul’un Osmanlı beyzadelerinin bu semtte yuva tutan yan kesicilerin kurbanı olmaları, alışlageldik İstanbul manzaraları arasında yer alır. Yinede kayıp, yalnızca birkaç paşa konağı beyzadesinin züppe ve şişkin cüzdanı olarak kaldığından yüzlerde hafif bir tebessümü hak eder. Lakin Osmanlı toplumunca bilindik bu mekânların yerini günümüzde “travestilerin” sardığı ve artık usulünce yan kesicilik sanatını icra etmeden doğrudan “falçata” ile dalan canilerin kol gezdiği caddeler daha İstanbul’daki Osmanlı devri sükûnet ve huzurunu çok aratacağa benzer.

### 10. Gelin Suratlı “Paçosuz”

Bir tür yaramazlık emaresinde ise “Kaynana değneği önünden kaçan gelin suratlı” ifadesi dikkat çeker. Sosyal yapıda bir ortamda kaynana ile birlikte yaşayan gelinlerin uğradığı değnekli saldırı bir tür hicivle kamuoyuna aktarılmıştır. Bu aktarımda gelinler bir tür çocuksu masumiyet içerisine alınırken kabahat olarak “paçosuz” yani kendi giyim kuşamına dikkat etmeyen kadın şeklinde tanımlanmış ve bu türden gelinlere yönelik kaynana taarruzunu da tasvip kâr bir edayla dile getirmiştir. Aynı zamanda bu tabirin kendini dev aynasında gören ve tecrübesiz meslek erbabı ya da gençler içinde kullanıldığı ilgili atışma yazısından anlaşılmaktadır (Cadaloz Gazetesi, 1911: 1 / 2).

### 11. Huri & Peri Kızı

Hıdırellez Bayramı için oluşturulan bir anekdot da Cadalog'un "*Her kim Ruz-u hızır günü gittiği mesire de yağlı ve tatlı kaç türlü yemek yer yedirirse o kadar huri ve gılmâne sahip olur*" şeklindeki yorumu esnasında hurilerden bahsedilmiştir. Bu bir anlamda dini bir bayrama iştirak ve katkı sayesinde cennette erkekler için huri bayanlar için ise gılmâne (gulâm) yani erkek köle kazanacakları şeklinde tasvir edilmektedir (Cadalog Gazetesi, 1911: 10/2). Bu durum Osmanlı'da 1911 yılında bile esir ve köle pazarlarının kurulmaya devam edildiğini kanıtlar. Köleliğin en azından zihinlerde devam ettiren bir devlet ve kamuoyu için; zenginlik ve lüks hayatın sadece cennette değil dünyada da aramayı şiar edinen yozlaşmış bir toplum yapısını da deşifre etmektedir. Osmanlı Devleti'nin ilimden geri kalması ve sosyal yapı içinde kul hakkını yemeye endeksli hoşgörüsüzlük ve bencillik hastalığının köleci bir sosyal yapıya sahip olması ile ilişkilendirmek mümkündür. Batılı devletler 1815 yılındaki Viyana Kongresi ile birlikte köleciliği bırakıp ilim ve fende insanın yerini alabilecek ve istihsali kolaylaştıracak keşifler peşinde koşmuştur. Osmanlı ise batıdaki bu gelişmelere karşı üretim ekseninde insan gücünü köleci bir düzenle temine devam etmiş ve bu yüzden sosyal yapısını zehirlediği gibi batının akıl sayesinde elde ettiği gelişmeleri de takip edememiştir (Tahiroğlu, 2011: 649-676). Cadalog içeriğinde yer alan bazı mülâhazalarda da "Huri" ve "Hürriyet" kelimeleri arasında ilinti kurularak bazı hiciv anlatılarına yer verilmiştir. Genellikle karikatürde "Hürriyet" şeklinde ki yazılı kurdeleyi taşıyan bayanların da "huri kızı" olarak tasvirleri dikkat çeker.

### 12. İki Göz Bebeği

İncelediğimiz mizah gazetesinin başkahramanı olan Cadalog ile gazete muharririnin karşılıklı hicivsel söyleşisi esnasında Cadalog'un bir rüyayı anlatışı konu edinilir. Bu rüya tanımlamasında kullanılan; "iki göz bebeği" tanımı rüyada görülen ve oldukça ehemmiyetli bir şahsın tanımında kullanılır. Dergi muharririnin Cadaloza: "*dinliyorum iki gözümün bebeği!*" (Cadalog Gazetesi, 1911: 20/2) şeklinde yer alan sataşması kadınlara karşı Osmanlı devrinde kullanılan latif bir deyim olarak değerlendirilmiştir. Burada kullanılan mizansen yaklaşım insan duyularından en hassası olarak kabul edilen göz bebeği ile kadın arasında bir teşbih sanatı icra edilerek kadınlara karşı kamuoyunun hassasiyetine dikkat çeker. Aynı zamanda anlatılan rüyayı büyük bir hassasiyetle dinleniyor olması da toplumun bu konudaki ilgi ve alakasının üst raddelerde olduğunu değerlendirmemize neden olmaktadır. Muharririn derginin kadın başkahramanı olan Cadalog karakterini "iki gözüm" olarak tanımlaması bir anlamda derginin içeriğinde yer alan bu tasvirin ehemmiyetine yönelik bir gönderme olarak kayda geçmiştir.

### 13. Kadın Komutan

Cadalog mizah gazetesinde ele alınan karikatürleri incelediğimizde kadının Osmanlı subay üniforması ya da nefer elbisesi ile tasvir edildiği anlaşılır. Bu durum Cadalog mizah gazetesinin çıkarıldığı 1911 yılında Kuzey Afrika'da yaşanan Osmanlı-İtalyan çatışması dikkate alındığında anlam kazanır. İtalyanların Trablusgarp'ı işgal ettikleri 1911 senesinde milli duyguların zirvede olduğunu belirtmekte yarar vardır. Cadalog Gazetesi'nde yer alan kadın komutan figürleri muhtemelen Osmanlı-İtalyan savaşında yaşanan gelişmeler nedeniyle Osmanlı kadınlarının da yurt savunmasında görev alabileceklerine dair bazı metaforlar içerir. Böylece Osmanlı coğrafyası üzerinde ve dışında yaşanan birçok iç isyan ya da işgal sonucu meydana gelen silahlı mücadele dikkate alınarak kadın figürü eli silah tutan bir komutan ya da nefer suretinde karikatür içeriklerine yansıtılmıştır. Özellikle Trablusgarp'taki savaş cephelelerinde ya da yurt içindeki Balkan ya da Arap eşkıyalarına yönelik operasyonlarda torunu olan kadınları tanımlamak üzere kullanılan "nine" tabirine ek olarak geçimsiz huysuz cevval ve kavgacı bir asker komutan meziyetine sahip Cadalog nesir ve karikatür mizahında ön planda yer alır. Cadalog tanımının içeriğinde yer alan "kavgacı" ve "cevval" sıfatları muhtemelen devrin karikatüristleri tarafından sınır boylarında amansız bir mücadele veren komutanları ya da erleri tasvirde kullanılmış olmalıdır. Özellikle vatanın savunulması için sınır müdafaası görevinde bulunan güvenlik kuvvetleri açısından da askeri azim ve mücadeleyi ortaya koyan komutanların Osmanlı aile yapısı içindeki başköşede tutulan Cadalog ile tasviri bir anlamda moral takviyesi olarak sunulmuş olmalıdır. Cadalog tanımının içinde yer alan kadın figürü ve Osmanlı toplumundaki kadının güçsüzlüğü çok konuşup sosyal hayatta bir emare gösterememesi de hudutlarda çok konuşan sert aksi ve huysuz ancak terörle mücadelede kesin bir başarı kaydedemeyen askeri komuta kademesi için de kullanılmış olabilir. Cadalog kadın komutan konseptinin geçtiği mizah anlatımlarına örnekler vermek gerekirse; 3 Haziran 1911 tarihli bir hicivde Cadalog Kadın Komutan (Cadalog Gazetesi, 1911: 3/1, 32/2) olarak tasvir edilmiştir. Mizah Gazetesi'nde yer alan tasvirde elinde bir trompet ile daha çok bando icra eden askeri bir "bando-mızıka" personeli olarak algılsa da karikatürde ki; "Cadalog - Marş hududa doğru Ey Gaziler yol göründü..." şeklinde ki emir nidası bir tür komuta kademesine gönderme niteliğindedir. Karadağ Devleti'nin İtalya'dan aldığı destekle Osmanlı topraklarında yer alan Arnavut Katoliklere destek vermesi ve bunun sonucunda ortaya çıkan iç isyan hareketi 1911'de başlamış ve çatışmalar Haziran 1911'de bastırılabilmiştir. Bu karikatür ve arka plandaki tarihi gerçekliği dikkate alındığında Arnavutluk-Karadağ hudut cephesinde başarıları ile neferine bir ananın evladına sahip çıkması ve ihtimam göstermesi gibi hareket eden

komutan başarılarının kamuoyuna iletimi hedef alınmış olmalıdır. Benzer türden karikatürlerin bir Osmanlı karşıtı ve propaganda malzemesi olarak bu devirdeki batılı devletlerin mizah gazetelerinde de konu edildiği anlaşılır (Brummet, 2000: 160). Cadaloz içeriğinde yer alan bir diğer hicivde ise Kafkasya'da I. Dünya Savaşı'nda adını duyuracak olan Kafkas Süvari Alayı ile ilgili bir göndermede gizlidir (Evsile, 1996: 911-926; Cadaloz Gazetesi, 1911: 2/2). Karadağ'ın Rusya'nın desteğiyle Osmanlıya karşı isyanı ve akabinde bağımsız olması Osmanlı mizahında küçümsenmesine neden olur. Osmanlı mizah gazetelerinde Karadağ Krallığı isminin yerine "Patetes Krallığı" söylemlerinin tercih edilir oluşu dikkat çeker. Cadaloz'un bir hicivinde zikredilen "*Bende bu güne bugün ve belki yarına yarın kocaman bir Türkiye'nin Cadaloz Kop Süvariyim!*" (Cadaloz Gazetesi, 1911: 32/2) ifadesi Cadaloz'un bir Kafkas süvari alayına bedel olduğu ve yalnızca bu alayın Karadağ'ın hakkından gelebileceğine yönelik bir gönderme olma ihtimali bir hayli kuvvetlidir. Özellikle batı basınında Arnavut isyancılara karşı kamuoyu nezdinde oluşan sempatiye bağlı olarak önemli bir ilgi olduğu belirtilmelidir (<https://www.galabri.com/foto/gazkat/gaz2/latrillu.html>). Bu durumdan istifade eden İtalya ise Arnavut isyanı sorunu çözümlenir çözümlenmez kaynakları tükenen ve uluslararası itibarı örselemiş Osmanlı'nın Trablusgarp topraklarına pervasız bir taarruzu kendi çıkarları açısından uygun bulacaktır. Aslı zatında 1911 isyanının 1910 yılında İpek ve Yakova şehirlerinin işgaliyle de doğrudan ilintili olduğu ileri sürülebilir. (Erlar & Özkan 2018: 149) Şevket Turgut Paşa ve Mahmut Şevket Paşa komutasındaki Osmanlı ordusu bu isyanı şiddetli bir şekilde bastırması ve isyancıları Karadağ da bulunan Çetina'ya kadar sürmeyi başarmıştı (Lampe, 2000: 92; Zeyrek, 2012: 299-336). Osmanlı ordusunun pek çok cephede cansiperane mücadelesi mizah basınında "kara mizah" diye adlandırabileceğimiz bir hiciv türünün de ortaya çıkmasına neden oldu. Cadaloz kadın figürünün tasvirlerinde ağırlıklı olarak siyah tonlu kıyafetleri tercihi de bu "devr-i sabıkın" Osmanlı toplumu açısından meşakkatine dair bir tür tarif olsa gerektir.

#### 14. Kâhya Kadın

Cadaloz mizah gazetesi içeriğinde Osmanlı toplumunda üst düzey has ya da zeamet toprak sahibi devlet erkânının ya da tımar arazisi büyüklüğünde toprağa sahip yerel ağaların gayr-ı menkul işletmelerini yöneten ve sorumlu olan kâhyaların ehemmiyetine dikkat çekilmekte ve bu defa Cadaloz karşımıza bir kâhya olarak çıkmaktadır. Gazete içeriğinde yer alan bu karikatür çizimi sayesinde Osmanlı'da erkeklere mahsus bir görev olan kâhyalığın bazı durumlarda kadınlar tarafından da icra edilebildiği iddia edilebilir. Cadaloz'un bir hadiseye yönelik betimlemesinde kullandığı "kâhya kadın" tanımlaması bu sahada sebatla çalışan ve evladını koruyan bir anne misali sorumlu olduğu görevini icra eden kâhyalar övülmektedirler. Ayrıca kâhyalara yapılan "*düşünde bal yemiş*" göndermesi büyük bir zenginliğin içinde yaşamasına rağmen bu zenginliğin kâhya açısından bir nevi hayal olduğu gerçeği de dramatik bir hicivle irdelenmiştir. Cadaloz mizah gazetesi içeriğinde kâhyalara yer verilmiş olmasının ardında belki de bir tür geniş kitlelere ulaşabilmenin sırları olsa gerektir. Muhtemelen Osmanlı konaklarında basınla ilgili gazeteleri konağın efendisi için temin eden kâhyalar etki altına alınarak Cadaloz mizah gazetesinin tirajının artırılması da hedeflenmiş olabilir (Cadaloz Gazetesi, 1911: 1 / 2).

#### 15. Kaynana

İncelediğimiz mizah gazetesinde geçimsiz bir "gelin" ya da kaynana olarak "Cadaloz" karakterinin bazı betimlemelerde kullanıldığı anlaşılır. Mizah gazetesi içeriğinde ele alınan "Cadaloz kaynana" içeriğinden Osmanlı toplumunda kaynanalara yönelik peşin bir ön yargıdan ya da aile yapısında ki anaerki bir otoriteden bahsetmek mümkündür. Bununla ilgili olarak incelediğimiz mizah gazetesi içeriğinden elde ettiğimiz yegâne nesir tarzı örnek şu şekildedir; "Cadaloz: Sizi gidi masa bacak zübbeler sizi... sizi gidi kaynana değneği önünden paçozsuz kaçmış gelin suratlı yumurcaklar! Kendinizi dev aynasında görüp de âlemin etlisine sütlüsüne karışmaya başladınız ha..." (Cadaloz Gazetesi, 1911: 1 / 2). Osmanlı kent kültüründe yer alan mahalle kültüründe ki kaynana değneği önünden sokak aralarında kaçışan gelinlerin varlığı komedyenleri de bu devirde harekete geçirmiş olmalıdır. Mali buhranların ve savaşların birbirini kovaladığı bu devirde evin erinin ya cephede vatan müdafaasında ya da hanede ekmek peşinde olduğu bir ortamda gelin ve kaynananın evde didişecek bolca vakte sahip olduğunu tahmin etmek pek de zor bir sav olmasa gerektir. Muhtemelen harcamalardaki aşırılıklar ya da evin erkeğinin eve sağ salım gelip gelemeyeceğine yönelik endişelerin yol açtığı buhran ve travmalar, kapalı bir ortamda birlikte yaşamak zorunda bırakılan gelin ve kaynananın birbirine girmesini de kaçınılmaz kılmış olmalıdır. Yine de yaşlıya duyulan saygı gereğince gelinin fiziksel mukavemetine karşı ihtiyar kaynanasının önünden kaçıyor olması şark toplumunda ki saygıyla karışık mahalle kültüründe ki trajikomik bir modellemeyi tanımlar.

#### 16. Koca kari

İncelemesini yaptığımız gazetede Osmanlı devlet adamlarından Mehmet Kâmil Paşa'nın (1833-1913) vatanını satışı hicivsel olarak kritik edilirken malı mülkü olan bayanları tasvir amacıyla kullanılan "koca kari" betimlemesi dikkat çeker. "Çançan" adlı karşılıklı âşık tarzı atışma kısmında kullanılan şu ifadeler kamuoyu nezdinde konuyu algılamada yeterli veriler sunar: "*Aman Cadaloz öyle ise bende siyasi olacağım, koca kariya gel şu evleri satalım diyorum da pabuçla üstüme yürüyor, mümkün değil iknâya muvaffak olamıyorum!*"

(Cadaloz Gazetesi, 1911: 23/2). Atışma tarzı nesir yazısının devamında oldukça nadiren zuhur eden bir itham devreye girer. Çoğunlukla üstü kapalı yapılan göndermelerin bu defa alenen yapılmasında muhtemelen İttihatçı Enver Paşa'nın sadaret makamından silah tehdidi ile Kamil Paşa'yı uzaklaştırması gerçeği etkili olmuş olmalıdır. Cadaloz karakterinin "*Ayol bende daha siyasilığe yeni alışıyorum sonra daha büyüklerini de satarım Koca siyasi piri Kamil Paşa birdenbire memleketi satıvermeye cesaret edebil dimi evvela ufak tefek derken sonraları alıştı gitti ...*" şeklinde ki beyanı vatani satan bireylere yakıştırılan "koca karı" göndermesinin nedenini izah eder. Ülkenin satılışı acziyet raddesinde "koca karı" yakıştırması ile kınanır.

### 17.Kokoz

Cadaloz mizah gazetesi "*kokoz*" kelimesini içeriğinde bulunan nesir ve karikatür öğelerinde kullanmıştır. Muhtemelen "*kokoz*" tabiri, İstanbul azınlıklarından olan Ermeni ya da Rum dillerinden Osmanlıcaya kazandırılan bir kelimedir. Günümüzde bilinen anlamıyla "züğürt insan" olarak halk ağzında tanımlanan bu kelimenin sıklıkla mizah ögesi olarak kullanılışı; Osmanlı ekonomik yaşantısında halk bazında ciddi bir yoksulluğun varlığına delalet eder. Örneğin beklenen bir zatin gelişi ile ilgili olarak oluşturulan bir konuşma cümleciğinde "*kokoz*" kelimesini Osmanlı toplumunda kullanılan ve halk ağzına ait diğer kelime dağarcıkları ile birlikte tespit etmekteyiz: "*Nerede kaldı çirozlar, çil horozlarla kokoz, afaroz mu, çaparoz mu, kokoroz mu, motomoz*" (Afacan Gazetesi, 1911: 2-9/2). Gazetede tespit ettiğimiz bir diğer örnekte de "*Kâğıthane'de afallayan kokoz kayıkçı gibi yayılıp kalırsın!*" (Cadaloz Gazetesi, 1911: 11/2) cümlesi içeriğinde belirlemektedir. Burada betimlenen "*kokoz kayıkçı*" ve bu kayıkçıların "Kâğıthane"de iş tutuyor olmaları kayıkçı esnafının züğürt kaldığı ve Kâğıthane de çalışan sandalcı ve kayıkçı esnafının müşteri bulmakta sıkıntıda olduklarını kanıtlar niteliktedir. Gazete'deki bir başka "Çançan" anekdotunda ise; "*Su gibi akan, nükteyi çakan eşeklere yular takan mini mini kokoz köleleri!*" (Afacan Gazetesi, 1911: 4/2) cümlesinde Osmanlı toplumunda kokoz yani züğürtlerin bile kölesinin olabileceğine dair ifadeler toplumsal yapıya dair bazı müeyyidelere dikkat çeker. Yine aynı anekdot içerisinde dayıların "*kokoz dayı*" şeklinde kokoz yani züğürt olarak tanımlanması Osmanlı aile yapısı içerisinde çocukların annelerinin erkek kardeşlerinden çokta rağbet görmedikleri ve aileden bir anlamda dışlandıkları şeklinde anlamlandırılabilir. Ya da muhtemeldir ki Osmanlı aile kurma geleneğinde erkek tarafının kız tarafına oranla daha zengin olması geleneksel bir yorumlama ve kabullenilmiş bir uygulama olarak ele alınmalıdır (Ortaylı, 2016: 240). Zengin oğlan fakir kız birliklikleri muhtemeldir ki Osmanlı toplumunda daha yaygın bir sosyal portreyi ifade etmekteydi. Bu durumda dayıların "*kokoz*" yani züğürt olması da kaçınılmazdı. Muhtemelen Osmanlı mizah gazetelerinin içeriğinde yer alan yazılarda gazete yazarları ya da karikatüristlere de "*kokoz*" diye hitap edilmek suretiyle basın mensuplarının toplumsal ekonomi içerisindeki konumlarına bir gönderme yapılmıştı. Yani az kazanan züğürt basın yazarı tanımlaması kendini de bir anlamda kritik ederek eğlenen komedi sanatını icra edenlere malzeme oluşturmaktaydı.

### 18. Müzisyen Kadın

Osmanlı toplumunda sokak müzisyenlerinin İstanbul semtleri arasında yer alan Sulu Kule'de müzik ve eğlenceye dair bir tür sokak sanatı icra ettikleri bilinir. Lakin Osmanlı toplumunun batılılaşma ve modernleşme çalışmaları sonrasında üst elit tabakanın da sokak müziğinden ziyade Avrupa saraylarının salonlarında icra edilen "kabare" tarzı daha sofistike bir müziğe yöneldiği anlaşılır. Her ne kadar Avrupa ayarında orkestralara ve dünyaca ünlü bestekârlara sahip olmasa da bu alandaki gelişimi en azından Osmanlı eğitim sistemi içinde kızların eğitiminde piyano vb. müzik aletlerinin icrasına önem verilerek başlatılmış olmalıdır (Özyurt & Erler, 2012: 635-676). Cadaloz gazetesinin 13 Haziran 1911 tarihli bir nüshasında "Laz Kantosu" adıyla sunulan karikatüründe yer alan başkahraman Cadaloz kadın figürünün; Doğu Karadeniz yerel kıyafetinin içinde horon alayında ama elinde kemençe yerine keman ile tasvir edilmesi Batı toplumlarına ince bir siyasi gönderme olarak algılanabilir. Özellikle keman sanatında Avrupa'da Mozart ve onun icra ettiği "Türk Marşı" kemanla icra edilen bir eserdir ve Avusturya'yı hatta Salzburg'u tanımlamada değerlendirilen en önemli müzik aletidir (Kolçak, 2013: 7 – 67). Muhtemeldir ki kara kalpakla tasvir edilen ve biraz da Balkanların umacısı olarak kabul edilen Gulyabaniye benzetilen korku ögesi kılığında ki Cadaloz karikatürlerinde tasvir edilen tipoloji de Rus Çarlığıdır. Rus Çarlığının elinde kukla olarak oynatılan insan figürünün de Karadağ'ı betimlediği gazetenin çıktığı tarihte meydana gelen gergin dış siyasi ilişkilerimizden çıkarılabilir (Temizer, 2007). Yine Adriyatik sahilleri ile ilgili olduğunu tasavvur ettiğimiz bir diğer askeri yetkili ile birlikte bir Osmanlı idarecisi tasvirinin yapıldığı karikatürde bu defa horon alayı ve kıyafetleri ile birlikte Cadaloz'u kemençe ile tasvir edilirken tespit etmek mümkün olmuştur (Cadaloz Gazetesi, 1911: 32 / 4). Osmanlı-Karadağ çatışmalarının kamuoyu nezdinde yarattığı travmanın ileride Balkan Harpleri ile birlikte daha da yoğunlaşacağı aşikârdır (Temizer, 2013). Hiciv içerikli fıkra tarzındaki atışmalarda ise müzikle ilgili olarak bazı terminolojilerin varlığı dikkat çeker. Örneğin Dem-i musiki terimi bir anı telaffuz için kullanılmıştır (Cadaloz Gazetesi, 1911: 16/2). Bir diğer hiciv ögesinde ise "*- Gitmiyorum, taksim yapacağım, onun ismine lisan-ı musiki de gezinmek derler!*" şeklinde sunulan espride Osmanlı müziğindeki "ara taksimi" terminolojisi bir espri üretmek amacıyla kullanılmış ve İstanbul'un Taksim semtindeki gezinti yerlerine bir gönderme yapılmıştır (Cadaloz Gazetesi, 1911: 16/2). Devrin mizah gazetelerinde sıklıkla Osmanlı eğlence dünyasının merkezini oluşturan Sulu Kule, Direkler Arası ve Taksim'deki

mekânlara yönelik gönderme ve imalar da mevcuttur. Bilhassa Direkler arasında yer alan kabare tiyatrolarında "*Direklerarası Taksimi*" adı verilen bir de müzik makamı ortaya çıkmıştır (Cadaloz Gazetesi, 1911: 43/3). Cadaloz mizah gazetesinde yer alan kadın betimlemelerinde saygın sanatçı kimliği ile yer alan ve Avrupai tarz bir hayat tarzına sahip kadın betimlemeleri kamunun malumu bir hadise olarak belirir. Bilhassa saray erkânının da dâhil olduğu bu tarz kabare etkinliklerinde ki kadınların her ne kadar adlarına tarihi metinlerde sıklıkla rastlanmaz ise de ün ve şöhretlerine pek çok nesir tarzı metinde yer verilir. Osmanlı müziğinin gelişmesi noktasında Tekfur dağı mıntıkasında ise, bir "Müzik Okulu" kurulmuş ve "sarışın bir zatın" idaresinde bir adette müzik kulübü tesis edilmiştir (Cadaloz Gazetesi, 1911: 7/4).

### 19. Nine, Hanım Nine Hamnine

Nine ya da Hanım Nine ifadesi bazı atışma yazılarında incelediğimiz mizah gazetesinin baş kadın karakteri olan Cadaloz'a atfen kullanılmıştır. Bu durum bizlere "cadaloz" kelimesinin daha ziyade belli bir yaşın üstündeki kadınları tanımlamak amacıyla mizah yazarları tarafından ele alındığı şeklinde değerlendirmemize neden olur. Mesela bir nesir yazısı içeriğinde; "Daha ne yapacaksın nerede Cadaloz ninem?" (Afacan Gazetesi, 1911: 1 / 2) cümlesinde Cadaloz'un "nine" olarak nitelendirilmesi yaşına izafeten yapılmış bir yaş kıstası olarak karşımıza çıkar. Ancak bazı durumlarda hanım nineye benzer bir kelime olan "hamnine" ifadesi de kullanılmaktadır. Gerçekte bu kelimenin hanım nine şeklinde mi yoksa gerçekten çiğ, olgun olmayan ya da daha yeni anlamlarına gelen "ham" kelimesi olarak kullanılmış olma ihtimali var mıdır bilinmez. Eğer "ham nine" deki ham eki gerçekte daha yeni anlamını taşıyor ise bu durum Cadaloz'un yaş aralığını belirlememizde ve yaşlı ancak en azından o kadar da yaşlı değil şeklinde ki derecelendirmemize gerekçe oluşturur. Konuya dair pek çok yerde benzer nitelendirmeler olmasına rağmen bunlardan yalnızca birini tespitle yetineceğiz. Örneğin mizah gazetesi içeriğinde ki bir yazıda; "- Hamnine bugün sana iyi saatte olsunlar okşamış olmalı, gitte papucu büyüye kendini okut!" (Afacan Gazetesi, 1911: 3/36-2) cümlesi biraz farklılıklar içermekle beraber günümüzde de kullanılan bir dizi Osmanlı tekerlemesini de anımsamamıza neden olur. Nostaljik açıdan her Türk bireyinin hafızalarına kazınan "papucu yarım çık dışarı oynayalım" tekerlemesi bir anlamda Cadaloz mizah gazetesi içeriğinde "hamnine" ile bir bağlantı kurularak yeniden kurgulanmıştır. Elbette ki günümüzde "papucu yarım" Osmanlı versiyonunda "papucu büyük" şeklinde kafiye bulmuş olduğu gerçeğini de dikkatlerden uzak tutmamak gerekir.

### 20. Vatan Toprağı, Özgürlük ve Hürriyet Sembolü Olarak Kadın

Cadaloz mizah gazetesinde özgürlük ve hürriyet sembolü olarak genç ve güzel zarif gelinlik ya da döpiyes kıyafetler içinde tasvir edilen kadın figürü dikkat çekmektedir. Muhtemeldir ki, bu şık ve zarif hanımları bir karışıklığa mahal bırakmamak adına karikatürist, üzerlerine bir tür kırmızı-beyaz kurdele ile "hürriyet" veya "vatan" tarzında yazılı ilanlarla da desteklemeyi ihmal etmemiştir. Örneğin 6 Mayıs 1911 tarihli *Cadaloz* mizah gazetesinin nüshasında kapakta yer alan karikatürde Arnavut isyancılarla mücadele eden Mahmut Şevket Paşa Çetina Dağ'ını balyozla delerken tasvir edilmiştir. Mahmut Şevket Paşa'nın hemen arkasında kadın kahramanımız Cadaloz'un elinden tuttuğu zarif alımlı bir kadın yer alır. Üstünde, Osmanlıyı sembolize eden ay ve yıldızın bulunduğu göğsünde ki kurdelede de "vatan" yazar. Mahmut Şevket Paşa'nın omzunda ise silah yerine bir sazın asılı durması akıllara, Şirin için dağları delen Ferhat'ı ve onların Anadolu'ya yayılan aşk hikâyelerini getirir. Kültürel öğelerin sıkça işlendiği bu karikatürde vatana olan sevdanın en az Ferhat ile Şirin arasındaki aşk kadar kuvvetli bir maneviyata sahip olduğu vurgulanmıştır. Cadaloz Mizah Gazetesi'nde Osmanlı'daki vatanına sevdalı ordu mensuplarının; Ferhat'ın dağları delerek Amasya'ya su getirmesi örneğinde olduğu gibi vatan uğruna her türlü çılgınca işin altından başarı ile çıkılabileceği gerçeğini karikatürlerle tasvir ederek kamuoyuna ilan eder (Cadaloz Gazetesi, 1911: 10/1). 1911 yıllarında Girit Adası üzerinde hak iddiasında bulunan Yunanistan Krallığı ile ilgili karikatürde de vatan toprağı olarak kadın figürü kullanılmış ve Cadaloz'un himayesinde betimlenmiştir (Cadaloz Gazetesi, 1911: 31/1). Bulgaristan'ın bağımsızlık taleplerine ilişkin olarak çizilen bir diğer karikatürde de vatan toprağının alımlı ve cazip kıyafetler içinde genç bir kadın şeklinde tasvir edildiğini belirlemek mümkündür (Köse, 2006; 241-272). Cadaloz mizah gazetesinin yayımlandığı yıllarda özgürlük ve bağımsızlık talepleri iyiden iyiye artan Balkan ulusları Osmanlı Devleti'ne karşı yürüttükleri mücadelelerinde Fransız özgürlük sembolü olan "Jan Dark"ı sıklıkla kendilerine sembol edindiler. Benzer bir etkileşimin Osmanlı basını üzerinde de tesir bıraktığı iddia edilebilir. Bilhassa Osmanlı mizah gazetelerinde ve matbuatında yer alan karikatürlerin bu batılı özgürlük tasviri ile ilintili olarak; vatani ve özgürlüğü tasvirde "Batılı kıyafetler içinde bir kadın" betimlemesini tercihleri müşahede edilmektedir (Oliphant, 2012: 67).

### 21. Şıllık

Hafif meşrep ve batıya özentili kıyafetlerle sokaklarda dolaşan bayanları tanımlamak amacıyla Osmanlıcada kullanılan "şıllık" ifadesine o devrin mizah gazetelerinde rastlamak olasıdır. Bu nedenledir ki Cadaloz mizah gazetesi içeriğinde mizah amaçlı kurgulanan "*Çançan*" adıyla sunulan anekdotta "şıllık" figürü ve tanımlamalarına rastlamaktayız. Özellikle eğlence mekânlarını tanımlarken kullanılan argolar arasındaki "şıllık" dikkat çekmektedir. Direkler arasında sıkça bulunanlara dair Cadaloz'un şu satırları devrin eğlence anlayışı

hakkında da bir fikir sunar kanaatindeyiz: “*Yok, daha var şıklar, şıllıklar, yılışıklar, kaşı kalkıklar, bağı yanıklar, dik bıyıklar, turan turanlar, gerdan kıranlar, bıyık buranlar, semtini soranlar, omuz vuranlar, saat kuranlar, kendini yoranlar, hep orada*” (Cadaloz Gazetesi, 1911: 45/2). Bir başka anekdot içinde ise “*şıllık*” yakıştırmasının karakteristik bir analizi kamuoyuna sunulmaktadır: “... *Çarşafı yırtık, şıllık yılışıklardan değilim*” (Cadaloz Gazetesi, 1911: 11/2). Muhtemelen Direklerarası, Galata ve Sulukule civarlarında yırtmaçlı eteklerle dolaşan ve herkese yılan sokak kadınlarını tasvir için kullanılan bu tanım bir tür karakter şekli olarak da Osmanlı kamuoyunun jargonunda yer almış olmalıdır.

## SONUÇ

İncelemesini yaptığımız Cadaloz mizah gazetesinde kadın figürünün kullanıldığı alanlar anlatılacak olan mizahi unsurun farklılığına göre değişir. Bu mizah ögesi olarak kullanılan alanlar, Osmanlı sosyal ve kültür hayatı içerisinde kadına duyulan saygı karinesi çerçevesinin dışına çıkmaz. Bilhassa kadın figürünün kullanıldığı mizah unsurlarında ciddiyetsizlik içeren ve lakayt anlatılarda kadın figürünün kullanılmadığını belirtmek gerekir. İncelediğimiz Osmanlı matbuatına dair gazete ve bilhassa Cadaloz mizah gazetesini içeriğinde yer alan karikatürlerde tespit ettiğimiz kadın figürünün Cadaloz nezdinde yaşlı bir figür olarak belirlediğini tespit etmek mümkün olmuştur. Ancak bu figürün yanı sıra gazete içeriğinde yer alan diğer pek çok kadın tasvirinde genç, güzel ve daha ziyade Avrupa modasına uyumlu kadın ya da genç kız figürlerine rastlanmıştır. Osmanlı’da mizah sanatında değerlendirilen yaşlı kadın figürü toplumsal kanı ve kanaat gereğince her şeyi deme lüksüne sahip bir öge olarak karşımıza çıkar. Saltanat ya da hükümete yönelik kantarın topuzunu aşan eleştirilerde yaşlı kadın motifi üzerinden doğrudan sazın bam teline vurulması eleştiriye uğrayanlar açısından da maruz ve makul karinesinde tanımlanır. Zira toplumda bu tarzdan eleştirileri eksik olmayan kadınlara duyulan toplumsal saygı ve bir anlamda da “Delidir ne söylese yeridir.” şeklinde ki temayül dikkate alınır. Aksi halde “deli ile deli olan” yöneticiler acizlikle ve gaddarlıkla aşağılanırlar. Mizah gazetesini içeriğinde yer alan genç kadın tasvirlerinde ise korunmaya, naif davranılmaya ihtiyacı olan bir varlık olarak betimlenmesi dikkat çeker. Dini inanış gereği yahut örf ve adetlere bakıldığında kadın imajı doğurgan olmasıyla da alakalı olarak yeniliklere gebe durumların tanımlanmasında da mizahi bir öge olarak kullanılan bir unsur olmuştur. Bazı durumlarda erkeğe yakışmayan bir öge anlatılırken ya da bahsi geçen konuda kadının hor görülme ihtimalinin ortaya çıkması halinde kadın kılığında erkek zenne tasvirlerine müracaat edilmiştir. Kadını kimi zaman narin bir varlık olması hasebiyle nezdinde temsilen korunması gereken bir vatan, kimi zaman da uyuyan evlatlarının üstünü örten bir ananın şefkatine gönderme yapılarak karikatürize edildiğine dair motiflere ve çizimlere rastlanmıştır. Osmanlı’da kadın bazen de suç işlemiş, kaynanasından azar işiten bir gelin olarak karşımıza çıkar. Savaş şartlarında ise, askere cesaret veren ancak saygın ve yaşlı mert ve cevval bir kadın komutan olarak karikatür çizimlerinde belirginlik kazanır. Kadın ögesi gerçekte Osmanlı toplum yapısı ve basını içerisinde hicivsel eğitim ya da siyasal kritiklerin her alanında müracaat edilen toplumun bel kemiği raddesinde önemli bir figür olmuştur. Bu durum Osmanlı sosyal ve siyasal hayatının her alanında kadının varlığına ve toplumsal bir saygınlık çerçevesinde yer aldığına dair bir işaret olarak kabul edilebilir.

## KAYNAKÇA

### *Milli Kütüphane Eski Türkçe Matbu Eserler*

Afacan Gazetesi, Numara: 7/40, 26 Şaban 1329, 9 Ağustos 1327, 22 Ağustos-u Efrenci 1911 (*Cadaloz 'un devamı*), s 2.

Afacan Gazetesi, Numara: 5738, 19 Şaban 1329, 2 Ağustos 1327, 1 5 Ağustos-u Efrenci 1911, (*Cadaloz 'un devamı*), s 2.

Afacan Gazetesi, Numara: 2-9 Şaban 1329 / 23 Temmuz 1327 / 5 Ağustos-u Efrenci 1911, (*Cadaloz 'un devamı*), s 2.

Afacan Gazetesi, Numara: 4, 37-16 Şaban 1329 /30 Temmuz 1327 / 12 Ağustos-u Efrenci 1911, Cumartesi, (*Cadaloz 'un devamı*), s 2.

Afacan Gazetesi, Numara: 1-5 Şaban 1329 / 19 Temmuz 1327 / 1 Ağustos-u Efrenci 1911, (*Cadaloz 'un devamı*), s 2.

Afacan Gazetesi, Numara: 3/36, 11 Şaban 1329 / 25 Temmuz 1327 / 7 Ağustos-u Efrenci 1911, (*Cadaloz 'un devamı*), s 2.

Cadaloz Gazetesi, Numara: 31, 21 Recep 1329, s 2.

Cadaloz Gazetesi, Numara: 16, 27 Mayıs 1911, s.1.

Cadaloz Gazetesi, Numara: 26, 4 Recep 1329, s 2.

Cadaloz Gazetesi, Numara: 33, 28 Recep 1329, s 2.

Cadaloz Gazetesi, Numara: 1, 5 Rebi'ül Ahir 1329 (H.), s 2, “Elinin hamuruyla sende erkek işine karıştın ne diyelim”; “Kaynana değneği önünden paçozsuz kaçmış gelin suratlı yumurcaklar”; “düşünde bal yemiş kâhya kadın gibi yalanıp durasınız”.

Cadaloz Gazetesi, Numara: 14, 20 Mayıs 1911(Cumartesi), s. 1.

Cadaloz Gazetesi, Numara: 18, 6 Cema'zil Ahir 1329, s. 2.

Cadaloz Gazetesi, Numara: 44, 12 Ramazan 1329, s 2.

Cadaloz Gazetesi, Numara: 10, 7 Cemazi'l Evvel 1329, s. 2.

Cadaloz Gazetesi, Numara: 20, 13 Cema'zil ahir 1329, s 2.

Cadaloz Gazetesi, Numara: 3, Haziran 1911, s.1.

Cadaloz Gazetesi, Numara: 32, 25 Recep 1329, s 2, "Köpsuvari".

Cadaloz Gazetesi, Numara: 2, 9 Rebiül ahir 1329, s.2.

Cadaloz Gazetesi, Numara: 23, 22 Cema'zil ahir 1329, s 2.

Cadaloz Gazetesi, Numara: 2-9 Şaban 1329 / 23 Temmuz 1327 / 5 Ağustos-u Efrenci 1911 Cumartesi, (*Cadaloz 'un devamı*), s 2.

Cadaloz Gazetesi, Numara: 11, 10 Cemazi'l Evvel 1329, s. 2.

Cadaloz Gazetesi, Numara: 43, 9 Ramazan 1329, s.3.

Cadaloz Gazetesi, Numara: 7, 26 Rebi-ül Ahir 1329, s.4, "Telgraf"

Cadaloz Gazetesi, Numara: 45,16 Ramazan 1329, s. 2.

### *Tetkik Eserler*

Artun, E. (2016). *Âşıklık Geleneği ve Aşık Edebiyatı*. Karahan Kitapevi.

Brummet, P. J. (2000). *Image and Imperialism in the Ottoman Revolutionary Press (1908-1911)*. State University of New York Press (Sunny Press).

Canik, E. G. (2020). *Cadaloz Mizah Gazetesi'nde Osmanlıdan Algı ve İmgeler (1911)*. Libra Yayınları.

- Della querra tra ribelli e turchi in Albania 30 Nisan 1911 (La Tribuna Illustrata);*  
<http://www.Galabri.com/foto/gazkat/gaz2/latrillu.html>
- Erler, M. Y., & Özkan, S. (2018). Dukakin sancağı ve çevresi nüfus defteri ve gündelik yaşama dair düşündürdükleri. Zafer Gölen, Abidin Temizer (Ed), *Osmanlı Dönemi Balkanlarda Gündelik Hayat içinde*, ss.149-159). Gece Kitaplığı.
- Evsile, M. (1996). Birinci Dünya Savaşında Kafkas Cephesinde Aşiret Mensuplarından Oluşturulan Milis Birlikleri. *Atatürk Araştırma Merkezi Dergisi*, 12(1), 911-926.
- Kolçak, O. (2013). Wolfgang *Amedeus Mozart*. Kastaş Yayınları.
- Köse, O. (2006). Bulgaristan Emareti ve Türkler (1878-1908). *Türkoloji Dergisi*, 1(2), 241-272.
- Lampe, J. R. (28 Mart 2000). *Yugoslavia as History: Twice There Was a Country*. Cambridge University Press. London "By 1910, an armed Albanian revolt was spreading from Pristina, ironically supported by aid of Serbia."
- Nar, M. Ş. (2014). Psiko-antropolojik bir olgu olarak fal üzerine nitel bir araştırma. *Ankara Üniversitesi Dil ve Tarih-Coğrafya Fakültesi Dergisi*, 54(1), 507-524.
- Oliphant, M. (2012). *Kutsal Bakire Jan Dark Yaşamı ve Ölümü* (Çeviren: Şebnem Duran). İlya Yayınları.
- Ortaylı, İ. (2016). *Osmanlı Toplumunda Aile*. Timaş Yayınları.
- Özyurt, S., & Erler, M. Y. (2012). *Samsun İnas Mektebi (Kız Çocuklarına Ait İlkokul) Kayıt Defteri Açısından Osmanlı Samsununun Demografik Panaroması (1918-1925)*. Samsun Sempozyumu, 13-16 Ekim 2011, Cilt. 1, Ceylan Ofset, Samsun, s. 635-676.
- Temizer, A. (2007). *Osmanlı-Karadağ Sınır Anlaşmazlıkları ve Çözümü (1878-1913)*. Yüksek lisans tezi, Ondokuz Mayıs Üniversitesi.
- Temizer, A. (2013). Montenegro in the First Balkan War. *Annals Series on History and Archaeology*, 5(1), 65-80.
- Tahiroğlu, İ. (2011). Osmanlı İmparatorluğunda Kölelik, *İstanbul Üniversitesi Hukuk Fakültesi Mecmuası*, 45 (2011), 649-676.
- Yüzer, F. (2016). Osmanlı Basın Hayatında Mehmet Tahir Bey ve Çarşaf Meselesi. *Necmettin Erbakan Üniversitesi İlahiyat Fakültesi Dergisi*, 42(1), 337-338.
- Zeyrek, S. (Şubat 2012). II. Meşrutiyet'te demokratik muhalefetin sonu: Arnavut isyanları ve sonuçları. *Sosyal Bilimler Enstitüsü Dergisi*, 299-336.



EKLER

Ek-1. Cadaloz Mizah Gazetesi'nde vatanı (Girit) ve ona maşuk bir genci (Yunancık) sembolize eden bir kadın figürü.



Article Type : Research Article  
Date Received : 15.12.2021  
Date Accepted : 22.10.2022

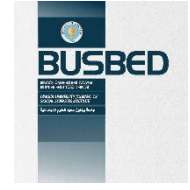

<https://doi.org/10.29029/busbed.1037181>

## TURKISH EFL PRE-SERVICE TEACHERS' ORAL CORRECTIVE FEEDBACK PRACTICES<sup>1</sup>

Hayrettin KÖROĞLU<sup>2</sup>, Mustafa Naci KAYAOĞLU<sup>3</sup>

### ABSTRACT

This study investigated pre-service ELT and Turkish EFL teachers' actual oral corrective (hereafter, OCF) practices in the classroom during their practicum. The participants of the study were twenty final-year students, who were selected randomly, with ten senior students from the English Language Teaching (hereafter, ELT) department of the Faculty of Education and ten senior students from the English Language and Literature Department (hereafter, ELL), who were taking both their courses at the Department of the Faculty of Letters during weekdays and teacher training courses at the ELT Department at Faculty of Education at the weekends, state university. Classroom observational data have been gathered through video recordings of twenty lessons. The study revealed three important results. First, both ELT and non-ELT pre-service teachers tended to employ excessive use of OCF strategies regardless of the nature of students' erroneous utterances. In other words, they did not take into consideration whether the errors impeded the communication or not. Second, the participants targeted, for the most part, grammar (98%) and vocabulary (82.8%) errors. Finally, the participants preferred the *explicit correction* method (92.9%) which is a way of input-providing, not output-providing that promotes self-correction and interaction between the teacher and the students, and among students.

**Keywords:** Oral corrective feedback strategies, pre-service EFL teachers, practicum classes, teacher training

<sup>1</sup> This study has been extracted from the dissertation of the first author titled "ELT and non-ELT pre-service language teachers' stance on oral corrective feedback: A Turkish context".

<sup>2</sup> Lec. Dr., Atatürk University, K. K. Faculty of Education, hayrettin.koroglu@atauni.edu.tr, <https://orcid.org/0000-0001-8183-2148>

<sup>3</sup> Prof. Dr., Karadeniz Technical University, Faculty of Letters, naci@ktu.edu.tr, <https://orcid.org/0000-0001-8630-4803>

Makalenin Türü : Araştırma Makalesi  
Geliş Tarihi : 15.12.2021  
Kabul Tarihi : 22.10.2022

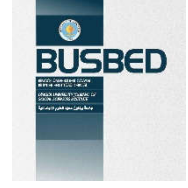

<https://doi.org/10.29029/busbed.1037181>

## YABANCI DİL İNGİLİZCE ÖĞRETMEN ADAYLARININ SÖZLÜ GERİ BİLDİRİM UYGULAMALARI<sup>1</sup>

Hayrettin KÖROĞLU<sup>2</sup>, Mustafa Naci KAYAOĞLU<sup>3</sup>

### ÖZ

Bu çalışma son sınıf İngilizce öğretmen adaylarının öğretmenlik uygulamaları esnasında sınıf ortamında sözlü geri bildirim uygulamalarını araştırmıştır. Bu çalışmanın katılımcıları bir devlet üniversitesinin, İngilizce Öğretmenliği programında eğitim gören son sınıf 10 öğrencisi ile aynı üniversitenin Edebiyat Fakültesi, İngiliz Dili ve Edebiyatı öğrencilerinden Eğitim Fakültesinde hafta sonları öğretmenlik sertifikası programına devam eden 10 öğrenci olmak üzere kurayla seçilen toplam 20 öğretmen adayıdır. Sınıf gözlem metoduyla toplanan veriler, yirmi dersin video kayıtlarından oluşmaktadır. Çalışma üç önemli sonuç ortaya çıkarmıştır. Birincisi, hem eğitim fakültesi hemde edebiyat fakültesi öğrencileri yapılan İngilizce sözel dil hataların mahiyetine dikkate almadan oldukça fazla sözlü geri bildirim uygulamalarına başvurmaktadır. Bir diğer deyişle, katılımcılar, öğrenci hatalarının anlamı bozup bozmadığına bakmadan her türlü hataları düzeltmeye çalıştıkları görülmüştür. İkinci olarak, katılımcılar dilbilgisi (%98) ve kelime (%82,8) ile ilgili hatalar üzerine odaklanmışlardır. Son olarak, öğretmen adaylarının sözlü geri bildirim teknikleri ile ilgili tercihlerine gelince, öğretmen ve öğrenci, ve öğrenci ile öğrenci arasında bir etkileşim kurmayaimkan sağlamayan *doğrudan düzeltme* (%92,9) en çok tercih ettikleri teknik olmuştur.

**Anahtar Kelimeler:** Sözlü geri bildirim stratejileri, İngilizce öğretmen adayları, öğretmenlik uygulamaları, öğretmen eğitimi

<sup>1</sup> Bu makale, birinci yazarın “ELT and non-ELT pre-service language teachers’ stance on oral corrective feedback: A Turkish context” adlı doktora tez çalışmasından üretilmiştir.

<sup>2</sup> Öğr. Gör. Dr., Ataturk Üniversitesi, K. K. Eğitim Fakültesi, hayrettin.koroglu@atauni.edu.tr, <https://orcid.org/0000-0001-8183-2148>

<sup>3</sup> Prof. Dr., Karadeniz Teknik Üniversitesi, Edebiyat Fakültesi, naci@ktu.edu.tr, <https://orcid.org/0000-0001-8630-4803>

## 1. INTRODUCTION

English learners who are beginners continuously produce ill-formed utterances. Students' erroneous utterances are mostly regarded as something that must be minimized or eliminated (Han, 2008) since they are believed to hinder communication and be the source of many problems in learning a language. In addition, learners' erroneous utterances are never easy to overcome and it is a controversial issue theoretically and methodologically. About dealing with learners' erroneous utterances, Han (2008) states that while correcting errors means an evident and direct correction, oral corrective feedback (hereafter, OCF) refers to an overall technique, which requires delivering the learners signs or hints leading to self-correction along with correct forms in the target language when necessary. In the meantime, it is commonplace to see that a good deal of language teachers correct these errors in the classroom persistently. This has prompted my attention to how pre-service English teachers react to this pedagogical issue since OCF is gaining importance in L2 and FL domains (Sheen, 2004; Ellis, 2006).

Regarding second language (hereafter, L2) learning, many researchers in the second language (hereafter, L2) acquisition focus primarily on the importance of OCF provision in learning a foreign or a second language. These studies still keep addressing the significance and the potential impacts of L2 learning in detail. Nevertheless, the impact and of OCF on education differs based on the methodologies and procedures implemented (Ellis, 2009). In general, how the language teacher perceives the process of learning and teaching affects the effectiveness of OCF provision (Doughty & Williams, 1998).

While the supporters of the behavioristic approach (e.g., Brown, 2007; Krashen, 1985) assert that any form of error treatment is of no importance and not needed, some researchers (e.g., Long, 1996; Swain, 1985) assert that OCF provision promoting interaction between the teacher and the student and among the students plays an important role during learning a foreign language (hereafter, FL) or L2. In addition, Schmidt (1995) argues employing solely one kind of OCF strategy cannot be sufficient to enhance language learning. Therefore, students need to be provided with as many types of OCF as possible for them to recognize the erroneous utterances they commit. In addition, the interactionist's opinion is that the learning of language is a process through interaction (Long, 1996; Schmidt, 1995). According to them, a desirable type of interaction refers to the negotiation of meaning, and this happens through modification of utterances when students interact with the more expert counterpart in conversations and then words are rearranged. From this point of view, all these take place during the conversations and interactions as a result of the provision of feedback. Moreover, Gas et al. (2007, p. 176) stated that the "interaction approach attempts to account for learning through the learner's exposure to language, production of language, and feedback on that production". According to Long (1996), implicit negative feedback is another way for language learning to take place, and this negative feedback error correction that is reached by negotiations might be useful for L2 development. Besides, Mackey and Oliver (2002) argued that interaction along with negotiation and feedback is more effective than interaction with negotiation alone when the development of advanced question forms is being discussed.

Therefore, there are numerous main concerns in L2 learning which should be taken into consideration by the language teacher related to OCF provision. The first refers to the type of error to be corrected. That is to say, do the language teachers target certain kinds of errors or all? Should the OCF provision be focused or unfocused? The second refers to the type of OCF strategies to employ in treating the learner's erroneous utterances. According to Long (1996), the L2 learner is often provided with input: positive evidence and negative evidence. The positive evidence or positive feedback aids the learner notice the extent to which his or her produce is satisfactory, meaningful, linguistically appropriate, and target-like. Third, there have been some OCF taxonomies offered by researchers in the field (e.g., Harmer, 2001; Lyster & Ranta, 1997; Lyster & Saito, 2010; Panova & Lyster, 2002). These classifications were adopted in different studies on many occasions. On the other hand, it is important to find out what types of OCF strategies are more beneficial than others. From an academic point of view, what types of OCF promote self-learning, and interaction between the teacher and the student, and among students, which types lead to more "student uptake" that is the learner's utterances upon the teacher's error treatment (Nassaji, 2011)? Finally, the fourth refers to whether the feedback is immediate or delayed. Researchers have not agreed yet about the timing of the OCF provision (Hedge, 2000). It seems that language teachers are free to treat the learners' errors as they like. Both immediate and delayed OCF provisions come with their advantages. In addition, as Ellis (2009) suggested, there are some techniques that language teachers can employ when treating at a later time.

Besides certain experimental works (e.g., Li, 2010; Lyster & Saito, 2010; Mackey & Goo, 2007) suggesting that OCF provision can enhance learning an FL or L2, yet more research studies are needed to be able to find out how in-service and pre-service English teachers select the types of OCF and employ to enhance foreign or second language (Li, 2010). It is necessary to determine before their graduation whether pre-service language teachers are aware of different types of OCF that would better facilitate language learning, or not. How and when pre-service English teachers would provide feedback? Regarding when and how to treat students' erroneous utterances, collecting more information about what the pre-service English teachers state they believe and do in the classroom

regarding OCF provision is necessary if it is proposed FL and L2 research influence on teacher education and ultimately language education. One important question must be answered: Are pre-service EFL teachers aware of the recent research before graduation or do they shape their beliefs about language teaching and learning through teaching experience after graduation? The present study of 20 pre-service ELT and non-ELT teachers in Turkey will add to the limited number of studies dealing with this matter as there are no studies done on this issue in Turkey to the knowledge of the researcher of this study.

This study will help to reveal the Turkish pre-service EFL teachers' preferences for OCF provision in a Turkish context. OCF-related aspects of the interactional practices will further explain the link that certain researchers have claimed between negotiations and L2 or FL learning. OCF provision might be an important way of improving interaction in the classroom and encouraging students enough chances to concentrate on the structure and the type of response or output they provide in class. Positive OCF can create a beneficial environment for input and output processing. It is thus essential that EFL teachers know of OCF types that are promoting negotiation, interaction, and output in EFL classrooms.

## **2. LITERATURE REVIEW**

### **2.1. Interaction And Second Language Acquisition**

A complex and contentious question appears on how children should learn an L2 or FL. Many scholars and theorists have studied and examined it, but there are a variety of general metaphysical methods that aim to understand the language learning process. Each strategy has a clear conceptual foundation and relies on a specific deciding factor. The sociocultural method wherein social contact and conversation play a major role is among the most prominent approach to language learning in modern times. "The sociocultural attitude towards acquiring languages is different from other theoretical approaches because it is not in agreement with the idea that information originally comes and evolves through biological processes and internal processes solely within the humans' self." (Gutierrez & Villanueva, 2006, p. 232). The core argument here seems to be that factors related to the people around the learners or linguistics should involve precedence over human cognition and that the latter may be influenced or decided by the former (Vygotsky 1978). Vygotsky, whose thoughts have contributed to the present interpretation of classroom interaction, initially formulated such a socio-cultural theory. Wertsch (1990, p. 112) described this using "an approach which focuses not on universals, but the organizational, historical and cultural specifics of the function of the human mind". As Wells and Chang-Wells (1992) clarify, the core problem for such a strain of thought is to understand the individual and society's inter-dependence, as each one produces and is produced by one another.

Vygotsky (1978) mainly focused on social interaction in his socio-cultural theory, stressing the function of language, interaction, and guidance in the growth of information and comprehension. He interpreted the speech as the core and main means of the learning process as it encourages the learner to demonstrate what he learns, believes, and can do to himself and others. According to Britton (1970), speech is used as a significant childhood learning tool that children communicate by listening and they learn to talk by speaking. Olyer (1996) concluded that giving opportunities to communicate is crucial because children should be motivated to become creators and not only information users. Vygotsky emphasized the role of conversation in the social growth of infants. As Vygotsky (1978, p. 53) states language is a conceptual cultural instrument just the way "work tools are a way to master nature's labor".

It is commonly understood that communicative discourse plays a vital role in SLA when the context is negotiated (e.g., Gass, 1997; Pica, 1994). According to Pica (1994), negotiation in which learners request clarity, affirmation, and repetition of L2 where they do not comprehend, provides convenient opportunities for language acquisition by supplying understandable feedback to learners. And so far as Krashen (1985) is interested, learners with whatever feedback they happen to be subjected to are fundamentally very passive processors. In addition, Krashen (1985) assumes that to guarantee acquisition, exposure to any form of input is adequate. In comparison, Long (1983, 1985) indicated that while it is undoubtedly important to be subjected to understandable input, it is not adequate by itself to guarantee acquisition without sufficient output practices.

In addition, the theory concerning oral corrective feedback provision has generated several questions for examination and discussion. Lyster and Ranta (1997) mentioned a few questions related to OCF provision which are hard to answer: 1) Do the teachers need to correct the learners' errors? 2) When do the teachers need to have the errors corrected? 3) What errors do the teachers need to focus on? 4) How do the teachers need to have the errors corrected? 5) Who is supposed to correct the errors? While these questions are all linked to oral corrective feedback, it is possible that each of these questions could be a subtopic of corrective feedback and each deserves separate consideration. There is, however, one of these questions which have been selected as the main focus of this research, and that is the question of EFL pre-service teachers' beliefs in oral corrective feedback. More

specifically, this research will study what pre-service ELT teachers' preferences are for error types, OCF types, the extent of OCF provision in the classroom.

## 2.2. Classification of OCF Strategies

Ellis (2006, p. 28) describes OCF as “responses to learner utterances containing an error”. Since Lyster and Ranta's (1997) descriptive study made a classification of different types of teachers' OCF types, SLA research has descriptively and experimentally corroborated the role of OCF in Form Focused Instruction in classrooms as well as lab settings. The OCF strategies are often classified regarding whether they are overt or covert. Although recasts are regarded as an implicit way, they can be rather obvious (Sheen, 2006) based on the setting (e.g., Sheen, 2004; Lyster & Mori, 2005), a form of education in the classroom (Nicholas et al., 2001; Mackey & Goo, 2007), the content of the class (Long, 1996), student proficiency level (Mackey & Philp, 1998; Ammar & Spada, 2006), frequency of ill-formed utterances (Philp, 2003). As for the prompts and explicit treatment, the case with overt types of OCF is not different at all, which can be quite covert at the same time if this group of strategies just implies that there is something wrong with the statement (e.g., Carroll & Swain, 1993). If they provide extra grammar information and correct form, then this group of classification can be considered more explicit (Sheen, 2007a).

Besides their implicit and explicit category (e.g., Ellis & Sheen, 2006), OCF types can be categorized as Ranta and Lyster's (2007) classification like reformulation followed by explicit OCF provision and recasts that provide learners with target reformulations of their erroneous utterance, and prompts, which allow the student with some clues without reformulations, generating occasions for the students to treat his or her erroneous utterances. In other words, the classifying of OCF types can also be based on whether the OCF provision type is an input- or output-providing way of correction allowing the student to amend their ill-formed oral production. Since recasts, explicit corrections and direct metalinguistic clues provide accurate forms of the erroneous utterances, these methods are categorized as “input providing” while prompts are “output-pushing” ones as these strategies do not give students direct correction in TL but, encourage students to correct their own mistakes (Lyster & Mori, 2006; Ranta & Lyster, 2007). In addition, as Lyster and Ranta (1997) state, recasts are the moves taken by the teacher in the form of reformulation to amend the student's erroneous utterance excluding the problematic part. Explicit feedback also supplies the correct form yet, overtly shows that the learner's oral production was problematic. Thus the “input-providing” feedback types can make use of evaluations in the “working memory” making it easier for the students to figure out the gap between the ill-formed utterances and the correct structures in the TL and the target-like reformulation (Long, 1996; Schmidt 2001). Shortly, as the learners receive more meaningful, FL students can concentrate on their own mistakes (VanPatten, 1990). On the other hand, according to Lyster output-prompting OCF strategies, which include a wide variety of OCF strategies such as *metalinguistic clues, elicitation, clarification request, and repetitions* never supply accurate systems but offer clues to assist students to self-repair, retrieving target-like forms from their knowledge. Similarly, as VanPatten (1990) asserted, the teacher's use of prompts makes students remember the data which is present in their long-standing recall allowing them to correct their own mistakes.

## 2.3. Research on the Efficacy of OCF Strategies

Many studies have directly compared the OCF types in terms of their effectiveness, and, these studies reported the beneficial function of those which generate a negotiation or an interaction between the teacher and the student in language classes. Generally speaking, explicit feedback which engages learners in interaction has many advantages over the implicit way of treatment in studies in which the treatment allows the learners to produce in TL., some studies concluded that prompting learners can be more beneficial than explicit corrections and recast. Recasting, where learners have parroted back the correct form of made statements, is considered to be a form of input-providing OCF type. In contrast, prompts, which allow FL students to self-correct, are regarded as output-pushing OCF types (Ellis, 2006). The latter approach coincides with Swain's output hypothesis (Swain, 1995, 2005). The hypothesis was that language teachers needed to offer comprehensible input and to foster opportunities for learners to self-correct made statements. It is thought that these two forms of corrective input challenge language learners in unique ways. When responding to prompts, language learners rely on their long-term memory to modify their previously made statements. In contrast, recasting seems only to engage short-term memory functions (Lyster, 2004). Other research has shown that prompting further conveys benefits to learners since instead of providing the correct response, it forces learners to rewire their thinking such that they commit to long-term memory of the correct form or phrase and no longer employ the incorrect version (de Bot, 1996).

Although recasts are considered as commonly provided frequent type in many foreign language classrooms, many studies concluded that most of the students who are provided correction through recasts are not able to notice that they uttered some problematic expressions and their errors are treated. That is the result of a misunderstanding that they may think that the teacher is trying to interact with their students through another

way of the same expression because such recasts may be interpreted as another way of what the learner uttered (Ellis & Sheen, 2006; Lyster, 2007; Nicholas vd., 2001). As a remedy, several recent empirical studies confirmed the importance of employing more academically-oriented OCF methods (i.e., prompts). On the one hand, in a series of quasi-experiment studies in adult ESL classrooms in New Zealand (Ellis, 2007; Ellis, Loewen, & Erlam, 2006b), it was shown that prompts as a form of metalinguistic clue led learners to gain more control over their already acquired knowledge of the English past tense and comparative than implicit feedback such as recasts. Similarly, Sheen (2007) demonstrated that explicit correction (i.e., explicitly reformulating learners' non-target-like production with metalinguistic explanation) benefited adult ESL learners' acquisition of English articles more than recasts. In contrast, the relative efficacy of prompts over recasts has been confirmed in the case of young immersion students' acquisition of French gender attribution (Lyster, 2004a), young ESL students' acquisition of English possessive determiners (Ammar & Spada, 2006), and university-level EFL students' learning of regular past forms (Yang & Lyster, 2010). In sum, concerning OCF effectiveness on L2 morphosyntactic development, the results of the study (Ellis & Sheen, (2006, p. 597) concluded, "there is no clear evidence that recasts work better for an acquisition than other aspects of interaction such as models, prompts, or explicit corrective strategies".

## 2.4. Research Question

Regarding OCF provision, the research studies set in Turkey we reviewed, investigated Turkish EFL teachers' beliefs and practices but did not include pre-service EFL teachers' OCF practices (e.g., Kırgöz & Ağçam, 2015) Ölmezer-Öztürk, 2019; Yüksel et al., 2021). This is, to the knowledge of the researchers, the first study looking at pre-service ELT and non-ELT EFL teachers' actual practices about OCF provision. To address this gap in the previous research, this study aims to shed more light on this topic by providing findings through classroom observations during pre-service teachers' practicum teaching classes. Therefore, this study intends to investigate pre-service teachers' practices about OCF by focusing on the following research question:

What are Turkish ELT and non-ELT pre-service EFL teachers' OCF practices in the classroom regarding:

- error types they prefer;
- general frequency of their OCF provision and
- the types of OCF strategies they prefer?

## 3. METHODOLOGY

This research study used quantitative data collection through observations in the classroom. Observing classrooms can produce valuable data for researchers. Borg (2003a) states that obtaining data through observing the classes is a critical element for studying teachers' beliefs and practices. The data collection technique employed in quantitative observation data on pre-service EFL instructors' OCF practices was video recordings of twenty 40-minute classes of each pre-service teacher's practicum classroom hours, which lasted about four weeks. Each pre-service teacher had one of his classes observed and recorded in the second month of the spring term in 2017, in total making nearly 13 hours of video recordings. Since the participants and the students reported that they would not feel uncomfortable with the presence of the researcher, the researcher sat in the classroom as a nonparticipant and used his mobile phone to record the classes, placing it on a tripod at the left-back of the classroom. The classes were similar in a way that they mainly consisted of grammar, speaking, and reading activities of a text, making up questions and responses. The classes mostly focused on form rather than meaning and contained few instances of teacher-student interactions.

### 3.1. Setting and Participants

This study took place at various state middle and secondary schools where pre-service ELT teachers, who took all pedagogy and methodology classes integrated into their ELT program, and pre-service teachers, who were from English Language and Literature department where they did not take pedagogy and methodology courses in their program but were attending ELT department to take only some of the courses, which were taken by ELT pre-service teachers at weekends in their final year, had practicum classes. The researcher contacted pre-service EFL teachers in person as both ELT and non-ELT participants who were taking his classes. Ten pre-service ELT teachers were chosen among the volunteering 91 senior students at the ELT department and ten pre-service teachers among the volunteering 61 senior students from the ELL department randomly.

### 3.2. Data Gathering Process

The data collection process took in the following steps: first, in January 2017, to be able to conduct the study with

the final year ELT and ELL students, necessary permission was taken from the executive board of the Faculty of Education of Ataturk University and National Education Directorate of the province of Erzurum to conduct the classroom observations. Then, a timetable for conducting observations of EFL practicum classes was prepared. Next, as the researcher of this study had classes with both final-year students from ELT and ELL departments, he collected the participants' contact information right after a class in the first week of March.

### 3.3. Coding and Data Analysis

The researcher watched nearly 13 hours of recordings of observation data and transcribed them verbatim. Then the researcher had a native speaker of English watch the recordings and check the transcription, watching the video recordings. After that, he coded classroom episodes employing content analysis (McKinley & Rose, 2018). Then, two stages of analysis were carried out to answer the research questions. First, students' errors were defined as utterances produced by students which include ill-formed expressions. Nishita (2004)'s coding concepts were used to identify four categories of errors: grammar, vocabulary, pronunciation, and semantic errors. Then the errors were classified as treated and untreated. Second, a teacher's OCF provision was defined as a teacher's response to a student's erroneous utterances. Similarly, a teacher's responses as a treatment right or a while after a student's errors were coded OCF moves. Then, utilizing a checklist and Lyster and Ranta's (2002) typology, OCF types were coded Lyster and Ranta's (2002). The taxonomy list has six strategies: input-providing strategies (explicit correction, metalinguistic feedback, and recasts) and output-prompting strategies (clarification requests, recasts, and repetition.).

Content analysis was used to examine the data gathered through classroom observations. A quarter of the data was coded by another rater, who was an associate professor majoring in applied linguistics. The interrater reliability for identifying error types was 92 percent, 94 percent for determining feedback strategies, and 87 percent for content analysis.

## 4. RESULTS

### 4.1. General Frequencies of Targeted Errors

A total of 146 feedback moves were identified to have occurred during the 20 periods (800 minutes) of observed classroom interaction. Therefore, there was on average one feedback move occurrence about every 5.4 minutes. The feedback frequency can also be presented by comparing the number of errors that received error treatment and the number of errors that went untreated. The results are presented in Table 1.

**Table 1.**  
*Numbers of Errors that Received/did not Receive Feedback*

Error types	Errors		
	Committed	Corrected	Percentage
Grammar	50	49	98%
Vocabulary	64	53	82.8%
Pronunciation	65	38	58.4%
Semantic	13	6	46.1%
Sub-total	192	146	76%

As can be seen from Table 1, participants of two educational statuses made a total of 192 errors in the observed 800 minutes of classroom interaction. Among these 192 errors, 146 of them were followed by oral corrective feedback while 46 (24%) of them were not treated with OCF provision. In other words, the teacher provided corrective feedback to 76% of the students' erroneous utterances.

As for what kinds of student errors were as targeted most by student foreign language teachers, Table 1 demonstrates that although pre-service language teachers tried to provide OCF to at least about 50% of all error types, the target feature of their OCF was grammar (98%) and vocabulary (82.8%) followed by pronunciation errors (58.4%). On the other hand, semantic errors were the ones that were targeted least frequently, although about half of them were provided OCF. Therefore, while it is true that pre-service language teachers focused on erroneous utterances regarding grammar and vocabulary categories and provided those with OCF, that did not mean that they ignored ill-formed utterances regarding other categories, nonetheless provided OCF on them as well.



## 4.2. General Frequencies of Preferred Oral Corrective Feedback Types

The research question also examined the types of OCF strategies pre-service teachers provided to the students' errors. Table 2 shows the 6 feedback types and their percentages.

**Table 2.**

*Frequency of Each OCF Type*

Feedback types	Numbers	Percentages
1. Explicit correction	83+38*=121	82.9%
2. Metalinguistic clues	0	0%
3. Clarification request	7	4.8%
4. Recast	2	1.4%
5. Elicitation	16	10.9%
6. Repetition	0	0%
Total	146	100%

\*Note: Of 121 explicit correction moves, 38 of them were followed by extra grammatical information

As can be seen from Table 2, explicit correction was the predominant feedback type of choice. There were 121 occurrences of explicit correction, accounting for 82.9% of all feedback moves. The second most commonly employed OCF type turned out to be elicitation feedback, which occurred 16 times and took up 10.9% of all the feedback moves. Clarification request, which occurred 7 times and accounted for 4.8% of all feedback moves, was the third most frequently used feedback technique following elicitation feedback. Unlike many studies, recast was the least frequently used OCF type which occurred only 2 times by only one student teacher who reported studying under the Erasmus program in an EU country for one term and learned about feedback types. The remaining two types – metalinguistic clue and repetition – were never provided at all and they both accounted for 0% of all feedback moves. It can be concluded that explicit correction was the type of choice, taking up 82.9% of all feedback types. Except for this technique, the rest of the types only accounted for a very small number of all feedback moves. Thus, it is worth pointing out that explicit correction was the predominant feedback type in this study.

As for the other statistics, the observations of most of the classes showed that student teachers depend heavily on input-providing feedback types (84%) compared to output-providing feedback methods (16%) and they preferred explicit methods (99%) over implicit ways of feedback (1%) for correcting students' oral errors. In addition, the participants preferred to employ heavily teacher correction (84%) to self-correction (13%) and peer correction (3%). It can be stated that most of the participants believe that they are the authority in the classroom. The results of the classroom observations revealed that pre-service language instructors frequently taught structures deductively. Observing all twenty practicum lessons revealed that the prospective foreign language teachers were not familiar with interactional OCF strategies or methods that many language instructors employ in other settings.

## 5. DISCUSSION

The study intended to investigate Turkish pre-service ELT teachers' practices of OCF in the classroom. The data of the study gathered from twenty participants' practicum classes were analyzed quantitatively, and the statistics were employed to compare with the relevant past research studies to find out any discrepancies and consistencies. Then implications and recommendations will be made according to the findings.

### 5.1. Error Types Targeted by Pre-service EFL Teachers

The results of the classroom observations, in which pre-service EFL teachers took part as teachers, revealed the following pattern for participants' OCF preferences: grammar, vocabulary, pronunciation, and semantic. In other words, considering the results of the classroom data, it can be concluded they tended to treat every single error they noticed. As for the untreated pronunciation errors, the participants might not have detected if there were any untreated ones. These results are consistent with those of Altan's (2012) study which indicated that pre-service ELT teachers had views regarding error treatment and pronunciation which might negatively affect their teaching, those of Arslan's study (2013, p. 191) that stated that "in non-native EFL settings, poor pronunciation skills may fail in spoken communication" and those of Kayaoğlu and Çaylak (2013, p. 283) that concluded that "pronunciation teaching cannot be considered to be a luxury in education. When the teacher gives importance to pronunciation, students do, as well. Concern for good pronunciation is a phenomenon that teachers

can instill in students.”

The fact that pre-service teachers prefer to target errors of grammar and vocabulary, for the most part, reflects the current demands on multiple-choice English exams given at the end of the second stage of primary school (hereafter, LGS) and secondary school (hereafter, YKS). Turkish students at a primary, secondary, and tertiary level have to learn English to meet academic purposes. Therefore, they have to take and study English classes to fulfill the necessities of the programs, precisely doing a test on mainly grammar and vocabulary. The students have to pass the LGS and YKS tests which include main subjects (e.g., Math, Turkish Language, Science, Social Science, English) to be able to get as many scores as possible to get a place at a higher education level. As a matter of fact, during the preparation period for these exams, classes are mainly devoted to grammar and vocabulary in the FL classes. As a result, participants in this study believed and reported that the English teacher ought to attach more importance to teaching grammar and vocabulary more than other parts of the TL. Conversely, this view is a complete contradiction to that of Ellis's (2008) study states that the main aim of teaching an FL or L2 should be allowing the learners to communicate with others. It should be noted since the main goal of language learning is communication. Therefore, treating the learner's erroneous utterances is necessary only when the error impedes the messages. Through communication, learners can experience interaction with each other, and exchange their views and thoughts. Then they can notice what productions are acceptable and unacceptable in the TL. Teachers' main goal should be to prepare their students for communication in the target language and then prepare them for the exams held nationally.

The participants' preferences for correcting grammatical errors for the most part can be related to individual features including what student EFL teachers believe of the way they teach. Their beliefs are usually formed during their past learning experiences as learners in primary schools, secondary schools, and even in universities. The same view is sustained by Lyster's (2001) study, which revealed that erroneous productions related to grammar have been the most common errors committed in FL or L2 classrooms. In addition, this finding is also consistent with that of Swain (2005), which concluded that most of the teaching of FL or L2 centers on grammatical rules, therefore learners possibly commit errors about grammar, and the teachers target these errors for the most part.

### 5.2. Oral Corrective Feedback Types Preferred by Pre-service EFL Teachers

The results indicated that during the 20 hours of recorded teaching practices the student teachers made an error correction or treatment nearly every five and a half minutes. It can be concluded that this ratio of error treatment is 28% higher when compared to Panova and Lyster's (2002) result of 48%. This is unexpected since Panova and Lyster observed communicative language classes, rather than grammar or reading classes. Although one would expect less interaction and less OCF treatment in reading or grammar classes compared to communicative classes, the participants of this study provided more OCF treatment to the learners' errors. The lack of pre-service teachers' knowledge of OCF and the nature of the classes may have led to interference with learners' talk and less amount of interaction between the teachers and the students but a higher percentage of OCF provision. The teachers might have found it necessary to correct students' erroneous utterances on every possible occasion simply because the students had not been exposed to the target language. The frequency of each OCF type in this study is compared to that of Panova and Lyster (2002) and is displayed in Table 3.

**Table 3.**  
*Comparison of Frequency of Feedback Types to That of Panova & Lyster (2002)*

Current study		Panova & Lyster, (2002)	
OCF type	Percentage	OCF type	Percentage
1. Explicit correction	83%	1. Recast	55%
2. Elicitation	11%	2. Clarification request	11%
3. Clarification request	5%	3. Metalinguistic clues	5%
4. Recast	1%	4. Elicitation	4%
5. Metalinguistic clues	0%	5. Explicit correction	2%
6. Repetition	0%	6. Repetition	1%
Total	100%	Total	100%

As shown in Table 3, although recast had been the most preferred and convenient method to deal with students' errors in the study of Panova and Lyster (2002), explicit correction seemed to be the most desired way in this

study. In addition, 38 explicit corrections out of 121 in total were followed by extra grammatical explanations, which could not be classified as metalinguistic clues as the participants provided the correct form first and then offered some information that could be seen such as grammar lessons. Following explicit correction, elicitation occurred 16 times, ranking second only with the frequency of 11% of all error treatment ways. In the previous study, clarification requests ranked also second accounting for 11% of all feedback provision ways. From this, it can be seen that explicit correction was much more favored in the current study. In other words, the student EFL teachers tended to use more explicit instruction than implicit instruction in teaching. This might be attributed to the participant's lack of knowledge of OCF provision strategies and the dynamics in grammar or reading classes. In linguistic-based reading classes, the essential arrangement between the teachers and the students was that class time would be spent learning discrete grammatical items. This shows that the student teachers might have thought that the student could take advantage of such regular but short-term analysis, either to restore their acquired knowledge or to help students get new knowledge.

As Table 3 shows, the results of this study found that the clarification method was one of the least employed OCF strategies, with metalinguistic clues and repetition being never used by Turkish pre-service EFL teachers. One explanation of this finding might be that the prospective English teaching candidates had not been introduced to all six strategies, and thus, pre-service EFL teachers overused the explicit correction which was probably known to them through their learning experience and their practicum work experience in their final year at the university. Thus, Turkish student EFL teachers' preference for explicit correction might be ascribed not to the student EFL teachers' beliefs of the usefulness and effectiveness of this method but the nature of this method and the student EFL teachers' own learning experience. In addition, English teachers employing explicit correction permanently direct the attention of the learner to the ill-formed utterances and breaks the flow of the talk. Though this method is not preferred as much as recasts and elicitation (Mackey et al., 2003), explicit correction can work well both in teaching the rules of the TL and teaching especially adults. The reason for them sticking to mainly one method (explicit correction) can be due to by lack of training at the department, therefore they preferred to teach as they had been taught. Therefore, this result is in agreement with those of Kagimoto and Rodgers (2008) and Schulz (2001), which stated that the reason why the student and the teacher prefer certain strategies can be attributed usually to their learning experiences.

## 6. CONCLUSION AND PEDAGOGICAL IMPLICATIONS

This study may contribute to current EFL research about OCF provision with a focus on understanding and exploring Turkish EFL pre-service teachers' preferences for providing OCF strategies. The study first detected that most Turkish pre-service EFL teachers have positive attitudes toward providing OCF strategies. They provided OCF strategies to 76% of learners' errors. This percentage is more than Panova and Lyster's (2002) rate which was 48%. This rate could have been much higher if the participants had noticed all the errors their students' committed. One assumption made from this finding is that EFL pre-service teachers focused very much and the context of grammar teaching may have contributed to that high rate of error correction. Since the participants believe every single error should be treated, another related assumption can be made is that teachers' understanding of students' preferences, ages, proficiency level, the nature of the error, and class size should be considered as equally vital as the FL curriculum for accomplishing more effective language teaching.

The second conclusion is that pre-service EFL teachers, as a group, may have had limited knowledge of OCF strategies, and ELT education can change pre-service EFL teachers' practices. Out of six OCF strategies, for example, explicit correction was the leading type of OCF in those practicum lessons, sticking mainly to one type of method, as this was the only method they were familiar with. Explicit correction accounted for 82.9% of all OCF instances. While elicitation, clarification request, and recast accounted for only 17.1% in total of all OCF moves, repetition and metalinguistic clues were never present in the current study. It can be stated that participants' limited use of mainly one type of OCF stemmed from their limited knowledge of OCF since they showed a willingness to use a more balanced and variety of strategies through the survey after the workshop regarding OCF strategies. This study made it clear that Thus, ELT education can change pre-service teachers' beliefs.

The third conclusion is that most of the pre-service EFL teachers targeted learners' errors of grammar during classroom observation sessions, and they reported through the interviews and the survey that those errors must get the most treatment attempts followed by errors concerning vocabulary and pronunciation. This belief is in contrast with that of many language teachers who consider they should target and treat errors relating to semantics and pronunciation most. Another germane conclusion drawn from this result, based on both qualitative and quantitative data, is that all of the pre-service EFL teachers favored unfocused error treatment instead of focused one, and they tried to target as many errors as they noticed regardless of the possibility whether the errors hindered the messages or not. That is to say, they did not concentrate on specific types of errors.

In observation classrooms, pre-service teachers' too much and limited to one type of OCF provision maybe due to their lack of OCF training. Therefore, teacher education programs should make it possible for pre-service

language teachers both from the faculty of education and faculty of letter to be introduced with the OCF research, especially those exploring OCF efficacy and teacher/learners' beliefs about OCF methods. ELT programs should make sure they allow pre-service teachers enough time to discuss OCF provision in such a way that they feel self-confident and become qualified enough when teaching EFL. In other words, pre-service language teachers should take the necessary training on how and when to provide OCF methods effectively. As the students in Turkey have very limited contact with English rather than in the classrooms, it would be useful when language teachers allow adequate time for interactions between the teachers and the learners, and the learners and the learners as the interaction method suggests OCF has an essential part in FL teaching.

These conclusions offer certain pedagogical and research implications for consideration in teaching/learning situations in similar contexts, explained below. First, pre-service EFL teachers from both ELT departments at the Faculty of Education and English Literature Departments at the Faculty of Letter need considerable support from their advisers, counselors, or tutors in their programs. Those mentors, to great extent, adopt the syllabus which is followed and supervise the student language teachers using that syllabus; therefore, it can be stated that ELT programs are of vital role in introducing research studies to student teachers. That period is the time in which the pre-service EFL teachers can have the occasion to bridge what they know through research and foreign language teaching. They can teach during a work experience with the help of theoretical information they get through ELT programs and research studies. Pre-service teacher educators can monitor and observe prospective EFL teachers while they are teaching during practicum classes that take place in the final year and incorporate the current issues of which student language teachers have little or no knowledge into the syllabus in the ELT program. Thus, it can have a significant effect on student ELT teachers' practices on current issues including OCF provision.

It is vital for pre-service EFL teachers and ultimately English learners that ELT programs continually assess the effectiveness of employed methods and approaches and those recommended in this study. The main aim of this constant evaluation is to prepare qualified language teachers who can teach learners of different ages and levels of proficiency. As the participants of the study seemed to act like "one cures all", ignoring factors such as learners' beliefs, and teaching the same way regardless of learners' age, it would be beneficial that ELT programs regularly investigate learners' beliefs and inform the pre-service teachers about these beliefs before they start teaching experience. It may be useful for learners' motivation towards learning if the teachers take their student's beliefs into account as found in L2 studies.

Finally as for all teacher education programs, due to the limited time of work experience before graduation, student teachers should have efficient teaching experience to allow teacher educators to notice what student teachers lack on the verge of graduation. Therefore, it is beneficial that all teacher education programs concentrate on arranging longer and more effective work/teaching experiences for student teachers.

## References

- Altan, M. Z. (2012). Pre-service EFL teachers' beliefs about foreign language learning. *European Journal of Teacher Education*, 35(4), 481-493. doi: 10.1080/02619768.2011.643399
- Arslan, R. Ş. (2013). Enhancing non-native prospective english language teachers' competency in sentential stress patterns in English, *Pamukkale University Journal of Education*, 34(2), 183-195 <https://dergipark.org.tr/tr/download/article-file/114518>
- Ammar, A., & Spada, N. (2006). One size fits all? Recasts, prompts, and the acquisition of english possessive determiners. *Studies in Second Language Acquisition*, 28(4), 543-574. <https://doi:10+10170S0272263106060268>
- Bitchener, J. (2005). The effect of different types of corrective feedback on ESL student writing. *Journal of Second Language Writing*, 14(3), 191-205, <https://doi:10.1016/j.jslw.2005.08.001>
- Bitchener, J., & Knoch, U. (2008). The value of written corrective feedback in migrant and international students. *Language Teaching Research*, 12(3), 409-431. [https://www.researchgate.net/publication/240738605\\_The\\_value\\_of\\_written\\_corrective\\_feedback\\_for\\_migrant\\_and\\_international\\_students](https://www.researchgate.net/publication/240738605_The_value_of_written_corrective_feedback_for_migrant_and_international_students)
- Borg, S. (2003). Teacher cognition in language teaching: A review of research on what language teachers think, know, believe, and do, *Language Teaching*, 36(2), 81-109. <https://doi:10.1017/s0261444803001903>
- Borg, S. (2009). Language Teacher Cognition. In A. Burns & J. C. Richards (Eds.), *The Cambridge Guide to Second Language Teacher Education* (pp. 163-171). Cambridge University Press.
- Britton, J. (1970). *Language and Learning: The importance of speech 10 children's development*. Harmondsworth: Penguin
- Brown, H. D. (2007). *Principles of Language Learning and Teaching* (5th ed.). Pearson Education.
- Busch, D. (2010). Pre-service teacher beliefs about language learning: The second language acquisition course as an agent for change, *Language Teaching Research*, 14(3), 318-337. <https://doi:10.1177/1362168810365239>
- Carroll, S., & Swain, M. (1993). Explicit and implicit negative feedback: An empirical study of the learning of linguistic generalizations. *Studies in second language acquisition*, 15(3), 357-386. <https://www.jstor.org/stable/44487637>
- Chavez, M. (2006). Classroom-language Use in Teacher-led instruction and teachers' Self-classroom, *TESOL Quarterly*, 36(4), 573-595. <https://eric.ed.gov/?id=EJ745668>

- Doughty, C., & Williams, J. (1998). *Focus on Form in Classroom Second Language Acquisition*. Cambridge University Press. <https://files.eric.ed.gov/fulltext/ED507438.pdf>
- de Bot, K. (1996). The psycholinguistics of the output hypothesis. *Language Learning*, 46, 529-555. <https://doi.org/10.1111/j.1467-1770.1996.tb01246.x>
- Ellis, R., & Sheen, Y. (2006). Re-examining the role of recasts in SLA, *Studies in Second Language Acquisition*, 28(4), 575-600. <https://doi:10.1017/S027226310606027X>
- Ellis, R. et al. (2006). Implicit and explicit corrective feedback and the acquisition of L2 grammar, *Studies in Second Language Acquisition*, 28, 339-368. doi:10.1017/S0272263106060141
- Ellis, R. (2006). Current issues in the teaching of grammar: An SLA perspective". *TESOL Quarterly*, 40(1), 83-107. <https://doi:10.2307/40264512>
- Ellis, R. (2008). *The study of second language acquisition* (2nd ed.). Oxford University Press.
- Ellis, R. (2009). A typology of written corrective feedback types. *English Language Teaching Journal*, 63(2), 97-107. <https://doi:10.1093/elt/ccn023>
- Gass, S. M. et al., (2007). Input, interaction, and output in second language acquisition, In B. VanPatten & J. Williams (Eds.), *Theories in second language acquisition: An introduction*, (pp. 175-200). Mahwah, NJ: Lawrence Erlbaum
- Gass, S. M. (1997). *Input Interaction and the Second Language Learner*, Mahwah, N.J: Lawrence Erlbaum Associates.
- Gutiérrez, P. D., & Villanueva, A. S. (2006). La ex-residencia del Presidente Pedro Montt Montt en la comuna de Independencia: condición patrimonial, estado actual y argumentos para su conservación. *Revista de Urbanismo*, (15), ág-3. [https://scholar.google.com.tr/scholar?q=Guti%C3%A9rrez,+P.+D.,+%26+Villanueva,+A.+S.+\(2006\).&hl=tr&as\\_sdt=0&as\\_vis=1&oi=scholar](https://scholar.google.com.tr/scholar?q=Guti%C3%A9rrez,+P.+D.,+%26+Villanueva,+A.+S.+(2006).&hl=tr&as_sdt=0&as_vis=1&oi=scholar)
- Han, Z. (2008). On the role of meaning in focus on form. In Z. Han (Ed.), *Understanding Second Language Process*, (pp. 45-79). Clevedon, UK: Multilingual Matters.
- Harmer, J. R. (2001). *The Practice of English Language Teaching* (3rd ed.). Longman.
- Hedge, T. (2000). *Teaching and Learning in the Language Classroom*. Oxford University Press.
- Kırgöz, Y., & Ağçam, R. (2015). Teachers' perceptions on corrective feedback in Turkish Primary Schools. *Procedia - Social and Behavioral Sciences*, 192, 574-581 [https://www.researchgate.net/publication/282555642\\_Teachers'\\_Perceptions\\_on\\_Corrective\\_Feedback\\_in\\_Turkish\\_Primary\\_Schools](https://www.researchgate.net/publication/282555642_Teachers'_Perceptions_on_Corrective_Feedback_in_Turkish_Primary_Schools)
- Kagan, S. (1990). *The structural approach to cooperative learning*. *Educational leadership*, 47(4), 12-16. <https://doi:10.12691/education-3-9-9>
- Kagan, D. M. (1992a). Implications of research on teacher belief. *Educational Psychologist*, 27, 65-90. <https://doi.org/10.1207/s15326985ep2701>
- Kagimoto, E., & Rodgers, M. (2008). *Students' perception of corrective feedback*. JALT 2007 Conference Proceedings (pp.868-879). Tokyo, Japan: JALT [https://www.academia.edu/1237716/Students\\_perceptions\\_of\\_corrective\\_feedback](https://www.academia.edu/1237716/Students_perceptions_of_corrective_feedback)
- Kayaoğlu, M. N., & Çaylak, N. (2013). What is needed for correct pronunciation: A model or a concern? *Egitim Arastirmalari-Eurasian Journal of Educational Research*, 53, 269-290. <https://files.eric.ed.gov/fulltext/EJ1060386.pdf>
- Krashen, (1985). *The input hypothesis: Issues and complications*. Longman Group Limited.
- Legutke, M., & Schocker-v Dittfurth, M. (2009). School-based experience. In Burns, A. & Richards, J.C. (Eds.) *The Cambridge guide to second language teacher education*. Cambridge University Press. pp.209-217.
- Li, S. (2010). The effectiveness of corrective feedback in SLA: A meta-analysis, *Language Learning*, 60(2), 309-365, <https://doi:10.1111/J.1467-9922.2010.00561.X>
- Long, M. H. (1983). Native speaker/non-native speaker conversation and the negotiation of comprehensible input, *Applied Linguistics*, 4, 126-141. <https://doi.org/10.1093/applin/4.2.126>
- Long, M. H. (1985). Input and second language acquisition theory. In S. Gass, & C. Madden (Eds.), *Input in Second Language Acquisition* (pp. 377-93). Rowley, MS: Newbury House.
- Long, M. H. (1996). The Role of the Linguistic Environment in Second Language Acquisition In W. C. Ritchie & T. K. Bhatia (Eds.), *Handbook of Second Language Acquisition*, (pp. 413-468). Academic Press.
- Lyster, R. (2001). Negotiation of form, recasts, and explicit correction concerning error types and learner repair in immersion classrooms. *Language learning*, 51, 265-301. <https://doi.org/10.1111/j.1467-1770.2001.tb00019.x>
- Lyster, R., & Mori, H. (2006). Interactional Feedback and Instructional Counterbalance. *Studies in Second Language Acquisition*, 28(2), 269-300. <https://doi.org/10.1017/S0272263106060128>
- Lyster, R., & Ranta, L. (1997). Corrective feedback and learner uptake: Negotiation of form in communicative classrooms. *Studies in Second Language Acquisition*, 19(1), 37-66.
- Lyster, R., & Saito, K. (2010). Oral feedback in classroom SLA, *Studies in Second Language Acquisition*, 32(2), 265-302. <https://doi.org/10.1017/S0272263109990520>
- Lyster, R. (2004). Differential effects of prompts and recasts in form-focused instruction. *Studies in Second Language Acquisition*, 26(3), 399-432. <https://doi.org/101017S0272263104043025>
- Lyster, R. (2007). *Learning and teaching languages through content: A counterbalanced approach*. Benjamins.
- Mackey, A., & Goo, J. (2007). Interaction research in SLA: A meta-analysis and research synthesis. In A. Mackey (Ed.), *Conversational Interaction in Second Language Acquisition: A Collection of Empirical Studies*, (pp. 407-446). Oxford University Press.
- Mackey, A., & Oliver, R. (2002). Interactional feedback and children's L2 development. *System*, 30(4), 459-477. [https://doi.org/10.1016/S0346-251X\(02\)00049-0](https://doi.org/10.1016/S0346-251X(02)00049-0)

- Mackey, A., Oliver, R., & Leeman, J. (2003). Interactional input and the incorporation of feedback: An exploration of NS-NNS and NNS-NNS adult and child dyads. *Language Learning*, 53(1), 35–66. <https://doi.org/10.1111/1467-9922.00210>
- Mackey, A., & Philp, J. (1998). Conversational Interaction and Second Language Development: Recasts, Responses, and Red Herrings?. *The Modern Language Journal*, 82(3), 338-356. <https://doi.org/10.2307/329960>
- McKinley, J., & Rose, H. (2018). Conceptualizations of language errors, standards, norms and nativeness in English for research publication purposes: An analysis of journal submission guidelines. *Journal of Second Language Writing*, 42, 1-11. <https://doi.org/10.1016/j.jslw.2018.07.003>
- Nassaji, H. (2011). Immediate Learner Repair and its Relationship with Learning Targeted Forms in Dyadic Interaction. *System*, 39(1), 17-29. <https://doi.org/10.14746/ssl.2019.9.4.3>
- Nicholas, H. et al. (2001). Recasts as feedback to language learners. *Language Learning*, 51(4), 719–758. <https://doi.org/10.1111/0023-8333.00172>
- Nishita, M. (2004). Recasts and repair in the teaching of small groups. *ASAA E-journal of Asian Linguistics & Language Teaching*, 7(7), 1 - 13. <http://dx.doi.org/10.2167/la429.0>
- Oyler, C. J. (1996). Sharing authority: Student initiations during teacher-led read-alouds of information books. *Teaching and Teacher Education*, 12, 149-160. [https://www.academia.edu/865076/Sharing\\_authority\\_Student\\_initiations\\_during\\_teacher\\_led\\_read\\_alouds\\_of\\_information\\_books](https://www.academia.edu/865076/Sharing_authority_Student_initiations_during_teacher_led_read_alouds_of_information_books)
- Öztürk, E. Ö. (2019). Beliefs and practices of Turkish EFL teachers regarding oral corrective feedback: A small-scale classroom research study. *The Language Learning Journal*, 47(2), 219-228. <https://doi.org/10.1080/09571736.2016.1263360>
- Panova, I., & Lyster, R. (2002). Patterns of corrective feedback and uptake in an adult ESL classroom. *TESOL Quarterly*, 36(4), 573-595. <https://doi.org/10.2307/3588241>
- Pica, T. (1994). Research on negotiation: What does it reveal about second-language learning conditions, processes, and outcomes?. *Language Learning*, 44(3), 493-527. <https://doi.org/10.1111/j.1467-1770.1994.tb01115.x>
- Philp, J. (2003). Constraints on “Noticing the Gap”: Nonnative speakers’ noticing of recasts in NS-NNS interaction, *Studies in Second Language Acquisition*, 25(1), 99-126. <https://doi.org/10.1017/S0272263103000044>
- Ranta, L., & Lyster, R. (2007). A cognitive approach to improving immersion students’ oral language abilities: The awareness-practice-feedback sequence. In R. DeKeyser (Ed.), *Practice in a second language: Perspectives from applied linguistics and cognitive psychology* (pp. 141 – 160). Cambridge University Press.
- Schmidt, R. (1995). Consciousness and foreign language learning: A tutorial on the role of attention and awareness in learning. In R. Schmidt (Ed.), *Attention and Awareness in Foreign Language Learning* (pp. 1-63). University of Hawaii Press.
- Schmidt, R. (2001). Attention. In P. Robinson (Ed.), *Cognition and Second Language Acquisition* (pp. 3-32). Cambridge University Press.
- Sheen, Y. (2004). Corrective Feedback and Learner Uptake in Communicative Classrooms Across Instructional Settings, *Language Teaching Research*, 8(3), 263- 300. <https://doi.org/10.1191/1362168804lr146oa>
- Sheen, Y. (2006). Exploring the relationship between characteristics of recasts and learner uptake, *Language Teaching Research*, 10(4), 361-392. <https://doi.org/10.1191/1362168806lr203oa>
- Sheen, Y. (2007). *The effect of corrective feedback, language aptitude and learner attitudes on the acquisition of english articles*. In A. Mackey (Ed.), *Conversational Interaction In Second Language Acquisition* (pp. 301-322). Oxford University Press.
- Swain, M. K. (1985). Communicative competence: Some roles of comprehensible input and comprehensible output in its development. In S. M. Gass & C. Madden (Eds.), *Input in Second Language Acquisition* (pp. 235-253). Rowley, MA: Newbury House.
- Swain, M. K. (1995). Three functions of output in second language learning. In G. Cook & B. Seidlhofer (Eds.), *Principle and practice in applied linguistics: Studies in honour of H.G. Widdowson*, (pp. 125-144). Oxford University Press.
- Swain, M. K. (2005). The Output Hypothesis: Theory and Research. In E. Hinkel (Ed.), *Handbook on research in second language teaching and learning* (pp. 471-484). Mahwah, NJ: Lawrence Erlbaum.
- VanPatten, B. (1990). Attending to form and content in the input: An experiment in consciousness. *Studies in Second Language Acquisition*, 12(3), 287-301. <https://doi.org/10.1017/S0272263100009177>
- Vygotsky, L. S. (1978). *Mind in Society: The Development of the Higher Psychological Processes*, Harvard University Press.
- Wertsch, J. V. (1990). *The voice of rationality in sociocultural approach to mind*. From L. C. Moll, Ed, Vygotsky, and Education: Instructional implications and applications of sociohistorical psychology. Cambridge University Press.
- Woods, D. (1996). *Teacher cognition in language teaching: beliefs, decision-making and classroom practice* (Cambridge Applied Linguistics Series). Cambridge University.
- Yang, Y., & Lyster, R. (2010). Effects of Form-Focused Practice and Feedback on Chinese EFL Learners’ Acquisition of Regular and Irregular Past Tense Forms, *Studies in Second Language Acquisition*, 32(2), 235-263. <https://doi.org/10.1017/S0272263109990519>
- Yüksel, D, Soruç, A., & McKinley, J. (2021). Teachers’ beliefs and practices about oral corrective feedback in university EFL classes. *Int J Appl* <https://doi.org/10.1111/ijal.12336>

Makalenin Türü : Araştırma Makalesi  
Geliş Tarihi : 22.05.2022  
Kabul Tarihi : 24.08.2022

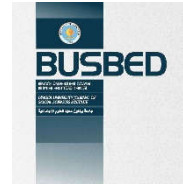

<https://doi.org/10.29029/busbed.1119891>

## TARIM VE KIRSAL KALKINMAYI DESTEKLEME KURUMUNUN (TKDK) GERÇEKLEŞTİRDİĞİ PROJELER (2011-2022) ÜZERİNE BİR DEĞERLENDİRME: ŞANLIURFA İLİ ÖRNEĞİ

Mehmet BOZKOYUN<sup>1</sup>

### ÖZ

Türkiye’de Cumhuriyetin kuruluşundan bu yana kırsal alanların kalkındırılmasına yönelik birçok uygulama hayata geçirilmiştir. Bu uygulamaları; örnek köy, toplum kalkınması, merkez köy, tarım kentleri, köykent vb. şeklinde sıralamak mümkündür. Zaman içerisinde, benzer uygulamaların hayata geçirilmesi için Türkiye’de bazı kurumlar kurulmuştur. Bunlardan birisi de Türkiye’nin 2000’li yılların ortalarına doğru Avrupa Birliği’ne uyum süreci çerçevesinde kırsal kalkınmanın gerçekleştirilmesinde doğrudan katkı sunan Tarım ve Kırsal Kalkınmayı Destekleme Kurumudur (TKDK). Kurum, Türkiye’de 2007 yılında 5648 sayılı kanun ile kurulmuş ve faaliyetlerine başlamıştır. Şanlıurfa ilinde ise 2011 yılından itibaren kırsal kalkınmaya yönelik çalışmalarını (projeleri) hayata geçirmiştir. İl genelinde 2011-2022 yılları arasında TKDK tarafından gerçekleştirilen proje sayısı 556’dır. Çalışma alanı içerisinde proje sayısının en fazla olduğu sektörün, 288 proje ile hayvancılık sektörü olduğu görülmektedir. Bunu sırasıyla; tarım (162), sanayi (85), turizm (10), gıda (8) ve hizmet (3) sektörleri takip etmektedir. Projelerin sektörel dağılımlarının ayrı ayrı işlendiği bu çalışmanın amacı, Şanlıurfa ilinde TKDK’nin hayata geçirdiği projelerin mekânsal dağılımlarının belirlenmesinin yanında, bu projelerin kırsal kalkınmaya etkileri irdelenmiştir.

**Anahtar Kelimeler:** Şanlıurfa, TKDK, Projeler, Kırsal Kalkınma, Sektörel Dağılım

<sup>1</sup> Dr. Öğr. Üyesi, Harran Üniversitesi, Fen-Edebiyat Fakültesi, mbozkoyun@harran.edu.tr, <https://orcid.org/0000-0003-2491-2875>

Article Type : Research Article  
Date Received : 22.05.2022  
Date Accepted : 24.08.2022

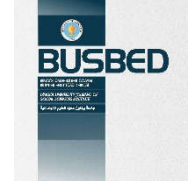

<https://doi.org/10.29029/busbed.1119891>

## **AN ASSESSMENT ON THE PROJECTS (2011-2022) CARRIED OUT BY THE AGRICULTURE AND RURAL DEVELOPMENT SUPPORT AGENCY (ARDSI): THE CASE OF ŞANLIURFA**

Mehmet BOZKOYUN<sup>1</sup>

### **ABSTRACT**

Since the establishment of the Republic in Turkey, many practices have been implemented for the development of rural areas. These applications; example village, community development, central village, agricultural cities, village city etc. possible to sort. Over time, some institutions were established in Turkey to implement similar practices. One of these is the Agriculture and Rural Development Support Institution (ARDSI), which directly contributes to the realization of rural development within the framework of Turkey's harmonization process with the European Union towards the middle of the 2000s. The institution was established in Turkey in 2007 with the law numbered 5648 and started its activities. In the province of Şanlıurfa, on the other hand, since 2011, it has implemented its studies (projects) for rural development. The number of projects carried out by ARDSI in the province between 2011-2022 is 556. It is seen that the sector with the highest number of projects in the study area is the livestock sector with 288 projects. This in order; agriculture (162), industry (85), tourism (10), food (8) and service (3) sectors. The aim of this study, in which the sectoral distribution of the projects is handled separately, is to determine the spatial distribution of the projects implemented by ARDSI in the province of Şanlıurfa, as well as to examine the effects of these projects on rural development.

**Keywords:** Şanlıurfa, ARDSI, Projects, Rural Development, Sectoral Distribution

<sup>1</sup> Assist. Prof., Harran University, Faculty of Arts and Sciences, [mbozkoyun@harran.edu.tr](mailto:mbozkoyun@harran.edu.tr), <https://orcid.org/0000-0003-2491-2875>



## 1. GİRİŞ

Türkiye Cumhuriyeti kurulduktan sonra, uygulanan tarım politikalarındaki asıl hedef ithalat yapılmaksızın tarımda kendi kendine yetebilmedir. Bunu gerçekleştirmek, ancak ülkenin tarım potansiyelinin değerlendirilmesi ile gerçekleşebilecekti. Bu bağlamda; çiftçilerin eğitilmesi, kooperatiflerin kurulması, tarımsal altyapının geliştirilmesi vb. birçok faaliyet gerçekleştirilmiştir. Bununla birlikte, 1923-1950 dönemi içerisinde tarımsal faaliyetlerle ilişkili olarak; 1925 yılında Atatürk Orman Çiftliği, 1937 yılında Zirai Kombinelere İdaresi, 1937 yılında Toprak Mahsulleri Ofisi, 1938 yılında Devlet Üretim Çiftlikleri Genel Müdürlüğü, 1944 yılında Türkiye Zirai Donatım Kurumu vb. birçok kurum ve kuruluş kurulmuştur. Ancak, belirtilen dönem (1923-1950) boyunca yapılan çalışmalardan istenilen sonuç elde edilememiştir (Benek, 2005; Benek, 2020). Türkiye’de ancak İkinci Dünya Savaşı’ndan sonra ihracata yönelik politikaların benimsenmesi ve tarımda makineleşme, tarımın gelişmesine katkı sağlamıştır (Benek, 2020). Daha sonraki yıllarda Türkiye’de kalkınmayı sağlamak amacıyla topyekün planlama politikaları yerine, bölgesel planlamaya gidilmiştir. “Türkiye’de bölge planlama çalışmalarına 1958 yılında İmar İskân Bakanlığının, 1960 yılında da Devlet Planlama Teşkilatının kurulmasından sonra başlanmıştır. Bu planlamalarla hayata geçirilen projelerden (Doğu Marmara Projesi, Antalya Projesi, Zonguldak Projesi, Çukurova Projesi vb.) ciddi anlamda ele alınan ve başarıyla uygulanan tek proje Güneydoğu Anadolu Projesidir” (Mutluer, 1999).

Bölgeler arası gelişmişlik farkını azaltmak, sosyal gelişmeyi ve istihdam artışını sağlamak, bölgenin su ve toprak kaynaklarını harekete geçirmek, bölge insanının refah düzeyini artırmak ile ekonomik kalkınmayı sağlamak amacıyla 1989 yılında uygulanmaya başlanan çok sektörlü, sürdürülebilir bir kalkınma modeli olan Güneydoğu Anadolu Projesi’nin 2005 yılında bitirilmesi planlanmıştır (GAP-BKİ, 2008; Benek, 2009; Şahin & Taşlıgil, 2013). Ancak, 2022 yılı itibari ile GAP henüz bitirilmemiştir. “Ekonomik kalkınma bir bütün olduğundan tek başına tarım, sanayi ve hizmet sektörlerinin gelişmesinden bahsetmek mümkün değildir. Tarım ve sanayi sektörleri birbirini tamamlayan ve karşılıklı etkileşim içinde bulunan sektörlerdir. Çünkü tarım sektörü bir taraftan sanayiye hammadde sağlamakta ve diğer taraftan sanayi ürünleri için pazar oluşturmaktadır. Bu nedenle, tarım sektörü ülkenin sanayileşme sürecine; hammadde sağlayarak, işgücü transfer ederek, sermaye aktararak ve sanayi mallarını talep ederek katkı sağlamaktadır” (Karlı, 1998).

Şanlıurfa’nın sanayisi tarıma dayanmaktadır. Bu durum gerek bölgede gerekse ilde tarım sektörünün önemli olduğunu göstermektedir. Gerek bölge gerekse Şanlıurfa için önemli bir sektör olan tarım sektöründe bir planlamanın yapılması (diğer sektörlerle birlikte) önem arz etmektedir. Planlama neticesinde; tarım, sanayi ve hizmet sektörlerinin dengeli dağılışı sağlanmış olacaktır. Bu dengeli dağılışı istihdamın artmasına ve dolayısıyla il dışına olan göçlerin önüne geçmeyi sağlayacaktır (Benek, 2020). “Bölgeler arasındaki gelişmişlik farklarını azaltmanın birinci koşulu, geri kalmış bölgelerin gelişmiş bölgelerden daha hızlı bir şekilde kalkınmasını sağlamaktır. Bu gerçekleştiği zaman, bir yandan bölgeler arasındaki gelişmişlik farkları azalacak, öte yandan gelişmiş bölgelere olan başta işgücü olmak üzere, her türlü kaynak göçünün hızı azalacağından, aşırı kalabalık bölgelerin daha da kalabalıklaşmasının önüne geçilmiş olacaktır. Bu nedenle, bölgeler arası gelişmişlik farklarını azaltıcı politikanın araçlarından söz ederken, öncelikle, geri kalmış bölgelerin kalkınmasına yönelik araçlardan söz etmek gerekir” (Dinler, 1998). Geri kalmış bölgeler (iller) içerisinde bulunan Şanlıurfa’da, özellikle kırsal kesimleri kalkındırmak amacıyla, 2011 yılında ilin kalkınma araçlarından bir tanesi olan Tarım ve Kırsal Kalkınmayı Destekleme Kurumu (TKDK) kurulmuştur. TKDK’nin Türkiye’de kuruluşu ise daha eskidir.

Türkiye’de Tarım ve Kırsal Kalkınmayı Destekleme Kurumu (TKDK), 04.05.2007 tarihinde Türkiye Büyük Millet Meclisi tarafından kabul edilen 5648 sayılı Tarım ve Kırsal Kalkınmayı Destekleme Kurumu Kuruluş ve Görevleri Hakkında Kanun’un 18.05.2007 tarihinde Resmi Gazete ‘de yayımlanmasıyla resmen kurulmuştur. Bu kurumun temel felsefesini, uluslararası kuruluşlardan ve özellikle Avrupa Birliği’nden (AB) gelen yardımların, Türkiye’de kırsal kalkınmaya yönelik faaliyetlerde kullanmasını sağlamak (Doğan & Akşahin, 2011) şeklinde tanımlamak mümkündür. AB’den gelen yardımlar hibe şeklinde verilmektedir.

Avrupa Birliği’nden TKDK’ye gelen yardımlar, 2007 yılından itibaren IPA (Pre-Accession Instrument /Katılım Öncesi Mali Araç) mali yardımları çerçevesinde olanlardır. IPA kapsamındaki yardımlar, Avrupa Birliği bütçesinin ‘küresel bir partner olarak Avrupa Birliği’ harcama kaleminden finanse edilmektedir. TKDK yardımları, IPA’nın beş bileşeninden<sup>1</sup> biri olan IPARD (Instrument for Pre-Accession Assistance for Rural Development /Kırsal Kalkınma için Katılım Öncesi Mali Araç) kapsamında kullanılmaktadır (Baytar, 2021; Benek, 2014; Karataş, 2010; Ormanoğlu & Çalış, 2008). IPARD kapsamında (IPARD I ve IPARD II) birbirinden farklı kategorilerde yardımlar (hibe) verilmektedir. Bu yardımlardan ortalama %75’i Avrupa Birliği (AB) tarafından, %25’i ise ulusal bazdaki kaynaklardan finanse edilmektedir. Yardımlar proje tamamlandıktan sonra verilmektedir. Dolayısıyla yatırımı yapacak girişimcilerin gerekli mali yeterliliğe (proje öncesi) sahip

*1 Diğer bileşenler şunlardır: Geçiş dönemi yardımı ve kurumsal yapılanma, sınır ötesi iş birliği, bölgesel kalkınma, insan kaynaklarının geliştirilmesi*

olması gerekmektedir (Baytar, 2021; Baytar, 2022; Turhan, 2005). Kırsal kalkınma bileşeni içerisindeki IPARD yardımlarının üç temel eksenini bulunmaktadır. Bunları; topluluk standartlarını uygulamakla birlikte tarım sektörünün adaptasyonu (> 50 %), tarım-çevre ve LEADER<sup>2</sup> uygulamaları için hazırlık faaliyetleri (< 3 %) ile ekonomik anlamda kırsalın gelişimi (> 20 %) (EC, 2009) -yani kırsal kalkınmayı sağlamak- şeklinde sıralamak mümkündür.

Kırsal kalkınma kavramının parametreleri (amaç, hedef grup, günün egemen politik görüşün yatırımlardaki ağırlığı vb.), uygulandığı zaman ve mekâna göre değişebildiğinden, bu kavramın (kırsal kalkınma) bilimsel bir kavram olmadığı iddia edilmiştir (Hobbs, 1980; Sen, 1998). Her ne kadar böyle iddialar var ise de günümüzde, “kırsal kalkınma” kavramının geniş kesimler tarafından kabul gördüğünün yadsınamaz bir gerçeklik olduğu söylenilebilir.

Kırsal kalkınma, kırsal alanlarda yoksulluğu ortadan kaldırmak, kırsalda yaşayan halkın yaşam standartlarını ve gelirlerini artırma vb. faaliyetleri gerçekleştirmeyi amaçlayan bir kalkınma anlayışıdır (Baytar, 2021). Kırsal kalkınmayı, fonksiyonel olarak kırsal olan yerleşme veya alanlarda hayat standartlarını ve kalitesini arttırmak (Bakırcı, 2007) şeklinde tanımlamak mümkündür. “Kırsal kalkınmanın amacı, kırsal alandaki yaşam standardının sosyoekonomik anlamda yükseltilmesidir. Bu sayede kırsal birimin ekonomik anlamda kalkınması hedeflendiği gibi sosyal hayatın da kişilerin beklentilerini kısmen karşılayacak düzeyde geliştirilmesi amaçlanmaktadır. Zira kırsal kalkınma, ekonomik iyileşme kadar kişilerin şehirselleşmiş yaşamda tanık oldukları rekreasyon imkanlarının kısmen kırsal alanda da karşılanmasını hedeflemektedir” (Okudum & Alaeddinoğlu, 2015).

Türkiye’de kırsala yönelik kalkındırma faaliyetlerinin geçmişi Cumhuriyetin kuruluşuna kadar gitmektedir (Çelik, 2005; Bilici, 2010). Bu dönemde kalkındırma yönelik gerçekleştirilen faaliyetler, nüfusun çoğunluğunu kırsal alanda tutmayı başardığı görülmektedir. Ancak 1950’li yıllardan itibaren, kırsal alanın temel geçim kaynaklarından biri olan tarımda makineleşmenin artması, kırsal alanlardaki sağlık, eğitim vb. koşulların yetersizliği, kırsaldan kentlere doğru göçü hızlandırmıştır (Yılmaz, 2012). Ortaya çıkan durum, yoksulluğu azaltma stratejisinin temel bileşenlerinden biri olan kırsal kalkınmaya (başta tarım) (Anríquez & Stamoulis, 2007; Lopez & Anríquez, 2004) yönelik faaliyetlerin daha etkin ve uygulanabilir olması gerektiğini ortaya koymuştur. Bu bağlamda, Türkiye’de 1960’lı yıllardan itibaren kırsal kalkınmaya yönelik; örnek köy, toplum kalkınması, merkez köy, tarım kentleri, köykent vb. (Başbüyük, 2004; Güven, 1974; Keleş, 2002; Kongar, 1971) birçok kırsal kalkınma modeli uygulanmıştır. Buna rağmen, Türkiye genelinde kırsal kalkınmanın tam anlamıyla gerçekleştiğini söylemek oldukça zordur.

### 1.1. Araştırma Sahasının Yeri ve Sınırları

Çalışma alanı olan Şanlıurfa, Güneydoğu Anadolu Bölgesi’nin Orta Fırat Bölümü’nde yer almaktadır. Şanlıurfa, coğrafi olarak ortalama 36°40'8.10" - 38°0'58.20" kuzey paralelleri ile 37°50'39.74" - 40°14'18.69" doğu meridyenleri arasında yer almaktadır. Türkiye İstatistik Bölge Birimleri Sınıflandırmasına (İBBS) göre ise düzey II TRC2 bölgesi içerisinde yer almaktadır. İlin, üçü merkez ilçe (Eyyübiye, Haliliye, Karaköprü,) olmak üzere toplamda on üç ilçesi (Akçakale, Birecik, Bozova, Ceylanpınar, Halfeti, Harran, Hilvan, Siverek, Suruç ve Viranşehir) bulunmaktadır. Toplam alanı 19.242 km<sup>2</sup> (Harita Genel Müdürlüğü, 2022) olan Şanlıurfa, doğuda Mardin, batıda Gaziantep, kuzeydoğuda Diyarbakır, kuzeybatıda Adıyaman ve güneyde Suriye ile komşudur (Şekil 1).

<sup>2</sup> Fransızca kökenli “Liason Entre Actions pour le Developpement de l’Economie Rurale” sözcüklerinin baş harflerinden meydana gelmektedir. Türkçe’deki karşılığı ise “Kırsal Ekonominin Kalkandırılması için Faaliyetler Arasındaki Bağlantılar”dır. Yerel toplulukların, yerel kalkınma süreçlerine dahil edilmesi amacıyla geliştirilen bir yaklaşımdır (Tarım ve Orman Bakanlığı, 2022).

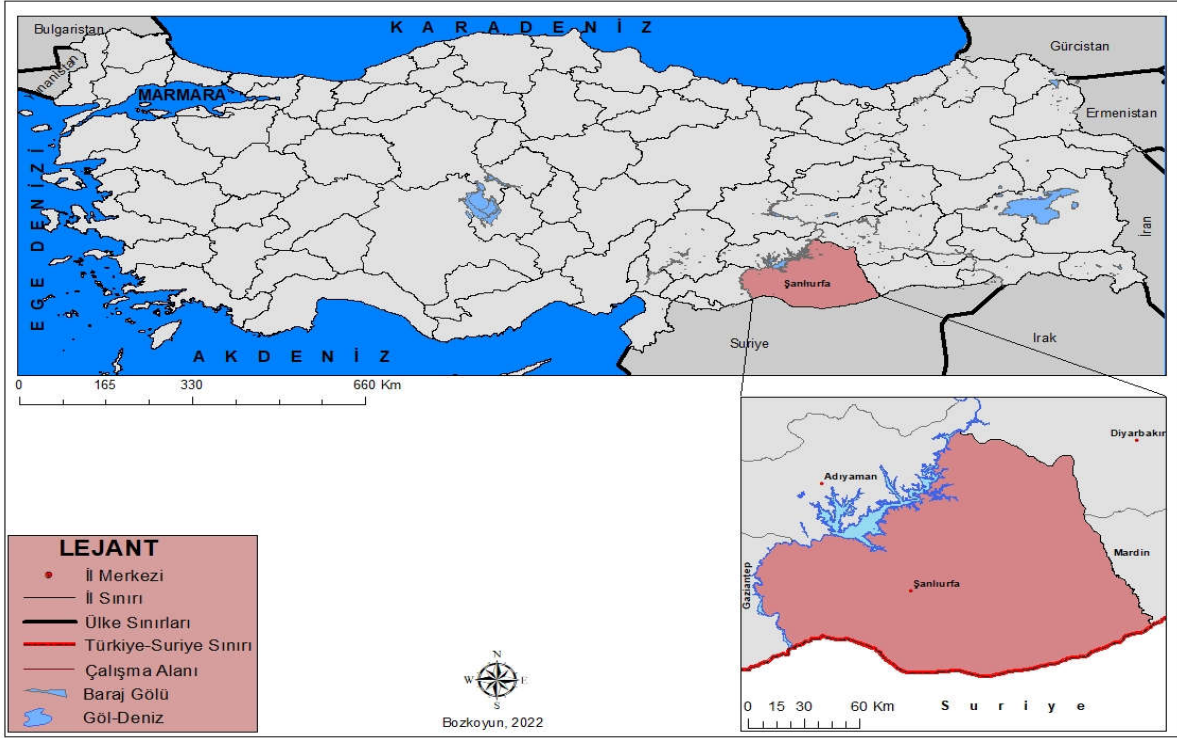

Şekil 1. Çalışma sahasının lokasyon haritası

## 2. AMAÇ, MATERYAL VE YÖNTEM

Tarım ve Kırsal Kalkınmayı Destekleme Kurumu (TKDK), kırsal kalkınmanın gerçekleştirilmesinde doğrudan katkı sunan bir organizasyondur. Türkiye'nin 2000'li yılların ortalarına doğru Avrupa Birliği'ne üyelik girişimlerinin hız kazanmasının bir sonucu olarak kurulan TKDK, gerçekleştirdiği projeler ile kırsal kalkınmanın gerçekleştirilmesinde önemli bir rol üstlenmiştir. Bu bağlamda çalışmanın amacı, Şanlıurfa ilinde TKDK'nin hayata geçirdiği projelerin mekânsal dağılımlarının belirlenmesinin yanında, bu projelerin uygulandığı sektörler ve kırsal kalkınmaya etkileri irdelenmiştir.

Çalışmada kullanılan istatistiki veriler TKDK'den temin edilmiştir. Elde edilen istatistiklerde projelerin bütçeleri, projenin uygulandığı sektörler, projelerin uygulandığı yıllar ve projelerin uygulandığı ilçelere ait veriler bulunmaktadır. İlgili kurumdan, projelerin mahalle bazlı verileri de talep edilmiştir. Ancak mahalle bazlı verilerin bulunmadığı (projelerin büyük çoğunlukla kent merkezlerinde hayata geçirildiği belirtilmiştir), bunun yerine projenin verildiği şahıslar ve kurum isimlerinin bulunduğu ifade edilmiştir. Mevcut olan bu bilgilerin de kurumsal gizlilik gereği paylaşamayacağı belirtilmiştir.

TKDK'den elde edilen tamamı ham istatistiki veriler, uzun çabalar sonucu tasnif edilmiştir. Tasnif edilen veriler, Coğrafi Bilgi Sistemleri (ArcMap 10.8) yardımıyla analiz edilmiştir. Çalışma kapsamında projeler; tarım, hayvancılık, sanayi, gıda ve turizm sektörüne göre ayrı ayrı sınıflandırılmış ve değerlendirilmiştir. Sektörel olarak sınıflandırılan projelere ait veriler ilçe bazlı olarak ele alınmıştır.

## 3. BULGULAR

Şanlıurfa ilinde, TKDK tarafından kalkınmaya yönelik gerçekleştirilen projeler 2011 yılından itibaren hayata geçirilmiştir. 2011-2022<sup>3</sup> yılları arasında, yıllar itibarı ile il genelinde gerçekleştirilen projelerin sayısında büyük dalgalanmalar olduğu görülmektedir. Nitekim 2011 yılında gerçekleştirilen proje sayısı 1 iken, 2014 yılında bu sayı 127'ye kadar yükselmiş, 2017 yılında bu sayı 9'a kadar gerilerken, 2021 yılında yeniden bir yükselme trendinin yaşandığı ve dolayısıyla proje sayısının 168'e kadar çıktığı görülmektedir. 2022 yılının ilk üç ayında bu sayının 40 olduğu göze çarpmaktadır (Şekil 2).

<sup>3</sup> 2022 yılının verileri, ilk üç aylık verilerdir.

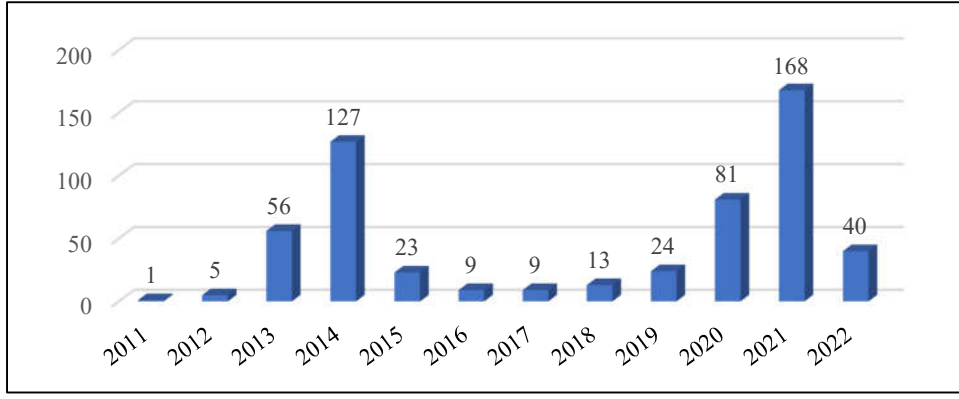

Şekil 2. Proje sayılarının yıllara göre dağılışı (2011-2022)

### 3.1. Projelerin Sektörel Dağılımı

Çalışma sahasında, TKDK tarafından gerçekleştirilen projelerin sektörel dağılımını gösteren tabloda, sektör isimleri ile birlikte; proje sayıları, harcama miktarları ve bunların oransal dağılımları verilmiştir. (Tablo 1). Projelerin sektörel dağılımları, proje sayıları ve projelere harcanan toplam miktar göz önünde bulundurulduğunda, Şanlıurfa gibi başta tarım, hayvancılık ve turizm potansiyeli oldukça yüksek olan bir ilde kalkınmaya yönelik bu projelerin yetersiz olduğu göze çarpmaktadır.

**Tablo 1.**

*Şanlıurfa'da TKDK projelerinin sektörel dağılımı*

Sektör	Proje Sayısı	Toplam Proje Sayısı İçerisindeki Oran (%)	Harcama Miktarı (TL)	Toplam Harcama Miktarı İçerisindeki Oran (%)
Hayvancılık	288	52	124.934.283,64	54
Tarım	162	29	13.312.487,29	6
Sanayi	85	15	73.306.618,77	32
Turizm	10	2	6.497.397,26	3
Gıda	8	1	10.237.988,31	4
Hizmet	3	1	2.040.032,37	1
<b>Toplam</b>	<b>556</b>	<b>100</b>	<b>230.328.807,64</b>	<b>100</b>

*Kaynak: TKDK Genel Müdürlüğü ve TKDK Şanlıurfa İl koordinatörlüğü.*

Çalışma sahası içerisinde proje sayısının en fazla olduğu sektörün, 288 proje ile hayvancılık sektörü olduğu görülmektedir. Bunu sırasıyla; tarım (162), sanayi (85), turizm (10), gıda (8) ve hizmet (3) sektörleri takip etmektedir. Sektörlerin toplam proje sayısı içerisindeki oranlarına bakıldığında; %52 ile hayvancılığın ilk sırada olduğu göze çarpmaktadır. Bunu; tarım (%29), sanayi (%15), turizm (%2), gıda (%1) ve hizmet (%1) sektörleri takip etmektedir (Şekil 3).

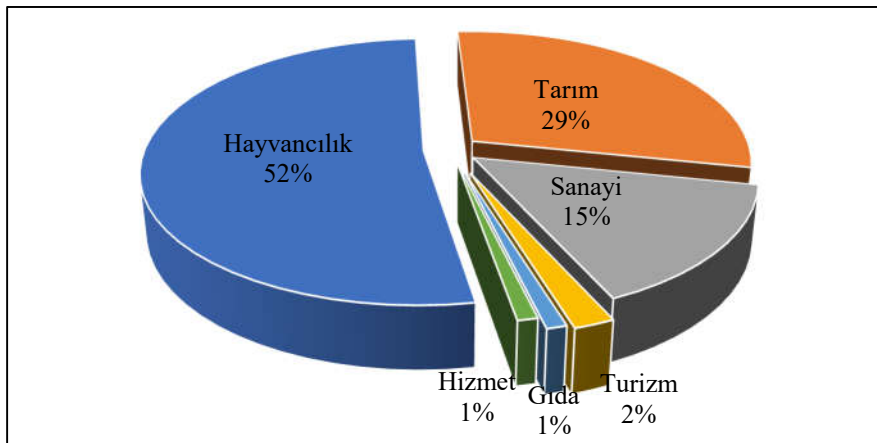

Şekil 3. Proje sayılarının sektörlere göre oransal dağılımı

Projelere harcanan miktarlar göz önünü alındığında, hayvancılık sektörünün 124.934.283,64 TL ile ilk sırada olduğu görülmektedir. Bu rakamın, toplam projeler içerisindeki oranı %54'tür. Dolayısıyla bu durum, projelere harcanan miktarın yarısından fazlasının yalnızca hayvancılık sektöründe kullanıldığını açık bir şekilde göstermektedir. Toplam harcama miktarı içerisindeki oranı en yüksek olan ikinci sektör %32 ile sanayi sektörüdür. Sanayi sektörünü sırasıyla; tarım (%6), gıda (%4), turizm (%3) ve hizmet (%1) sektörleri takip etmektedir (Şekil 4).

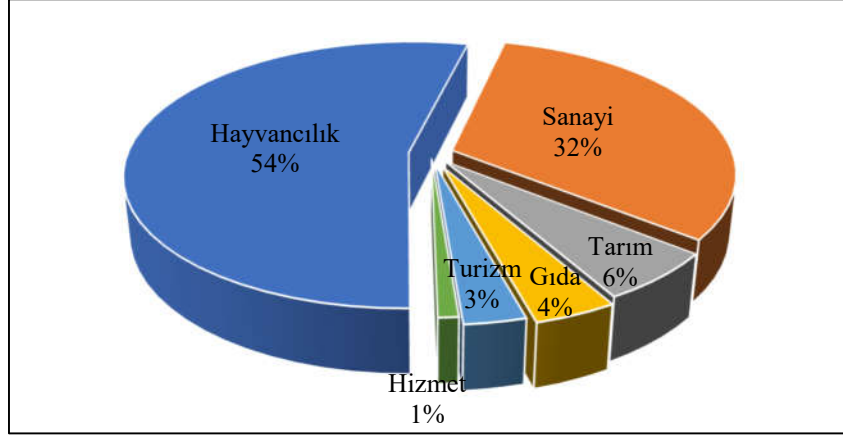

Şekil 4. Projelerin sektörlere göre harcama miktarlarının oransal dağılımı

### 3.2. Hayvancılık Sektörüne Yönelik Gerçekleştirilen Projeler

Şanlıurfa'da halkın temel geçim kaynağı tarım ve hayvancılıktır. İl genelinde TKDK tarafından gerçekleştirilen projelerin yarısından fazlasının hayvancılığa yönelik olduğu görülmektedir. Şanlıurfa ili küçükbaş hayvancılıkta Türkiye'nin en önemli kentlerinden bir tanesidir. Nitekim, koyun sayısı bakımından Van ve Konya'dan sonra üçüncü sırada yer almaktadır. Bununla birlikte, Şanlıurfa'nın toplam küçükbaş hayvan varlığı, GAP illeri içerisinde %25'e denk gelmektedir. İl genelinde; eğimin az olması, mera alanlarının fazla olması vb. sebeplere bağlı olarak, özellikle küçükbaş hayvancılık gelişmiştir. Çalışma alanı içerisinde küçükbaş hayvan sayısı bakımından ilk üç sırada, Siverek (856.250) Viranşehir (444.983) ve Ceylanpınar (290.200) ilçeleri gelmektedir. Buna karşılık il genelinde en az küçükbaş hayvan, Bozova (22.578) ilçesinde yetiştirilmektedir (TÜİK, 2022a).

Çalışma sahası içerisinde TKDK tarafından hayvancılığa yönelik olarak toplamda 288 proje gerçekleştirilmiştir. Bu sayı, ilde gerçekleştirilen toplam proje sayısının %52'ine denk gelmektedir. Gerçekleştirilen bu projelerdeki toplam harcama miktarı ise 124.934.283,64 TL'dir. Bu da toplam harcama miktarının %54'üne karşılık gelmektedir. Projelerin ilçe bazlı dağılımına bakıldığında, 196 proje ile Eyyübiye ilçesi ilk sırada gelmektedir. Bu sayı, il genelinde hayvancılık sektöründe gerçekleştirilen projelerin %68'ine denk gelmektedir. Eyyübiye ilçesindeki projeler için harcanan miktar ise 96.441.434,03 TL'dir. Bu miktar projelere harcanan toplam miktarın %77'sine denk gelmektedir. Proje sayısı bakımından Eyyübiye ilçesini sırasıyla, 26 proje ile Haliliye (%9), 22 proje ile Viranşehir (%8), 17 proje ile Karaköprü (%6), 10 proje ile Siverek (%3), 5'er proje ile Akçakale ve Hilvan (%2), 3'er proje ile Bozova ve Harran (%1), 1 proje ile Birecik (%0,3) ilçesi takip etmektedir. Buna karşılık Ceylanpınar, Halfeti ve Suruç ilçelerinde hayvancılık sektörüne yönelik gerçekleştirilen herhangi bir proje bulunmamaktadır (Şekil 5). Hayvancılığın geliştiği Şanlıurfa'da, bu yönlü (hayvancılık) proje sayılarının düşük olması, projelerin ilçe dağılımlarında ilçelerin potansiyellerinin dikkate alınmaması ve projelerin çoğunlukla şehir merkezlerinde hayata geçirilmesi, kırsal kalkınma açısından projelerden istenilen sonuçların elde edilmesini zorlaştırmaktadır. Dolayısıyla sonraki süreçlerde gerçekleştirilecek projelerde, biraz önce sayılan parametrelerin dikkate alınması durumunda, projelerin kırsal kalkınmaya daha fazla katkı sunacağı düşünülmektedir.

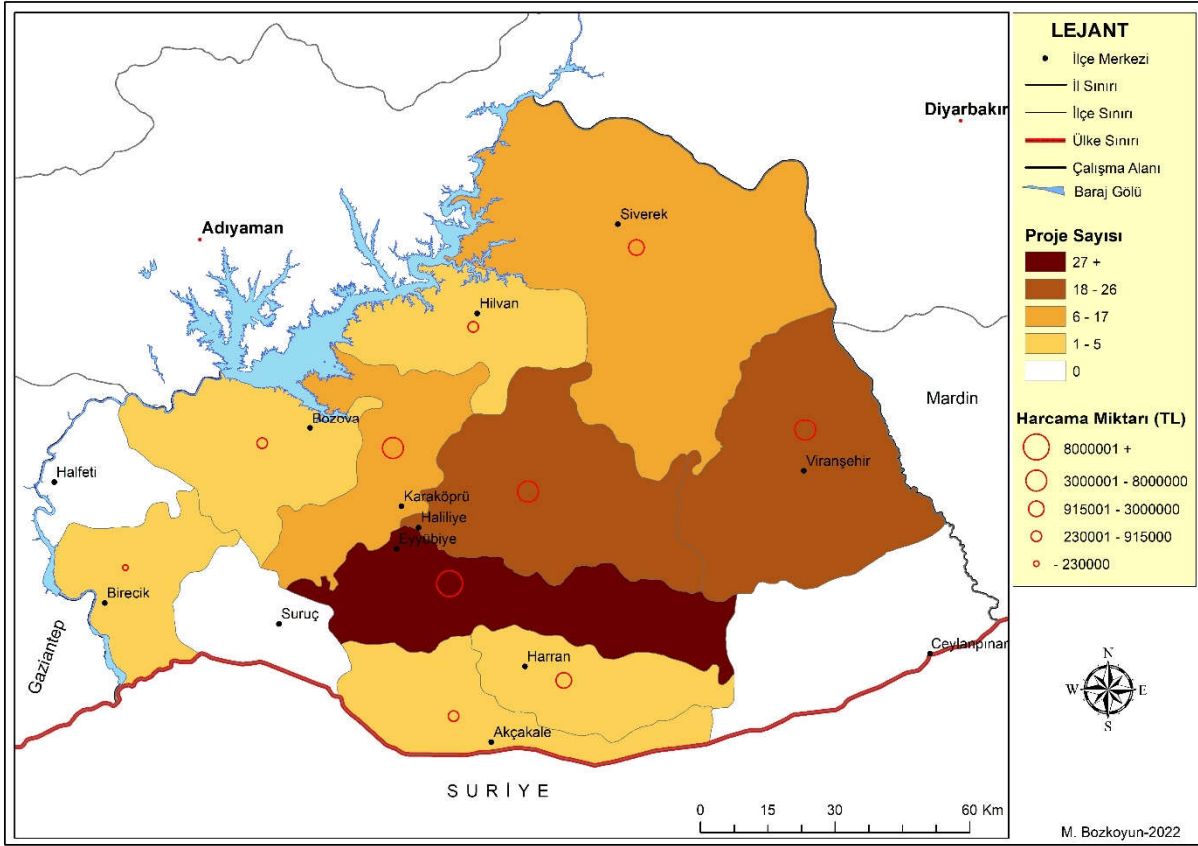

Şekil 5. Hayvancılık sektörüne yönelik projelerin dağılımı

Çalışma sahasında, hayvan sayısının en fazla olduğu üç ilçe, daha önce de belirtildiği gibi Siverek, Viranşehir ve Ceylanpınar'dır. Siverek ve Viranşehir'de hayvancılığa yönelik gerçekleştirilen proje sayılarının çok düşük olması, Ceylanpınar ilçesinde ise hiçbir projenin olmaması, buna karşılık hayvan sayısı bakımından daha alt sıralarda bulunan Eyyübiye, Karaköprü vb. ilçelerde proje sayılarının fazla olması, biraz önce de belirtildiği gibi, projeler gerçekleştirilirken mevcut alanların potansiyellerinin dikkate alınmadığını göstermektedir.

### 3.3. Tarım Sektörüne Yönelik Gerçekleştirilen Projeler

Şanlıurfa ilinin, geçmişten günümüze, temel geçim kaynaklarından bir tanesi de tarımdır (Benek, 2006). Çalışma sahasında topoğrafya, genel olarak tarım yapmaya imkân vermektedir. İl genelinde tarım açısından en önemli problemlerden bir tanesi sulamadır. GAP projesinin faaliyete girmesiyle birlikte; Harran, Akçakale, Suruç, Bozova, Birecik ve Halfeti ilçelerinde sulama problemi nispeten çözülmüştür. Buna karşılık Viranşehir, Siverek, Ceylanpınar ve Hilvan ilçelerinde sulama problemi halen devam etmektedir. Bu ilçelerde sulama, sondajlar yardımıyla yapılmaya çalışılmaktadır.

Çalışma sahası içerisinde, 1.054,002 hektarlık tarım alanı bulunmaktadır. Tarım alanlarının %75'inin (790.838 ha) ekilen tarla alanı, %8'inin (85.607) nadas alanı, %15'inin (177.555) ise sebze ve meyve alanı olduğu göze çarpmaktadır. Şanlıurfa ilindeki tarım alanlarının (1.054,002) GAP illeri arasındaki oranı, %36.3'e (2.905,205) denk gelmektedir (TÜİK, 2022b). Bu veriler ışığında, ilin tarım sektörü açısından önemli bir potansiyele sahip olduğu görülmektedir. Ancak bu önemli potansiyele rağmen, TKDK tarafından il genelinde tarım sektörüne yönelik gerçekleştirilen proje sayılarının oldukça düşük olduğu gözlenmektedir. Nitekim, il genelinde 2011-2022 yılları arasında gerçekleştirilen toplam 556 projenin, 162'si tarım sektöründe gerçekleştirilmiştir. Bu rakam toplam projelerin yalnızca %29'una karşılık gelmektedir.

TKDK'nin Şanlıurfa'da, tarım sektörüne yönelik uyguladığı projelerin dağılımına bakıldığında; 46 proje ile Suruç ilçesi ilk sırada yer almaktadır. Suruç ilçesinde tarım sektöründe uygulanan projelerin toplam projeler (tarım sektöründe) içerisindeki oranı %28'e denk gelmektedir. Suruç ilçesini sırasıyla; 32 proje ile Eyyübiye (%20), 29 proje ile Bozova (%18), 15 proje ile Hilvan (%9) ve 13 proje ile (%8) Akçakale ilçeleri takip etmektedir. Tarım potansiyelinin yüksek olduğu; Harran (4), Siverek (3), Ceylanpınar (2), Haliliye (1) vb. ilçelerde uygulanan proje sayılarının ise oldukça düşük olduğu görülmektedir. Çalışma sahası içerisinde, Halfeti ve Karaköprü ilçelerinde tarım sektörüne yönelik herhangi bir projenin bulunmadığı gözlenmektedir (Şekil 6).

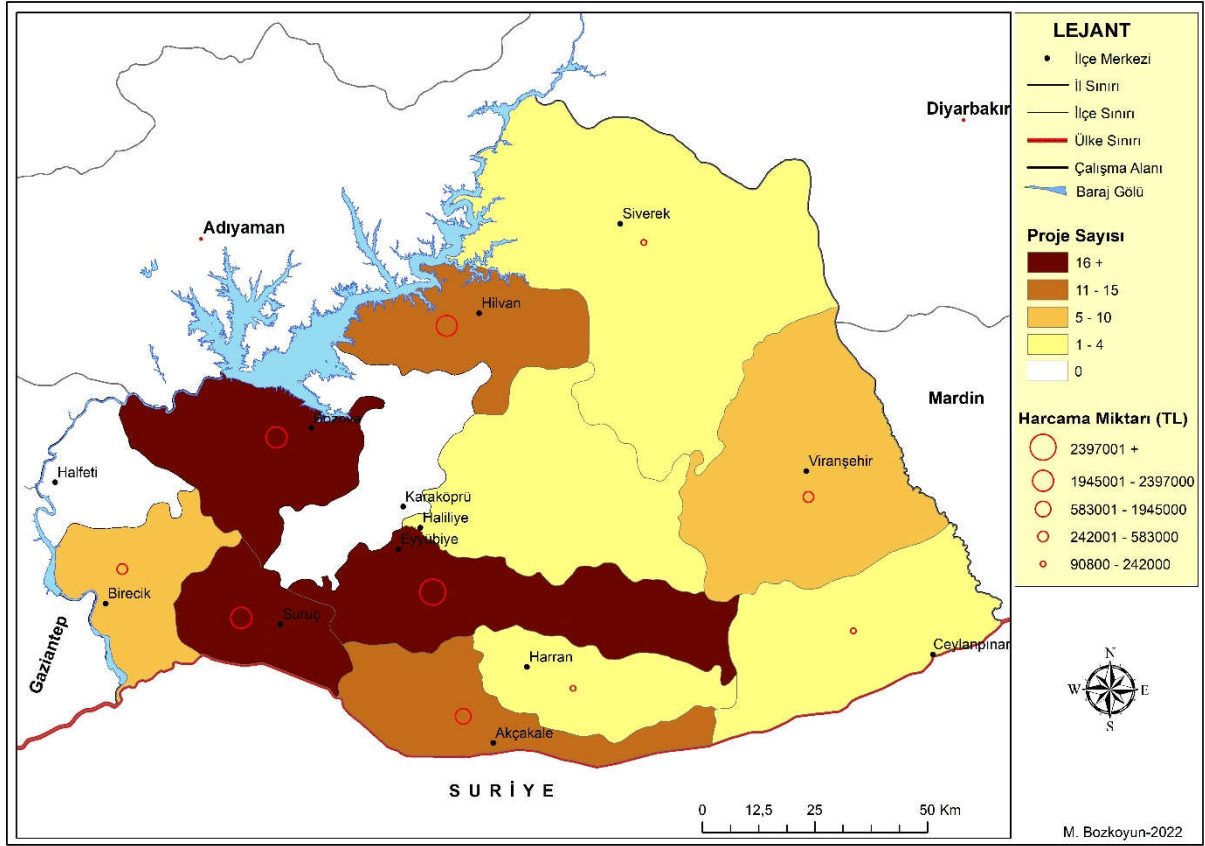

Şekil 6. Tarım sektörüne yönelik projelerin dağılımı

### 3.4. Sanayi Sektörüne Yönelik Gerçekleştirilen Projeler

GAP'ın faaliyete geçmesi ile Şanlıurfa ili tarımsal üretimde önemli mesafeler kaydetmiştir (Benek, 2009). Tarımsal üretimin artması sanayide, kullanılan hammaddelerin teminini kolaylaştırmıştır. Dolayısıyla ilde tarımsal hammaddeleri işleyecek sanayinin kurulması önem arz etmeye başlamıştır. İldeki sanayileşme sürecinin hız kazanması, 90'lı yılların başında Organize Sanayi Bölgesi'nin kurulmasıyla gerçekleşmiştir. Çalışma alanı içerisinde 1993 yılında Sanayi Sicil Belgesi'ne sahip firma sayısı yalnızca 3 iken, bu sayı 2019 yılında 1.117'ye kadar yükselmiştir (Sanayi ve Teknoloji Bakanlığı, 2020; Şanlıurfa Sanayi ve Ticaret Odası, 2020). Şanlıurfa genelinde, Eyyübiye ilçesinde 2, Viranşehir, Birecik ve Siverek ilçelerinde birer olmak üzere toplamda 5 adet organize sanayi bölgesine (OSB) ek olarak, Eyyübiye, Siverek, Suruç ve Birecik ilçelerinde birer küçük sanayi sitesi de bulunmaktadır. Bu küçük sanayi sitelerindeki toplam işyeri sayısı ise 1.380'dir. İl genelinde 22.113 kişi sanayi sektöründe çalışmaktadır. Çalışan sayısı baz alındığında sanayi işletmelerinin %63,71'inin mikro, %28,99'unun küçük, %5,82'sinin orta ve %1,48'inin ise büyük ölçekli işletmeler olduğu görülmektedir (Karacadağ Kalkınma Ajansı, 2017; Sanayi ve Teknoloji Bakanlığı, 2020).

Çalışma sahası içerisinde sanayi sektörüne yönelik 85 projenin 42'si Eyyübiye ilçesinde gerçekleştirilmiştir. Bu sayı toplam projelerin (sanayi sektöründe) %49'una denk gelmektedir. Eyyübiye ilçesini, 20 proje (%24) ile Viranşehir ve 9 proje (%11) ile Haliliye ilçeleri takip etmektedir. Diğer ilçelere bakıldığında; Karaköprü ilçesinde 5 (%6), Akçakale, Bozova, Halfeti ilçelerinde 2'ser (%2), Birecik, Harran ve Siverek ilçelerinde ise 1'er (%1) proje hayata geçirilmiştir. Bununla birlikte, Ceylanpınar, Suruç ve Hilvan ilçelerinde ise sanayi sektörüne yönelik herhangi bir projenin bulunmadığı görülmektedir. Projelere en fazla harcamanın; Eyyübiye ilçesinde, en az harcamanın ise Harran ilçesinde yapıldığı göze çarpmaktadır (Şekil 7).

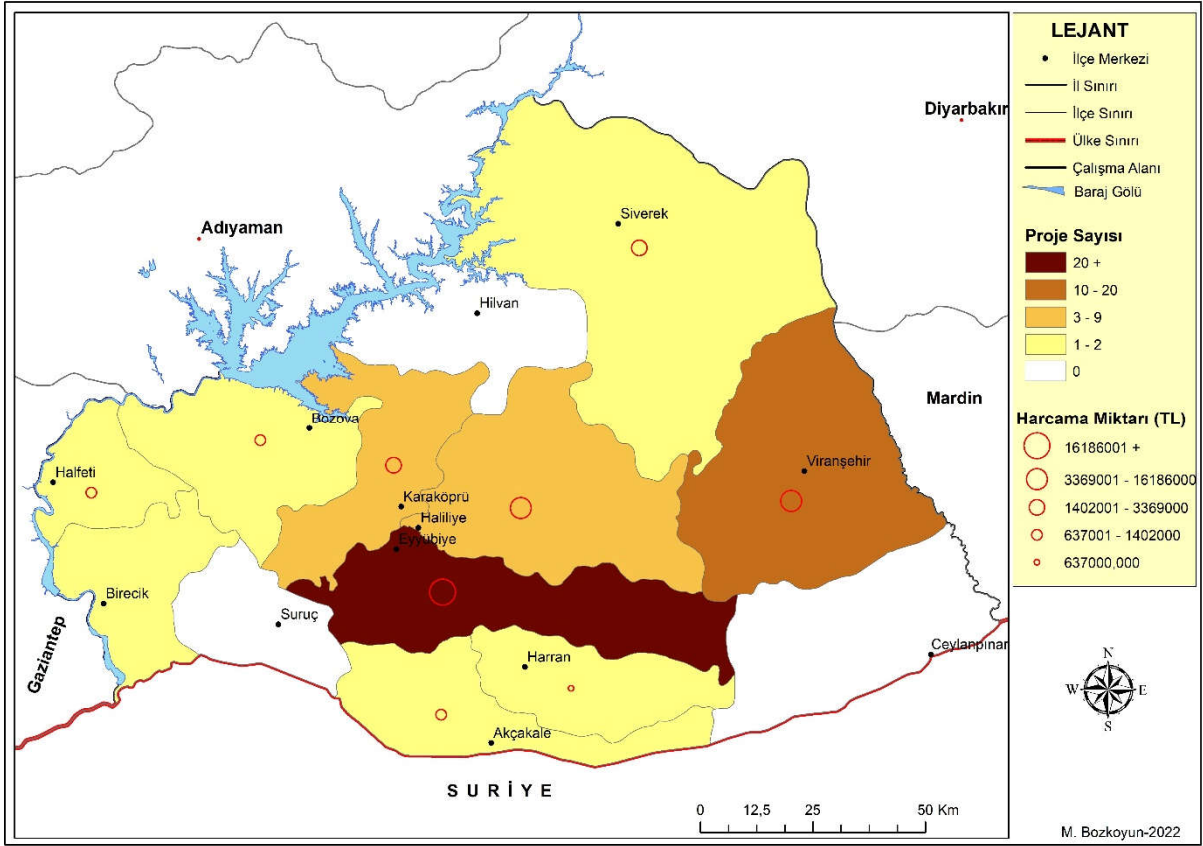

Şekil 7. Sanayi sektörüne yönelik projelerin dağılımı

### 3.5. Turizm Sektörüne Yönelik Gerçekleştirilen Projeler

Latince, hareketin gerçekleştiği ilk yere tekrar geri dönmek anlamındaki “tornus” kelimesinden gelen (Akat, 2000) turizm kavramı; görmek, eğlenmek, dinlenmek, bilgilenmek vb. amaçlar doğrultusunda gerçekleştirilen gezi şeklinde tanımlanmaktadır (Doğanay, 1998). Turizm, son yıllarda gerek gelir gerekse istihdam konusunda dünya genelinde önemli bir sektör haline gelmiş bulunmaktadır. Öyle ki, Birleşmiş Milletler Dünya Turizm Örgütü verilerine göre, dünya turizm gelirinun 10 trilyon dolar dolayında olduğu ve turizmde istihdam edilenlerinin oranının 150 milyondan fazla olduğu ifade edilmektedir. Çalışma alanı olan Şanlıurfa ilini her yıl ortalama 750 bin ile 1 milyon civarında turist ziyaret etmektedir. Şanlıurfa’ya yapılacak turizm yatırımlarının artırılması hem ile gelen turist sayısını hem de turizm sektöründe istihdam edilenlerin sayısını arttıracaktır.

Çalışma sahasının turizm potansiyeli yüksek olmasına karşın, turizm sektöründe gerçekleştirilen projelerin yetersiz olduğu görülmektedir. İl genelinde turizm sektöründe toplam 10 proje hayata geçirilmiştir. İl genelinde 4 proje (%40) ile Halfeti ilçesi ilk sırada bulunmaktadır. Bunu 3 proje (%30) ile Eyyübiye, 2 proje (%20) ile Bozova ve 1 proje (%10) ile Siverek ilçesi takip etmektedir. Bununla birlikte Akçakale, Birecik, Ceylanpınar, Haliliye, Harran, Hilvan, Karaköprü, Suruç ve Viranşehir ilçelerinde turizm sektörüne yönelik herhangi bir projenin yapılmadığı görülmektedir. Proje harcama miktarlarına bakıldığında ise en fazla harcamanın 2.645.884,58 TL (%41) ile Eyyübiye ilçesine yapıldığı, buna karşılık proje sayısı Eyyübiye’den daha fazla olan Halfeti 1.632.454,36 TL (%25) ile ikinci sırada olduğu görülmektedir (Şekil 8).



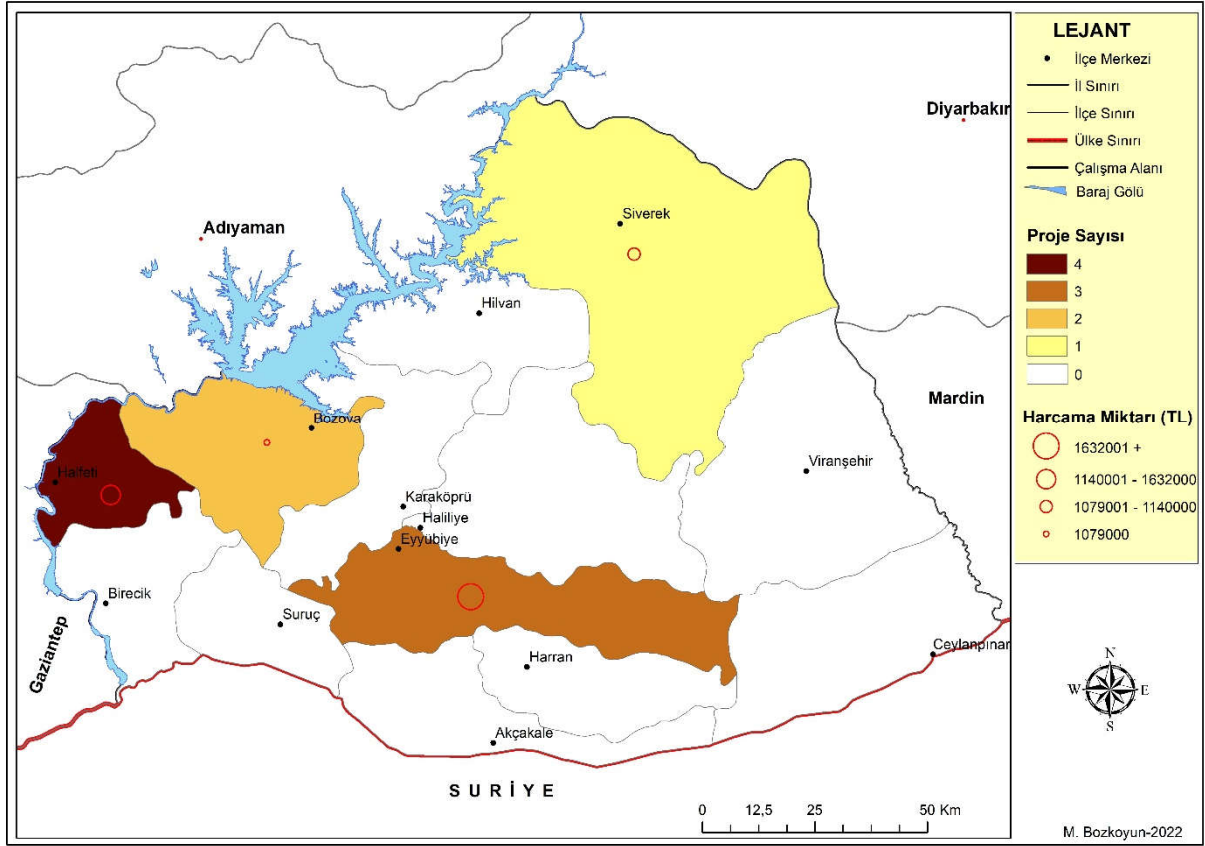

Şekil 8. Turizm sektörüne yönelik projelerin dağılımı

### 3.6. Gıda Sektörüne Yönelik Gerçekleştirilen Projeler

Çalışma sahası içerisinde gerek tarım gerekse hayvancılık gelişmiştir. Ancak çalışma sahasında, temel hammadde tarım ve hayvancılık olan gıda sektörüne yönelik projeler oldukça azdır. İl genelinde 2011-2022 yılları arasında yalnızca üç ilçede toplam 8 proje hayata geçirilmiştir. Eyyübiye ilçesi 5 proje (%63) ile ilk sırada yer alırken onu, 2 proje (%25) ile Haliliye ve 1 proje (%13) ile Viranşehir ilçesi takip etmektedir. Şanlıurfa'da geriye kalan on ilçede (Siverek, Harran, Ceylanpınar, Hilvan, Bozova, Halfeti, Suruç, Akçakale, Birecik, Karaköprü) ise gıda sektörüne yönelik herhangi bir proje gerçekleştirilmemiştir (Şekil 9). Oysaki Harran, Akçakale, Suruç, Siverek, Ceylanpınar, Hilvan gibi ilçeler gıda sektörüne yönelik yatırımların mutlaka yapılması gereken yerler arasında bulunmaktadır. Çünkü, bahsi geçen ilçeler gıda sektörünün hammaddesini oluşturan tarım ve hayvancılıkta oldukça önemli potansiyele sahip olan ilçelerdir. Dolayısıyla yapılacak yeni projelere, bahsi geçen ilçelerin de dahil edilmesi önem arz etmektedir.

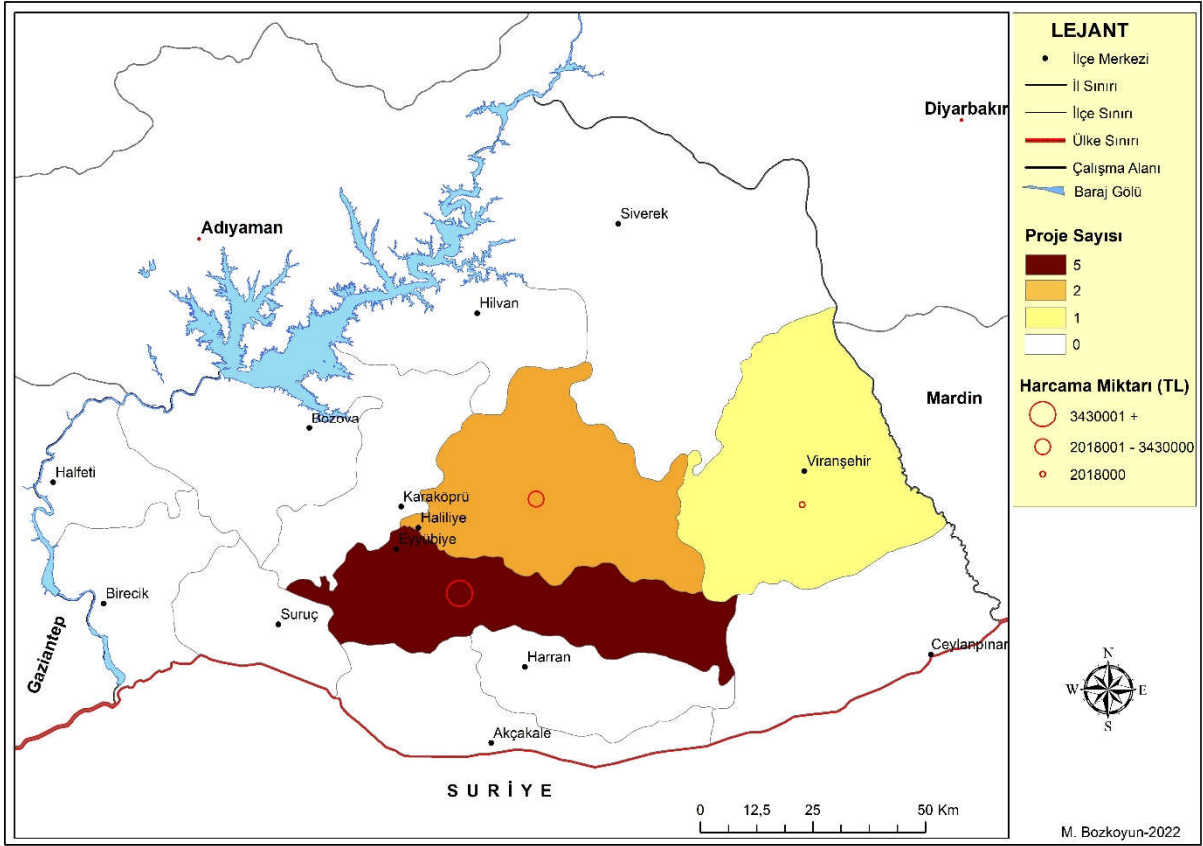

Şekil 9. Gıda sektörüne yönelik projelerin dağılımı

### 3.7. Hizmet Sektörüne Yönelik Gerçekleştirilen Projeler

Çalışma sahası içerisinde yürütülen projeler arasında en az proje hizmet sektörüne yönelik olarak gerçekleştirilmiştir. Hizmet sektörü kapsamında il genelinde; Hilvan, Halfeti ve Birecik ilçelerinde 1'er proje olmak üzere toplamda 3 proje uygulanmıştır. İldeki diğer on ilçede (Siverek, Harran, Ceylanpınar, Bozova, Suruç, Akçakale, Karaköprü, Eyyübiye, Haliliye, Harran) ise bu sektöre yönelik herhangi bir proje hayata geçirilmemiştir. Üç ilçede hayata geçirilen projelere harcanan miktar ortalama 2 milyon TL'dir. Bu kapsamda en fazla harcama, ortalama 750.000 TL (%37) ile Hilvan ilçesinde, en az harcama ise ortalama 542.000 TL (%27) ile Halfeti ilçesinde yapılmıştır (Şekil 10). Güneydoğu Anadolu Bölgesi'nin en önemli illerinden birisi olan Şanlıurfa'da, hizmet sektörüne yönelik yapılan projelerin sayısı ve projelere harcanan para miktarı ilin bu yönlü ihtiyaçlarını (hizmet sektörüne yönelik) karşılamaktan oldukça uzaktır. Dolayısıyla bu yönlü projelerin artırılması gerekmektedir.

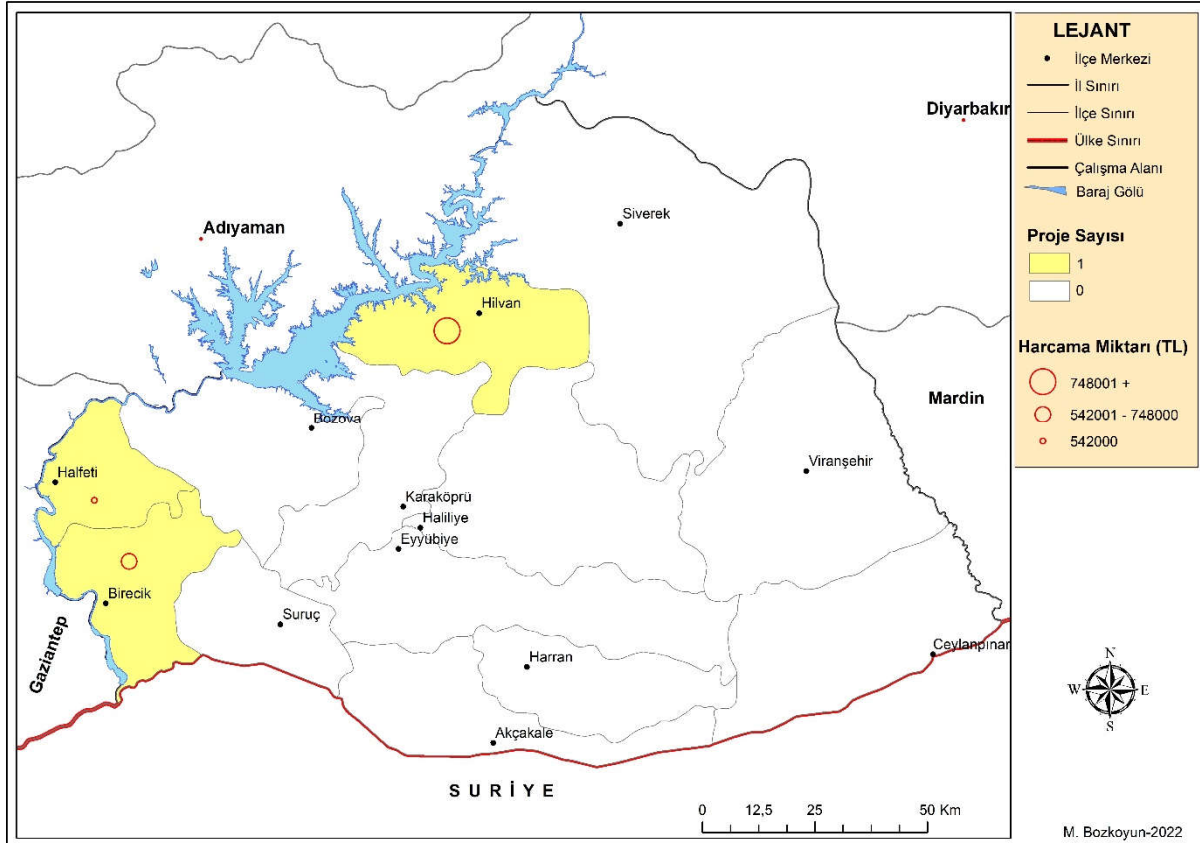

Şekil 10. Hizmet sektörüne yönelik projelerin dağılımı

#### 4. SONUÇ

Avrupa Birliği (AB), Dünya Bankası (DB), Ekonomik Kalkınma ve İşbirliği Örgütü (OECD) vb. oluşumların kırsal alanların geliştirilmesine yönelik politikaları, kırsalın gelişimine katkı sunmaktadır. Bu oluşumların kırsal kalkınma yaklaşımlarının temel amaçlarını (az-çok farklılıklar olsa da); istihdam olanaklarının artırılması, kırsal alının kalkındırılması, göçün önlenmesi, yoksulluğun azaltılması, kırsal alanların rekabet gücünün artırılması, kırsal alanda kalkınmanın sürdürülebilirliğinin sağlanması vb. şekilde sıralamak mümkündür. Bu oluşumların yanı sıra; ister gelişmiş, ister geri kalmış, isterse gelişmekte olan ülkelerde de kırsal kalkınmayı sağlamak amacıyla çeşitli politikalar ve uygulamalar hayata geçirilmektedir. Kuruluşundan günümüze kadar kırsal kalkınma politikaları ve uygulamalarını hayata geçiren ülkelerden biri de Türkiye'dir. Bu bağlamda, Türkiye'de kırsal kalkınmanın gerçekleştirilmesi amacıyla planlı dönem öncesinde; köy kanunu, aşar vergisinin kaldırılması vb. uygulamalar, planlı dönem sonrasında; çeşitli kırsal kalkınma projeleri (Bingöl-Muş Kırsal Kalkınma Projesi, Erzincan-Sivas Kırsal Kalkınma Projesi, Yozgat Kırsal Kalkınma Projesi vb.) ile bölgesel kalkınma projeleri (Güneydoğu Anadolu Projesi, Doğu Karadeniz Projesi, Zonguldak, Bartın, Karabük Projesi vb.) hayata geçirilmiştir. Bununla birlikte özellikle Türkiye'nin Avrupa Birliği'ne (AB) tam üyelik müzakerelerinin başladığı 2005 yılından sonra, kırsal kalkınmaya yönelik yeni gelişmeler yaşanmıştır. Bu yeni gelişmelerden bir tanesi de Tarım ve Kırsal Kalkınma Kurumunun (TKDK) kurulmasıdır. Türkiye'de 2007 yılında kurulan Tarım ve Kırsal Kalkınma Kurumu, zamanla birçok ilde faaliyet göstermeye başlamıştır. Bu kurumun, faaliyet gösterdiği illerden birisi de Şanlıurfa'dır. TKDK Şanlıurfa'da 2011 yılında kurulmuştur.

Tarım ve Kırsal Kalkınma Kurumu (TKDK), kurulduğu 2011 yılından 2022 yılına (ilk üç ay) kadar geçen ortalama 11 yıllık süre zarfında Şanlıurfa ilinde gerçekleştirdiği toplam proje sayısı 556'dır. Bu projelerin; 288 adeti hayvancılık, 162 adeti tarım, 85 adeti sanayi, 10 adeti turizm, 8 adeti gıda ve 3 adeti de hizmet sektöründe hayata geçirilmiştir. İl genelinde Eyyübiye ilçesi 278 proje ile ilk sırada gelirken, 2 proje ile Ceylanpınar son sırada gelmektedir. Projelerin ilçe bazlı sektörel dağılımına bakıldığında; Hayvancılık sektöründe 196 proje ile Eyyübiye ilk sırada gelirken, 26 proje ile Haliliye ikinci sırada ve 22 proje ile Viranşehir üçüncü sıra bulunmaktadır. Suruç, Halfeti ve Ceylanpınar ilçelerinde hayvancılık sektörüne yönelik hiçbir proje yok iken, bu sektörde 1 proje ile Birecik son sıra yer almaktadır. Tarım sektöründe 46 proje ile Suruç ilk sırada gelirken, bu ilçeyi 32 proje ile Eyyübiye ve 29 proje ile Bozova ilçesi takip etmektedir. Karaköprü ve Halfeti ilçelerinde tarım sektörüne yönelik herhangi bir proje bulunmamaktadır. Bununla birlikte tarım sektörüne yönelik 1 projenin gerçekleştiği Haliliye ilçesi bu yönlü gerçekleştirilen projeler açısından son sırada yer almaktadır. Sanayi (42)

ve gıda (5) sektöründe en fazla proje Eyyübiye ilçesinde gerçekleştirilmiştir. Sanayi sektöründe Ceylanpınar, Hilvan ve Suruç ilçelerinde herhangi bir proje bulunmamaktadır. Bununla birlikte Siverek, Harran ve Birecik ilçelerinde yalnızca 1 proje (sanayi sektöründe) hayata geçirilmiştir. İl genelinde özellikle gıda, hizmet ve turizm sektörlerine ait projelerin ilin büyük çoğunluğunda hiç hayata geçirilmediği görülmektedir.

Çalışma sahası içerisinde gerçekleştirilen 556 projeye harcanan toplam miktar 230.328.807,64 TL'dir. Bu miktar ile Şanlıurfa, Türkiye'deki 42 il içerisinde (TKDK'nin bulunduğu) 13. sırada bulunmaktadır. İl genelinde en fazla harcama 124.934.283,64 TL ile hayvancılık sektöründe gerçekleşirken, en az harcama ise 2.040.032,37 TL ile hizmet sektöründe gerçekleşmiştir. Harcamalara ilçe bazlı bakıldığında; en fazla harcamanın 139.602.852,16 TL ile Eyyübiye ilçesine yapıldığı, buna karşılık en az harcamanın ise 90.800,80 TL ile Ceylanpınar ilçesine yapıldığı göze çarpmaktadır.

Çalışma sahası ile ilgili veriler incelendiğinde gerek proje sayılarının gerek projelerin sektörel dağılımının gerekse harcama miktarlarının ilçe bazında düzensiz bir dağılım sergilediği, ayrıca ilçelerin potansiyellerinin tam anlamıyla göz önünde bulundurulmadığı göze çarpmaktadır. Bu durum projelerin sürdürülebilirliğini sınırlandırmaktadır. Dolayısıyla, projelerin sürdürülebilirliği açısından, gelecekte uygulanacak projelerin ilçelerin sahip olduğu potansiyellere göre hayata geçirilmesi önem arz etmektedir. İlde projelerin sürdürülebilirliğini sınırlandıran diğer bir faktör ise projeyi hayata geçiren kişilerin gerçekleştirdiği faaliyete, geçici bir gelir kapısı mantığıyla yaklaşmasıdır. Bu bağlamda projelerde sürdürülebilirliğin sağlanması için proje yürütücülerine gerekli eğitimlerin verilmesi gerekmektedir.

İl genelinde TKDK'nin gerçekleştirdiği projeler büyük çoğunlukla şehir merkezlerinde hayata geçirilmiştir. Bu durum, adından da anlaşılacağı üzere, TKDK'nin kuruluş felsefesi ile çok fazla bağdaşmamaktadır. Zira, TKDK'nin temel hedefi, kırsal alandaki sosyal, kültürel ve ekonomik refahın artırılmasıdır. Kırsal alanların aksine projelerin şehir merkezlerinde yoğunlaşması, kırsal alanlardan kente doğru göçü tetiklemede bu durum, kırsalın gerilemesine (ekonomik, sosyal, nüfus vb. konularda), kentsel alanlarda da altyapı, ulaşım, yerleşme vb. konularda sorunların artmasına etki etmektedir. Şanlıurfa'nın kırsal alanlarında istihdamı ve ekonomik refahı arttıracak proje ve yatırımların yetersizliği, Şanlıurfa'yı Türkiye'de en fazla mevsimlik göçün yaşadığı il haline getirmiştir. Oysaki Şanlıurfa gerek tarım alanları gerekse hayvancılık konusunda Türkiye'nin sayılı illeri arasında bulunmaktadır. Dolayısıyla TKDK'nin, gelecekte hayata geçireceği projelerde ağırlığı daha fazla kırsal alanlara vermesi gerekmektedir.

Sonuç olarak özellikle tarım, hayvancılık, turizm ve gıda sektöründe önemli bir potansiyele sahip olan Şanlıurfa ilinde, TKDK'nin gerçekleştirdiği proje sayısı ve proje hibe miktarının az olduğu görülmektedir. TKDK'nin gelecekte il genelinde gerçekleştireceği proje sayısı ve proje hibe miktarının artırılması, projelerin sektörel potansiyeller göz önünde bulundurularak hayata geçirilmesi, projelerin kentsel alanlardan çok kırsal alanlarda uygulanması, kırsal kalkınma felsefesine uygun projelere destek verilmesi, projeleri gerçekleştirecek girişimcilerin projelerin sürdürülebilir olması gerektiği bilincinde olması, projelerin istenilen sonucu vermesinde önem arz eden parametreler olarak göze çarpmaktadır.

## KAYNAKÇA

- Akat, M. (2000). *Pazarlama ağırlıklı turizm işletmeciliği*. Ekin Kitabevi.
- Anríquez, G., & Stamoulis, K. (2007). Rural development and poverty reduction: Is agriculture still the key?. <https://www.fao.org/3/ah885e/ah885e.pdf>
- Bakırcı, M. (2007). *Türkiye'de kırsal kalkınma*. Nobel Yayın Dağıtım.
- Başıbüyük, A. (2004). Coğrafi açıdan Türkiye'de kırsal kalkınma sorunu. *Doğu Coğrafya Dergisi*, 12, 43-66.
- Baytar, İ. (2021). *Muş ili kırsal alan potansiyeli ve kalkınmaya etkisi* [Doktora tezi]. İstanbul Üniversitesi.
- Baytar, İ., & Doğan, M. (2022). Kırsal alan potansiyelinin kırsal kalkınmaya etkisi üzerine nitel bir araştırma: Muş ili örneği. *International Journal of Geography and Geography Education (IGGE)*, 45, 239-265. <https://doi.org/10.32003/igge.957563>
- Benek, S. (2005). *Coğrafi planlama yönünden Şanlıurfa ilinin tarımsal yapısı* [Doktora tezi]. Ankara Üniversitesi.
- Benek, S. (2006). Şanlıurfa ilinin tarımsal yapısı, sorunları ve çözüm önerileri. *Coğrafi Bilimler Dergisi*, 4(1), 67-91. [https://doi.org/10.1501/Cogbil\\_0000000062](https://doi.org/10.1501/Cogbil_0000000062)
- Benek, S. (2009). Ortaya çıkışı, gelişme seyri ve bölgeye etkileri bakımından Güneydoğu Anadolu Projesi (GAP). *Ankara Üniversitesi SBF Dergisi*, 64(3), 45-71. [https://doi.org/10.1501/SBFder\\_0000002113](https://doi.org/10.1501/SBFder_0000002113)
- Benek, S. (2014, Ekim 23-24). *Yerel ekonomik potansiyellerin değerlendirilmesine ilişkin bir model çalışma: Siverek ilçesi alt bölge kırsal kalkınma planı* [Sözlü bildiri]. Ulusal Harran Ekonomi Kongresi, Türkiye.
- Benek, S. (2020). *Ortaya çıkışı, gelişme seyri ve bölgeye etkileri bakımından Güneydoğu Anadolu Projesi-GAP (Türkiye'de bir kalkınma hikayesi)*. Kriter Yayınevi.
- Bilici, İ. (2010). *Türkiye'de kırsal kalkınmanın gelişimi ve IPARD süreci* [Yüksek lisans tezi]. Gaziosmanpaşa Üniversitesi. <https://tez.yok.gov.tr/UlusalTezMerkezi/tezSorguSonucYeni.jsp>
- Çelik, Z. (2005). Planlı dönemde Türkiye'deki kırsal kalkınma politika ve uygulamaları üzerine bir değerlendirme. *Planlama*, 2, 61-71.
- Dinler, Z. (1998). *Bölgesel İktisat*. Ekin Yayınevi.
- Doğan, S., & Akşahin, S. B. (2011). *Türkiye ve AB'de kırsal kalkınma: Bir mevzuat derlemesi*. Gıda Tarım ve Hayvancılık Bakanlığı.
- Doğanay, H. (1998). *Türkiye ekonomik coğrafyası*. Çizgi Kitapevi.
- EC. (2009). On a multi-annual indicative planning document (MIPD) 2009-2011 for Turkey. <http://aei.pitt.edu/92278/>
- GAP-BKİ. (2008). *GAP eylem planı (2008-2012)*. Ankara.
- Güven, H.S. (1974). Köykent sorunu, *Amme İdaresi Dergisi*, 7(2), 115-145.
- Harita Genel Müdürlüğü. (2022). *İl ve ilçe yüzölçümleri*.
- Hobbs, D. J. (1980). Rural development: intentions and consequences. *Rural Sociology*, 45(1), 7-25.
- Karacadağ Kalkınma Ajansı. (2017). *Şanlıurfa yatırım destek ve tanıtım strateji belgesi 2017-2023*. [https://www.karacadag.gov.tr/Kurumsal/Dosya/KJ1P64YO\\_sanliurfa\\_yatirim\\_destek\\_ve\\_tanitim\\_strateji\\_belgesi.pdf](https://www.karacadag.gov.tr/Kurumsal/Dosya/KJ1P64YO_sanliurfa_yatirim_destek_ve_tanitim_strateji_belgesi.pdf)
- Karataş, H. (2010). *Avrupa Birliği katılım öncesi mali yardımları*. Maliye Bakanlığı Strateji Geliştirme Başkanlığı.
- Karlı, B. (1998). GAP alanındaki illerde tarıma dayalı sanayinin gelişme stratejisi ve sosyo-ekonomik etkileri [Sözlü sunum]. Türkiye 3. Tarım Ekonomisi Kongresi, Ankara, Türkiye.
- Keleş, R. (2002). *Kentleşme politikası*. İmge Kitapevi
- Kongar, E. (1971). Toplum kalkınması ve toplum örgütlenmesi. *Amme İdaresi Dergisi*, 4(4), 116-141
- López, R., & Anríquez, G. (2004). Poverty and agricultural growth: Chile in the 1990s. *Journal of Agricultural and Development Economics*, 1(1), 6-24.
- Mutluer, M. (1999). Türkiye'de bölgesel dengesizlikler ve bölge planlama çalışmaları üzerine gözlemler. *Ege Coğrafya Dergisi*, 10, 173-194.
- Okudum, R., & Alaeddinoğlu, F. (2015). Van ilinde gerçekleştirilen kırsal kalkınma projeleri ve mekânsal dağılımları üzerine bir değerlendirme [Sözlü sunum]. Coğrafyacılar Derneği Uluslararası Kongresi, Ankara, Türkiye.
- Ormanoğlu, B., & Çalış, H. (2008). Avrupa Birliği bütçesinin finansmanı: Öz kaynaklar sistemi. *Bütçe Dünyası*, 3(30), 28-33.
- Sanayi ve Teknoloji Bakanlığı. (2020). *Şanlıurfa ili sanayi durum raporu 2019*. <https://www.sanayi.gov.tr/plan-program-raporlar-ve-yayinlar/81-il-sanayi-durum-raporlari/mu2603011668>
- Sen, A. (Eds.). (1998). *The concept of development*. Elsevier
- Şahin, G., & Taşlıgil, N. (2013). Güneydoğu Anadolu Projesi (GAP)'nin dünü bugünü yarını, *Akademik Bakış Dergisi*, 36, 1-26.
- Şanlıurfa Sanayi ve Ticaret Odası. (2020). *Şanlıurfa sanayi istatistikleri*.

Tarım ve Orman Bakanlığı. (2022). LEADER yaklaşımı hakkında genel bilgi ve IPARD programında LEADER tedbiri.

[http://uka.tarimorman.gov.tr/Content/Belgeler/IPARD%20PROGRAM\\_LEADER%20YAKLA%5%9EIMI.pdf](http://uka.tarimorman.gov.tr/Content/Belgeler/IPARD%20PROGRAM_LEADER%20YAKLA%5%9EIMI.pdf)

Turhan, M. S. (2005). *Avrupa Birliği üyeliği yolunda Türkiye kırsal kalkınma tedbirleri uygulama süreci* [Uzmanlık tezi]. Tarım ve Köyişleri Bakanlığı.

[https://www.tarimorman.gov.tr/ABDGM/Belgeler/%C4%B0DAR%C4%B0%20%C4%B0%9ELER/uzmanl%C4%B1k%20Tezleri/uzmanliktezi\\_turhan.pdf](https://www.tarimorman.gov.tr/ABDGM/Belgeler/%C4%B0DAR%C4%B0%20%C4%B0%9ELER/uzmanl%C4%B1k%20Tezleri/uzmanliktezi_turhan.pdf)

TÜİK, (2022a). *Hayvancılık istatistikleri*.

TÜİK, (2022b). *Bitkisel üretim istatistikleri*.

Yılmaz, M. (2012). Türkiye’de kırsal nüfusun değişimi ve illere göre dağılımı (1980-2012), *Doğu Coğrafya Dergisi*, 33, 161-188.

## ARAŞTIRMACILARIN KATKI ORANI

1.yazarın araştırmaya katkı oranı %100

Yazar 1: Araştırmanın tamamından sorumludur.

## ÇATIŞMA BEYANI

Araştırmada herhangi bir kişi ya da kurum ile finansal ya da kişisel yönden bağlantı bulunmamaktadır. Araştırmada herhangi bir çıkar çatışması bulunmamaktadır.

Makalenin Türü : Araştırma Makalesi  
Geliş Tarihi : 23.05.2022  
Kabul Tarihi : 26.09.2022

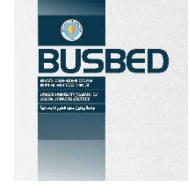

 <https://doi.org/10.29029/busbed.1120067>

## TÜRKİYE’DE İLKOKUL PROGRAMLARI İLE İLGİLİ YAZILAN LİSANSÜSTÜ TEZLERİN İNCELENMESİ

Ahmet AYKAN<sup>1</sup>, Emir Feridun ÇALIŞKAN<sup>2</sup>

### ÖZ

Bu çalışmanın temel amacı, 6287 sayılı “İlköğretim ve Eğitim Yasası” ile zorunlu eğitim süresinin 12 (4+4+4) yıla çıkarıldığı 2012 yılından itibaren son on yılda ilköğretim programlarıyla ilgili yazılan lisansüstü tezlerin incelenmesidir. Bu amaç kapsamında Yükseköğretim Kurulu Ulusal Tez Merkezi veri tabanındaki tezler, nitel araştırma yaklaşımıyla ve doküman incelemesi tekniğiyle incelenmiştir. Araştırmanın örnekleme amaçlı örnekleme türlerinden biri olan ölçüt örnekleme yöntemiyle belirlenmiştir. Bu kapsamda araştırmanın örneklemini 46 lisansüstü tez çalışması oluşturmuştur. Bu tez çalışmaları; yayın yılı, tez türü, üniversite, anabilim dalı, sınıf düzeyi, ders, yöntem, veri toplama araçları ve veri analiz yöntemleri değişkenlerine göre incelenmiştir. Yapılan analizlerden elde edilen bulgular, betimsel istatistiklerin yer aldığı grafik ve tablolarla okuyuculara sunulmuştur. Çalışmanın sonuçlarına göre; konuyla ilgili lisansüstü tez çalışmalarının sayıca yetersiz olduğu, yüksek lisans tezlerinin doktora tezlerine oranla daha fazla olduğu, en çok araştırmanın Gazi ve Marmara üniversitelerinde yapıldığı, sınıf düzeylerine göre en fazla çalışmanın ilköğretim dördüncü sınıf düzeyinde yapıldığı, tezlerin özellikle sınıf eğitimi ile eğitim programları ve öğretim anabilim dalında yoğunlaştığı, konu alanlarına göre incelendiğinde ise Türkçe ve İngilizce dersleri kapsamında yapılan tezlerin ön plana çıktığı ve tezlerde daha çok nicel araştırma yöntemlerinin kullanıldığı görülmüştür.

**Anahtar Kelimeler:** İlkokul, program, lisansüstü tez, doküman incelemesi

<sup>1</sup> Dr. Öğr. Üyesi, Muş Alparslan Üniversitesi, Eğitim Fakültesi, [a.aykan@alparslan.edu.tr](mailto:a.aykan@alparslan.edu.tr),  <https://orcid.org/0000-0002-8033-0821>

<sup>2</sup> Dr. Öğr. Üyesi, Muş Alparslan Üniversitesi, Eğitim Fakültesi, [ef.caliskan@alparslan.edu.tr](mailto:ef.caliskan@alparslan.edu.tr),  <https://orcid.org/0000-0002-0650-896X>

Article Type : Research Article  
Date Received : 23.05.2022  
Date Accepted : 26.09.2022

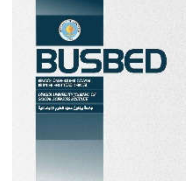

<https://doi.org/10.29029/busbed.1120067>

## AN OVERVIEW OF POSTGRADUATE DISSERTATIONS WRITTEN ON PRIMARY SCHOOL PROGRAMS IN TURKEY

Ahmet AYKAN<sup>1</sup>, Emir Feridun ÇALIŞKAN<sup>2</sup>

### ABSTRACT

The main purpose of this study is to examine the postgraduate dissertations written on primary school programs in the last ten years since 2012, when the compulsory education period was extended to 12 (4+4+4) years with the amendment of the "Primary Education and Education Law" numbered 6287. Within the scope of this purpose, the dissertations in the National Thesis Center database of the Council of Higher Education were examined with a qualitative research approach and document analysis technique. The sample of the study was determined by the criterion sampling method, which is one of the purposeful sampling types. In this context, the sample of the research consisted of 46 postgraduate dissertations. These dissertations were analyzed based on the variables of publication year, type of dissertations (master or doctorate), university, department, grade level, course, method, data collection tools, and data analysis methods. The findings were presented to the readers with graphics containing descriptive statistics. According to the results of the study, the number of postgraduate dissertations on the subject is insufficient, the master's dissertations are more than doctoral dissertations, most of the studies came from Gazi and Marmara universities, most of them were carried out at the 4th grade level of primary school according to grade levels, dissertations are especially in primary school education and education programs department, and when examined according to subject areas, it was seen that the dissertations made within the scope of Turkish and English courses came to the fore and quantitative research methods were mostly used in dissertations.

**Keywords:** Primary school, program, postgraduate dissertations, document review.

<sup>1</sup> Asst. Prof., Muş Alparslan University, Faculty of Education, [a.aykan@alparslan.edu.tr](mailto:a.aykan@alparslan.edu.tr), <https://orcid.org/0000-0002-8033-0821>

<sup>2</sup> Asst. Prof., Muş Alparslan University, Faculty of Education, [ef.caliskan@alparslan.edu.tr](mailto:ef.caliskan@alparslan.edu.tr), <https://orcid.org/0000-0002-0650-896X>



## 1. GİRİŞ

Sürekli değişen ve gelişen yaşam koşulları, eğitim sistemlerini ve dolayısıyla bireylerin yetiştirilme anlayışlarını etkilemektedir. Eğitim sistemlerinin toplumun beklentileri doğrultusunda bireyler yetiştirebilmesi ise işlevsel ve uygulanabilir eğitim programları ile mümkün olabilir. Bu kapsamda eğitim programlarının günümüz dünya koşullarıyla uyumlu, bireylerden beklenen bilgi ve becerilerle donatılmış bir içeriğe sahip olması önemli bir gerekliliktir. Geçmişte idealist ve realist felsefeler temelinde ortaya çıkan daimici ve esasici eğitim felsefeleriyle birlikte eğitim programlarının uzun bir süre geleneksel bir anlayış temelinde oluşturulduğu söylenebilir. Bu anlayışların bireyden ziyade konuyu merkeze aldığı, öğretmenin katı disiplinini savunduğu ve öğrencinin ezber yapmaya zorlandığı bir yapıyı temsil ettiği ifade edilebilir. Bu kapsamda bakıldığında; 1924, 1926, 1936, 1948, 1968 ilköğretim/ilkokul programlarının geleneksel bir anlayışı temsil ettiği görülmektedir (Beyaztaş ve ark., 2013). Sonraki dönemlere doğru yaşanan gelişmeler ve değişimlerle birlikte eğitim sistemleri de pragmatist felsefe ve ilerlemecilik eğitim felsefesi temelinde eğitim programları oluşturma çabalarına girmiştir (Ornstein ve Hunkins, 2004).

Eğitim sistemlerindeki yapılan reformlar, ülkemizdeki geleneksel anlayışın yerini yapılandırmacılık temelli eğitim programına bırakmasına temel teşkil etmiştir. Ülkemizde 2004-2005 eğitim öğretim yılında pilot olarak uygulanan ve 2005-2006 eğitim öğretim yılında tüm ülkede uygulanmaya başlayan eğitim programı, dinamiklik özelliği temelinde sürekli reforme edilerek günümüzde de uygulanmaya devam etmektedir. 2005 yılından itibaren ülkemizdeki ilköğretimde/ilkokullarda uygulanmakta olan yapılandırmacı yaklaşım temelli eğitim programı, öğrenciyi merkeze alan bir programdır (Aykan ve Tatar, 2017). Programda öğrenciye, etkinlik temelli ve deneyimleyerek bilgiye ulaşma ve bilgiyi kendi zihninde yapılandırma rolü verilirken; öğretmene ise öğrenciye rehberlik etme, öğrenciyi yönlendirme ve öğrenme ortamını düzenleme gibi roller verilmiştir (Senemoğlu, 2011; Woolfolk, 2010). Bu yeni felsefi anlayışa dayanan programın eğitime yansımaları ise araştırmacılar için merak konusu olmuştur.

2005 yılından günümüze kadar araştırmacıların, uygulanmaya devam eden yapılandırmacılık temelli ilkokul eğitim programı ile ilgili birtakım incelemeler yaptığı görülmektedir (Altun vd., 2019; Bulut, 2019; Deveci ve Aykaç, 2020; Taşdemir vd., 2018). Örneğin Aygün (2021) tarafından yapılan çalışmada, 2005 ile 2018 yılları arasında ilkokul programları ile ilgili yapılan bilimsel çalışmalar tematik olarak analiz edilmiştir. Bu çalışmada incelenen lisansüstü tezlerin birtakım derslerle sınırlandırıldığı anlaşılmaktadır. Yine Koç (2016) tarafından yapılan çalışmada, 2005 ve 2014 yılları arasında ilköğretim programları ile ilgili yapılan lisansüstü tezlerin incelendiği bir çalışma yapılmıştır. Bu çalışma kapsamında özellikle ilköğretim programlarının değerlendirilmesine yönelik çalışmaların detaylı olarak ele alındığı görülmektedir. Ayrıca Abir (2017) tarafından ilkokul Fen Bilimleri dersi öğretim programlarının ve Türkyılmaz (2011) tarafından ise ilköğretim Hayat Bilgisi ders programının öğretmen görüşlerine göre değerlendirildiği çalışmalar yapıldığı görülmüştür. Ancak 2005 yılından sonra öğrenci merkezli bir anlayış ile devam eden eğitim programlarında günümüze kadar bir takım revizyon çalışmaları yapılmıştır. Bu kapsamda programların dinamiklik özelliği temelinde 2012, 2013, 2015 ve 2018 yıllarında yapılandırmacılık temelli eğitim programının birtakım değişikliklerle birlikte uygulanmasına devam edilmiştir. Özellikle 2012 yılında yapılan eğitim sistemindeki değişimle birlikte; zorunlu eğitim süresinde, eğitim kademelerinde ve eğitim programlarında önemli bazı değişiklikler gerçekleştirilmiştir.

18. Milli Eğitim Şurası'nda alınan kararlar doğrultusunda 30 Mart 2012 tarihinde 28261 sayılı Resmî Gazetede yayımlanarak yürürlüğe giren 6287 sayılı "İlköğretim ve Eğitim Yasası" ile zorunlu eğitim süresi 12 (4+4+4) yıla çıkarılmıştır. Bununla beraber, yine aynı yasada, ilköğretim kurumlarının ilkokul ve ortaokul olarak bağımsız okullar halinde kurulmasının esas olduğu belirtilmiştir. İlkokul süresinin 5' yıldan 4' yıla indirilmesiyle birlikte ders sayıları, saatleri ve içeriklerinde birtakım değişiklikler zorunlu hale gelmiştir. Bu bağlamda güncellenen yeni öğretim programlarının ilk uygulamaları, 2013-2014 eğitim öğretim yılında başlayarak kademeli olarak uygulamaya konmuştur. Eğitim sisteminde gerçekleştirilen bu değişim akademik çalışmalarda "ilköğretim" kavramı yerine "ilkokul" kavramının kullanılmasına temel teşkil etmiştir. Sistemde yapılan bu köklü değişikliklerle birlikte ilkokul düzeyinde eğitim programı kapsamında yapılan çalışmaların 2012 yılından itibaren farklı bir boyut kazanması beklenilebilir. Mevcut araştırmada da bu değişiklik göz önünde bulundurularak 2012 yılı milat alınarak "ilkokul programları" üzerine yapılan lisansüstü tezlerin incelenmesi hedeflenmiştir. Bu bağlamda araştırmacılar tarafından 2012-2022 yılları arasında ilkokul eğitim programı kapsamında yapılan lisansüstü tezlerin çok boyutlu olarak incelenmesinin, eğitim programı ile ilgili genel durumu ortaya koyması ve yapılacak sonraki çalışmalara ışık tutması açısından önemli olduğu düşünülmektedir. Bu gerekçe temelinde yapılandırılan mevcut araştırmada; Türkiye'de 2012-2022 yılları arasında ilkokul programları ile ilgili yazılan lisansüstü tezlerin çeşitli açılardan incelenmesi hedeflenmiştir. Bu hedef doğrultusunda aşağıdaki sorulara cevap aranmıştır:

- 1- Türkiye'de 2012-2022 yılları arasında yazılan lisansüstü tezlerin yıllara göre dağılımı nasıldır?
- 2- Türkiye'de 2012-2022 yılları arasında yazılan lisansüstü tezlerin tez türüne göre dağılımı nasıldır?

- 3- Türkiye’de 2012-2022 yılları arasında yazılan lisansüstü tezlerin yürütüldüğü üniversitelere göre dağılımı nasıldır?
- 4- Türkiye’de 2012-2022 yılları arasında yazılan lisansüstü tezlerin anabilim dallarına göre dağılımı nasıldır?
- 5- Türkiye’de 2012-2022 yılları arasında yazılan lisansüstü tezlerde çalışılan örneklem grubunun sınıf düzeylerine göre dağılımı nasıldır?
- 6- Türkiye’de 2012-2022 yılları arasında yazılan lisansüstü tezlerin konu alanlarına göre dağılımı nasıldır?
- 7- Türkiye’de 2012-2022 yılları arasında yazılan lisansüstü tezlerin yöntemlerine göre dağılımı nasıldır?
- 8- Türkiye’de 2012-2022 yılları arasında yazılan lisansüstü tezlerde kullanılan veri toplama araçlarının dağılımı nasıldır?
- 9- Türkiye’de 2012-2022 yılları arasında yazılan lisansüstü tezlerde kullanılan veri analiz yöntemlerinin dağılımı nasıldır?

## 2. YÖNTEM

### 2.1. Araştırmanın Modeli

Bu çalışmada nitel araştırma yaklaşımı kapsamında yer alan doküman incelemesi (doküman analizi olarak da adlandırılır) yöntemi kullanılmıştır. Uzun yıllar araştırmacılar tarafından kullanılan önemli bir araştırma yöntemi olarak doküman incelemesi; bağlam sağlamak, sorular oluşturmak, diğer araştırma verilerini desteklemek veya kaynakları doğrulamak, verilerin zaman içindeki değişimini izlemek, dokümanları gözden geçirmek veya değerlendirmek için izlenen sistematik bir prosedürdür (Bowen, 2009). Bu yöntem; kitaplar, gazete makaleleri, akademik dergi makaleleri ve kurumsal raporlar gibi çeşitli belgelerin analiz edilmesini içermektedir. Metin içeren herhangi bir belge, analiz için potansiyel bir kaynaktır (Patton, 2015). Mevcut araştırma, 2012 yılından 2022 yılına kadar yazılmış olan lisansüstü tezlerin incelenmesini hedeflediğinden doküman analizi en uygun yöntem olarak tercih edilmiştir.

### 2.2. Araştırmanın Evreni ve Örnekleme

Araştırmanın evrenini 2012-2022 yılları arasında Türkiye Yükseköğretim Kurulu Yayın ve Dokümantasyon Daire Başkanlığı Ulusal Tez Merkezi’nde eğitim ve öğretim alanında yayımlanan tüm tezler oluşturmaktadır. Araştırmanın örnekleme ise amaçlı örnekleme türlerinden biri olan ölçüt örnekleme yöntemiyle belirlenmiştir. Bu çalışmada ölçüt; lisansüstü tezlerin 2012-2022 yılları arasında yazılmış olması ve ilkökul programlarıyla ilgili olmasıdır. Araştırmanın örnekleme belirlenirken; 2022 yılı nisan ayında tez merkezi sayfasının gelişmiş arama butonunda yer alan anahtar kelimeler kısmına “ilkokul” ve “program” sözcükleri girilerek aranacak alandan “tez adı” seçeneği işaretlenerek 56 tez çalışmasına ulaşılmıştır. Ancak detaylı inceleme sonunda bu tezlerden 10’unun ilahiyat, gazetecilik, hemşirelik, okul öncesi ve ortaokul eğitimi gibi araştırma kapsamı dışında kalan alanlarda yazıldığı görülmüştür. Bu bağlamda toplam 46 lisansüstü tez çalışması bu araştırmanın örneklemini oluşturmuştur.

### 2.3. Veri Toplaması ve Analizi

Araştırma verilerinin toplanması sürecinde doküman incelemesi yönteminin aşamaları takip edilmiştir. Doküman incelemesi: (1) uygun dokümanlara ulaşılması, (2) dokümanların orijinalliğinin kontrol edilmesi, (3) verilerin kodlanması ve kataloglama konusunda bir sistematik oluşturulması, (4) verilerin analiz edilmesi olmak üzere dört aşamada yapılmaktadır (Merriam, 2009). Bu bağlamda öncelikle Yükseköğretim Kurulu Yayın ve Dokümantasyon Daire Başkanlığı Ulusal Tez Merkezi web sayfasından (<https://tez.yok.gov.tr/UlusalTezMerkezi/>) örneklem grubunda yer alan tezlerin tamamı pdf formatında bilgisayar ortamına aktarılmıştır. Ardından bu tezler; tezin türü, tezin yazıldığı yıl, üniversite ve anabilim dalı, çalışılan ders ve sınıf düzeyi, yöntem, veri toplama araçları, örneklem grubu ve veri analizi başlıkları altında çözümlenmiştir. Verilerin analizinde yüzde (%), frekans (f) gibi betimsel istatistikler ve grafiklerden yararlanılmıştır. Araştırmanın geçerliği ve güvenilirliği açısından araştırma standartlarına ve etiğe bağlı kalınarak verilerin toplanması ve analizi süreci iki araştırmacı tarafından bağımsız olarak yürütülmüştür. İki araştırmacının ayrı ayrı elde ettiği veriler karşılaştırılarak nihai sonuç elde edilmiştir.

## 3. BULGULAR

Bu bölümde araştırma sorularına ilişkin ulaşılan verilerden elde edilen bulgulara yer verilmiştir. Elde edilen bulgular, tablo ve grafiklerle görselleştirilmiş ve betimsel istatistiklerle sunulmuştur.

### 3.1. Lisansüstü Tezlerin Yıllara ve Tez Türüne Göre Dağılımları

2012-2022 yılları arasında yazılan ve örnekleme dahil edilen lisansüstü tezlerin %58'inin yüksek lisans tezi ( $f=27$ ), %42'sinin ise doktora tezi olduğu belirlenmiştir ( $f=19$ ). Bu tezlerin yıl bazlı dağılımı sütun grafiği ile Şekil 1'de sunulmuştur.

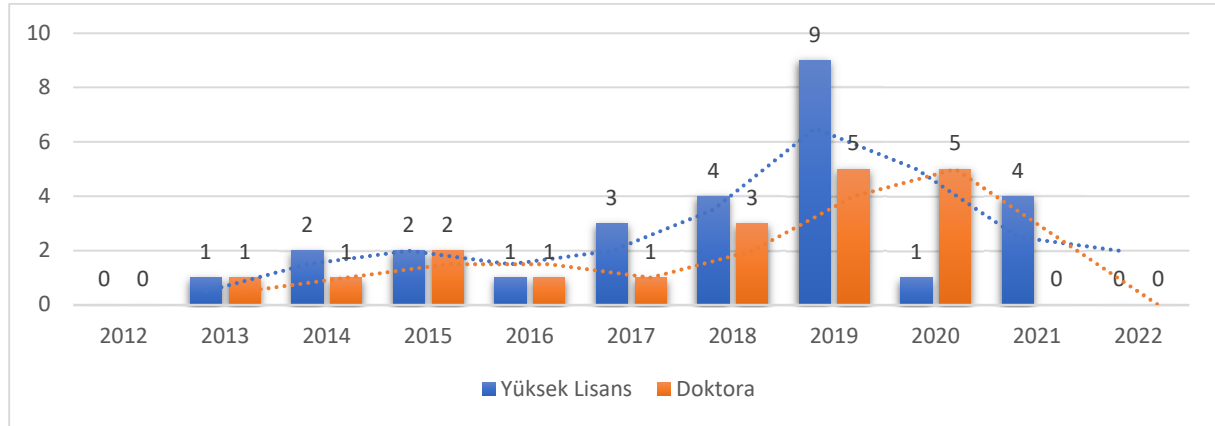

Şekil 1. Lisansüstü tezlerin yıllara göre dağılımı

Şekil 1 incelendiğinde 2012 yılında ilgili anahtar kelimeler kapsamında bir çalışmaya rastlanmazken, 2013 yılından, en fazla çalışmanın yapıldığı 2019 yılına kadar özellikle de yüksek lisans tezlerinin sayısında bir artış olduğu görülmektedir. Ayrıca 2018, 2019 ve 2020 yıllarındaki doktora çalışmalarındaki artış da dikkat çekmektedir. Ancak 2020 ve sonrasında tez sayısında yeniden bir düşüş eğilimi olduğu görülmektedir.

### 3.2. Lisansüstü Tezlerin Yürütüldüğü İllere ve Üniversitelere Göre Dağılımları

Örnekleme dahil edilen lisansüstü tezlerin yürütüldüğü üniversitelere göre dağılımları Tablo 1'de, illere göre dağılımları ise Şekil 2'de ayrıntılı olarak gösterilmiştir.

**Tablo 1.**

*Lisansüstü Tezlerin Yürütüldüğü Üniversitelere Göre Dağılımları*

Tezlerin Yürütüldüğü Üniversiteler	<i>f</i>
Gazi Üniversitesi	5
Marmara Üniversitesi	5
İstanbul Üniversitesi	3
Uludağ Üniversitesi	3
Ankara Üniversitesi	2
Çanakkale On Sekiz Mart Üniversitesi	2
Dicle Üniversitesi	2
Necmettin Erbakan Üniversitesi	2
Bahçeşehir Üniversitesi	2
Atatürk Üniversitesi	2
Yıldız Teknik Üniversitesi	2
Erciyes Üniversitesi	1
Pamukkale Üniversitesi	1
Gaziosmanpaşa Üniversitesi	1
Anadolu Üniversitesi	1
Bolu Abant İzzet Baysal Üniversitesi	1
Afyon Kocatepe Üniversitesi	1
Dumlupınar Üniversitesi	1
Kafkas Üniversitesi	1
Dokuz Eylül Üniversitesi	1
Fırat Üniversitesi	1
Hacettepe Üniversitesi	1
Adnan Menderes Üniversitesi	1
Eskişehir Osmangazi Üniversitesi	1
Trabzon Üniversitesi	1
Nevşehir Hacı Bektaş Veli Üniversitesi	1
Giresun Üniversitesi	1

**Toplam**

46

Tablo 1 incelendiğinde, yürütülen 46 lisansüstü tezin 27 farklı üniversite arasında dağıldığı görülmektedir. Konu ile ilgili lisansüstü tez sayısının en çok Gazi Üniversitesi ve Marmara Üniversitesinde yürütüldüğü anlaşılmaktadır ( $f=5$ ). Ayrıca İstanbul Üniversitesi ve Uludağ Üniversitesi’nde 3, Ankara Üniversitesi, Çanakkale On Sekiz Mart Üniversitesi, Dicle Üniversitesi, Necmettin Erbakan Üniversitesi, Bahçeşehir Üniversitesi, Atatürk Üniversitesi ve Yıldız Teknik Üniversitesi’nde 2 ve diğer üniversitelerde ise birer tez yürütüldüğü görülmektedir.

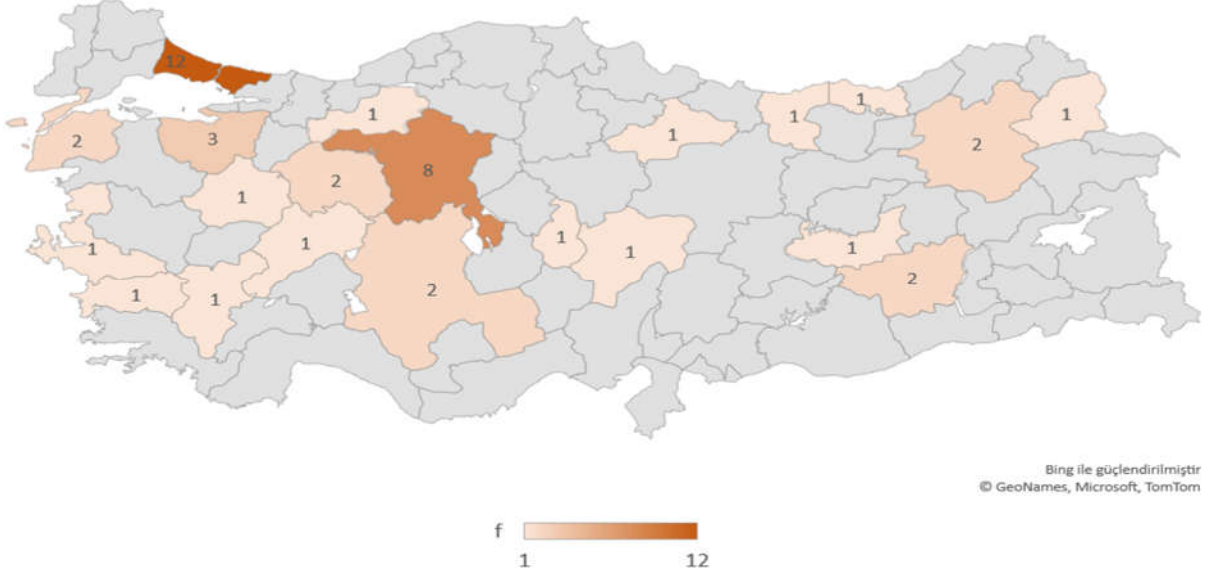

Şekil 2. Lisansüstü tezlerin illere göre dağılımı

Şekil 2 incelendiğinde, yürütülen lisansüstü tezlerin illere göre dağılımında en fazla tez sayısının 12 ile İstanbul ardından 8 ile Ankara’da olduğu görülmektedir. Ayrıca Bursa ilinde 3, Çanakkale, Eskişehir, Konya, Diyarbakır ve Erzurum illerinde 2, geriye kalan illerde ise birer lisansüstü tezin yürütüldüğü anlaşılmaktadır.

### 3.3. Lisansüstü Tezlerin Öğrenim Düzeyine Göre Dağılımları

İlkokul programıyla ilgili yazılan lisansüstü tezlerde çalışılan örneklem gruplarının ilkökul düzeyine göre dağılımları Şekil 3’te sunulmuştur.

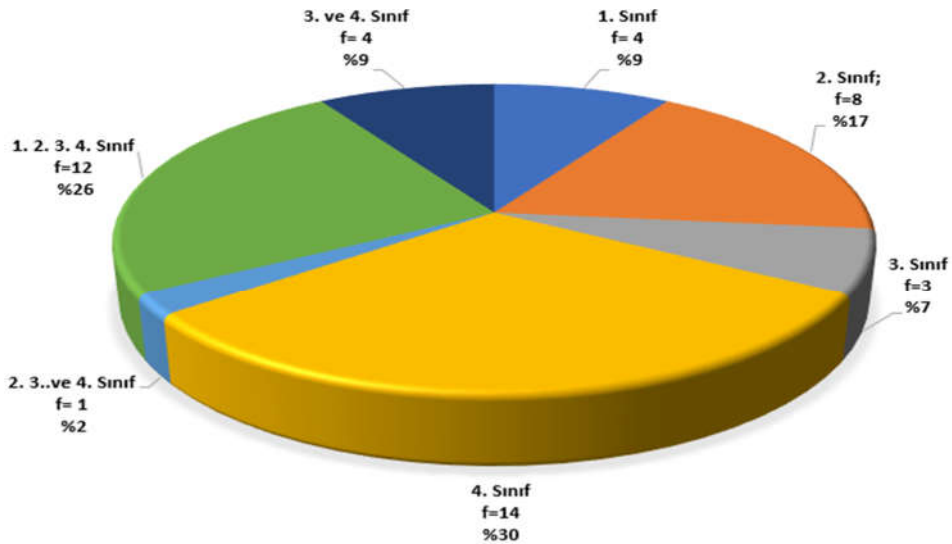

Şekil 3. Lisansüstü Tezlerin Öğrenim Düzeyine Göre Dağılımı

Şekil 3’e göre, ilkökul programıyla ilgili yazılan tezlerde en fazla çalışılan grubun %30 ile dördüncü sınıflar olduğu dikkat çekmektedir ( $f=14$ ). Bu grubu takiben tüm sınıf düzeylerindeki çalışmaların %26 ( $f=12$ ), ikinci sınıf düzeyindeki çalışmaların %17 ( $f=8$ ), üçüncü-dördüncü sınıf düzeyindeki çalışmalar ile birinci sınıf düzeyindeki

çalışmaların %9 ( $f=4$ ), üçüncü sınıflarla yürütülen çalışmaların %7 ( $f=3$ ), ikinci, üçüncü ve dördüncü sınıf düzeyindeki çalışmaların oranının ise %2 ( $f=1$ ) olduğu görülmektedir.

### 3.4. Lisansüstü Tezlerin Yürütüldüğü Anabilim Dallarına Göre Dağılımları

Mevcut çalışmanın dördüncü araştırma sorusu kapsamında ilkökul programıyla ilgili yürütülen tezlerin anabilim dallarına göre dağılımları incelenmiş ve elde edilen bulgular Şekil 4'te sunulmuştur.

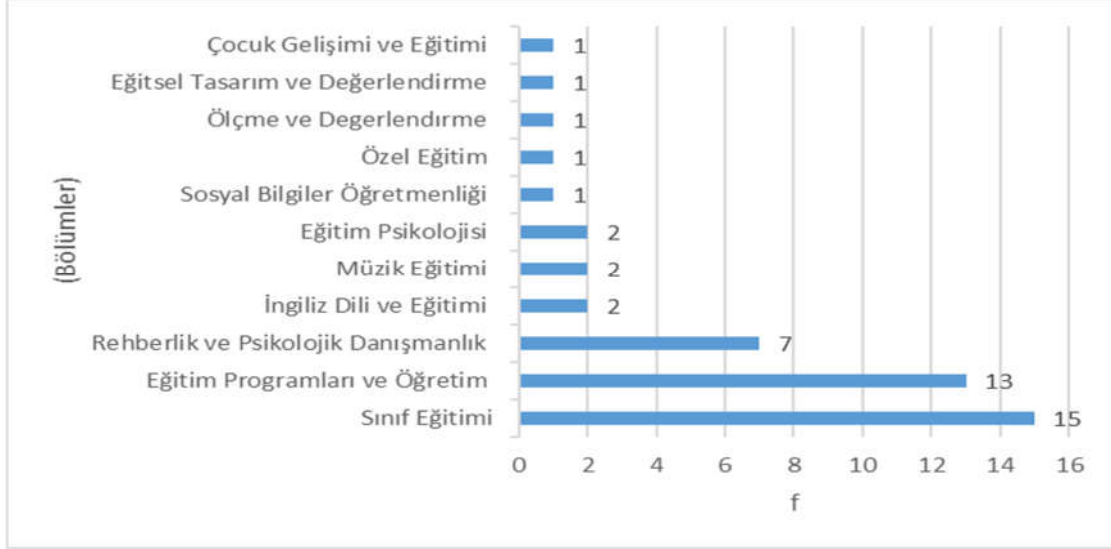

Şekil 4. Lisansüstü tezlerin yürütüldüğü bölümlere göre dağılımı

Şekil 4 incelendiğinde, ilkökul programı ile ilgili tez sayısının 15 ile daha çok Sınıf Eğitimi Anabilim Dalında yürütüldüğü görülmektedir. Eğitim Programları ve Öğretim Anabilim Dalında 13, Rehberlik ve Psikolojik Danışmanlık bölümünde 7, İngiliz Dili ve Eğitimi, Müzik Eğitimi ve Eğitim Psikolojisi Anabilim Dalında 2 lisansüstü tez çalışması yapıldığı anlaşılmaktadır. Ayrıca Çocuk Gelişimi ve Eğitimi, Eğitsel Tasarım ve Değerlendirme, Ölçme ve Değerlendirme, Özel Eğitim ve Sosyal Bilgiler Eğitimi Anabilim Dallarında birer tez yürütüldüğü anlaşılmaktadır.

### 3.5. Lisansüstü Tezlerin Konu Alanlarına Göre Dağılımı

Araştırma kapsamında yer alan lisansüstü tezler konu alanlarına göre incelenmiş ve elde edilen bulgular Şekil 5'te detaylı olarak sunulmuştur.

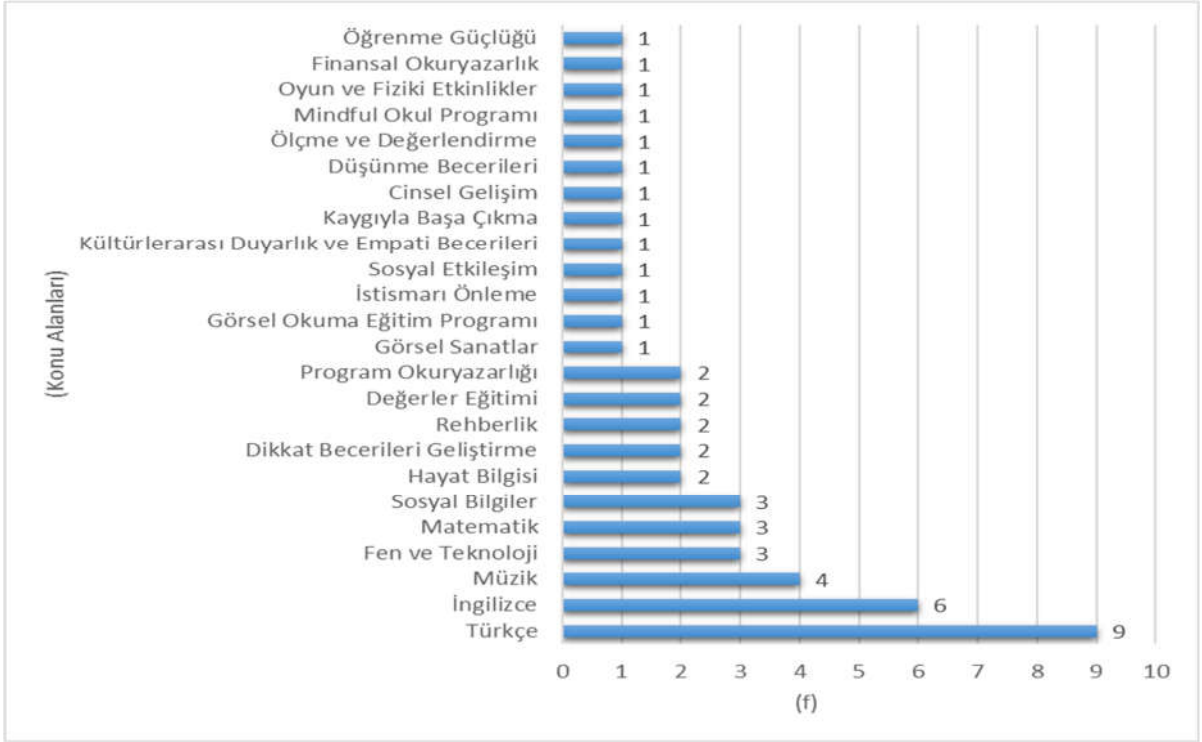

Şekil 5. Lisansüstü Tezlerin Konu Alanlarına Göre Dağılımı

Şekil 5’e göre araştırmada incelenen tezlerin 9’unun Türkçe, 6’sının ise İngilizce konu alanlarında yazıldığı görülmektedir. Ayrıca Müzik konu alanı kapsamında 4; Fen ve Teknoloji, Matematik ve Sosyal Bilgiler konu alanı kapsamında 3; Hayat Bilgisi, Dikkat Becerilerini Geliştirme, Rehberlik, Değerler Eğitimi, Program Okuryazarlığı konu alanı kapsamında 2, Oyun ve Fiziki Etkinlikler, Görsel Sanatlar, Görsel Okuma Eğitim Programı, İstismarı Önleme, Sosyal Etkileşim, Kültürlerarası Duyarlık ve Empati Becerileri, Kaygıyla Başa Çıkma, Cinsel Gelişim, Düşünme Becerileri, Ölçme ve Değerlendirme, Mindful Okul Programı, Program Okuryazarlığı, Finansal Okuryazarlık ve Öğrenme Güçlüğü konu alanları kapsamında ise birer tez çalışmasının yürütüldüğü anlaşılmaktadır.

### 3.6. Lisansüstü Tezlerde Kullanılan Araştırma Yöntemleri

Araştırma kapsamında ilkokul programıyla ilgili yazılan tezlerde kullanılan yöntemlere ilişkin veriler incelenmiş ve bu yöntemlerin dağılımı Şekil 6’da sunulmuştur.

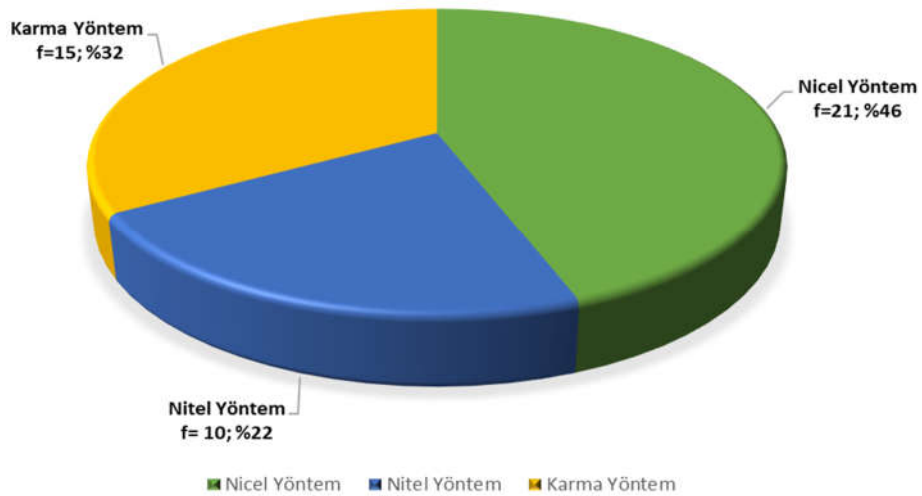

Şekil 6. Lisansüstü Tezlerde Kullanılan Araştırma Yöntemlerinin Dağılımı

Şekil 6 incelendiğinde, tezlerde %46 oranında daha çok nicel araştırma yöntemlerinin tercih edildiği görülmektedir ( $f=21$ ). İkinci sırada daha derinlemesine veri sağlayan karma yöntemin %32 oranında kullanıldığı ( $f=15$ ), nitel araştırma yöntemlerinin ise %22 oranında daha az tercih edildiği görülmektedir ( $f=10$ ).

### 3.7. Lisansüstü Tezlerde Kullanılan Veri Toplama Araçları

Bir diğer araştırma sorusu kapsamında incelenen lisansüstü tezlerde kullanılan veri toplama araçlarına ilişkin bulgular Tablo 2’de sunulmuştur.

**Tablo 2.**  
*Tezlerde Kullanılan Veri Toplama Araçlarına İlişkin Betimsel İstatistikler*

Veri Toplama Araçları	<i>f</i>	%
Ölçek	39	34,2
Görüşme	24	21,1
Gözlem	10	8,8
Başarı Testi	10	8,8
Günlük	9	7,9
Anket	8	7,0
Doküman	6	5,3
Envanter	4	3,5
Çalışma Yaprakları	2	1,8
Ses kaydı	1	0,9
Video Kaydı	1	0,9
<b>Toplam</b>	<b>114</b>	<b>100</b>

Tablo 2 incelendiğinde, ilkökul programıyla ilgili yazılan tezlerde çeşitli veri toplama araçlarının kullanıldığı görülmektedir. Nicel araştırma yöntemlerinin daha fazla tercih edilmesine bağlı olarak veri toplama yöntemlerinde de nicel veri toplama araçlarının kullanılması beklenen bir durumdur. Bu bağlamda araştırmalarda en sık kullanılan veri toplama araçlarından en aza doğru sıralandığında; ölçekler ( $f=39$ ), görüşme ( $f=24$ ), gözlem ( $f=10$ ), başarı testi ( $f=10$ ), günlük ( $f=9$ ), anket ( $f=8$ ), doküman ( $f=6$ ), envanter ( $f=4$ ), çalışma yaprakları ( $f=2$ ), ses kaydı ( $f=1$ ) ve video kaydı ( $f=1$ ) ile verilerin toplandığı görülmüştür.

### 3.8. Lisansüstü Tezlerde Kullanılan Veri Analizi Yöntemleri

Araştırma kapsamında incelenen lisansüstü tezlerde kullanılan veri analizi yöntemlerine ilişkin bulgular Tablo 3’te sunulmuştur.

**Tablo 3.**  
*Tezlerde Kullanılan Veri Analizi Yöntemlerine İlişkin Betimsel İstatistikler*

Veri Analiz Yöntemleri	<i>f</i>	%		
Nicel	Mann Whitney-U Testi	13	15,7	
	T-Testi	13	15,7	
	Wilcoxon İşaretli Sıralar Testi	11	13,3	
	ANOVA	9	10,8	
	Kruskal Wallis Testi	5	6,0	
	Betimsel İstatistikler	4	4,8	
	MANOVA	1	1,2	
	ANCOVA	1	1,2	
	Welch Analizi	1	1,2	
	Ki Kare Testi	1	1,2	
	Tau-U Analizi	1	1,2	
	Nitel	İçerik Analizi	15	18,1
		Betimsel Analiz	8	9,6
<b>Toplam</b>	<b>83</b>	<b>100</b>		

Tablo 3 incelendiğinde, yazılan tezlerde yine nicel araştırma yöntemlerinin tercihinin daha fazla olmasına bağlı olarak nicel analiz yöntemlerinin de fazlalığı göze çarpmaktadır. Bu bağlamda nicel veri analiz yöntemlerinden Mann Whitney-U Testi ve T-Testi %15,7 oranında daha fazla kullanılmıştır ( $f=13$ ). Wilcoxon İşaretli Sıralar Testi %13, ANOVA %10,8, Kruskal Wallis Testi %6, betimsel istatistikler %4,8, MANOVA, ANCOVA, Welch Analizi, Ki Kare testi ve Tau-U analizi %1,2 oranında kullanılmıştır. Nitel araştırmalarda ise içerik analizinin %18,1, betimsel analizinin ise %9,6 oranında tercih edildiği görülmüştür.

#### 4.TARTIŞMA ve SONUÇ

Araştırma kapsamında 2012-2022 yılları arasında ilkokul programlarıyla ilgili yazılan lisansüstü tezlerin incelenmesi hedeflenmiştir. Bu kapsamda lisansüstü tezlerin yayın yıllarına göre dağılımı detaylı olarak incelendiğinde 2012 yılında herhangi bir çalışma yapılmadığı anlaşılmaktadır. Bu süre zarfında ilkokul programlarıyla ilgili lisansüstü tez çalışmalarının yapılmaması, hem yeni programın alandaki yansımalarının daha detaylı görülememesi hem de sonraki yıllarda yapılacak çalışmalara yol gösterici bir araştırma üretilememesi yönüyle önemli bir eksiklik olarak görülmektedir. Programda 2012-2013 eğitim öğretim yılında yapılan revizyonun ardından lisansüstü tez çalışmalarının artarak devam ettiği görülmektedir. 2018 yılında eğitim programlarında yapılan revizyonla beraber çalışmaların 2019 yılında 14 lisansüstü tez çalışmasıyla birlikte en yüksek seviyeye ulaştığı ifade edilebilir. Genel olarak bakıldığında 10 yıllık süre zarfında ilkokul programları kapsamında ortalama olarak her yıl 3 lisansüstü tez çalışmasının yapıldığı, bu alandaki çalışmaların nicelik olarak yetersiz olduğu anlaşılmaktadır.

Araştırma kapsamında yer alan lisansüstü tezler incelendiğinde, yüksek lisans tezlerinin doktora tezlerine oranla daha fazla olduğu görülmektedir. Literatürde yer alan çalışmalarda da yüksek lisans tezlerinin ağırlıklı olduğu sonucuna ulaşan çok sayıda çalışma olduğu görülmektedir (Güven ve Özçelik, 2017; Koç, 2016; Yücedağ, 2010). İlkokul programlarının daha iyi analiz edilebilmesi, daha iyi değerlendirilebilmesi ve bu temelde yeni program tasarımlarının geliştirilebilmesi amacıyla doktora tez çalışmalarının sayısının artmasının yararlı olacağı düşünülmektedir.

İlkokul programları kapsamında yapılan lisansüstü tezlerin üniversitelere göre dağılımına bakıldığında 27 üniversite arasında en fazla araştırmanın Gazi ve Marmara üniversitelerinde yapıldığı görülmektedir. Bu üniversitelerin ardından İstanbul, Uludağ ve Ankara üniversiteleri sıralamayı takip etmektedir. Bu verilerden ilkokul programlarının özellikle uzun yıllardır eğitim-öğretim faaliyetlerini sürdüren ve köklü olarak nitelendirilen üniversitelerde daha fazla çalışıldığı anlaşılmaktadır. Ülkemizde devlet ve vakıf üniversitelerinin toplam sayısının 207 (Yüksek Öğretim Kurumu [YÖK], 2022) olduğu düşünüldüğünde, ilkokul programlarıyla ilgili çalışmaların sadece 27 üniversite ile sınırlı kalması önemli bir eksiklik olarak görülmektedir. Bu kapsamda özellikle bünyesinde eğitim fakültesi bulunduran devlet ve vakıf üniversitelerinde ilkokul programlarıyla ilgili lisansüstü çalışmalar yapılabileceği düşünülmektedir.

Lisansüstü tezler ilkokul sınıf düzeylerine göre gruplandırıldığında, en fazla çalışmanın dördüncü sınıf düzeyinde yapıldığı anlaşılmaktadır. Özellikle ilkokulun başlangıç düzeyi olan birinci sınıf ve geçiş düzeyi olan üçüncü sınıf öğrencileri ile ilgili yapılan çalışmaların sınırlı sayıda kaldığı anlaşılmaktadır. Çalışmaların özellikle 4. sınıf düzeyinde yoğunlaşması; Piaget’in (1936) gelişim dönemlerine göre bu öğrencilerin somut işlemler döneminin son aşamasında olması, bu öğrencilerden ölçek, anket ve görüşme gibi veri toplama araçlarıyla daha nitelikli veriler toplanabileceği düşüncesinden kaynaklanabilir.

Araştırma kapsamında yer alan lisansüstü tezlerin anabilim dallarına göre dağılımına bakıldığında, beklenildiği gibi en fazla çalışmanın temel eğitim ve eğitim bilimleri bünyesinde yürütüldüğü görülmektedir. Yazılan lisansüstü tezlerin özellikle sınıf eğitimi ve eğitim programları ve öğretim anabilim dalında yoğunlaştığı anlaşılmaktadır. Özellikle sınıf eğitiminin çok fazla disiplini bir arada barındırması ve her disiplinin de kendine ait bir ders programının olması, araştırmacılarda bu alanda daha fazla çalışma olabileceği beklentisini oluşturmuştur. Ancak 10 yıllık süre zarfında yapılan beklentinin aksine çalışmaların az sayıda olduğu görülmüştür. Ayrıca eğitim programları ve öğretim anabilim dalında yapılan çalışmalarda özellikle herhangi bir program geliştirme ve değerlendirme modelinin kullanılmadığı bulgusuna da ulaşılmıştır.

Lisansüstü tezler konu alanlarına göre incelendiğinde; Türkçe ve İngilizce dersleri kapsamında yapılan tezlerin ön plana çıktığı görülmektedir. Özellikle Matematik, Fen Bilimleri, Sosyal Bilgiler ve Hayat Bilgisi gibi ilkokul programı bünyesinde yer alan temel derslerle ilgili yapılan çalışmaların sınırlı sayıda olduğu görülmektedir. İlkokul programlarının kendi içerisinde ve ortaokul programları ile sarmal bir yapı içerisinde olması, bu kademe de yer alan dersler ve konularla ilgili daha fazla ve detaylı çalışmalar yapılmasını gerektirmektedir. Bu çalışmalarla birlikte dersler ve konuların daha nitelikli hale getirilmesi ile ilkokul programları daha etkili ve verimli hale getirilebilir.

Araştırmacıların lisansüstü tezlerinde en fazla nicel yöntemi, ikinci sırada karma yöntemi ve son olarak da nitel yöntemi tercih ettikleri görülmüştür. Araştırmacıların nicel araştırmalara daha çok yönelmesi, bu araştırma türünde verilerin daha hızlı ve kolay elde edilebilmesi ile açıklanabilir. Nitekim literatürde araştırmacıların nicel araştırma yöntemini daha fazla tercih ettiğini ifade eden araştırmalar da yer almaktadır (Küçüköğlü ve Ozan, 2013; Özenç ve Özenç, 2013; Yenilmez ve Sölpük, 2014). Nitel araştırmaların daha uzun soluklu olması, daha fazla zaman alması, veri toplama ve veri analiz sürecinin ciddi bir çaba istemesi bu tarz araştırmaların daha az tercih edilme nedeni olabilir. Özellikle son yıllarda dünyada nitel araştırmalara yönelik artan ilginin, ilkokul programları ile ilgili daha derinlemesine bilgi elde edilebilmesi amacıyla ülkemize de yansımaları olacağı düşünülmektedir. Kapsam



açısından anlaşılması zor olan problemleri ele alan lisansüstü tez çalışmalarında karma yöntem çalışmalarının daha fazla kullanılması ilkökul programlarına da nitelik açısından olumlu katkılar sunacaktır.

Lisansüstü tezler incelendiğinde nicel çalışmaların daha fazla olmasıyla birlikte veriler toplanırken en fazla ölçek ve görüşme gibi veri toplama araçlarından yararlandığı anlaşılmaktadır. Çalışmalarda; gözlem, başarı testi, günlük, doküman ve anketlerin de veri toplama aracı olarak kullanıldığı görülmektedir. Literatürde yapılan araştırmalarda da veri toplama aracı olarak en çok ölçek, görüşme, anket gibi araçların kullanıldığı vurgulanmaktadır (Ozan ve Köse, 2014; Özkan ve Şenyurt, 2017; Yaşar ve Papatğa, 2015). Çalışmalarda nitel araştırma yönteminin daha az kullanılmasının bu kapsamda kullanılan veri toplama araçlarının sayısına da yansdığı söylenebilir. Sonraki çalışmalarda sıklıkla kullanılan veri toplama araçlarının yanı sıra, çalışma yapıları, portfolyo dosyaları, video ve ses kayıtları gibi veri toplama araçlarının da kullanılmasının yararlı olabileceği düşünülmektedir.

İlkokul programları ile ilgili yapılan lisansüstü tezlerin veri analiz yöntemlerine bakıldığında ise; içerik analizi, Mann Whitney-U testi, t testi, Wilcoxon İşaretli Sıralar Testi ve ANOVA gibi testlerin en fazla kullanıldığı görülmektedir. MANOVA, ANCOVA, Welch Analizi, Ki Kare Testi ve Tau-U Testi gibi testlerin ise çok az kullanıldığı anlaşılmaktadır. Nitekim Yaşar ve Papatğa (2015) ile Toptaş ve Gözel (2018) de araştırmanın bulgularını destekler nitelikte sonuçlar elde etmiştir. Veri analiz yöntemlerinde nicel yöntemlerin ağırlıklı olarak yer aldığı ve içerik analizinin hem nitel hem de karma yöntemli tezlerde kullanıldığı görülmektedir. Özellikle daha az kullanılan betimsel analiz, MANOVA, ANCOVA, Welch Analizi, Ki Kare Testi ve Tau-U Testi gibi testlerin daha fazla kullanılabilmesi ayrıca hiç kullanılmayan Rasch Analizi ve Path Analizi gibi farklı veri analiz yöntemlerinin de yararlı olabileceği düşünülmektedir.

İlkokul dönemi eğitim kademelerinin temelidir. Bu dönem için hazırlanan ilkökul programları, nitelikli nesiller yetiştirilebilmesi açısından oldukça önemlidir. Dolayısıyla ilkökul programlarının araştırmacılar tarafından detaylı olarak incelenmesi, değerlendirilmesi ve bu temelde önerilerde bulunulması programların revize edilmesine temel oluşturmaktadır. Özellikle lisansüstü tezler, ilkökul programlarının niteliğini ve verimliliğini daha detaylı olarak ele almayı mümkün kılmaktadır. Bu düşüncelerden hareketle araştırmacıların ilkökul programları ile ilgili çalışmalara ağırlık vermesi beklenilebilir. Ancak mevcut araştırmadan elde edilen bulgular, son on yıllık süre zarfında yeterli sayıda ve nitelikte çalışmanın yapılmadığını göstermektedir. Araştırma kapsamında elde edilen tüm bu bulgular ışığında aşağıda birtakım önerilerde bulunulmuştur:

- İlkokul programları ile ilgili özellikle doktora düzeyinde daha fazla lisansüstü tez çalışmaları yapılabilir.
- İlkokul programları kapsamında lisansüstü tez çalışması yapılmayan üniversitelerimiz bünyesinde tez çalışmaları yürütülebilir.
- İlkokul 1. sınıf düzeyinden başlayarak farklı disiplinleri konu edinen lisansüstü tez çalışmaları yapılabilir.
- Nitel ya da karma araştırma yöntemleri temelinde boylamsal lisansüstü tez çalışmaları yapılabilir.
- Lisansüstü tez çalışmaları yapılırken veri toplama araçları ve veri analiz yöntemleri çeşitlendirilebilir.

## KAYNAKÇA

- Abir, M. (2017). *2013 ilkokullar ve ortaokullar fen bilimleri dersi öğretim programlarının öğretmen görüşlerine göre incelenmesi-Muğla ili örneği* [Yüksek Lisans Tezi], Muğla Sıtkı Koçman Üniversitesi.
- Altun, T., Baştürk, A., & Gülay, A. (2019). Sınıf öğretmenleri ve okul yöneticilerinin ilkokul programlarının güncellenmesine ilişkin görüşlerinin incelenmesi. *Ege Eğitim Dergisi*, 20(1), 209-222. <https://doi.org/10.12984/egcedf.462958>
- Aygün, A. (2021). *Türkiye’de 2005-2018 yılları arasında ilkokul programlarına yönelik yapılan bilimsel araştırmaların tematik analizi* [Yüksek Lisans Tezi], Gazi Üniversitesi.
- Aykan, A., & Tatar, M. (2017). Ortaokul öğretmenlerinin yapılandırmacı yaklaşım ile ilgili yeterlik düzeyleri. *Anemon Muş Alparslan Üniversitesi Sosyal Bilimler Dergisi*, 5(2), 381-395. <https://doi.org/10.18506/anemon.287791>
- Beyaztaş, D. İ., Kaptı, S. B., & Senemoğlu, N. (2013). Cumhuriyetten günümüze ilkokul/ilköğretim programlarının incelenmesi. *Ankara Üniversitesi Eğitim Bilimleri Fakültesi Dergisi*, 46(2), 319-344.
- Bowen, G. A. (2009). Document analysis as a qualitative research method. *Qualitative Research Journal*, 9(2), 27-40. <https://doi.org/10.3316/QRJ0902027>
- Bulut, K. (2019). 2006 ve 2018 Türkçe dersi öğretim programlarının karşılaştırmalı olarak değerlendirilmesi. *Türkiye Sosyal Araştırmalar Dergisi*, 23(3), 862-881.
- Deveci, Ö., & Aykaç, N. (2020). Türkiye Cumhuriyeti’nde uygulanan ilkokul matematik dersi öğretim programlarının incelenmesi. *Bolu Abant İzzet Baysal Üniversitesi Eğitim Fakültesi Dergisi*, 20(3), 1512-1532. <https://doi.org/10.17240/aibuefd.2020.-547848>
- Gül, U. (2018). *Cumhuriyetten günümüze ilkokul eğitim programları ve inovatif etkisinin incelenmesi* [Yüksek Lisans Tezi], Yeditepe Üniversitesi.
- Güven, B., & Özçelik, Ç. (2017). İlkokul Matematik dersine yönelik gerçekleştirilen lisansüstü eğitim tez çalışmalarına ilişkin bir inceleme. *Eğitimde Kuram ve Uygulama*, 13(4), 693-714. <https://doi.org/10.17244/eku.347800>
- Koç, E. S. (2016). Türkiye’de ilköğretim programlarının değerlendirilmesine yönelik yapılan lisansüstü tezlerin incelenmesi. *Abant İzzet Baysal Üniversitesi Eğitim Fakültesi Dergisi*, 16(1), 198- 216.
- Küçükkoğlu, A., & Ozan, C. (2013). Sınıf öğretmenliği alanındaki lisansüstü tezlere yönelik bir içerik analizi. *Uluslararası Avrasya Sosyal Bilimler Dergisi*, 12(4), 27-47.
- Merriam, S. B. (2009). *Qualitative research: A guide to design and implementation*. Jossey-Bass.
- Ornstein, A.C., & Hunkins, F.P. (2004). *Curriculum: Foundations, Principals and Issues*. (4th Ed.). Allyn and Bacon.
- Ozan, C., & Köse, E. (2014). Eğitim programları ve öğretim alanındaki araştırma eğilimleri, *Sakarya University Journal of Education*, 4(1), 116-136.
- Özenç, M., & Özenç, E. G. (2013). Sınıf öğretmenleri ile yapılan lisansüstü eğitim tezlerinin yöntem bölümü açısından incelenmesi. *Abant İzzet Baysal Üniversitesi Eğitim Fakültesi Dergisi*, 13(1), 132-141.
- Özkan, Y. Ö., & Şenyurt, S. (2017). Eğitimde ölçme ve değerlendirme alanında yapılan yüksek lisans tezlerinin tematik ve metodolojik açıdan incelenmesi. *İlköğretim Online*, 16(2), 628-653. <https://doi.org/10.17051/ilkonline.2017.304724>
- Patton, M. Q. (2015). *Qualitative Evaluation and Research Methods*. Sage.
- Piaget, J. (1936). *Origins of intelligence in the child*. Routledge ve Kegan Paul.
- Senemoğlu, N. (2011). *Gelişim Öğrenme ve Öğretim*. Pegem Akademi.
- Taşdemir, M., Şahin, C., Taşdemir, F., Kılıç, F., Dağistan, A., & Dağdelen, S. (2018). İlkokul İngilizce öğretim programlarına ilişkin öğretmen görüşleri. *Eğitim ve Öğretim Araştırmaları Dergisi*, 7(3), 121-130.
- Toptaş, V., & Gözel, E. (2018). Türkiye’de matematik kaygısı ile ilgili yapılan lisansüstü tezlerin içerik analizi. *Eğitim Kuram ve Uygulama Araştırmaları Dergisi*, 4(3), 136-146.
- Türkyılmaz, A. (2011). *İlköğretim hayat bilgisi dersi öğretim programının öğretmen görüşlerine dayalı olarak değerlendirilmesi* [Yüksek Lisans Tezi]. Balıkesir Üniversitesi.
- Woolfolk, A. (2010). *Educational Psychology*. (11th Ed.). Pearson Education Inc.
- Yaşar, Ş., & Papatğa, E. (2015). İlkokul matematik derslerine yönelik yapılan lisansüstü tezlerin incelenmesi. *Trakya Üniversitesi Eğitim Fakültesi Dergisi*, 5(2), 113-124
- Yenilmez, K., & Sölpük, N. (2014). Matematik dersi öğretim programı ile ilgili tezlerin incelenmesi (2004-2013). *Eğitim ve Öğretim Araştırmaları Dergisi*, 3(2), 33-42.
- Yüksek Öğretim Kurumu (2022). Türlerine göre mevcut üniversite sayısı. <https://istatistik.yok.gov.tr/>.
- Yücedağ, T. (2010). *2000-2009 yılları arasında matematik eğitimi alanında türkiye’de yapılan çalışmalarının bazı değişkenlere göre incelenmesi*. [Yüksek Lisans Tezi]. Selçuk Üniversitesi.

### **ÇALIŞMANIN ETİK İZİNİ**

Yapılan bu çalışmada “Yükseköğretim Kurumları Bilimsel Araştırma ve Yayın Etiği Yönergesi” kapsamında uyulması belirtilen tüm kurallara uyulmuştur. Yönergenin ikinci bölümü olan “Bilimsel Araştırma ve Yayın Etiğine Aykırı Eylemler” başlığı altında belirtilen eylemlerden hiçbiri gerçekleştirilmemiştir.

### **Etik kurul izin bilgileri**

Bu araştırma için etik kurulu onayı gerekmemektedir.

### **ARAŞTIRMACILARIN KATKI ORANI**

1.yazarın araştırmaya katkı oranı %50, 2. yazarın araştırmaya katkı oranı %50'dir.

Yazar 1. Bütün bölümlere katkı sunmuştur.

Yazar 2. Bütün bölümlere katkı sunmuştur.

### **ÇATIŞMA BEYANI**

Araştırmada herhangi bir kişi ya da kurum ile finansal ya da kişisel yönden bağlantı bulunmamaktadır. Araştırmada herhangi bir çıkar çatışması bulunmamaktadır.

Makalenin Türü : Araştırma Makalesi  
Geliş Tarihi : 23.05.2022  
Kabul Tarihi : 07.09.2022

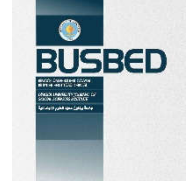

 <https://doi.org/10.29029/busbed.1120182>

## IMMANUEL KANT: BİR BİLGİ DAVASI

Tuğçe ERDİNÇ<sup>1</sup>

*Kant'ın bilgi anlayışına girmek için açık kapı çoktur.*<sup>2</sup>

### ÖZ

Bu makale, Bilgi Felsefesi'nde (epistemoloji) çığır açan Immanuel Kant üzerinedir. Kant kendi döneminde birçok taraftarı olan ampirizm ve rasyonalizm çatışması arasında bir sentez girişiminde bulunmuştur. Evrensel ve zorunlu olan bilginin imkânı için hem deneye hem de akla ihtiyaç duyan Alman filozof bilginin tek bir kaynaktan doğan iki kökü olduğunu dile getirir. Bunlar duyarlık ve anlama yetisi (anlak)'dir. Duyular bilginin malzemesini oluşturur, anlama yetisi ise bu malzemeyi düzenleyecek, birleştirecek olan şeyi sağlar. Bu minvalde Kant, fenomen ve numen arasında bir ayrıma giderek yalnızca fenomen alanın bilgisine sahip olunabileceğini ifade eder. Numen alanın bilgisi ise bizim için kör bir noktadır, yani bu alanın bilgisine sahip olmak mümkün değildir. Halis bir bilgi duyulur dünyada (*mundus sensibilis*) mümkündür.

**Anahtar Kelimeler:** Bilgi, Sentetik A priori, Duyarlık, Anlama Yetisi, Transandantal Felsefe.

<sup>1</sup> Doktora Öğrencisi, Uludağ Üniversitesi, Fen- Edebiyat Fakültesi, [tugceerdinc0@gmail.com](mailto:tugceerdinc0@gmail.com),  <https://orcid.org/0000-0001-9230-8990>.

<sup>2</sup> Uluğ Nutku (2016). *Yeniçağ Felsefesinde Apriori Problemi*, Doğu Batı Yayınları, s.70.

Article Type : Research Article  
Date Received : 23.05.2022  
Date Accepted : 07.09.2022

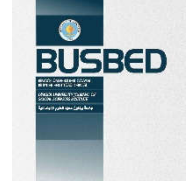

<https://doi.org/10.29029/busbed.1120182>

## IMMANUEL KANT: A CASE KNOWLEDGE

Tuğçe ERDİNÇ<sup>1</sup>

### ABSTRACT

This article, Immanuel Kant who pioneering in knowledge philosophy is on. Kant attempted a synthesis between the conflict empiricism and rationalism, which had many adherents in period. The German philosopher who needs both experience and reason for the possibility of universal and necessary knowledge states that knowledge has two roots arising from a single source. These is sensibility and understanding. The senses form the material of knowledge and the understanding provides what will organize and unify this material. In this way Kant, distinguishes between phenomenon and numenon and states that only the knowledge of the phenomenon field can be obtained. The knowledge of the numen field is a blind spot for us, that is, it is not possible to have the knowledge of this field. A genuine knowledge is possible in the sensible world.

**Keywords:** Knowledge, Synthetic A priori, Sensibility, Understanding, Transcendental Philosophy.

<sup>1</sup> Phd Student, Uludağ University, Faculty of Arts and Sciences, [tugceerdinc0@gmail.com](mailto:tugceerdinc0@gmail.com), <https://orcid.org/0000-0001-9230-8990>.

## 1. GİRİŞ

*Filozof olmak isteyen herkes, önce Kantçı olmasını bilmelidir.<sup>1</sup>*

Bir saraç ustasının oğlu olarak dünyaya gelen ve oldukça disiplinli bir hayat yaşayan Immanuel Kant (1724 - 1804), Moses Mendelssohn (1729 - 1789) tarafından “her şeyi yıkan” (Recki, 2005, s. 195) filozof olarak anılmıştır fakat ister ‘her şeyi yıkan’ ister ‘her şeyi kurtaran’ kişi olarak anılsın Kant’ın felsefe tarihi içindeki konumu emsalsizdir. O felsefe tarihinde “bir dönüm noktasıdır: Çünkü bir yandan kendisinden önceki düşüncenin bütün çizgilerini felsefesinde toplar; öbür yandan kendisinden sonraki başlıca akımlar da doğrudan doğruya ondan çıkarlar ya da dolaylı olarak dönüp dolaşıp ona varırlar” (Gökberk, 1979, s. 76). Felsefenin birçok alanında yazı kaleme alan (estetik, ahlak, tarih, epistemoloji) Kant’ın özellikle epistemoloji alanında açmış olduğu çığır üzerinde duracağız. Burada şunları dile getirmek yerinde olacaktır. Felsefe tarihi içinde filozof, bir şey’i tutkuyla / özveriyle arar, aradığı şeyi anlamlandırmaya / temellendirmeye başlar. Bu süreçte kavramlar ortaya çıkar. Öyle kavramlar vardır ki filozofun kendisini aşmış ve felsefenin zihin yoran problemlerine dönüşmüştür. Bu zihin yoran problemlerden biri bilginin kaynağının ne olduğu sorunu ve bu soruna eşlik eden akılcılık (rasyonalizm) - deneycilik (ampirizm) arasındaki çatışmadır. Bu çatışmanın birçok taraftarı vardır. İlk taraf (rasyonalizm) bilginin kaynağının akıl; ikinci taraf ise (ampirizm) bilginin kaynağının deney olduğunu ileri sürmüştür. Kimi filozof zihin yoran problemlerin kaynağıdır yani başlangıç sebebidir. Kimi filozof ise var olan probleme yeni bir şey getirir, başlangıca bir kat ekler. Başlangıca bir kat eklemekten kastımız problemi sürdürüp ona (var olan probleme) ‘yeni’ bir şey eklemek, onun üzerine ‘yeni’ bir söz söylemektir. Kant’ın özellikle epistemoloji alanında çığır açtığına değinmiştik. Peki, bu çığıra sebep olan Kant’ın probleme başlangıç kaynağı mı yoksa başlangıca kat çıkan olmasından mı ileri gelmektedir? İkisine de cevabımız hayır. Kant ne bu problemin başlangıç kaynağıdır ne de başlangıca bir kat ekleyendir. O önce bütün evi yıkan (eleştiren - ayırt eden) sonra iki grup (rasyonalizm - ampirizm) arasında orta yolu bulandır. Aslında bu da yeni değildir. Bu uzlaştırma hakem rolünü ilk defa Kant üstlenmez fakat kimse de Kant kadar tam anlamıyla başarı sağlayamaz. Bu başarıyı anlayabilmek / ortaya koyabilmek için iki tarafın (rasyonalistler - ampiristler) görüşlerine kısaca değinmenin uygun olduğunu düşünmekteyiz.

Bu tartışmanın kökleri Herakleitos (İÖ. yak. 535-475) ve Parmenides’e (İÖ. yak. 540 - 470) kadar uzanmaktadır. Epistemoloji ise Rene Descartes (1596 - 1650) ile başlayan dönemde ön plana çıkmıştır. Biz de bu kısımdan başlayacağız. Rasyonalizmin ilk ayağını Descartes, ikinci ayağını Benedictus De Spinoza (1632 - 1677) üçüncü ayağını ise Gottfried Wilhelm Leibniz (1646 - 1716) oluşturur. İlk tarafın sözcüsü Descartes’tan başlayalım. O bilmenin anahtarını deneyde değil ussal düşünmede bulur. Özellikle ünlü balmumu örneği bunun kanıtıdır. Kovandan yeni çıkartılmış bir balmumu parçasını düşünmemizi ister. Balmumu parçasının rengi, biçimi vardır. O (balmumu parçası) duyular vasıtasıyla kavrayabildiğimiz niteliklere sahiptir. Şayet balmumu parçasını ateşe yaklaşıtırsak rengi, şekli, biçimi ortadan kaybolur. O halde duyular asli değildir: “Cisimleri tahayyül etme yetimizle ya da duyularımızla değil de özümüzde var olan anlama yeteneğimizle tanıyoruz” (Descartes, 2018, s. 68). Aynı zamanda filozofun ‘doğuştan ideler’ öğretisinin olduğunu hatırlatarak bu grubun/akımın öncülerinden biri olan Spinoza’ya geçelim. Filozof *Ethika* adlı eserinde üç tür bilgi öne sürer: En alt basamakta duyularımızla edindiğimiz bölük pörçük, bulanık tekil şeyler vardır. Bu düzeyi filozof “sanı ya da *hayal gücü*” (2011, s. 263) olarak adlandırır. İkinci tür bilgi akıl, üçüncü tür bilgi ise sezgisel bilgidir. Spinoza’ya göre, “birinci tür bilgi yanlışlığın biricik nedenidir; ikinci ve üçüncü tür bilgi ise zorunlu olarak doğrudur” (2011, s. 265). Duyular ilk basamakta ve yanlışlığın biricik nedeni olarak yerini almıştır. Bu akımın diğer sözcüsü ise Leibniz’dir. Leibniz’e göre, “iki tür *doğruluk* vardır: *Akıl yürütmeninkiler* ile *olgununkiler*. Akıl yürütmenin doğrulukları zorunludur, onların karşıtı olanaksızdır: Olgunun doğrulukları olumsaldır, karşıtları olanaklıdır” (2015, s. 28). En azından Leibniz “iki çeşit bilgiyi hiç olmazsa yan yana bulundurabilmiştir” (Gökberk, 2012, s. 278) fakat düşünürün rasyonalist yönü daha ağır basar ve doğuştan idelerin bizde deneyimden önce var olduğunu dile getirir: “Gelgelelim bizi sıradan hayvanlardan ayırt eden, Tanrı’yı, bizi kendi kendimizi bilmeye yükselterek bize nedeni, bilimlere veren, zorunlu, bengi doğrulukların bilgisidir. Bu, bizdeki ussal ruh ya da *us* dediğimiz şeydir”<sup>2</sup> (Leibniz, 2015, s. 26).

Ampirizmin tarafında ise John Locke (1632-1704), George Berkeley (1685-1752) ve David Hume (1711-1776) yer alır. Avrupa’daki Aydınlanmayı başlatan Locke, rasyonalistlerin aksine zihinde doğuştan ilkelerin / idelerin olmadığını öne sürer. Buna en büyük kanıt olarak ise “*çocuklar, budalalar ve benzerleri*” (Locke, 2017, s. 73)’ni gösterir. O zihni “boş olan oda” (2017, s. 78), “beyaz kâğıt” (2017, s.97) olarak tasvir eder. Zihin filozofun deyimiyle boş bir levha (*tabula rasa*)’dır. Peki, ideler doğuştan değilse bize nereden gelmektedir? “İdelerimiz *deneyden* gelirler; bütün bilgilerimiz eninde sonunda deneye dayanırlar ve deneyden çıkarlar” (Gökberk, 2012, s.

<sup>1</sup> Immanuel Kant (2015). *Seçilmiş Yazılar*, (Çev. Nejat Bozkurt). Sentez Yayıncılık, s.118.

<sup>2</sup> Zorunlu bengi doğruluklar bütün ussal bilgilerin ilk ilkerleridir. Onlar doğuşta vardır. Gerçekte zorunlu bengi doğruluklar, evrenin ilkeleri oldukları gibi bizim doğamızın da ilkeleridir. Çünkü bizim özümüz tüm evreni temsil eder. Dolayısıyla bu doğrulukların bilinci ya da bilgisi kendi kendimizin aynı zamanda bütün şeylerin en son gerekçesi olan Tanrının da bilgisidir. (Dipnot Çevirene aittir).

297). “Bilgimizin tümünün temelinde deney vardır” (Locke, 2017, s. 97). Locke bilgiyi iki çeşit idede toplar. İlki duyum ideleri (*ideas of sensation*) / dış deney; ikincisi düşünüm ideleri (*ideas of reflection*) / iç deney. Duyu ideleri duyular -görme, tatma, koklama, dokunma- ; düşünme ideleri ise “algılama, düşünme, kuşkulanma, inanma, uslamlama, bilme, isteme” (2017, s. 98)’dir. Bu iç duyudan ilerleyen felsefe tarihinde ‘var olmak algılanmaktır’ (*to exist is to be perceived*) sözüyle anılan bu tarafın diğer bir sözcüsü Berkeley’dir. Berkeley’e göre, “dünya, ruhlardan ve onların idelerinden” (Scruton, 2018, s. 110) oluşur. İdeler zihnin dışında değil, zihin tarafından algılanan şeydir: “Sonsuz çeşitlilikteki ideaların ya da bilgi nesnelere yanında, bunları bilen ya da algılayan, istemek, imgelemek, anımsamak gibi çeşitli işlemler uygulayan bir şey daha vardır. Ben bu algılayan etkin şeye zihin, *tin*, *ruh* ya da *kendim* diyorum” (Berkeley, 1996, s. 36) ve eğer *tin* yoksa idelerimiz de yoktur: “Kendilerini algılayan bir zihin olmaksızın varolamayacakları da bu kadar açık görünüyor” (Berkeley, 1996, s. 36). Bu akımın diğer bir savunucusu ise Kant’ı *doğmatik uykusundan uyandıran* Hume’dur. Filozof zihnimizin tüm algılarını “izlenim ve tasarım” (2020, s. 17) olarak ikiye ayırır. Bu ikisi arasındaki fark ise “hem insan zihnine girişlerindeki hem de düşünce veya bilincimizde iz bırakmalarındaki güçlülük ve canlılık derecelerindedir” (2020, s. 17). İzlenimler, duyuları içerir, canlıdır; tasarım ise bu izlenimlerin “düşünme ve akıl yürütmedeki soluk imgeleri” (2020, s. 17)’dir. İdelerin olmasının koşulu ise izlenimlerdir. İzlenim ve tasarımların bilgi haline gelmesinde zihnin çağrışım özelliğinden yararlandığını dile getiren Hume, bu esnada üç nitelik sayar: “Benzerlik, zamanda veya yerde Bitişiklik ve Neden - Sonuç” (2020, s. 22). Burada özellikle Kant’ın felsefesinde farklı bir hal alan nedensellik ilkesi üzerinde kısaca duralım. Zihnin kavrayış yeteneğini ele alan Hume, akıl yürütmeleri tanımlayıcı veya fikir bağlantıları üzerindeki akıl yürütmeler, olgu ve varlık sorunları hakkındaki akıl yürütmeler olarak ikiye ayırır. İlki genel, doğru ve zorunludur, kesin bilgi sağlar. Buna Cebirdeki akıl yürütmeler örnek verilebilir. İkincisi ise kesinlikten uzak olumsuzdur. ‘Yarın güneş doğacaktır’ önermesi ‘yarın güneş doğmayacaktır’ önermesi kadar akıl tarafından anlaşılırdır. ‘Yarın güneşin doğacağına’ olan inanç filozofa göre zihinsel alışkanlıkların bir ürünüdür. Şöyle ki gecenin gündüzü takip etmesi demek, geceyi şimdiye kadar gündüz takip etmiş demektir. Biz bu birliktelik’ten dolayı bu sonuca varıyoruz. Hume’a göre, bu nedensel bir bağ değildir, iki olgunun zamanda art arda gelmesidir. Bu bir alışkanlıktır. O halde nedensellik diye bir şey yoktur. Nedensellik ne akılla ne de deneyle elde edilir. Böylelikle Hume, Sir Isaac Newton’ca (1643 - 1727) ortaya atılan dünyanın bilimsel önermelerini de sarsmıştır. Çünkü Newton doğada gördüğümüz olgular arasındaki bağlantıların matematiksel olarak ifade edilebileceğini dile getirmiştir. Hume ise burayı kesinlikten uzak olumsuz olarak adlandırmıştır. Burada iki noktanın altını çizelim: İlk olarak Hume, izlenimi olmayan bir şeyin idesi olamayacağını ileri sürüp metafiziği kaldırıp atmıştır. İkinci olarak bilimi, bilgiyi temelinden sarsmıştır. Bir evin yıkılışını hayal edin her yer toz duman olmuştur. Bu noktada Kant gelip bu yıkılan evi tekrar inşa edecektir.

## 2. KANT’IN ÇAĞRISI: BİR MAHKEME KURUN!

Bir mahkeme kurmanın gerekliliğinden bahseden Kant’ın çağrısı oldukça önemlidir. Bu çağrı kendinde büyük bir çabayı taşımaktadır. Bu çaba ise sadece Kant’ın değil felsefenin görevidir. Bu çağrı, aklın kendini bilme görevidir. Bu mahkeme ise “*Arı Usun Eleştirisinin* kendisinden başkası değildir” (Kant, 2019, s. 16). Kant insan aklının kaçamadığı sorularla karşı karşıya kaldığını ve bu sorulara ise yanıt vermede aklın yetkin olmadığını ileri sürer. O halde akıl her şeyi bilemez. Bu haliyle rasyonalistlerden daha çok ampiristlere yakın gözüken filozof, tüm bilgilerin deneyle başladığı iddiasını önemli bulur. Hatta deneyim Kant’a göre “ilk öğretimdir” (Kant, 2019, s. 39): “Tüm bilgimizin deneyim ile başladığı konusunda hiçbir kuşku yoktur” (Kant, 2019, s. 39). Kant burada kalmaz yola devam eder: “Ama tüm bilgimizin deneyim ile başlamasına karşın, bundan tümünün de deneyimden doğduğu sonucu çıkmaz” (Kant, 2019, s. 40). Burada hemen belirtelim ki, Kant’ın amacı deneyimle elde edilmeyen “sonu gelmez çekişmelerin kavga alanı” (Kant, 2019, s. 15) olarak nitelediği, Metafizik’in olanaklı olup olmadığını belirlemek / tespit etmektir: “Amacım, Metafiziği uğraşmaya değer bulan herkesi, çalışmasına ara vermesinin, şimdiye dek olan biteni olmamış saymasının ve her şeyden önce ‘acaba Metafizik gibi bir şey hiç olanaklı mıdır’ sorusunu sormasının kaçınılmazcasına zorunlu olduğu konusunda ikna etmektir” (Kant, 2015a, s. 3).

Bu alanda kendimizi sormaktan alıkoymadığımız, deneyimle elde edilmekten uzak olan, Tanrı, özgürlük, ölümsüzlük gibi konular vardır. Bu minvalde aklın her şeyi kavrayabilecek güçte olduğunu ileri süren rasyonalistleri abartılı bularak eleştirecektir. Descartes ve izleyicileri akla o kadar şüphesiz inandılar ki neredeyse felsefeyi metafizikle özdeşleştirdiler. Tanrı vb. gibi konuları zihnin doğuştan getirdiğini öne sürerek, akli sınırlandırmaktan öte her şeyi bilen bir şey olarak tanımladılar. Diğer yandan ise bu gibi konuları dışarıda bırakan -özellikle Hume’un bütün metafizik kitaplarını ateşe atın sözü akla gelmelidir- tarafı da eleştirecektir. Kant’a göre, bu gibi konulara “*ilgisizlik* taslamayı istemek boşunadır” (Kant, 2019, s. 16). Çünkü bu insanın kaçamadığı yazgısı, doğal bir eğilimidir. Ampiristler “bilgideki *a priori* öğeyi göremediler” (Cevizci, 2019, s. 710). Buradan anlaşılıyor ki Kant tek çizgide yürümeyecektir. Her ikisine de gereğinden fazla ‘yüz vermeyerek’ kendine özgü bir felsefe ortaya koyacaktır. Bu ise felsefe tarihinde kriticizm olarak yerini almıştır. Kriticizm “aklın kudretini tenkit etmek ve bu suretle metafiziğin imkân ve imkânsızlığını takrir etmektir” (Erişirgil, 1997, s. 65). Aynı zamanda “eleştirmek, elemek, ayırt etmek de demektir” (Gökberk, 1979, s. 76). Burası oldukça

önemlidir. Çünkü aklın kendi sınırlarını bilmesi gerekir. Aksi takdirde “salt aklın hiçbir kritiğe gerek görmeden istediği yere kadar ulaşabileceği önyargısı, ahlaka karşı olan inançsızlığın kaynağı olmuştur” (Heimsoeth, 2007, s. 69). Kant bu noktada şunları dile getirir: “*İnanca* yer açabilmek için *bilgiyi* ortadan kaldırmak zorunda kaldım” (Kant, 2019, s. 30). Buraya kadar söylediklerimizi toparlayacak olursak özetle şunu söylememiz mümkündür: Kant’a göre, bilgi için hem deney hem zihin gereklidir: “Deneyim hiç kuşkusuz bize neyin var olduğunu söyler, ama zorunlu olarak niçin başka türlü değil de öyle olması gerektiğini değil. Bu nedenle bize hiçbir gerçek evrensellik vermez, ve bu tür bilgi üzerinde öylesine direten us onun tarafından doyurulmaktan çok uyarılır” (Kant, 2019, s. 39). Dikkat edilirse Kant “deneyin akli tatmin etmekten çok uyanmasına, daha da ileri bilgiler peşinde koşmasına neden olduğunu açıkça belirtmektedir. Dolayısıyla akıl, içi zorunluluk karakteri taşıyan, evrensel nitelikli bilgi peşinde koşmaktan bir an bile geri durmaz” (Taşkın, 2002, s. 284). Evrensel nitelikli olarak kastedilen deneyimden bağımsız *a priori* deneyimdir.

### 2.1. A priori Bilgi

Tüm bilginin deneyimle başladığını kabul eden Kant bu noktada kalmayacaktır. Çünkü deneyim bize evrensellik vermemektedir. Bize evrensellik vermeyen bu bilgiye karşılık gelen a posteriori bilgi’dir. Bu sebeple Kant deneyimden türetilmeyen evrensel olan bilginin izini sürer. Bu bilgiye karşılık gelen ise a priori bilgi’dir. Özellikle bu bilgideki vurgu deneyimden tümüyle bağımsız olmasındadır. Çünkü a priori bilgi kimi zaman a posteriori bilgiyle karıştırılmaktadır. Örneğin kendi evinin temellerini oyan bir kimse evin yıkılacağını tahmin edebilmesine rağmen bunu bütünüyle a priori olarak bilemez. Çünkü “daha önceden cisimlerin ağır olduklarını ve buna göre destekleri uzaklaştırılınca düştüklerini deneyim yoluyla öğrenmiş olması gerekirdi” (Kant, 2019, s. 40).

Bu iki bilgiyi (a priori - a posteriori) kesin çizgilerle ayırmak isteyen filozofun bu ayırmadaki güvenilir yamacı: *zorunluluk ve evrensellik*’tir. Bu iki yamaç “hiçbir biçimde birbirlerinden ayıramazlar” (Kant, 2019, s. 41). Kant a priori bilginin deneyimden türetilmeyeceği konusunda Hume ile aynı fikirdedir. Ayrıldıkları husus ise Hume’un nedensellik ilkesini alışkanlıkla açıklamasıdır. Kant’a göre, “tüm değişimlerin bir nedeni olmalıdır” (Kant, 2019, s. 41) önermesi bir alışkanlık değil, a priori bilgidir. Bu bilginin var olduğu matematikte açık olarak görülür. Aynı zamanda a priori köken sadece kendini yargılarda göstermez. Örneğin bir cisim düşünelim. Bu cisme ilişkin, renk, yumuşaklık, katılık vb. deneyimden edindiğimiz özellikler kaybolda dahi, bu cismin kaplamış olduğu mekân kalmaktadır. O halde deneyimin sunduğu bütün özellikleri uzaklaştırsak dahi mekâna ilişkin bir düşüncüyü uzaklaştıramayız. Kant en başından beri a priori bilginin mümkün olduğunu varsaymaktadır. Onun asıl merakı bu işleyişin nasıl olduğu üzerinedir. Bu merak filozofu aklın işleyişine yönelik araştırmaya yöneltmiştir. Bu araştırma Kant’ı ayrımlara götürmüştür. Bu ayrımlardan bir çatı kuracak olan filozofun ilk ayrımı a priori - a posteriori ayrımıdır. İkinci ayrımı ise analitik- sentetik yargılar ayrımıdır.

### 2.2. Analitik- Sentetik Yargılar

Kant için yargı, “konu ve yüklem gibi iki unsuru bir araya getirerek, onları birbirleriyle ilişkilendiren bir düşünce hareketi (Cevizci, 2019, s. 712)’dir. Örneğin “Su, 100 derecede kaynar” veya “Bu gül sarıdır” dediğimiz zaman ileri sürdüğümüz bu yargıdaki iki unsuru zihin bağıntı tespit ederek birleştirir. Yargının temelinde ise bu bağıntı vardır. Kant öncelikle “bilginin özne-yüklem ilişkisinden doğan bir yargı olduğu sonucuna” (Taşkın, 2002, s. 286) varmıştır. O halde her yargı, “bir yüklemle bir özneyi ilişkiye sokan zihinsel bir edimdir” (Delacampagne, 2020, s. 7). Bu yargılar, analitik ve sentetik yargılardır. Analitik yargıları, “B yüklemi A’ya bu A kavramında (gizli olarak) kapsanan bir şey olarak” (Kant, 2019, s. 44); sentetik yargıları ise “B *bütünüyle* A kavramının dışında yatar” (Kant, 2019, s. 44) olarak ifade eder. Analitik yargılar, bilginin içeriğine yeni bir şey eklemeyen çelişme ilkesine dayanan ve doğal yapıları a priori olan açıklayıcı bilgilerdir. Örneğin “bütün nesnelere yer kaplar” (Kant, 2015a, s. 14). Sentetik yargılar, bilginizi arttıran deneyim yargıları olan genişletici bilgilerdir. Örneğin “tüm cisimler ağırdır” (Kant, 2019, s. 44) ifadesi sentetik yargıdır.

### 2.3. Sentetik A priori Yargılar

Kant bu iki yargı (analitik - sentetik) arasında bir sentez gerçekleştirecektir. Çünkü filozof analitik yargıların izinde değil, a priori özelliği taşıyan ama bilginizi genişleten / arttıran sentetik önermelerin peşindedir. Bu sebeple bu sentez sonucu üçüncü bir yargı ortaya çıkar: Sentetik a priori. Bir tablo üzerinden göstereyim.

1	Rasyonalizm	A priori Bilgi	Analitik Yargı	⇒	Sentetik A priori
2	Ampirizm	A posteriori Bilgi	Sentetik Yargı		

Bu noktada üç soru yöneltelim. (i) Peki, bu sentez Kant’ın felsefesinde nasıl temellendirilmiştir? Öncelikle filozof eski felsefi yöntemlere sırtını döner: “Bugüne dek tüm bilginizin kendini nesnelere uydurması gerektiği



varsayılmıştır; ama onlara ilişkin herhangi bir şeyi kavramlar yoluyla *a priori* saptama ve bilgimizi bu yolla genişletme girişimleri bu varsayım altında boşa çıkmıştır” (Kant, 2019, s. 25). Kant, özneyi bilme sürecinde merkeze almıştır. Bu ise felsefe tarihinde Kant’ın Kopernik Devrimi olarak bilinmektedir. Burada akla Berkeley gelmemelidir. Berkeley gerçekliği insan zihnine indirgemıştır. Kant ise “insan zihninin düşünmek veya algılamak suretiyle şeyleri yarattığını söylüyor değildir. O, insan zihninin şeyleri sadece, onlar bilginin özne tarafındaki *a priori* koşullarına tabi oldukları sürece bilebildiklerini söylemektedir” (Cevizci, 2019, s. 716). “Kant duyuşal yoldan bize açık olan evrenin, bu haliyle karmakarışık bir duyuşlar topluluğu, bir kaos görünümünde olduğunu, bilincimizin *birleştirici* işlevleriyle (duyarlık, anlık ve aklın işlevleri) duyuşal yoldan algıladığımız nesnelere ve evrenin bir kozmos halinde düzenlendiğini söyler. Kant’ın deyişimiyle ‘Kopernikusvari devrim’i de buradadır. Kant kendisine kadar akıl - evren, kavram - nesne arasında tam bir denklik olduğunu kabul eden *denklikçi doğruluk anlayışını* yıkmış oluyordu (...) Yani bizde duyarlık formları, anlık ve akıl kategorileri vardır ve biz nesnelere bunların süzgecinden geçmiş halleriyle biliriz.” (Özlem, 2014, s. 14). (ii) Sentetik a priori yargı ne demektir? Sentetik a priori yargı, “eldeki kavramın dışına çıkan (sentetik), ama buna rağmen deneye dayanmayıp a priori olan yargı demektir (...) Sentetik a priori yargı’da, hem bilgimizi genişleten (sentetik yönü) hem de zorunlu ve tümel-geçer olan (a priori yönü) bir bilgi olacaktır” (Gökberk, 2012, s. 352). (iii) Peki, bu sentetik a priori yargılarla nerede (hangi alanlarda) karşılaşırız? Kant üç alan sayar: Matematik, fizik ve metafizik. Filozofa göre “matematiksiz önermeler (...) her zaman *a priori* yargılardır” (Kant, 2019, s. 47). Bu ifadeler a priori olsalar dahi analitik bir önerme değildir. Örneğin  $7+5=12$  ifadesi analitik bir yargı olarak düşünülebilir fakat on iki ifadesini, salt yedi ile beşin birleşmesinden oluşan bu tek sayıyı (on iki), istediğimiz kadar öğelerine ayırılım, beş ile yedinin içinde on ikiyi bulamayız. O halde bu bize yeni bir bilgi sağlar, bilgimizi genişletir. Bu sebeple sentetiktir. Fizik içinde aynı şey geçerlidir. Bu bağlamda Kant iki önermeyi bizlere sunar, “cisimsel dünyanın tüm değişimlerinde özdek niceliği değişmez kalır” (Kant, 2019, s. 48) ve “tüm devim iletimlerinde etki ve tepki her zaman birbirlerine eşit olmalıdır” (Kant, 2019, s. 48). İki önerme hem a priori hem de sentetiktir. İlk önermeyi ele alırsak, “özdek kavramında onun kalıcılığını değil ama yalnızca kapladığı uzaydaki bulunuşunu düşünürüm (...) Önerme öyleyse analitik değildir, tersine sentetiktir ve gene de *a priori* düşünülür” (Kant, 2019, s. 48). Metafizikte ise sentetik a priori önermelerin olduğuna Kant şüpheyle yaklaşır. Eğer metafizik güvenilir bir bilgi iddiasını taşıyacaksa sentetik a priori yargılar üretebilen bilimleri kendisine örnek almalıdır. Sentetik a priori yargılar metafizik için deyim yerindeyse bir Arşimet noktasıdır: “Metafiziğin ayakta kalmasını ya da düşmesini belirleyecek olan noktadır” (Kant, 2019, s. 49). Kant sentetik a priori önermelerin nasıl olanaklı olduğu sorusuyla ilgili dört soru yönelir. Bunlar sırasıyla, “*Arı Matematik nasıl olanaklıdır?*”, “*Arı Doğa Bilimi nasıl olanaklıdır?*” (Kant, 2019, s. 49), “*Metafizik doğal eğilim olarak nasıl olanaklıdır?*”, “*Metafizik bilim olarak nasıl olanaklıdır?*” (Kant, 2019, s. 50). Dikkat edecek olursak, Kant metafizik kısmında ikili bir ayırım yapar. İlk insanda doğal bir eğilim olarak, insanın kaçamadığı sorular olarak metafizik, ikincisi ise gerçekliğe dair bilgimizi genişletmeye çalışan bir bilim olarak metafizik. Buraya kadar toparlayacak olursak eğer bir ‘şey’ bilgi iddiasını taşıyacaksa sentetik a priori yargılar üretebilmelidir. O halde bilgi nedir? sorusunun cevabı bellidir: *Bilgi, sentetik a priori yargıdır.*

### 3. TRANSANDANTAL FELSEFE

Transandantal terimi, Kant felsefesinin kilit terimlerinden birisidir. O kendi yöntemine transandantal adını vermektedir. Bu yöntem ise “şu ya da bu objeye yönelmiş olan bilgiyi değil *bilginin kendisini* inceleyen yöntemdir; bilginin kritiğidir, bilgi öğretisidir” (Gökberk, 2012, s. 351 - 352). Kant insan aklında var olan bilgi formlarını araştırmaya / bulmaya yönelir. Bu yönelişi ‘büyük bir kazanım’ olarak niteleyen Kant’ın bu yöntemi, aklımızı “yanılğılardan özgür tutmaya hizmet edecektir” (Kant, 2019, s. 51 - 52). Kant, transandantal felsefeyi şu şekilde adlandırır: “Nesneler ile olmaktan çok *a priori* olanaklı olduğu ölçüde nesnelere ilişkin bilgi türümüz ile ilgilenen tüm bilgiyi aşkınsal<sup>3</sup> olarak adlandırıyorum. Böyle bir kavramlar dizgesi Aşkınsal Felsefe olarak adlandırılabilir” (Kant, 2019, s. 52). Transandantal Felsefe, “arı usun tüm ilkelerinin dizgesidir” (Kant, 2019, s. 53) ve ‘saf aklın eleştirisi’, gayesi salt aklın ilkelerini oluşturmak olan transandantal felsefeyi içermelidir. Böyle bir bilimi ortaya atan veya olanağını sorgulayan Kant için buradaki önemli nokta “görgül herhangi birşey kapsayan hiçbir kavramın içeri girmesine izin verilmemesi” (Kant, 2019, s. 53)’dir. Kant’a göre, bilginin tek bir kaynaktan doğan iki kökü vardır. Kant bu kökleri yeti ya da yetenek olarak adlandırır. Bunlar duyarlık ve anlama yetisidir. “İlki yoluyla nesnelere bize verilir, ikincisi yoluyla ise düşünülürler” (Kant, 2019, s. 54).

#### 3.1. Transandantal Estetik (Mekân ve Zaman)

Kant, “*a priori* duyarlığın tüm ilkelerinin bir bilimi” (Kant, 2019, s. 58)’ni *Transandantal Estetik* olarak adlandırır. Bu ilk kısımda, bilginin ilk kökü üzerinde duracağız (duyarlık yetisi / yeteneği). Kant, nesnelere bize duyarlık aracılığıyla verildiğini ve bu verilme sonucunda sezginin meydana geldiğini dile getirir. Burası oldukça önemlidir. Çünkü “tüm düşünce, ister doğrudan isterse dolaylı olsun, belli ayırmaçlar aracılığıyla, en sonunda sezgiler ile ve dolayısıyla bizim durumumuzda duyarlık ile bağıntılı olmalıdır, çünkü bize başka hiçbir

<sup>3</sup> Transandantal.

yolda bir nesne verilemez” (Kant, 2019, s. 57). Buradaki önemli husus a priori formların izini sürmektir. O halde duyarlık ampiristlerin ileri sürdüğü gibi duyu organlarınca elde edilen bir yığından ibaret değildir. Kant’a göre duyarlığın a priori formları vardır: “bir cismin tasarımından anlağın ona ilişkin olarak düşündüklerini –töz, kuvvet, bölünebilirlik vb.- ve, benzer olarak onda duyuma ait olanları- içine-işlenemezlik, sertlik, renk vb.- yalıtırsam, gene de benim için bu görgül sezgiden geriye bir şeyler kalır” (Kant, 2019, s. 58). Bu geriye kalan duyarlığın formları olan *mekân* (*dış duyu*) ve *zaman* (*iç duyu*)dır: “Dıştan gelen hiçbir veri yoktur ki, mekânla bağı olsun. Aynı şekilde içten gelen hiçbir veri yoktur ki bunun algılanması, örneğin bir ağrının duyulması, zaman akışı içinde yer almasın. Bundan da anlaşılıyor ki, mekân dışa bağlı duyuların; zaman da, içe bağlı duyuların formudur. Fakat zaman dış algı alanına da uzanır. Mekân içinde ortaya çıkan her şey, olaylar halinde, oluş içinde birbirine bağlanarak olup biter; ‘olup bitme’ olarak da zaman içinde geçer” (Heimsoeth, 2007, s. 80).

Mekân, deneyimle elde edilmeyen, fenomenlerin olanağının koşulu olan, “tüm dış sezgilerin temelinde yatan zorunlu bir *a priori* tasarımıdır” (Kant, 2019, s. 59). Zaman ise “tüm sezgilerin temelinde yatan zorunlu bir tasarımıdır” (Kant, 2019, s. 64): “Zaman ve mekân her türlü algının temel formlarıdır. Bu formlar, bütün tek tek algılardan önce gelen ‘önkoşullar’dır” (Heimsoeth, 2007, s. 80). Onlar “*diskürsif* (düşünceyle varılan) kavramlar, yani genel kavramlar değil” (Gözkan, 2020, s. 50 - 51), “birer görüdür; sezgidir, birleştirir ve biçimlendirirler” (Öktem, 2004, s. 46). Burada şunları eklemek doğru olacaktır. Kant’a göre, mekân ve zamanın ampirik bir realitesi vardır fakat mekân ve zamanın kendi başına, ben’den -suje’den- ayrı olarak mutlak bir gerçekliği bulunmamaktadır ya da bu mekân ve zaman nesnelere bağımlı olan bir nitelik değildir: “uzay ve zamanın öznel bir kaynağı vardır. Uzay ve zaman yalnızca öznedeki bulunurlar (...) kendi başlarına var olan, ya da nesnel bir belirlenim olarak nesnelde bulunan, böylece nesnelin görülerinin bütün öznel koşullarından sıyrıldığında bile var olmalarını sürdüren bir şey değildirler. Uzayın ve zamanın sözünü yalnız insan bakımından edebiliriz” (Akarsu, 2014, s. 33).

### 3.2. Transandantal Analitik (Kategoriler Tablosu)

Bu kısımda, bilgimizin ikinci kökü / yetisi üzerinde duracağız. Altını çizmek gerekirse bu iki yetinin işlevleri birbirinden farklıdır: “Anlak hiçbir şey sezemez, ve duyular hiçbir şey düşünemezler” (Kant, 2019, s. 78). İşlevleri farklı olan bu iki yetinin birleşmesinden bilgi meydana gelir. Bu iki yetiyi Kant iki ayrı başlık altında toplayıp ele almıştır. (duyarlık, transandantal estetik; anlama yetisi, transandantal mantık). O halde soralım: Kant neden tek bir kaynaktan doğan iki kökü ayrı başlıklar altında ele almıştır? Burada vurgulamak istediğimiz şey şudur: Kant yola çıkarken ya da evi inşa ederken her şeyi yerli yerine koymak ister, yani çimento çimento olduğu tuğlanın tuğla olduğu baştan bellidir. Yalnız burada hemen belirtelim ki, bilginin oluşmasında birbirine bağı olan bu iki yeti, bilgi teorisi bakımından ele alındığında / araştırmaya tabi tutulduğunda geçici olarak birbirinden ayrılırlar yoksa bu iki yeti birbirine bağıdır.

Bilgimizin ikinci kökü anlama yetisidir. Sıra artık bu düşünmenin sınırlarını belirlemek, onun ilkelerini ortaya koymaktır. Kant burada dört önemli husustan bahseder: “(1) kavramların görgül değil ama arı kavramlar olmaları; (2) sezgiye ve duyarlığa değil ama düşünceye ve anlağa ait olmaları; (3) ögesel kavramlar olmaları ve türevsel ya da onların bileşikleri olanlardan açıkça ayırdedilmeleri; (4) tablolarının tamamlanmış olması ve arı anlağın bütün bir alanını bütünüyle doldurmaları” (Kant, 2019, s. 84). Anlak (anlama yetisi) bir sezgi yetisi olmaktan çok uzaktır. Anlama yetisi bir düşünme yetisidir. Düşünce ise “kavramlar yoluyla bilgi” (Kant, 2019, s. 86) demektir: “Kavramlar öyleyse düşünmenin kendiliğindenliği üzerine dayanırlar, tıpkı duyuşal sezgilerin izlenimin alıcılığı üzerine dayanmaları gibi” (Kant, 2019, s. 86). Adım adım gidelim. Peki, anlama yetisi bu kavramları nasıl kullanacaktır? Bu kavramlarla anlama yetisi yargıda bulunur. Bu iki yetinin nasıl birleştiğine bakalım. Duyular ile elde edilen bilgi sübjektiftir dolayısıyla zorunlu değildir. Bu yetiye / yeteneğe objektif bir yargı veren anlama yetisinin kendisidir. O halde anlama yetisi duyu algılarımızın anlaşılmasının olanağıdır: “içerik olmaksızın düşünceler boş ve kavramlar olmaksızın sezgiler kördür” (Kant, 2019, s. 77). Kavramsız olmak = kör olmak’tır. Duyu verilerinin tek başına bir anlamı yoktur. Daha anlaşılır kılalım. Özellikle Kant *Prolegomena*’da deney yargıları ile algı yargıları arasında bir ayrım yapar: “Deney yargılar, nesnel geçerliğe sahip oldukları zaman, Deney yargılarıdır; sadece öznel geçerli olanlarını ise sırf algı yargıları diye adlandırıyorum. Bu ikincileri, saf anlama yetisi kavramlarını değil; sadece düşünen bir öznedeki algıların mantıksal bağlantılılığını gerektirirler. Oysa birincileri, her zaman duyuşal görünümün tasarımlarından öte, özce anlama yetisinde yaratılmış özel kavramlar şart koşarlar; işte bu kavramlar deney yargısının nesnel geçerli olmasını sağlarlar” (2015a, s. 48). Algı yargıları özeldir. Anlama yetisi işe karıştığında öznel ortadan kalkar, nesnellik ve zorunluluk yerini alır. Kant’ın verdiği örnekle somutlaştırıp daha anlaşılır kılalım: “güneş ışınları bir taş vurursa, o taş ısınır. Bu yargı, ben veya başkalarının bu ne kadar sık algılanırsa algılandın, sırf bir algı yargısıdır ve hiçbir zorunluluk içermez; algılar yalnızca alışlagelerek böyle bağlanmış bulunurlar. Oysa eğer ‘güneş taşı ısıtır’ dersem, o takdirde algıya bir de anlama yetisinin neden kavramı eklenir; bu kavramda ısı kavramı güneş ışığı kavramıyla zorunlu olarak bağlanır ve sentetik yargı zorunlu olarak genel geçer, dolayısıyla nesnel olur ve bir algıdan deneye dönüşür” (2015a, s. 51 - 52). Kant yargıları ‘Yargıların Mantıksal Çizelgesi’ adını vermiş olduğu tablo üzerinden şematize etmiştir. Yargıları, nicelik, nitelik, bağlantı ve kiplik olarak dörde

ayırır. Bu yargı türlerinin hepsi kategorilere denk düşmektedir. Aslında ne kadar yargı varsa o kadar kategori vardır. Kategoriler şahıslara göre değişmeyen, zorunlu olan içi - boş kalıplardır. Bu içi - boş olan kategoriler duyularımıza getirmiş olduğumuz verileri işler: “Bilgide iki yan vardır: 1. Algı ile sağlanmış olan gereçler, 2. Düşünmenin bağlayıp birleştirici etkinliği. Düşünmemizdeki bu etkinlik, bu birleştirici kavramlar olmasaydı, bu evren insan için karmakarışık bir evren olurdu. Algıların bu karmakarışık dünyası içinden düzenli bir dünyanın meydana gelmesini bize düşünmemizdeki bu birleştirici edimler sağlar” (Akarsu: 2014, s. 35). Başka bir ifadeyle “insana görüde [*Anschauung*] verilen şeyin salt *çokluk* [*Mannigfaltigkeit*] olduğudur. Ona, bu çokluk dışında, hiçbir *bağlantı* görüde verilemez. Dolayısıyla onun şeyler arasındaki nedensel bağlantıyı *görmesi* beklenemez. Ama bu, onun bu bağlantılarla ilgili bilgisi olmayacağı anlamına gelmez. Çünkü şeyler arasındaki bağlantılara ilişkin bu *körlüğün* yanında ona bir *kör değneği*, yani *düşünme yetisi* (‘anlama yetisi’: *Verstand*) verilmiştir” (Reyhani, 2005, s. 99-100). Toparlayacak olursak bu birleştirici edimler kategorilerdir. Üçer üçer dört başlık altında sıralanan toplam on iki kategori vardır. Üçüncü kategori ise birincisiyle ikincisinin birleşiminden meydana gelmektedir. Bu sebeple üçüncü kategoriye türetilmiş diyebiliriz. İlk gruptakiler nicelik kategorileri, ikinci gruptakiler nitelik kategorisi, üçüncü grup bağıntı kategorisi son grup ise kiplik kategorisidir. Kant kategorileri bir tablo üzerinden şematize etmiştir. Şematize etmek ise sıradan bir etkinlik değil, aksine “bir sanat, bir işlem, bir amaç, bir *yapılandırma* etkinliğidir” (Eco, 2002, s. 137). Tabloya yer verelim: (Kant, 2019, s. 92).

#### Kategoriler Tablosu

**I**  
**Nicelik**  
*Birlik*  
*Çokluk*  
*Tümlük*

**II**  
**Nitelik**  
*Olgusallık*  
*Olumsuzlama*  
*Sınırlama*

**III**  
**İlişki (Bağıntı)**  
*İltililik ve Kalıcılık*  
*Nedensellik ve Bağımlılık*  
*Topluluk*

**IV**  
**Kiplik**  
*Olanak - Olanaksızlık*  
*Varoluş - Varolmayış*  
*Zorunluluk – Olumsuzluk*

### 3.3. Bilginin Sınırlarını Aşan Kör Nokta: Numen Alanı

Kant, duyarlığın ve anlama yetisinin (*verstand*; *müdrrike*) doğasını ortaya sermiştir. Bu yapının ortaya serilişi iki yetinin sınırlarını belirlemiş ve bu sınırın çizilişi, iki yetinin nerede / ne zaman söz hakkı alacağını bildirmiştir. Kant’a göre, duyularla edindiğimiz izlenimler, zihnin a priori formları olan zaman ve mekân aracılığıyla sezgi haline gelir, anlama yetisi ise bu sezgileri ayırıştırmak ve birleştirmek suretiyle bir sentezde bulunarak yargı verir ve böylece bilgi meydana gelir. Duyularımızla anlama yeteneğimizin birlikte çalıştığı yerde saf bilgi mümkündür. “Kavramın gerecini sağlayan görüdur, görünün birliğini sağlayan da kategori” (Akarsu, 2014, s. 37). Burada Kant’ın ünlü sözüne tekrar yer verelim: “İçerik olmaksızın düşünceler boş ve kavramlar olmaksızın sezgiler kördür”. Biz saf bir bilgiyi algılarımızın dünyasında, duyulur dünyadan (*mundus sensibilis*) elde edebiliriz. Kant’ın en başından beri ulaşmak istediği sentetik a priori yargılardır. Deneyimi ortadan kaldırdığımızda sentetik yargılarda ortadan kalkar. Kant’ın anlatmak istediği deneyle / gözlemlerle elde edilen fenomenolojik bilgidir. Bu sebeple numen alanı filozof için olumsuz bir anlam taşımaktadır. Kant’a göre “kategoriler yalnızca uzay ve zamandaki sezgilerin birliği ile bağıntı içinde anlam taşırlar” (Kant, 2019, s. 204). O halde kategorilerin kullanımı bir duyu nesnesinin ötesine geçemez. Bu sebeple numen alanı tam bir kör noktadır: “Anlama yetisi görünüşün dışında bulunan bu dünyayı düşünebilir, fakat onun hakkında bilgi edinemez; çünkü bilgi ancak kategorilerin geçerliliklerinin sınırına kadardır” (Mengüşoğlu, 2014, s. 38).

## 4. SONUÇ

Herakleitos ve Parmenides’e kadar uzanan bilgi problemi, Descartes ile başlayan dönemde ön plana çıkmış ve bu problem özellikle rasyonalistler ve ampiristler tarafından kıyasıya ele alınmıştır. Rasyonalistler akli, ampiristler ise deneyi merkeze almışlardır. Akli merkeze alan rasyonalistler kuru bir akılcılıkla her şeyi bilme iddiasında olup boyundan büyük işlere kalkışmış, deneyi merkeze alan ampiristler ise bazı konulara karşı ilgisiz kalmıştır.

Özellikle Berkeley, her şeyi ben'in zihnine hapsedmiş onun peşi sıra Hume gelmiş bilimi, bilgiyi kökünden sarsmıştır. Bu iki mücadele (rasyonalizm- ampirizm) arasında Kant, güçlü bir sentez girişiminde bulunmuştur. Bu sentez girişimi hem her şeyi bilme iddiasından uzak hem de nesnellik / evrensellik iddiasını kendinde taşımaktadır. Cümlelerimizi sona erdirmeden önce burada iki şeyi dile getirelim: İlki, Kant, bilimin ve bilginin öznenin aklında bulunan bilme ilkeleriyle mümkün olduğunu dile getirmiştir. Böylelikle Hume'un toz duman ettiği evi tekrar inşa etmiştir. Aynı zamanda Hume'un bir alışkanlık olarak betimlediği *nedensellik* Kant'ta anlama yetisinin bir kategorisi olarak yerini almıştır. İkincisi, burada iki durum vardır. İlk durum rasyonalistlerin aklı sınırsız bir 'bonus' olarak görmesiyle olur olmaz her şeyde konuşma hakkını kendilerinde bulmasıdır. Burada özellikle kastedilen *metafiziktir*. İkinci durum ise Hume'un "*metafizik*'i herhangi bir izlenimi olmadığı için ateşe atın!" söylemidir. Aslında Kant bu iki durumdan da rahatsızdır. Şöyle ki bir bilim olarak *metafizik* mümkün değildir. Bu hususta Hume ile bir yakınlık kurar fakat Kant *metafizik*'i ateşe atma niyetinde değildir. Çünkü hatırlayacak olursak Kant *metafizik* arasında ikili bir ayırım yapmıştır: Bizde doğal bir eğilim olarak *metafizik*, bir bilim olarak *metafizik*. Kant bir bilim olarak *metafizik*'i mümkün görmez. Dile getirmiş olduğumuz üzere ateşe de atmaz. Çünkü *metafizik* insanın doğal bir eğilimi, kaçamadığı yazgısıdır.

#### KAYNAKÇA

- Akarsu, B. (2014). *Çağdaş Felsefe: Kant'tan Günümüze Felsefe Akımları*. İnkılap Kitabevi.
- Berkeley, G. (1996). *İnsan Bilgisinin İlkeleri Üzerine*, (Çev. H. Turan). Bilim ve Sanat Yayınları.
- Cevizci, A. (2019). *Felsefe Tarihi: Thales'ten Baudrillard'a*. Say Yayınları.
- Delacampagne, C. (2020). *20. Yüzyıl Felsefe Tarihi*, (Çev. D. ÇetinKasap). Türkiye İş Bankası Kültür Yayınları.
- Descartes, R. (2018). *Meditasyonlar*, (Çev. E. Sunar). Say Yayınları.
- Eco, U. (2005). Kant ve Ornitorenk. (Çev. Y. Tezgiden – A. Kaftan). *Cogito*, 41- 42, 121- 152.
- Erişirgil, M. E. (1997). *Kant ve Felsefesi*. İnsan Yayınları.
- Gökberk, M. (1979). *Felsefenin Evrimi*. Milli Eğitim Basımevi.
- Gökberk, M. (2012). *Felsefe Tarihi*. Remzi Kitabevi.
- Gözkan, H. B. (2020). *Kant'ın Şemsiyesi: Kant'ın Teorik Felsefesi Üzerine Yazılar*. Yapı Kredi Yayınları.
- Heimsoeth, H. (2007). *Kant'ın Felsefesi*, (Çev. T. Mengüşoğlu). Doğu Batı Yayınları.
- Hume, D. (2020). *İnsan Doğası Üzerine Bir İnceleme*, (Çev. E. Baylan). BilgeSu Yayıncılık.
- Kant, I. (2019). *Arı Usun Eleştirisi*, (Çev. A. Yardımlı). İdea Yayınları.
- Kant, I. (2015). *Seçilmiş Yazılar*, (Çev. N. Bozkurt). Sentez Yayıncılık.
- Kant, I. (2015a). *Gelecekte Bilim Olarak Ortaya Çıkabilecek Her Metafiziğe Prolegomena*, (Çev. İ. Kuçuradi- Y. Örnek). Türkiye Felsefe Kurumu.
- Leibniz, G. W. (2015). *Monadoloji: ya da Felsefenin İlkeleri*, (Çev. L. Özşar). Biblos Kitap.
- Locke, J. (2017). *İnsan Anlığı Üzerine Bir Deneme*, (Çev. V. Hacıkadıroğlu). Kabalcı Yayıncılık.
- Mengüşoğlu, T. (2014). *Kant ve Scheler'de İnsan Problemi*. Doğu Batı Yayınları.
- Nutku, U. (2016). *Yeniçağ Felsefesinde Apriori Problemi*. Doğu Batı Yayınları.
- Öktem, Ü. (2004). David Hume ve Immanuel Kant'ın Kesin Bilgi Anlayışı. *Ankara Üniversitesi Dil ve Tarih - Coğrafya Fakülte Dergisi*, 2, 29 - 55.
- Özlem, D. (2014). *Kant Üstüne Yazılar*. Notos Kitap.
- Recki, B. (2005). Kant ve Aydınlanma. (Çev. H. Çörekçioğlu). *Cogito*, 41- 42, 192 - 213.
- Reyhani, N. (2005). Kant'ın Sentetik Birlik Fikri. *Cogito*, 41- 42, 97 - 119.
- Scruton, R. (2018). *Modern Felsefenin Kısa Tarihi*, (Çev. U. Özmakas – Ü. Hüsrev Yolsal). Dipnot Yayınları.
- Spinoza, De B. (2011). *Ethica: Geometrik Yöntemle Kanıtlanmış ve Beş Bölüme Ayrılmış Ahlak*, (Çev. Ç. Dürüşken). Kabalcı Yayınevi.
- Taşkın, A. (2002). Immanuel Kant'ta Bilginin Kaynağı Problemi. *Cumhuriyet Üniversitesi İlahiyat Fakültesi Dergisi*, 6, 279 - 294.

Makalenin Türü : Araştırma Makalesi  
Geliş Tarihi : 28.05.2022  
Kabul Tarihi : 12.10.2022

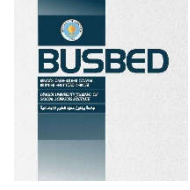

<https://doi.org/10.29029/busbed.1122641>

## GİRESUN'DA YAŞAYAN YEREL HALKIN EKOTURİZME YÖNELİK ALGILARININ BELİRLENMESİ\*

Mustafa YİĞİT<sup>1</sup>, Süreyya AKÇAY<sup>2</sup>

### ÖZ

Turizm faaliyetleri sonucunda ekonomik, sosyo-kültürel ve çevresel birçok etki meydana gelmektedir. Özellikle kitle turizminin önemli ölçüde gelişmesi ile turizm faaliyetlerindeki artış, çevrenin bozulması yönünde etkiler yaratmıştır. Bu etkilerin azaltılması, koruma yönünde gelişen bilinç sürdürülebilir turizmin de gelişmesine yol açmıştır. Sürdürülebilir turizmin bir alt bölümü olan ekoturizm, genel anlamda korunan alanlara seyahati içeren ve bu yolla ekonomik kalkınmayı ayrıca doğal kaynakların korunmasını sağlayan bir turizm türüdür. Ekoturizmin gerçekleştirilmesi ise seyahat edilen yerlerdeki yerel halkın katılımının sağlanmasıyla mümkündür. Ekoturizmin gelişmesi ise yerel halkın katılımının sağlanması, fikirlerinin alınması ve yerel halka maksimum faydanın sağlanmasına bağlıdır. Bu nedenle bu çalışmanın amacı, ekoturizmin olumlu ve olumsuz etkilerinin yerel halk tarafından algılanmasını belirlemektir. Bu çalışmanın evrenini Giresun ilinde ikamet eden 18 yaş ve üzeri yerel halk oluşturmaktadır. Anket tekniği kullanılan bu çalışma kapsamında 423 kişiye ulaşılarak veriler elde edilmiştir. Betimleyici analiz yapılan verilerden elde edilen bulgular ise Giresun halkının ekoturizmin etkileri konusundaki algısının genel anlamda olumlu olduğunu göstermektedir. Ayrıca Giresun halkının, tarihi binaların ve yapıların korunmasına ekoturizmin katkısı olduğuna inandığı, çevre kirliliği ve doğaya karşı ekoturizmin olumsuz etkilerinin olmadığına yerel halkın kültürel gelişimine ve yaşam kalitesinin yükselmesinde etkili olduğunun düşünüldüğü belirlenmiştir. Diğer yandan bu çalışmada ekoturizmin kentte suç, fuhuş, uyuşturucu gibi sosyal problemlerin meydana gelmesinde ve kültürel değerlerin yok olmasında etkili olduğu düşünülse de yerel halkın tutum ve davranışlarında ekoturizmin olumsuz bir etkisinin olmadığı sonucuna ulaşılmıştır.

**Anahtar Kelimeler:** Ekoturizm, Sürdürülebilirlik, Turizm, Giresun

\* "Bu makale 12-14 Kasım 2021 tarihleri arasında çevrimiçi olarak düzenlenen III. Uluslararası Sürdürülebilir Turizm Kongresine bildiri olarak sunulmuş "Giresun'da Yaşayan Yerel Halkın Ekoturizme Yönelik Algılarının Belirlenmesi" başlıklı bildiriden genişletilmiştir."

<sup>1</sup> Yüksek Lisans, Karabük Üniversitesi, Lisansüstü Eğitim Enstitüsü, Turizm İşletmeciliği ABD, [mustafa.yigit1@outlook.com](mailto:mustafa.yigit1@outlook.com), <https://orcid.org/0000-0003-1590-3571>

<sup>2</sup> Doktora, Erciyes Üniversitesi, Sosyal Bilimler Enstitüsü, Turizm İşletmeciliği ABD, [akcaysureyya@gmail.com](mailto:akcaysureyya@gmail.com), <https://orcid.org/0000-0002-5176-4444>

Article Type : Research Article  
Date Received : 28.05.2022  
Date Accepted : 12.10.2022

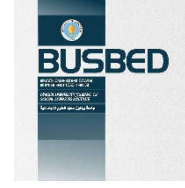

<https://doi.org/10.29029/busbed.1122641>

## DETERMINING THE PERCEPTIONS OF THE LOCAL PEOPLE LIVING IN GİRESUN TOWARDS ECOTOURISM\*

Mustafa YİĞİT<sup>1</sup>, Süreyya AKÇAY<sup>2</sup>

### ABSTRACT

As a result of tourism activities, many economic, socio-cultural and environmental effects occur. Especially the significant development of mass tourism and the increase in tourism activities have had effects on the deterioration of the environment. Reducing these effects and the awareness that has developed in the direction of protection has also led to the development of sustainable tourism. Ecotourism, which is a sub-section of sustainable tourism, is a type of tourism that includes travel to protected areas in general and thus provides economic development and protection of natural resources. The realization of ecotourism is possible with the participation of the local people in the places visited. The development of ecotourism, on the other hand, depends on ensuring the participation of the local people, getting their opinions and providing the maximum benefit to the local people. Therefore, the aim of this study is to determine the perception of the positive and negative effects of ecotourism by the local people. The population of this study consists of the local people aged 18 and over residing in Giresun province. Within the scope of this study, in which the questionnaire technique was used, data were obtained by reaching 423 people. The findings obtained from the descriptive analysis show that the perception of the people of Giresun on the effects of ecotourism is generally positive. In addition, it has been determined that the people of Giresun believe that ecotourism contributes to the protection of historical buildings and structures, that environmental pollution and ecotourism do not have negative effects against nature, and that it is thought to be effective in the cultural development and quality of life of the local people. On the other hand, although ecotourism is thought to be effective in the emergence of social problems such as crime, prostitution, drugs and the disappearance of cultural values in the city, it has been concluded that ecotourism does not have a negative effect on the attitudes and behaviors of the local people.

**Keywords:** Ecotourism, Sustainability, Tourism, Giresun

\* This article has been expanded from the paper titled "Determining The Perceptions Of The Local People Living In Giresun Towards Ecotourism" presented at the III International Sustainable Tourism Congress held online between 12-14 November 2021.

<sup>1</sup> Karabük University, The Institute of Graduate Studies, [mustafa.yigit1@outlook.com](mailto:mustafa.yigit1@outlook.com), <https://orcid.org/0000-0003-1590-3571>

<sup>2</sup> Erciyes University, The Institute of Social Sciences, [akcaysureyya@gmail.com](mailto:akcaysureyya@gmail.com), <https://orcid.org/0000-0002-5176-4444>

## 1. GİRİŞ

Turizmin dünyada büyüyen bir sektör olması ve ekonomik öneminin artması sebebiyle hızlı gelişimi, beraberinde bir takım olumsuz sonuçlar meydana getirmiştir. Özellikle kitle turizminin yükselişiyle turizm faaliyetlerindeki artış, turizmin gerçekleştirilmesinde temel kaynağı oluşturan çevrenin olumsuz etkilenmesine neden olmuştur. Bu durum, çevrenin korunması konusunda uluslararası bilinçlenmenin artmasıyla doğaya dayalı turizm türlerinin artmasına ve ayrıca bu turizm türlerine olan talebin de artmasını sağlamıştır. Çevreyi koruma-kullanma dengesine odaklanan sürdürülebilir turizm, yumuşak turizm, sorumlu turizm, ekoturizm, alternatif turizm, yeşil turizm gibi kavramlar gündeme getirmiştir. Bu kavramlardan ekoturizm, sürdürülebilir turizmin bir alt bölümünü oluştururken turizmde sürdürülebilir gelişmenin sağlanması için önemli bir rol taşımaktadır (Koçoğlu, 2008).

Ekoturizm genel olarak bozulmamış, korunan alanlara seyahat gerçekleştirilmesini içeren ekonomik kalkınmayı sağlayan bir turizm türüdür (Montes & Kafley, 2019). Ekoturizm doğal kaynakların korunmasını sağlayarak yerel halkın katılımı ile ekoturizm alanlarının kalkınmasını da desteklemektedir (Ratiu vd., 2014; Yayla vd., 2021). Diğer yandan ekoturizm, kadınların toplumsal kalkınmaya dâhil olmasına izin verecek bir faaliyet olarak algılanmaktadır (Rodriguez-Pineros & Mayett-Moreno, 2015). Jalani (2012), ekoturizmin gelir sağlayarak ekonomik kalkınmaya ve korunan alanlara çeşitli yollarla katkıda bulunacağını belirtmiştir. Bu katkı, korunan alanları sürdürülebilir bir şekilde yönetmek için kullanılabilir gelirler üreterek, yerel istihdam sağlayarak ve ayrıca bir topluluk mülkiyeti duygusunu aşılıyarak gerçekleştirilebilir. Ancak ekoturizmin potansiyel yerel faydaları bile korunan bir alanda çevresel hasara yol açabilir. Örneğin, istihdam fırsatlarındaki artış, yol iyileştirme, teknik yardım veya sağlık hizmetleri, korunan alanın yakınlarına insanların göçünü teşvik edebilir. Ancak, Almeйда, vd. (2010) ile Haralambopolos ve Pizam (1996) gerçekleştirdikleri çalışmalarda ekoturizm ile yerel halkın uyuşturucu ve alkol kullanımında artış olacağı, suç oranlarının ve fuhuşun artacağı sonuçlarını elde etmişlerdir. Yine Karakaş ve Şengün (2017), yaptıkları çalışmada ekoturizm gelişen bölgede yerel halkın çevre kirliliği sorunu oluşacağı yönünde görüş bildirmelerine karşın tarihi yapıların korunacağı yönünde de algılarının olduğunu tespit etmişlerdir. Bu nedenle, yerel halkın ekoturizmin gelişim ve etkilerine yönelik tutum ve algılarının anlaşılması, turizm endüstrisi için özellikle bölgesel turizm geliştirme projeleri için değerli bir bilgi olacaktır. Ekoturizmin gelişmesi için en önemli hususların başında yerel halkın katılımının sağlanması, fikirlerinin alınması ve yerel halka maksimum faydanın sağlanması gerekmektedir. Bu nedenle bu çalışma, ekoturizmin etkilerinin yerel halk tarafından algılanmasını belirlemek amacıyla tasarlanmıştır. Bu amaçla ekoturizme ilişkin kuramsal temeller çerçevesinde, Giresun'da araştırmanın uygulaması gerçekleştirilmiş, elde edilen bulgular ve sonuçları tartışılmaktadır.

### 1.1.2. Kavramsal/Kuramsal Çerçeve

Son yıllarda artan sürdürülebilir kalkınma tartışmaları, ekoturizm kavramı bağlamında da gündeme gelmektedir. Doğal çevrenin tahrip edilmeden kaynakların korunması ve geliştirilmesi sürdürülebilir kalkınmanın temelinde yer almaktadır (Ren vd., 2021). Bu bağlamda ekoturizm, sadece çevreye duyarlı ve doğasever turistlerin hareketlerinden daha kapsamlı bir konu olarak değerlendirilmektedir. Genel olarak ekoturizm, çevresel, sosyal ve ekonomik ilişkiler bütünü şeklinde ifade edilmektedir (Kılıç & Kurnaz, 2010). Bu bağlamda ekoturizmin doğal kaynakların ve biyoçeşitliliğin korunmasında, yerel toplumların gelirlerinin artırılmasında önemli bir yere sahip olmaktadır (Snyman, 2012; Yayla vd., 2012).

Ekoturizmin gelişmesi bulunduğu bölgede yarattığı istihdam etkisiyle işsizlik sorununa da çözüm getirebilmektedir (Jalani, 2012). Diğer yandan, artan gelir seviyesi doğal kaynakların daha fazla kullanılmasına ve dolayısıyla biyolojik çeşitlilik üzerinde olumsuz etkilere yol açabilmektedir (Snyman, 2012). Ayrıca ekoturizmin gelişmesi ile birlikte yerel halkın, alkol kullanımında ya da suç oranlarında artış meydana getirmesi gibi, yaşam tarzını da olumsuz yönde etkileyebilecek bir turizm hareketi olduğu da tartışılmaktadır (Almeйда vd., 2010; Aykaç & Tekeli, 2021). Konuyla ilgili alan yazın incelendiğinde ekoturizmin olumlu ve olumsuz etkilerini ekonomik, sosyo-kültürel ve çevresel bağlamda incelemeye yönelik çeşitli çalışmaların ortaya çıktığı görülmektedir (Tablo 1).

**Tablo 1.**

*Ekoturizmin etkilerine ilişkin yerel halkın algısını inceleyen çalışmalar*

No	Yazar(lar)	Makale Bilgisi	Araştırmanın Amacı	Yöntemi	Araştırmanın Bulguları
1	Jeffrey O. Jalani (2012)	"Local people's perception on the impacts and importance of ecotourism in	Bu çalışmanın amacı, ekoturizmin yerel topluluk üzerindeki etkilerini, geçim kaynağı oluşturma ve insan akışı açısından incelemektir.	Sistemantik ve rastgele örneklem, anket	Çalışma, bölgedeki turizm endüstrisinin ev sahiplerinin çoğu için gelir kaynağı olduğunu ortaya koymuştur. Ayrıca, turizm, iş imkânı nedeniyle yüksek insan akışına neden olmuş ve yerel

		Sabang, Palawan, Philippines.” Dergi: Social and Behavioral Sciences			halk, Sabang, Palawan'da ekoturizmin faydalı olduğuna inanmaktadır.
2	Susan Snyman (2012)	“The impact of land management systems on community attitudes towards tourism and conservation in six South African countries” Dergi: Parks	Amaç, altı Güney Afrika ülkesinde (Botsvana, Malavi, Namibiya, Güney Afrika, Zambiya ve Zimbabve) arazi yönetim sistemlerinin toplumların turizm ve korumaya yönelik tutumları üzerindeki etkisini analiz etmektir.	1585 anket istatistiksel analiz	Sonuçlar, biyoçeşitliliğin korunmasını teşvik etmek ve ekoturizm operasyonlarının uzun vadeli sürdürülebilirliğini sağlamak için yetkilendirme ve sahiplenmenin önemini vurgulamaktadır. Ayrıca, toplumun turizm operasyonlarına katılımı ne kadar fazla olursa, toplum ve turizm operasyonu arasında bağlantı kurma şansının o kadar fazla olduğu gözlemlenmiştir.
3	Monica Paula Rațiu, Ion Pârgaru, Anamaria-Cătălina Radu & Octavian Arsene (2014)	“Youth’ attitude to ecotourism development in Romania. Case study: Mehedinti County.” Dergi: 14th International Multidisciplinary Scientific Geoconference (SGEM)	Bu makale, mikro destinasyonlar (Romanya, Mehedinti ilçesi) düzeyinde gençlerin ekoturizm gelişimi algısını belirlemeyi amaçlamaktadır.	166 anket istatistiksel analiz	Kültür turizmi + kırsal turizm + ekoturizm kombinasyonu katılımcılar tarafından turizm ürünleri oluşturmak için faydalı olarak seçilmiştir. Ayrıca katılımcılar, ekoturizmin çevre kirliliğini minimum seviyeye taşıyan bir ekolojik yaşam tarzını desteklediğini bildirmektedir.
4	Sakhile Nsukwini & Urmilla Bob (2016)	“The socio-economic impacts of ecotourism in rural areas: a case study of Nompondo and the Hluhluwe-iMfolozi Park (HiP)” Dergi: African Journal of Hospitality, Tourism and Leisure	Amaç, tarihsel marjinalleşme eğilimlerinin devam edip etmediğini değerlendirmek için, Hluhluwe-iMfolozi Park (HiP) 'ye bitişik kırsal alanlarda ekoturizmin sosyo-ekonomik etkilerini Nompondo topluluğuna özel atıfta bulunarak incelemektir.	435 anket ve görüşme istatistiksel analiz	Sonuçlar, Park'ın yönetimi/personeli ile olumlu etkileşimler içinde iş fırsatları, iyi çalışma ilişkileri ve ortak problem çözümü içeren bir dizi fırsatlar olduğunu gösterir. Turizmle ilgili temel faydalar arasında turistlerle etkileşim, el sanatları satışı ve kültürel etkinliklerin profilini çıkarma fırsatları yer alır.
5	Reyhan Ayazlar (2017)	“Kırsal turizmde yerel halkın tutumu” Dergi: Gaziantep University Journal Of Social Sciences	Bu araştırmada yerel halkın kırsal turizmle ilgili tutumunu belirlemek amaçlanmıştır.	15 yarı yapılandırılmış görüşme ve gözlem betimsel analiz	Bulgular, yerel halkın kırsal turizmle ilgili olumlu bir tutum içinde olduğunu göstermektedir. Yerel halk, kırsal turizmin gelir ve istihdam olanağı sağlamanın olumlu olduğunu ifade etmiş olsa da çok sayıda yabancıların köye gelmesini, sosyo-kültürel yapıda yaşanan değişiklikleri olumsuz yönler olarak görmektedir.
6	Halil Surat (2017)	“Artvin Yusufeli’nde yerel halkın ekoturizme yönelik algı ve tutumları” Dergi: Journal of Forestry	Bu çalışmanın amacı yerel halkın ekoturizme yönelik algı ve tutumlarını Yusufeli örneğinde irdelemektir.	Gözlem ve anket istatistiksel analiz	Yusufeli'nin ekoturizm potansiyeline sahip olduğu ve turizmin ekonomik, sosyo-kültürel gelişmelere olumlu etkileri hakkında yerel halkın bilgi sahibi olduğu görülmüştür. Ayrıca katılımcılar, ekoturizm ile ilgili olumlu bir tutuma sahiptir.
7	Ahmet Çavuş & Semih Zere (2021)	“Yerel Halkın Ekoturizm Algısı: Giresun İli Örneği” Dergi: International Journal of Geography and Geography Education	Giresun ilinde yaşayan yerel halkın ekoturizmin ekonomik, sosyo-kültürel ve çevresel alt boyutlarına yönelik algılarını tespit edip, düşüncelerini ortaya koymaktır.	574 anket istatistiksel analiz	Sonuçlar, Giresun ilinde yaşayan yerel halkın ekoturizmin ekonomik, sosyo-kültürel ve çevresel alt boyutlarına yönelik algılarının demografik özelliklerine göre olumlu yönde değiştiği saptanmıştır. Genel olarak Giresun ilinde yaşayan



				yerel halkın ekoturizmin alt boyutlarına yönelik algılarının olumlu olduğu ve bölgede ekoturizmin gelişmesini destekledikleri görülmüştür.
8	Özgür Yayla, İlker Çınbilgel & Özlem Dağdelen (2021)	“Local People’s Perception of Ecotourism: The Case of Salda Lake” Dergi: Anais Brasileiros De Estudos Turísticos	Bu araştırma, yerel halkın ekoturizmin kültürel, ekonomik ve çevresel etkilerine ilişkin algısını belirlemek ve bu değişkenlerin bölgedeki turizm gelişimine destekleri üzerindeki etkisini belirlemek amacıyla gerçekleştirilmiştir.	390 anket istatistiksel analiz
				Bulgular, ekoturizmin kültürel etkilerinin bölgede turizmin gelişmesine verilen destek üzerinde etkili olduğunu ortaya koymuştur. Bu çalışmada, ekoturizmden kaynaklanan kültürel etkilerin bölgede turizmin gelişimine destek öncüsü olduğu sonucuna da varılmıştır. Ayrıca ekoturizmin ekonomik etkilerinin bölgede turizmin gelişimine verilen destek üzerinde etkili olduğunu göstermektedir.

Çavuş ve Zere (2021), ekoturizme yönelik yerel halkın algılarının, Giresun ilinde ekoturizmin geliştirilmesinde olumlu katkısı olacağı düşüncesinden yola çıkarak yaptıkları çalışmada, Giresun’da yaşayan yerel halkın ekoturizmin ekonomik, sosyo-kültürel ve çevresel alt boyutlarına yönelik algılarını tespit etmeye çalışmışlardır. Snyman (2012), arazi mülkiyeti düzenlemelerinin ekoturizmin ve dolayısıyla korumanın uzun vadeli başarısı için kritik olduğunu bildirmekte; koruma ve ekoturizme yönelik tutumların nasıl etkilediğinin belirlenmesine vurgu yapmaktadır. Jalani (2012), Nsukwini ve Bob (2016), Surat (2017) ve Ayazlar (2017) Yayla vd. (2021) de yerel halkın ekoturizmin etkilerine ilişkin algısını belirlemeye yönelik yaptıkları çalışmalarda olumlu etkilerinin olduğunu tespit etmiştir. Fakat ekoturizmin gelişmesi ile sosyo-kültürel yapıda değişiklikler meydana gelebileceği, doğal kaynakların daha fazla kullanılmasıyla biyolojik çeşitlilik üzerinde olumsuz etkilere yol açabileceği de bildirilmektedir (Ayazlar, 2017). Bu nedenle yerel kalkınmayı, doğanın korunmasını destekleyen bir turizm türü olarak ekoturizmin hem olumlu hem de olumsuz etkilerinin tartışılması gerekmektedir.

## 1.2. Araştırmanın amacı

Bu çalışmanın amacı, Giresun’da bulunan yerel halkın ekoturizme karşı algılarını belirlemektir. Bu çalışma ile bölgede yapılacak turizm planlamacılarına ve paydaşlarına çeşitli önerilerde bulunulacaktır. Araştırmanın amacı doğrultusunda aşağıdaki sorulara cevaplar aranmaktadır:

- 1- Giresun’da yaşayan yerel halkın ekoturizmin olumlu/olumsuz çevresel etkileri ile ilgili algısı nedir?
- 2- Giresun’da yaşayan yerel halkın ekoturizmin olumlu/olumsuz sosyo-kültürel etkileri ile ilgili algısı nedir?
- 3- Giresun’da yaşayan yerel halkın ekoturizmin olumlu/olumsuz ekonomik etkileri ile ilgili algısı nedir?

## 2. YÖNTEM

### 2.1. Araştırmanın evreni ve örnekleme/Araştırmanın çalışma grubu

Bu çalışmanın evrenini Giresun ilinde ikamet eden 18 yaş ve üzeri yerel halk oluşturmaktadır. Giresun ili, sahip olduğu ekoturizm yapılabilmek potansiyeli bakımından çeşitli özelliklere sahiptir. Sahip olduğu adası, denizi, yaylaları, tarihi, kültürü, yöresel yemekleri, doğal güzellikleri gibi zengin kaynaklarıyla ekoturizm potansiyeli açısından oldukça dikkat çekici bir alandır (Çavuş & Zere, 2021). Bu nedenlerle seçilen Giresun ili çalışma alanı olarak incelendiğinde, Türkiye İstatistik Kurumu’nun 2020 yılındaki verilerine göre bu ilin toplam nüfusu, 448.721 kişi olarak belirtilmiş ve 374.794 kişinin ise 18 yaş ve üzerinde olduğu bilgisine ulaşılmıştır (TUİK, 2020). Bu araştırmanın yürütülmesi için tesadüfi olmayan örnekleme tekniklerinden, kolayda örnekleme tekniği tercih edilmiştir. Belirlenen 374.794 kişilik evrende ihtiyaç duyulan örneklem sayısı,  $\alpha= 0.05$  anlamlılık ve  $\pm \%5$  hata payına göre hesaplanmış ve örneklem sayısı 384 kişi olarak belirlenmiştir (Baş, 2010:41; Davis & Cosenza, 1998:28; Yamane, 2001:116-117). Ancak bu araştırma kapsamında 423 kişiye ulaşılarak veriler elde edilmiştir.

### 2.2. Veri toplama araçları ve süreci

Giresun’da yapılan bu çalışmada anket tekniği kullanılmıştır. Anket 2 bölümden oluşmaktadır. Birinci bölümde katılımcıların kişisel bilgileri olan yaş, cinsiyet, medeni durum, eğitim durumu, meslek ve gelir ile ilgili sorular bulunmaktadır. İkinci bölümde ise yerel halkın ekoturizm ile ilgili görüşlerini ortaya koymak için 24 ifadeli bir ölçek kullanılmıştır. Söz konusu ölçek Güneş (2014) tarafından yapılan çalışmadan alınarak modifiye edilmiştir.

Ölçekte 13 olumlu ve 11 olumsuz madde bulunmaktadır. Analizler sırasında (2, 8, 10, 12, 14, 16, 17, 19, 20, 22, 23) maddeler ters kodlanmıştır. Katılımcıların ekoturizm ile ilgili görüşlerini ölçen ölçeğin ifadeleri 5’li likert (1= Kesinlikle Katılmıyorum; 5= Kesinlikle Katılıyorum) tipine göre uyarlanmıştır.

### 2.2.1. Anket Formu

Araştırmada ilk olarak verilerin parametrik test koşullarına uygun olup olmadığına bakılmıştır. Bunun için belirleyicilerden biri olan verilerin basıklık ve çarpıklık değerlerine bakılmıştır (Tablo 2). Basıklık ve çarpıklık değerleri için Tabachnick ve Fidell’in (2013) önermiş oldukları -1,5-+1,5 değer aralıkları dikkate alınmıştır. Bu kapsamda, Tablo 2’de, ekoturizmin etkileri ile ilgili ölçeğin normallik testi sonuçlarına yer verilmiştir.

**Tablo 2.**

*Ölçek Alt Boyutlarının Basıklık ve Çarpıklık Değerleri*

Değişkenler	Çarpıklık (Skewness)	Basıklık (Kurtosis)
Olumlu Çevre Algısı	-0,254	-0,673
Olumsuz Çevre Algısı	-0,005	-0,956
Olumlu Sosyo-Kültürel Algı	-1,153	0,774
Olumsuz Sosyo-Kültürel Algı	-0,516	0,789
Olumlu Ekonomik Algı	-0,891	0,411
Olumsuz Ekonomik Algı	-0,095	0,488

Tablo 2 incelendiğinde verilerin Tabachnick ve Fidell’in (2013) önermiş oldukları gibi -1,5-+1,5 değer aralıkları arasında normal dağılıma sahip olduğu görülmektedir. Araştırmada kullanılan ölçeğin yapısal anlamda geçerliliğini test etmek için açıklayıcı faktör analizi yapılmıştır. Bununla birlikte güvenilirliğini test etmek için Cronbach’s Alpha testinden yararlanılmıştır. Bu kapsamda elde edilen sonuçlar Tablo 3’te gösterilmiştir.

**Tablo 3.**

*Yapısal Geçerlilik ve Güvenirlilik ile İlgili Bulgular*

Maddeler	1. Olumsuz Çevre Algısı	2. Olumlu Sosyo-Kültürel Algı	3. Olumlu Ekonomik Algı	4. Olumsuz Sosyo-Kültürel Algı	5. Olumlu Çevre Algısı	6. Olumsuz Ekonomik Algı
S2	0,830					
S10	0,809					
S12	0,794					
S16	0,747					
S7		0,902				
S11		0,899				
S4		0,779				
S21		0,764				
S15			0,812			
S3			0,784			
S1			0,780			
S13			0,761			
S5			0,636			
S20				0,845		
S17				0,804		
S23				0,734		
S14				0,674		
S6					0,823	
S9					0,818	
S24					0,792	
S18					0,721	
S19						0,793
S8						0,776
S22						0,577

<b>Özdeğerler</b>	4,324	3,335	2,891	2,187	1,179	1,381
<b>Varyans Açıklama Oranı</b>	18,016	13,895	12,046	9,111	7,161	5,753
<b>Toplam Varyans Açıklama Oranı</b>						<b>65,981</b>
<b>Alt Boyut Güvenilirliği</b>	0,838	0,866	0,812	0,799	0,812	0,601
<b>Genel Güvenilirlik</b>						<b>0,709</b>
<b>Kaiser-Meyer-Olkin (KMO)</b>						<b>0,754</b>
<b>Bartlett testi:<math>\chi^2</math></b>				<b>4798,450</b>		<b>p=0,000</b>

Açıklayıcı faktör analizi sonuçları, Kaiser-Meyer-Olkin değerinin (KMO= 0,754) ve Bartlett ( $\chi^2= 4798,450$ ;  $p<0,000$ ) değerinin faktör analizi için uygulanabilir olduğunu göstermektedir. Tablo 3'te görüldüğü üzere; ekoturizm ile ilgili algıyı ölçen ölçeğin, toplam varyansın %65,981'ini açıkladığı ve özdeğeri 1'in üzerinde olan toplam 6 faktörden oluştuğu görülmektedir. Ekoturizm algısını ölçen ifadelerin faktör yüklerinin de kabul edilebilir düzeyde olduğu görülmektedir. Nitekim literatürde, belli bir olguyu ölçen ölçek ifadelerinin yük değerinin 0,35 ya da daha fazla olmasının, ölçeğin kullanılabilirliği için yeterli olduğu belirtilmiştir (Büyüköztürk, 2007). Araştırmada kullanılan ölçeğin güvenilirlik katsayısı (Cronbach's Alpha  $\alpha= 0,709$ ) kabul edilebilir düzeyde çıkmıştır. Bu sonucun  $\alpha= 0,70$  bandında olması, kullanılan ölçeğin yüksek güvenilirlikte olduğuna işaret etmektedir (Kayış, 2009:405).

Tablo 3'te görüldüğü gibi ilk faktör toplam varyansın %18,016'sını açıklamaktadır. Faktörü meydana getiren ifadelerin faktör yükleri de 0,74-0,83 arasında değişmektedir. Bu boyut; ekoturizmin, doğayı olumsuz yönde etkileyebildiği, çevresel kirliliğe neden olabildiği, çarpık kentleşme, kalabalıklaşma, gürültü kirliliği, trafik sıkışıklığı gibi çevresel değişkenlerden meydana geldiği için "Olumsuz Çevre Algısı" olarak isimlendirilmiştir.

Toplam varyansın %13,895'ini açıklayan ikinci faktörün faktör yükleri 0,76-0,90 arasında değişmektedir. Bu boyut; ekoturizmin, kültürel faaliyetlerin artmasına katkı sağlayarak yerli halkın kültürel anlamda gelişmesine ve yaşam kalitesinin artmasına zemin hazırlamasının yanı sıra halkın serbest zaman ve eğlence olanaklarını arttırması gibi ifadelerden oluştuğu için "Olumlu Sosyo-Kültürel Algı" olarak adlandırılmıştır.

Faktör yükleri 0,63-0,81 arasında değişen üçüncü faktör, toplam varyansın %12,046'sını açıklamaktadır. Bu boyut; ekoturizmin ekonomik gelir sağlayarak yerel ekonomiyi desteklemek, yeni istihdam imkânları yaratmak, bölgeye yeni yatırımların yapılmasına zemin hazırlamak ve geleneksel ürünlerin üretilmesi gibi ekonomik etkenlerden meydana geldiği için "Olumlu Ekonomik Algı" olarak adlandırılmıştır.

Toplam varyansın %9,111'ini açıklayan dördüncü faktörün faktör yükleri 0,67-0,84 arasında değişmektedir. "Olumsuz Sosyo-Kültürel Algı" olarak isimlendirilen bu boyut; kültürel değerlerin yok edilmesi, bölgede uyuşturucu, fuhuş ve suç oranının artması, yerel halkın turistik çekiciliklere ulaşımının zorlaşması gibi ifadelerden oluşmaktadır.

Faktör yükleri 0,72-0,82 arasında değişen beşinci faktörün toplam varyans açıklama oranı %7,161 olup "Olumlu Çevre Algısı" olarak adlandırılmıştır. Bu boyut, genel anlamda ekoturizmin doğal çevrenin korunmasını ve bilincin oluşmasını desteklemesi, gelecek nesillerin daha iyi ortamda yaşamaları için çevre kalitesini iyileştirmesi ve tarihi yapıların korunması gibi yönlerini ele alan ifadelerden oluşmaktadır.

Altıncı faktörün toplam varyans oranı ise %5,753 olup faktör yükleri de 0,57-0,79 arasında değişmektedir. "Olumsuz Ekonomik Algı" olarak isimlendirilen bu boyutta; ekoturizmin hayat pahalılığı, yöresel ürün ve hizmetlerdeki fiyat artışı ve gelir eşitsizliği gibi olumsuz ekonomik özelliklerine vurgu yapan ifadeler yer almaktadır.

### 2.3. Verilerin analizi

Araştırmanın verilerini değerlendirmede ilk adım betimleyici analizdir. Betimleyici istatistikler veri türlerinin çoğunu değerlendirmede ilk adım olarak kabul edilmektedir (Erdoğan, 2012:280). Bu çerçevede araştırmaya katılan kişilerin ve ifadelere verdikleri cevapların düzeyini belirlemek için frekans ve aritmetik ortalamalardan yararlanılmıştır. Giresun halkının ekoturizme ilişkin ifadelerine verdikleri cevaplar; "1.00-1.80= kesinlikle katılmıyorum, 1.81-2.60= katılmıyorum, 2.61-3.40= kararsızım, 3.41-4.20= katılıyorum ve 4.21-5.00= kesinlikle katılıyorum" şeklinde değerlendirilmiştir (Özdamar, 2001:145). Araştırma analizlerinin ikinci aşamasına geçmeden önce verilerin parametrik test koşullarına uygun olup olmadığına bakılmıştır.

Araştırmanın ikinci aşamasında ise verilerin parametrik test koşullarını sağlaması göz önüne alınarak parametrik testlerden farklılık analizleri olan T-testi ve ANOVA testi yapılmıştır. T-testi iki grup arasında bağımlı bir değişken ortalamaları için anlamlı bir fark olup olmadığını gösterirken, ANOVA, bir aralıkta veya oran ölçeğinde iki gruptan fazla grup olması durumunda bu gruplar arasındaki anlamlı ortalama farklılıkların incelenmesine yardımcı olmaktadır (Sekaran, 2003:404).

### 3. BULGULAR

Araştırmanın bulgular bölümünde; ekoturizme ilişkin olarak oluşturulan kuramsal temeller çerçevesinde, Giresun'da yapılan alan çalışmasında ulaşılan veriler yorumlanmıştır. Verileri değerlendirmede kullanılan ilk adım olan betimleyici analiz sonuçları bu bölümde sunulmuştur. Giresun'da yapılan alan çalışmasına katılan kişilerin cinsiyet, yaş, medeni durum, eğitim durumu, meslek ve aylık gelir durumlarına ilişkin betimsel analiz sonuçları Tablo 4'te yer almaktadır.

**Tablo 4.**  
*Demografik Özellikler*

<b>Cinsiyet</b>	<b>F</b>	<b>%</b>	<b>Medeni Durumu</b>	<b>f</b>	<b>%</b>
Kadın	136	32,2	Evli	245	57,9
Erkek	287	67,8	Bekâr	178	42,1
<b>Yaş</b>	<b>F</b>	<b>%</b>	<b>Eğitim Durumu</b>	<b>f</b>	<b>%</b>
18-24 Yaş	58	13,7	İlköğretim	58	13,7
25-34 Yaş	94	22,2	Lise	93	22,0
35-44 Yaş	122	28,8	Ön Lisans	76	18,0
45-54 Yaş	76	18,0	Lisans	139	32,9
55 Yaş ve Üstü	73	17,3	Lisansüstü	57	13,5
<b>Meslek</b>	<b>F</b>	<b>%</b>	<b>Aylık Gelir</b>	<b>f</b>	<b>%</b>
Memur	56	13,2	1500 TL Altı	50	11,8
Öğrenci	33	7,8	1500-2500 TL	55	13,0
Özel Sektör	87	20,6	2501-3500 TL	128	30,3
Emekli	54	12,8	3501-4500 TL	97	22,9
Esnaf	60	14,2	4501 TL ve Üstü	93	22,0
Çiftçi	69	16,3	<b>Toplam</b>	<b>423</b>	<b>100</b>
Çalışmıyor	64	15,1			

Giresun'da yapılan araştırmaya %32,2 kadın ve %67,8 erkek katılmıştır. Bunlardan %57,9'u evli ve %42,1'i bekârdır. Yaş oranlarına bakıldığında %13,7'si 18-24 yaşında, %22,2'si 25-34 yaşında, %28,8'i 35-44 yaşında, %18'i 45-54 yaşında ve %17,3'ü 55 ve üstü yaşında olduğu görülmektedir. Katılımcılardan %13,7'si ilköğretim, %22'si lise, %18'i ön lisans, %32,9'u lisans ve %13,5'i lisansüstü mezundur. Katılımcıların %13,2 memur, %7,8'i öğrenci, %20,6'sı özel sektör çalışanı, %12,8'i emekli, %14,2'si esnaf, %16,3'ü çiftçi ve %15,1'i çalışmadığını ifade etmiştir. Gelir durumlarına göre; %11,8'i 1500 TL altı, %13'ü 1500-2500 TL, %30,3'ü 2501-3500 TL, %22,9'u 3501-4500 TL ve %22'si 4501 TL ve üzeri olmak üzere dağılım gösterdiği tespit edilmiştir. Ekoturizmin olumlu ve olumsuz çevresel etkileri ile ilgili Giresun halkının görüşleri Tablo 5 ve Tablo 6'da gösterilmiştir.

**Tablo 5.**  
*Ekoturizmin Olumlu Çevresel Etkileri ile İlgili Algı*

<b>Olumlu Çevre Algısı</b>	$\bar{X}$	$\sigma$
<b>S6</b> Ekoturizm, gelecek nesiller için çevre kalitesini iyileştirmektedir.	3,321	1,287
<b>S9</b> Ekoturizm, tarihi bina ve yapıların korunmasını teşvik etmektedir.	3,482	1,272
<b>S18</b> Ekoturizm, doğal çevrenin korunmasını desteklemektedir.	2,914	1,272
<b>S24</b> Ekoturizm, çevre bilincini arttırmaktadır.	3,215	1,287
<b>Genel Aritmetik Ortalama</b>	<b>3,233</b>	<b>1,028</b>

Tablo 5'te görüldüğü üzere; Giresun halkı, tarihi binaların ve yapıların korunmasına ekoturizmin katkı sağladığına inanmaktadır ( $\bar{X}$ = 3,482). Ancak çevre bilincinin oluşması ( $\bar{X}$ = 3,215), doğal çevrenin korunarak ( $\bar{X}$ = 2,914) gelecek nesil için çevrenin daha kaliteli olması konularında ( $\bar{X}$ = 3,321) ekoturizmin kısmen etkili olduğuna inandıkları görülmektedir.

**Tablo 6.**  
*Ekoturizmin Olumsuz Çevresel Etkileri ile İlgili Algı*

<b>Olumsuz Çevre Algısı</b>	$\bar{X}$	$\sigma$
<b>S2</b> Ekoturizm, kalabalıklaşma, gürültü kirliliği, trafik sıkışıklığı gibi problemler yaratmamaktadır.	4,375	1,054

<b>S10</b>	Ekoturizm, çevre kirliliğine (toprak, hava, su) neden <b>olmamaktadır.</b>	4,399	1,092
<b>S12</b>	Ekoturizm, doğayı olumsuz <b>etkilememektedir.</b>	4,307	1,095
<b>S16</b>	Ekoturizm, çarpık kentleşmeye neden <b>olmamaktadır.</b>	4,070	1,162
<b>Genel Aritmetik Ortalama</b>		<b>4,288</b>	<b>0,903</b>

Tablo 6’da görüldüğü üzere; ekoturizmin kalabalıklaşma, gürültü kirliliği, trafik sıkışıklığı ( $\bar{X}$  = 4,375) ve çarpık kentleşme ( $\bar{X}$  = 4,070) gibi problemler yaratmadığı ortaya çıkmıştır. Bununla birlikte çevre kirliliği ( $\bar{X}$  = 4,399) ve doğaya ( $\bar{X}$  = 4,307) karşı ekoturizmin olumsuz etkilerinin olmadığına yönelik bir algı olduğu tespit edilmiştir. Ekoturizmin olumlu ve olumsuz sosyo-kültürel etkileri ile ilgili Giresun halkının görüşleri Tablo 7 ve Tablo 8’de gösterilmiştir.

**Tablo 7.***Ekoturizmin Olumlu Sosyo-Kültürel Etkileri ile İlgili Algı*

<b>Olumlu Sosyo-Kültürel Algı</b>		$\bar{X}$	$\sigma$
<b>S4</b>	Ekoturizm, yerel halkın kültürel gelişimine katkı sağlamaktadır.	3,404	1,427
<b>S7</b>	Ekoturizm, kültürel aktivitelerin gelişimini sağlamaktadır.	3,515	1,360
<b>S11</b>	Ekoturizm, yerel halkın yaşam kalitesini yükselmektedir.	3,692	1,320
<b>S21</b>	Ekoturizm, eğlence serbest zaman değerlendirme olanaklarını arttırmaktadır.	3,619	1,332
<b>Genel Aritmetik Ortalama</b>		<b>3,557</b>	<b>1,149</b>

Tablo 7’de görüldüğü üzere; ekoturizm, kültürel aktivitelerin gelişimine katkı vererek ( $\bar{X}$ 3,515), yerli halka eğlence ve serbest zaman değerlendirme olanakları tanıdığı ( $\bar{X}$ 3,619) ve bu yolla yerel halkın kültürel gelişimine ( $\bar{X}$ 3,404) ve yaşam kalitesinin yükselmesinde ( $\bar{X}$ 3,692) etkili olduğu düşünülmektedir.

**Tablo 8.***Ekoturizmin Olumsuz Sosyo-Kültürel Etkileri ile İlgili Algı*

<b>Olumsuz Sosyo-Kültürel Algı</b>		$\bar{X}$	$\sigma$
<b>S14</b>	Ekoturizm, yerel halkın tutum ve davranışlarını olumsuz yönde <b>etkilememektedir.</b>	4,177	1,066
<b>S17</b>	Ekoturizm, suç, fuhuş, uyuşturucu, gibi sosyal problemlere neden <b>olmamaktadır.</b>	4,018	1,302
<b>S20</b>	Ekoturizm, yerel halkın turistik çekiciliklere ulaşımını <b>zorlaştırmamaktadır.</b>	3,929	1,258
<b>S23</b>	Ekoturizm, kültürel değerlerin yok olmasına neden <b>olmamaktadır.</b>	3,619	1,225
<b>Genel Aritmetik Ortalama</b>		<b>3,936</b>	<b>0,960</b>

Giresun halkı, kentte suç, fuhuş, uyuşturucu gibi sosyal problemlerin meydana gelmesinde ( $\bar{X}$  = 4,018) ve kültürel değerlerin yok olmasında ( $\bar{X}$  = 3,619) ekoturizmin etkisinin olmadığını ve yerel halkın tutum ve davranışlarında olumsuz bir etkisinin olmadığını düşünmektedir ( $\bar{X}$  = 4,177). Ayrıca Giresun halkının turistik çekiciliklere ulaşmasında ekoturizmin olumsuz sonuçlar doğurmadığına yönelik bir algı olduğu belirlenmiştir ( $\bar{X}$  = 3,929). Ekoturizmin olumlu ve olumsuz ekonomik etkileri ile ilgili Giresun halkının görüşleri Tablo 9 ve Tablo 10’da gösterilmiştir.

**Tablo 9.***Ekoturizmin Olumlu Ekonomik Etkileri ile İlgili Algı*

<b>Olumlu Ekonomik Algı</b>		$\bar{X}$	$\sigma$
<b>S1</b>	Ekoturizm, yerel ekonomiyi güçlendirmektedir.	3,524	1,339
<b>S3</b>	Ekoturizm, ekonomik kazanç sağlamaktadır.	3,879	1,132
<b>S5</b>	Ekoturizm, geleneksel ürünlerin üretimini sağlamaktadır.	3,766	1,186
<b>S13</b>	Ekoturizm, yerel halk için yeni iş fırsatları yaratmaktadır.	3,449	1,290
<b>S15</b>	Ekoturizm, bölgeye daha fazla yatırımın yapılmasını sağlamaktadır.	3,453	1,348
<b>Genel Aritmetik Ortalama</b>		<b>3,614</b>	<b>0,954</b>

Tablo 9'da görüldüğüne göre; ekoturizmin, yerel ekonominin güçlendirilmesinde ( $\bar{X}$  = 3,524), geleneksel ürünlerin üretilerek ( $\bar{X}$  = 3,766), ekonomik kazanç elde edilmesinde ( $\bar{X}$  = 3,879), bölgeye yapılan yatırımların artmasında ( $\bar{X}$  = 3,453) ve yeni iş fırsatlarının yaratılmasında ( $\bar{X}$  = 3,449) olumlu ekonomik etkilerinin olduğu düşünülmektedir.

**Tablo 10.**

*Ekoturizmin Olumsuz Ekonomik Etkileri ile İlgili Algı*

<b>Olumsuz Ekonomik Algı</b>	$\bar{X}$	$\sigma$
<b>S8</b> Ekoturizm, yerel halk arasında ekonomik kazanç eşitsizliği <b>yaratmamaktadır.</b>	3,673	0,844
<b>S19</b> Ekoturizm, bölgedeki ürün ve hizmet fiyatlarını <b>arttırmamaktadır.</b>	3,661	0,791
<b>S22</b> Ekoturizm, bölgede hayat pahalılığına neden <b>olmamaktadır.</b>	4,189	0,804
<b>Genel Aritmetik Ortalama</b>	<b>3,841</b>	<b>0,607</b>

Giresun halkı bölgedeki ürün ve hizmet fiyatlarının artmasında ( $\bar{X}$  = 3,661), bölgede hayat pahalılığının meydana gelmesinde ( $\bar{X}$  = 4,189) ve gelir dağılımında yaşanan eşitsizlikte ( $\bar{X}$  = 3,673) ekoturizmin etkisi olmadığını düşünmektedir.

#### 4.TARTIŞMA ve SONUÇ

Dünyada ekoturizmin ortaya çıkması ve gün geçtikçe gelişmesi ile ekoturizm faaliyetleri sonucunda ekonomik, sosyo-kültürel ve çevresel birçok etki meydana gelmektedir. Ekoturizmin etkilerinin ekonomik, sosyo-kültürel ve çevresel boyutlarının ayrı ayrı değil bir bütün olarak ele alınması ve yerel halkın belirtilen tüm bu etkilere karşı algısının en olumlu şekilde oluşması sağlanmalıdır. Unutulmaması gereken en önemli hususların başında ekoturizmin gelişimi ve faaliyetinin sürdürülebilirliği için yerel halkın katılımının sağlanması, fikirlerinin alınması ve yerel halka maksimum faydanın sağlanması gerekmektedir. Bu nedenle yapılan bu çalışmada ekoturizmin etkilerinin yerel halk tarafından algılanmasını belirlemek amaçlanmıştır. Bu amacın gerçekleştirilmesi için Giresun'da araştırmanın uygulaması yapılmış ve elde edilen bulgular aşağıda açıklanmaktadır.

Yapılan alan çalışması sonucunda Giresun halkının, tarihi binaların ve yapıların korunmasına ekoturizmin katkısı olduğuna inandığı belirlenmiştir. Ancak çevre bilincinin oluşması, doğal çevrenin korunarak gelecek nesil için çevrenin daha kaliteli olması konularında ekoturizmin kısmen etkili olduğuna inandıkları görülmüştür. Bunun yanı sıra ekoturizmin kalabalıklaşma, gürültü kirliliği, trafik sıkışıklığı ve çarpık kentleşme gibi problemler yaratmadığı, çevre kirliliği ve doğaya karşı ekoturizmin olumsuz etkilerinin olmadığına yönelik bir algı olduğu tespit edilmiştir. Araştırma sonucu ile Surat (2017)'in çalışması arasında elde edilen yerel halkın, doğal ve tarihi yapıların korunacağına yönelik algısının olduğu sonucuna ulaşılmış olması yönünden benzerlikler bulunmaktadır. Karakaş ve Şengün (2017)'ün yaptıkları çalışmada ise yerel halkın çevre kirliliği sorunu oluşacağı yönünde görüş bildirdiği, ayrıca tarihi yapıların korunacağı yönünde de algılarının olduğunu belirtmişlerdir.

Araştırmada ekoturizmin, kültürel aktivitelerin gelişimine katkı vererek, yerli halka eğlence ve serbest zaman değerlendirme olanakları tanıdığı ve bu yolla yerel halkın kültürel gelişimine ve yaşam kalitesinin yükselmesinde etkili olduğunun düşünüldüğü belirlenmiştir. Ayrıca kentte suç, fuhuş, uyuşturucu gibi sosyal problemlerin meydana gelmesinde ve kültürel değerlerin yok olmasında ve yerel halkın tutum ve davranışlarında ekoturizmin olumsuz bir etkisinin olmadığı sonucuna ulaşılmıştır. Giresun halkının turistik çekiciliklere ulaşmasında ekoturizmin olumsuz sonuçlar doğurmadığına yönelik bir algısının da olduğu belirlenmiştir. Bu bulgu, Nsukwini ve Bob (2016)'un yapmış olduğu çalışmada ekoturizmin yerel halkın kültürel anlamda kendilerini geliştirmede katkı sağladığı sonucu ile benzerlik göstermesine karşın Almeyda, vd. (2010) ile Haralambopolos ve Pizam (1996)'ın gerçekleştirdikleri çalışmalarda ekoturizmin yerel halkın uyuşturucu ve alkol kullanımında artış olacağı, suç oranlarının ve fuhuşun artacağı sonuçlarıyla farklılıklara sahiptir.

Ekoturizmin, yerel ekonominin güçlendirilmesinde, geleneksel ürünlerin üretilerek, ekonomik kazanç elde edilmesinde, bölgeye yapılan yatırımların artmasında ve yeni iş fırsatlarının yaratılmasında olumlu ekonomik etkilerinin olduğu düşünülmektedir. Ayrıca Giresun halkı bölgedeki ürün ve hizmet fiyatlarının artmasında, bölgede hayat pahalılığının meydana gelmesinde ve gelir dağılımında yaşanan eşitsizlikte ekoturizmin etkisi olmadığını düşünmektedir. Bu bulgu ile Snyman (2012)'in gerçekleştirdiği çalışmalarda ekoturizmin yerel halka yeni iş fırsatları sunması ve ekonomik kazanç elde etmesi gibi sonuçlar ile benzerlikler bulunmaktadır. Ayazlar (2017)'in çalışmasındaki ekonomik gelir sağlaması ve yöresel ürünlerin üretilerek kazanç elde edilmesi sonuçları ile de benzer sonuçlara ulaşılmıştır. Ayrıca Kervankıran ve Temurçin (2013)'in yaptıkları çalışmada yerel halk, ekoturizm sayesinde yeni iş imkanlarının oluşacağı ve yerel ürünlerin değer kazanacağı şeklinde görüş bildirmişlerdir. Bu sonuçlarda çalışmayı destekler niteliktedir.

Giresun'da ekoturizm potansiyelinin geliştirilerek turizme kazandırılabilmesi için yerel halkın algısı oldukça önemlidir. Çalışmadan elde edilen bulgular göstermiştir ki Giresun halkının ekoturizmin etkileri konusunda algısı

genel anlamda olumludur. Bu bakımdan bölgede ekoturizmin gelişiminde yerel halkın katkı sağlayacağı ve böyle bir girişimi destekleyeceği söylenebilir. Böylece ekoturizm, bölgenin çevresel anlamda korunmasını sağlayarak yerel halkın refah düzeyini artıracak ve gelirin tekrar bölgede kullanılmasıyla sürdürülebilir bir gelişim ve kalkınma sağlayacaktır. Bu çalışmanın bazı sınırlılıkları da bulunmaktadır. İlk olarak bu çalışma Giresun ilinde yaşayan yerel halk ile sınırlandırılmıştır. Farklı ekoturizm alanlarında farklı yapılabilecek çalışmaların farklı sonuçlar ortaya koyabileceği muhtemeldir. Bu çalışma yerel halk ile sınırlandırılması nedeniyle ekoturizmin diğer paydaşları olarak turistler ve tur operatörü, otel işletmeleri, çalışan ya da yöneticileri gibi farklı paydaşların tutumlarını belirlemede de benzer bir çalışma gerçekleştirilebilir. Yine gelecekteki çalışmalarda Giresun'da ekoturizm geliştirilmesi açısından turizm paydaşları ve/veya turistler açısından algılanmasının farklı değişkenlerle karşılaştırmalı incelenmesi farklı sonuçlar ortaya çıkmasını sağlayacaktır.

#### KAYNAKÇA

- Almeyda, A. M., Broadbent, E. N., Wyman, M. S., & Durham, W. H. (2010). Ecotourism impacts in the Nicoya Peninsula, Costa Rica. *International Journal Of Tourism Research*, 12, 803-819. <https://doi.org/10.1002/jtr.797>.
- Ayazlar, R. A. (2017). Kırsal Turizmde Yerel Halkın Tutumu. *Gaziantep Üniversitesi Sosyal Bilimler Dergisi*, 16(1), 53-69. <https://doi.org/10.21547/jss.277983>.
- Aykaç, E., & Tekeli, M. (2021). Yerel halkın turizm gelişimine yönelik tutumu: Çorum ili örneği. *Türk Turizm Araştırmaları Dergisi*, 5(3), 1874-1895. <https://doi.org/10.26677/TR1010.2021.824>.
- Baş, T. (2010). *Anket*. Seçkin Yayıncılık.
- Büyüköztürk, Ş. (2002). Faktör analizi: Temel kavramlar ve ölçek geliştirmede kullanımı. *Kuram ve Uygulamada Eğitim Yönetimi*, (32), 470-483.
- Çavuş, A., & Zere, S. (2021). Yerel halkın ekoturizm algısı: Giresun ili örneği. *International Journal of Geography and Geography Education*, (43), 173-192. <https://doi.org/10.32003/igge.819009>.
- Davis, D., & Cosenza, R. M. (1998). *Business research for decision making*. Pws-Kent Publishing Company.
- Erdoğan, İ. (2012). *Pozitivist metodoloji ve ötesi: Bilimsel araştırma tasarımları, niteliksel ve istatistiksel yöntemler*. ERK.
- Güneş, N. (2014). *Yerel halkın turizm algısını ve turizme katılımı: Antalya Konyaaltı ve Kepez ilçesi örneği* [Yüksek Lisans Tezi]. Akdeniz Üniversitesi.
- Haralambopolous, N., & Pizam, A. (1996) Perceived impacts of tourism: The case of Samos. *annals of tourism research*, 23(3), 503-526. [https://doi.org/10.1016/0160-7383\(95\)00075-5](https://doi.org/10.1016/0160-7383(95)00075-5).
- Jalani, J. O. (2012). Local people's perception on the impacts and importance of ecotourism in Sabang, Palawan, Philippines. *Procedia-Social and Behavioral Sciences*, 57, 247-254. <https://doi.org/10.1016/j.sbspro.2012.09.1182>.
- Karakaş, A., & Şengün, H. İ. (2017). Yerel halkın turizm faaliyetlerine yönelik tutumları. *Bartın Üniversitesi İktisadi ve İdari Bilimler Fakültesi Dergisi*, 8(15), 183-202.
- Kayış, A. (2009). Güvenirlilik Analizi. Kalaycı Ş (Ed.), *SPSS uygulamalı çok değişkenli istatistik teknikleri içinde* (ss. 402-419). Asil Yayın Dağıtım.
- Kervankıran, İ., & Temurçin, K. (2013, Haziran 19-21). *Afyonkarahisar İlinde Ekoturizme Yönelik Yerel Halkın Yaklaşımları*. Coğrafyacılar Derneği Yıllık Kongresi Bildiriler Kitabı, Türkiye.
- Kılıç, B., & Kurnaz, A. (2010). Alternatif turizm ve ürün çeşitliliği oluşturmada ekolojik çiftlikler: Pastoral Vadi örneği. *Journal of Business Research (İşletme Araştırmaları Dergisi)*, (4), 3956.
- Koçoğlu, P. (2008). *Ekoturizmin Sürdürülebilir Turizm Politikasındaki Yeri: Dünyadaki Ekoturizm Destinasyonlarının İncelenmesi* [Uzmanlık Tezi]. Kültür ve Turizm Bakanlığı Tanıtma Genel Müdürlüğü.
- Montes, J., & Kafley, B. (2019). Ecotourism discourses in Bhutan: Contested perceptions and values. *Tourism Geographies*, 1-24. <https://doi.org/10.1080/14616688.2019.1618905>.
- Nsukwini, S., & Bob, U. (2016). The socio-economic impacts of ecotourism in rural areas: A case study of Nompondo and The Hluhluwe-Imfolozi Park (HiP). *African Journal of Hospitality, Tourism and Leisure, Special Edition* 5(3), 1-15.
- Özdamar, K. (2001). *Spss ile biyoistatistik*, 4. Basım. Kaan Kitabevi.
- Rațiu, M. P., Pârgaru, I., Radu, A. C., & Arsene, O. (2014). Youth attitude to ecotourism development in Romania. case study: Mehedinți county. In 14th International Multidisciplinary Scientific Geoconference Sgem 2014, 847-854.
- Ren, L., Li, J., Li, C., & Dang, P. (2021). Can ecotourism contribute to ecosystem? Evidence from local residents' ecological behaviors. *Science of the Total Environment*, 757, 143814. 1-14. <https://doi.org/10.1016/j.scitotenv.2020.143814>.
- Rodríguez-Piñeros, S., & Mayett-Moreno, Y. (2015). Forest owners' perceptions of ecotourism: Integrating community values and forest conservation. *Ambio*, 44(2), 99-109. <https://doi.org/10.1007/s13280-014-0544-5>.
- Sekaran, U. (2003). *Research methods for business*. 4. Edition, John Wiley & Sons Inc.

- Snyman, S. (2012). The impact of land management systems on community attitudes towards tourism and conservation in six south african countries. *PARKS*, 18(2), 21-32.
- Surat, H. (2017). Artvin Yusufeli’nde yerel halkın ekoturizme yönelik algı ve tutumları. *Düzce Üniversitesi Ormancılık Dergisi*, 13(2), 9-19.
- Tabachnick, B. G., & Fidel, L. S. (2013). *Using multivariate statistics*. Pearson Education Limited.
- TÜİK (2020). *İstatistiklerle Çocuk, 2020* (Rapor No. 37228). <https://data.tuik.gov.tr/Bulten/Index?p=İstatistiklerle-Cocuk-2020-37228>.
- Yamane, T. (2001). *Temel örnekleme yöntemleri* (Çev. A. Esin, M. A. Bakır, C. Aydın ve E. Gürbüzsel). Literatür Yayıncılık.
- Yayla, Ö., Çinbilgel, İ., & Dağdelen, Ö. (2021). Local people’s perception of ecotourism: The case of Salda Lake. *Anais Brasileiros de Estudos Turísticos-ABET*, (11), 1-11. <https://doi.org/10.5281/zenodo.5771036>.

## ÇALIŞMANIN ETİK İZİNİ

Yapılan bu çalışmada “Yükseköğretim Kurumları Bilimsel Araştırma ve Yayın Etiği Yönergesi” kapsamında uyulması belirtilen tüm kurallara uyulmuştur. Yönergenin ikinci bölümü olan “Bilimsel Araştırma ve Yayın Etiğine Aykırı Eylemler” başlığı altında belirtilen eylemlerden hiçbiri gerçekleştirilmemiştir.

### Etik kurul izin bilgileri

Etik değerlendirmeyi yapan kurul adı: Karabük Üniversitesi Sosyal Beşerî Bilimler Araştırmaları Etik Kurulu

Etik değerlendirme kararının tarihi: 17.06.2020

Etik değerlendirme belgesi sayı numarası: 2020/07

## ARAŞTIRMACILARIN KATKI ORANI

1.yazarın araştırmaya katkı oranı %50, 2. yazarın araştırmaya katkı oranı %50’dir.

Yazar 1: Fikir/kavram/tasarım, veri toplama ve/veya işleme, analiz ve/veya yorum, kaynak taraması, makalenin yazımı, eleştirel inceleme, onay.

Yazar 2: Fikir/kavram/tasarım, veri toplama ve/veya işleme, analiz ve/veya yorum, kaynak taraması, makalenin yazımı, eleştirel inceleme, onay.

## ÇATIŞMA BEYANI

Araştırmada herhangi bir kişi ya da kurum ile finansal ya da kişisel yönden bağlantı bulunmamaktadır. Araştırmada herhangi bir çıkar çatışması bulunmamaktadır.



Makalenin Türü : Araştırma Makalesi  
Geliş Tarihi : 30.05.2022  
Kabul Tarihi : 23.06.2022

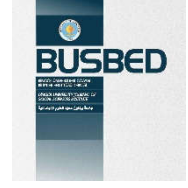

 <https://doi.org/10.29029/busbed.1123515>

## KIRGIZ TÜRKÇESİ KUZEY AĞIZ GRUBU İLE ALTAY TÜRKÇESİ GÜNEY AĞIZ GRUBUNUN KARŞILAŞTIRILMASI

Fatih ÇELİK<sup>1</sup>

### ÖZ

Bir dilin ya da lehçenin tarihte izlediği yolu, geçmişten bugüne gelişimini ve başka dil veya lehçelerle olan bağlarını ortaya koymak için uygulanan yöntemlerinden biri tarihi karşılaştırma yöntemidir. Bu yöntem ile ağızlar üzerine yapılacak olan karşılaştırma şüphesiz geçmişin saklı izini bulabilmek adına önemlidir. Ağızlar dillerin tarihî dönemlerini kendi içerisinde saklayarak bir dilin ya da lehçenin çıkış kaynağından günümüze kadar kurduğu bağları, bulunduğu coğrafyaları araştırmacıya gösterir.

Kırgızların binli yılların başından itibaren Yenisey'den Tanrı dağlarına göçmüş olmaları, Kırgız Türkçesi ve Altay Türkçesi arasında dil özellikleri bakımından ortak yönlerinin olması, Eski Türkçeden ortak söz varlığının ağırlıkta olması vb. sebeplerden dolayı her iki lehçe birbiriyle benzerlik göstermektedir. Bu çalışmada birbirine daha benzer olan Kırgız Türkçesi Kuzey grubu ağız ile Altay Türkçesi Güney grubu ağız karşılaştırılmıştır.

Çalışmada Kırgız Türkçesinin Kuzey grubu ağız ile Altay Türkçesinin Güney grubu ağız karşılaştırmalı gramer yöntemiyle ele alınmıştır. Karşılaştırma fonetik, morfolojik ve leksik unsurlar bakımından yapılmıştır. Çalışma ağırlıklı olarak Kırgız Türkçesi Kuzey grubu ağız ile Altay Türkçesi Güney grubu ağız karşılaştırılması temelinde oluşturulsa da bunların yanı sıra diğer ağızlardan da örnekler verilmiştir. Yapılan çalışmanın sonucunda ele alınan Kırgız Türkçesi Kuzey grubu ağızları ile Altay Türkçesi Güney grubu ağızlarının diğer ağızlara göre birbirine daha yakın olduğu görülmüştür.

**Anahtar Kelimeler:** Kırgız Türkçesi, Altay Türkçesi, Ağız, Fonetik, Morfoloji, Leksik.

<sup>1</sup> Dr. Öğr. Üyesi., Erciyes Üniversitesi Edebiyat Fakültesi Türk Dili ve Edebiyatı Bölümü, Çağdaş Türk Lehçeleri ABD. E-posta: [fatih.celik@erciyes.edu.tr](mailto:fatih.celik@erciyes.edu.tr).  <https://orcid.org/0000-0002-8945-4986>

Article Type : Research Article  
Date Received : 30.05.2022  
Date Accepted : 23.06.2022

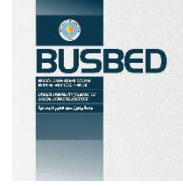

<https://doi.org/10.29029/busbed.1123515>

## COMPARISON OF THE KYRGYZ NORTH DIAL GROUP AND THE ALTAI SOUTH ORAL GROUP

Fatih ÇELİK<sup>1</sup>

### ABSTRACT

One of the methods applied to reveal the ties of a language with the past is the historical comparison method. The comparison to be made on dialects with this method is undoubtedly important in order to find the traces of the past. Dialects keep the historical periods of languages within themselves. Indicates the root of a language. It shows in which geographies the language is spoken.

From the beginning of the millennium, the Kyrgyz came to the God Mountains from Yenisey. There are common aspects between Kyrgyz and Altaic in terms of language features. There is also a lot of common vocabulary from Old Turkish. For these reasons, both languages are similar to each other. In this study, the Kyrgyz Northern group dialect and the Altai Southern group dialect, which are more similar to each other, were compared.

In the study, the Kyrgyz North group dialect and the Altai Southern group dialect were examined with the comparative grammar method. The comparison was made in terms of phonetic, morphological and lexical elements. In the study, examples are given in other dialects as well. At the end of the study, it was seen that the two mouths examined were closer to each other than the others.

**Keywords:** Kyrgyz, Altaic, Dialect, Phonetics, Morphology, Lexic.

<sup>1</sup> Dr. Öğr. Üyesi., Erciyes Üniversitesi Edebiyat Fakültesi Türk Dili ve Edebiyatı Bölümü, Çağdaş Türk Lehçeleri ABD. E-posta: [fatih.celik@erciyes.edu.tr](mailto:fatih.celik@erciyes.edu.tr). <https://orcid.org/0000-0002-8945-4986>

## 1. GİRİŞ

Kırgız Türklerinin etnik oluşumunda temel unsuru MÖ I. yüzyıldan itibaren Güney Sibirya'dan Türkistan topraklarına göç etmeye başlayan Yenisey Kırgızları oluşturmuştur. Saklar ve Usun birliğine dâhil olan bazı kabileler, VI-VII. yüzyıllarda Kırgızistan'ın kuzeyinde toplanan Türğişler, XII. yüzyılda Çüy ve Talas yakınlarına yerleşen Kañlılar, X. asırdan itibaren Kırgızlarla temasa geçen Moğol kabileleri XVI. yüzyılın başlarına kadar bugünkü Kırgızların etnik yapısının oluşmasına katkıda bulunmuşlardır (Akmatova, 2008: 9). Yenisey bölgesinden göçen Kırgızların etkisiyle Kırgız Türkçesinin, Güney Sibirya Türk lehçeleriyle olan bağı devam etmektedir. Bu lehçelerden Kırgız Türkçesinin özellikle Altay Türkçesi ile olan benzer yönlerinin daha ağır basması dikkat çekmektedir.

Altay Türkçesi, Türk lehçelerinin Kıpçak grubunun Kıpçak-Kırgız alt grubuna girmektedir. Altay Türkçesinin, Kırgız Türkçesiyle büyük benzerlikleri olup, ikisi de Kırgız-Kıpçak alt grubunun doğu kolunda yer almaktadır. Altaylar uzun zaman Moğol-Oyratların egemenliği altında bulunmuş, Cungar (Oyrat) Hanlığına girmişlerdir. Bu hakanlığa Oyrotlar da denilmektedir (DTY, 2010: 85). Kırgız Türkçesi ve Altay Türkçesi, geçmiş tarihlerde bir arada kullanılmaları, her iki lehçenin de arasında dil özellikleri bakımından ortak yönlerin çok olması, Eski Türkçeden ve Moğolcadan ortak söz varlığının bulunması vb. sebeplerden dolayı birbiriyle çok benzerlik göstermektedir.

Kırgız Türkçesi üzerine yapılan araştırmaların tarihi yakın bir geçmişe dayanır. Tarihi-karşılaştırma metodu yoluyla derlenmiş ve diyalektlerde saklanmış olan özelliklerden hareketle bir dilin uzak tarihini gözden geçirip tarihi dönemlerini yaklaşık olarak tespit etmek mümkündür. Bu durum göz önünde bulundurulduğunda Kırgız Türkçesinin uzun bir süreç içerisinde oluştuğu, yakın ya da uzak akraba dillerle farklı devirlerde sıkı ilişkide olduğu, bu dilin oluşumunun sabit bir coğrafi bölgede gerçekleşmediği anlaşılmaktadır (Yunusaliyev, 2016: 241). Bu çalışmada Kırgız Türkçesinin, Altay Türkçesiyle olan bağı ortaya koyabilmek için her iki lehçenin de ağızları karşılaştırmalı olarak ele alınacaktır. Kırgız Türkçesi ağzının Kuzey grubu ile Altay Türkçesinin Güney grubu ağzı üzerine bir karşılaştırma yapılacaktır.

Kırgız Türkçesinin ve Altay Türkçesinin, Türk lehçeleri içerisinde yapılan tasnif denemeleri şöyledir: 'Radloff'un tasnif denemesinde Kırgız Türkçesi Batı Ağızları içerisinde, Kırgız diyalektleri (Karakırgız, Kazak-Kırgız, Karakalpak); Altay Türkçesi, Doğu Ağızları içerisinde bulunan Asıl Altay ağızları (Altay, Teleüt) grubu da yer almaktadır. Ramstedt, Kırgız Türkçesini ağ ses grubunun aw sesine değiştiği Batı grubu Türk lehçeleri arasına dâhil etmiştir; Altay Türkçesini, Kuzey Grubu y- bölümü (tō veya tū < tağ) 1- Baraba 2- Altay (Altay Kalmukları, Teleüt, Lebed, Kumandı) grubuna dâhil etmiştir. Samoyloviç'in tasnif denemesinde Kırgız Türkçesi ve Altay Türkçesi Tav grubuna (Kıpçak-Kuzeybatı) dâhil edilmektedir. Bu grubun içerisine Samoyloviç Altay Türkçesinin Teleüt, Kumandı ağızlarını da aynı gruba, ayrı bir dil olarak dâhil etmektedir. L. Liğeti'nin tasnif denemesinde Kırgız Türkçesi, Kıpçak dilleri grubu; Altay Türkçesi, Sibirya Dilleri Grubu içerisinde yer almaktadır. S. E. Malov'un tasnif denemesinde ise Kırgız Türkçesi ve Altay Türkçesini yeni devir grubu içerisinde görmektedir. N. A. Baskakov tasnif denemesinde Kırgız Türkçesi ve Altay Türkçesini Kırgız-Kıpçak grubu içerisine dâhil etmektedir' (Tavkul, 2003: 5, 8,12, 16; Baskakov, 1960: 34; Schönig, 2013: 223).

### 1.1. Araştırmanın Amacı

Çarlık Rusya zamanında başlayıp Türk devletleri üzerinde uygulanan asimilasyon ve Ruslaştırma çalışmalarının yoğun olarak Türk lehçeleri üzerinde yapıldığı görülmektedir. Türk lehçelerinin birbirinden ayırıp uzaklaştırılarak ilk önce Türk topluluklarının birbirini anlamaması amaçlanmış daha sonra da Rusçanın yoğun kullanımı ve öğretimi neticesinde de her Türk topluluğunun kendi lehçesini unutması hedeflenmiştir. Yapılan bu çalışmayla Türk lehçelerinden olan Kırgız ve Altay Türkçesinin aralarındaki tarihten gelen ortaklıkların belirlenmesi amaçlanmıştır.

### 1.2. Araştırmanın Önemi

Bu ve buna benzer çalışmalar ile tarihten bugüne farklı coğrafyalara dağılan Türk topluluklarının aralarındaki bağ daha da sağlamlaştırılacaktır. Yapılan bu çalışmalar ile çok büyük bir coğrafyada yaşayan Türklerin geçmişten gelen ortaklıkları geleceğe daha güçlü olarak aktarımı sağlanacaktır. Dillerinin birbirinden farklı olduğunu ve ortak anlaşma dilinin Rusça olduğunu düşünen bir Türk toplumundan aynı dilin lehçelerini konuştuğunu bilen bir Türk toplumuna geçilmiş olacaktır.

## 2. KIRGIZ TÜRKÇESİNİN VE ALTAY TÜRKÇESİNİN AĞIZLARI ÜZERİNE YAPILAN ÇALIŞMALAR VE AĞIZLARIN SINIFLANDIRILMASI

### 2.1. Kırgız Türkçesi Ağızları Üzerinde Yapılan Çalışmalar

Kırgız Türkçesi ağızları üzerine W. Radloff'un sözlü edebiyata ait unsurları derlediği malzemelerde bazı ağız yapıları görülmektedir. Ayrıca Batmanov 1938'de Severniye Diyalekti Kirgizskogo Yazıka (Kırgız Dilinin Kuzey Diyalektleri) isimli çalışmayı yayımlamıştır. M. İ. Bogdanova, Kızıl Kırgızistan'da (29.11.1946) Kırgız tilinin dialektlerin çoğultuu cana üyrönüü kerek (Kırgız Dilin Ağızlarını Derlemek ve Öğrenmek Gerek) başlıklı yazısında Kırgız Türkçesi ağızları üzerinde çalışmaların artması gerektiğine değinmiştir. Kırgız Türkçesi ağızları üzerine yapılan bu çalışmaların temelinde ellili yıllardan itibaren ağız çalışmalarının hız kazandığı görülmektedir. Bunlardan bazıları; Abduldıyev, E. (1956), Kırgız tilinin Çatkal govoru (Kırgız Türkçesinin Çatkal altağı); Abduldıyev, E.; Mukambayev, C. (1959), Kırgız dialektologiyasının öçerkteri (Kırgız Türkçesi Ağızları Üzerine Denemeler); Abduldıyev, E. vd. (1960), Tyan-Şandık kirgizdardın tilindegi özgöçölüktör (Tıyaşan Kırgızlarının Dilindeki Özellikler); Abduldıyev, E. Mukambayev C. (1966) Kırgız govorloru (Kırgız Ağızları); Ahmatov, T. (1959), Kırgız tilinin Talas govoru (Kırgız Dilinin Talas Ağzı); Bakınova, G. (1956), Kırgız tilinin Oş govorloru (Kırgız Dilinin Oş Ağızları); Bakınova, G. (1955), Isık-köl govorunun materialdarınan (Issık Göl Ağzının Materyalleri); Yunusalıyev B. M. (1985), Tandalgan Emgektek (Seçilmiş Çalışmalar); Caparaov Ş., Sıdıkova T. (2001) Kırgız tilinin dialektologiyası (Kırgız Dilinin Diyalektolojisi) vb. çalışmalar yapıldığı görülmektedir.

### 2.2. Altay Türkçesi Ağızları Üzerine Yapılan Çalışmalar

Altay Türkçesi çalışmalarını başlatan Türkolog N. P. Dırenkova'dır. Dırenkova'nın, (1940) Gramatika Oyrotskogo Yazıka (Altay Dili Grameri) isimli çalışması vardır. Bu eserde Altay Türkçesinin grameri anlatılmaktadır. Eserin giriş kısmında Altay Türkçesi ağızlarından bahseder, Dırenkova Altay Türkçesini beş ağza böler: Altay Kiji, Teleüt, Telengit, Tuba ve Çalkandı. Altıncı ağız olan Kumandı ağzını ise saymamıştır.

Altay Türkçesi ağızları üzerine en kapsamlı çalışma N. A. Baskakov tarafından yapılmıştır. Baskakov'un (1972), Dialekt kumandintsev (Kumadı Ağzı) adlı eseri Altay Türkçesinin Kuzey grubu ağızlarından olan Kumandı ağzı üzerine hazırlanmış bir eserdir. Baskakov tarafından hazırlanan bir diğer eser ise (1966) Severniye dialekti altayskogo (oyrotskogo) yazıka: Dialekt çernevih tatar (tuba kiji) (Altay Türkçesinin Kuzey Grubu Ağızları, Tuba-kişi) isimli çalışmadır. Baskakov, (1985), Severniye dialekti altayskogo (oyrotskogo) yazıka: Dialekt lebedinskih tatar-çalkantsev (kuu-kiji) (Altay Türkçesinin Kuzey Ağızları: Lebin, Tatar-Çalkan (kuu-kiji) Ağızları) adlı eserde ise Altay Türkçesinin Çalkandı ağzı üzerinde durmuştur. (1988) Dialekti altayskogo yazıka (Altaycanın Ağızları), Altay dilinin ağızları isimli makalesinde de Altay Türkçesi ağızlarına değinmiştir. Dialekti tyurkskih yazıkov, dialekti altayskogo yazıka, (2010) (Türk Dillerinin Ağızları, Altay Dilinin Ağızları) eseri ise bazı Türk lehçelerinin ağızları üzerine farklı bilim adamları tarafından hazırlanmış makalelerden oluşmaktadır. Bu kitapta Baskakov'un Altay Türkçesi ağızları üzerine yaptığı çalışma Selyutina tarafından düzenlenip kitaba eklenmiştir.

Baskakov'un bu çalışmalarının yanı sıra V. İ. Rassadin'in (1980) Mongolo-buryatskiye zaimsvovaniya v sibirskih turkskih yazıkah (Moğolcanın Güney Sibiry Türk Dillerine Olan Etkisi) isimli çalışmada, Moğolcanın Güney Sibiry Türk lehçelerine olan etkisini fonetik, morfolojik ve semantik açıdan ele alıp bu tesirler üzerinde duruluyor. Altay Türkçesinin ağızları da bu çalışmada karşılaştırmalı olarak incelenmiştir.

1983 yılında İ. Y. Selyutina tarafından Kumandinskiy vokalizm. Eksperimentalno-fonetiçeskoye issledovaniye (Kumandı Dilinin Ünsüzleri. Deneysel Fonetik İnceleme) ve Selyutina 2000 yılında Fonetika yazıka kumandintsev kak istoriko-lingvistiçeskiy istoçnik (eksperimentalno-fonetiçeskoye issledovaniye) (Tarihsel ve Dilsel Bir Kaynak Olarak Kumandin Dilinin Fonetigi (Deneysel ve Fonetik Araştırma) adlı çalışmaları hazırlamıştır. Fedina Natalya Nikitovna'ya ait Altay Türkçesi ağızları üzerine yapılan doktora çalışması vardır. Nikitovna (2010) Fonetičeskiye i morfologičeskiye osobennosti sovromennogo çalkanskogo yazıka isimli doktora çalışmasında Altay Türkçesinin Çalkan ağzı üzerine fonetik ve morfolojik bir çalışma yapmıştır.

Türkiye'den Figen Güner Dilek'in (2015) Güney Sibiry Altay Türkçesi Ağızları / Karşılaştırmalı Ses Bilgisi isimli çalışması bulunmaktadır. Bu çalışmada Altay Türkçesinin Altay Kişi, Telengit, Çalkandı, Kumandı ve Tuba ağızlarına ilişkin dil malzemeleri derlenmiş ve bu ağızlar Altay Türkçesi yazı diliyle ve de kendi aralarında karşılaştırmalı ses bilgisi yöntemiyle incelenmiştir.

### 2.3. Kırgız Türkçesinin Ağızlarının Sınıflandırılması

Sovyet dönemi dilcileri tarafından ağızların sınıflandırılması yapılırken, ilk olarak dilin en büyük parçasına *nareçiyeye* “lehçe”, daha küçük parçasına *dialekt* “lehçe”, dialektin alt birimine *govor* “ağız”, en küçük parçasına da *podgovor* “ağızcık, altağız” terimleri kullanılmıştır. İlerleyen dönemlerde *nareçiyeye* terimi kullanılmamaya başlamıştır. Lehçeler, dil olarak adlandırılıp daha sonra bu dillerin ağızları iki veya üç ana gruba ayırıp bunlara *dialekt* denilmiş, diyalektlerin daha küçük parçasına *govor* ve *govorların* daha alt birimine *podgovor* terimi kullanılmaya başlanmıştır (Yunusaliyev, 1971: 71). *Dialekt* sözünün Türkiye Türkçesi “lehçe”; *govor* teriminin Türkçesi ise “ağız, aksan” olarak sözlüklerde geçmektedir (RTS, 2004: 63-54). Bu çalışmada Sovyet dönemi araştırmacılarının kullandığı *dialekt* teriminin karşılığı olarak *grup*, *govor* teriminin karşılığı *ağız*, *podgovor* sözünün karşılığı olarak da *altağız* terimleri kullanılacaktır.

Kırgız Türkçesi ağızları üzerine sınıflandırma çalışmaları yapan bilim adamları; İ. A. Batmanov, K. K. Yudahin, B. M. Yunusaliyev, C. M. Mukambayev, E. A. Abduldayev vd. kişilerdir. (Biyaliyev, 2000: 17). Batmanov 1938 yılında yazmış olduğu Severniye dialekti kirgizskogo yazıka (Kırgızcanın Kuzey Grubu Ağızları) isimli eserinde Kırgız ağızlarını Kuzey ve Güney olmak üzere iki gruba ve ana grupları da kendi içerisinde fonetik ve morfolojik unsurlara göre alt gruplara ayırmıştır (Batmanov 1938: 13). Yudahin de hazırlamış olduğu Kırgızca-Rusça sözlüğünde Kırgız Türkçesi ağızlarının Kuzey ve Güney olarak iki ana grubu ayrıldığını belirtmektedir (Yudahin, 1985: 9). C. Mukambayev 1957 yılında Kırgız tilinin dialektlerinin klassifikatsiyası cönündö (Kırgız Dilinin Diyalektlerinin Sınıflandırılması Hakkında) isimli makalesinde, Kırgız Türkçesini içkilik ve tışkılık diye iki gruba ayırmaktadır. E. Abdıldayev de Kırgız Türkçesi ağızlarının Tüşük ve Tündük (Güney ve Kuzey) şeklinde iki gruptan oluştuğunu belirtmektedir. Ş. Caparov ise Kırgız Türkçesinin içkilik - ortoluk veya aralık - aralık şeklinde üç ağzının bulunduğunu söylemektedir (Caparav, Sıdıkova, 2013: 37). Yunusaliyev (1971), Kırgız dialektologiyası isimi çalışmasında Kırgız Türkçesinin ağızlarının Kuzey Diyalekti, Güneydoğu Diyalekti, Güneybatı (İçkilik) Diyalekti şeklinde üç ana gruba ayırmaktadır (Yunusaliyev, 1971: 77).

### 2.4. Altay Türkçesinin Ağızlarının Sınıflandırılması

Altay (eski adıyla Oyrot) Türkçesi kendi içerisinde iki farklı gruba ayrılır. Güney Grubu (bu grubu oluşturan ağızlar Altay-kiji, Telengit ve Teleüt) ve Kuzey Grubu (bu grubu oluşturan ağızlar Kumandı-kiji, Tuba-kiji ve Çalkandı-kiji). Bu ağızların içinden Altay-kiji ağzı çağdaş Altay edebi dilini oluşturmaktadır (DTY, 2010: 83). Baskakov’un yapmış olduğu bu ayırmadan farklı olarak, bazı araştırmacılar Güney ve Kuzey gruplarının farklı şekilde sınıflandırmasını yapmaktadır: Altay Türkçesinin Güney ağızlarını Türk lehçelerinden Doğu Hun (восточнохунский) grubunun Kırgız-Kıpçak koluna, Kuzey ağızlarını ise Uygur-Oğuz grubunun alt grubu olan Hakas koluna dâhil etmektedirler. S. E. Malov’un Türk dillerinin tarihi sınıflandırmasında Oyrot (Dağlık Altay) dilini Türk lehçelerinden kabul edip, bunun içinden de Kumandı ağzını farklı bir Türk lehçesi olarak saymaktadır (Malov, 1951: 5-7). A. M. Şerbak Altay dilinin Güney grubu ağzını Türk lehçeleri içerisinde Kıpçak grubuna dâhil etmekte, Altay dilinin Kuzey ağızlarını ise farklı olarak Hakasça, Şorca, Çulumca ve Sarı Uygurcanın da içinde bulunduğu Türk dili grubuna dâhil etmektedir (Şerbak, 1994: 39-40). Baskakov, bu ayrımların dışında aynı zamanda Altay Türkçesinin Kuzey ağızları fonetik, gramer ve leksik özellikleri bakımından Kırgız grubu yanı sıra Hakas, Şor, Çulum Türkçesine de dâhil edilebileceğini söylemektedir (DTY, 2010: 84). A. N. Samoyloviç de Altay Türkçesi Kuzey ağızlarını ve edebi dilini Kıpçak grubuna dâhil etmektedir (Nikitovna, 2010: 6).

## 3. KIRGIZ TÜRKÇESİ KUZEY AĞZI VE ALTAY TÜRKÇESİ GÜNEY AĞZININ FONETİK, MORFOLOJİK, LEKSİK KARŞILAŞTIRILMASI

### 3.1. Fonetik Unsurlar

Kırgız ve Altay Türkçelerinin diğer Türk lehçelerinden en ayırt edici özelliklerinden birisi ikincil uzun ünlülerin kullanılmasıdır. İkincil uzun ünlüler Kırgız, Altay, Tuva, Hakas ve Gagavuz yazı dillerinde bulunmaktadır. Bunlardan özellikle Kırgız Türkçesinde ve Altay Türkçesindeki ikincil uzun ünlüler oluşumu bakımından birbirine benzerlik göstermektedir (Çelik, 2020: 475). Batmanov, Kırgız Türkçesi Kuzey grubunu uzun ünlülerin kullanımına göre ikiye bölmüştür. Uzun ünlülerin kullanıldığı ağızlar; uzun ünlüler yerine diftongların kullanıldığı ağızlar olarak ayırmaktadır (Batmanov, 1938: 16). Yunusaliev, Batmanov’un bu şekilde yapmış olduğu ayırımın doğru olmadığını, Talas ve Çatkal Kırgızlarının dilinde yuvarlaklaşma ile oluşan uzamaların yerine diftongların görüldüğü ve bu tür örneklere bütün ağızlarda rastlanıldığını söylemektedir (Yunusaliyev, 1985: 82).

Kırgız Türkçesinin ağızları üzerine yapılan çalışmalardan Yunusaliyev’in yapmış olduğu sınıflama daha çok kabul gören bir çalışma olmuştur. Yunusaliyev Kırgız Türkçesini Kuzey Diyalekti, Güneydoğu Diyalekti,

Güneybatı (İçkilik) Diyalekti şeklinde üç ana gruba ayırmaktadır. Bu çalışmada ele alınan Kuzey grubunun ayırt edici özellikleri üzerine şunları belirtmektedir: a. Ünlü seslerin kısa ve uzun şekillerinin bulunması. b. Söz başında b tonlu sesinin kullanılması. c. ele, ciber yardımcı fiillerinin kullanılması. d. Gramer kurallarının yazı dili ile aynı olması. e. Kuzey grubunda uzun ünlü kullanılan kelimelerde, ör: *too* (dağ), Güney grubunda diftong yoluyla *tow* şeklinde kullanıldığı görülmektedir. f. Kuzey grubunda iki ünlü ses arasında kullanılan b sesinin Güney grubunda v sesine dönüşmesi, ör: *barabız > baravız*. 5. Kuzey grubunda şimdiki zaman şeklinin üç türü kullanılması, bunlar; *bara catat//baratat// bara catır*. (Yunusaliyev, 1985: 82-83-84).

Altay Türkçesi ağızları Kuzey ve Güney grubu olarak ayırırken Talat Tekin (1989:163) Kuzey grubunu *tağlığ*, Güney grubunu ise *tulu* şeklinde ayırarak Güney grubunda sondaki ğ sesinin kullanılmamasına işaret etmiştir. Bunun yanı sıra bu iki grubun ayırımında u ve o, ü ve ö, i ve e seslerinde kullanım farklılıkları da dikkate alınır. Örneğin; u~o: Kuzey; ul (o) *ura* (çukur), *mursaq* (porsuk), *uyto* (ters, geri) ~ Güney; ol, oro, *borsoq*, *ojto* vd. ü ~ö: Kuzey; *müre* (kurt), *pürük* (şapka), *şüj-* (çekmek) ~Güney; *börü*, *börük*, *çöj-* vd. i ~ e: Kuzey; *sibis* (yağlı, besili), *pik* (sert, katı), *ilek* (elek)~Güney; *semis*, *bek*, *elek* vb. Bu verilen örneklerdeki ses ilişkilerinin tam tersi uzun ünlülerde görülür, yani; oo ~ uu: Kuzey; *ool* (oğlan), *qooq* (mesane), ~ Güney; *uul*, *quuq* vd. aa ~ uu: Kuzey; *aar* (ağır), *paar* (karaciğer), *aas* (ağız), ~Güney; *uur*, *buur*, *oos* vb. Tüm bu ses olayları Kumandı ve Çalkan ağızlarında daha çok güçlü, Tuba ağızında ise daha az korunmuştur. Kuzey ağızlarının karakteristik özelliği, tutarlı olarak a ve e geniş ünlülerle ilgili dudak uyumunun olmamasıdır. Örneğin: Kuzey; *körge*n (gören), *polyan* (eski) ~ Güney; *körgön*, *bolyon* (DTY, 2010: 93).

Kırgız Türkçesinin bütün ağızlarında ve Altay Türkçesinin Güney ağızlarında, ünlülerin dudak uyumu yasası açık ve tutarlı bir şekilde uygulanır. Altay Türkçesi Kuzey ağızlarında dudak uyumu farklı bir karakteristik özellik gösterir. Buna göre bir kelimedede geniş ünlüden sonra geniş ve dar yuvarlak ünlü gelebilir. Diğer Güney Sibiry Türk lehçelerinde de benzer ünlü uyumu görülür. Altay Türkçesinin Güney grubu ağızları dudak uyumu bakımından Kırgız Türkçesine yakınlık göstermektedir (Rassadin, 1980: 20).

Kırgız Türkçesinin Kuzey ağzının ve Altay Türkçesinin Güney ağzının fonetik bakımdan ortaklıkları bulunmaktadır. Kırgız Türkçesi Kuzey ağzındaki ünlü seslerin yuvarlak ve ikincil uzun olarak kullanımı, Altay Türkçesinin Güney ağzında da görülmektedir: Kırgız Türkçesi Kuzey grubu *too* (dağ), *oor* (ağır), *boor* (bağır), *ooz* (ağız), *uul* (oğul); Altay Türkçesi Güney grubu *tuu*, *uur*, *buur*, *oos*, *uul* şeklinde kullanılmaktadır. Verilen örneklerdeki kelimeler Kırgız Türkçesi Güney ağzında diftong şekliyle kullanırken, Altay Türkçesinin Kuzey ağzında ise uzun fakat dar ünlülü şekliyle kullanılmaktadır. Altay Türkçesinde, Eski Türkçe bir yapı olan tek heceli ve çok heceli kelime sonundaki ğ/g ünsüzünün Kuzey ve Güney ağızlarında farklılık gösterdiği görülmektedir. Ör: Kuzey: *eptig* (rahat), *serig* (ordu), *kojig* (sık, gü, koyu), *ırlıg* (dağlık); Güney: *eptüü*, *çerüü*, *kojuu*, *ırluu* şeklinde değişiklik göstermektedir. Aynı şekilde Altay Türkçesinin Güney ağzındaki *uluu* (büyük), *tirüü* (canlı) vb. sözler Kuzey ağzında *ulug*, *tirig* şeklinde kullanılmaktadır. Eski Türkçe yapı olan *ulug*, *tirig* vb. sözler Kırgız Türkçesinin Kuzey ağzında *uluu*, *tirüü* şeklinde kullanılarak Altay Türkçesinin Güney ağzı ile paralellik gösterir (DTY, 2010: 94). Altay Türkçesinin Güney grubu ağızlarından ‘Telengit ağzında ünlü uzunluğu ile ilgili şu farklılıklar dikkat çekicidir: *çeedäk* (yazı dilinde) *çeedäk* (evli kadınların örtüsü); Telengit *telään* – yazı dili *teylegen* (akbaba, kerkenez); Telengit *tarbaan* – yazı dili *tarbağan* (dağ şıkanı, marmot); Telengit *törään* – yazı dili *törögön* (akraba); Telengit *öbään* – yazı dili *öbögön* (adam, erkek); Telengit *ämään* – yazı dili *ämege*n (kadın); Telengit *aa* – yazı dili *ogo* (ona). Pek çok sözcükte görülen ünlü ikizleşmesi, vurgusuz hecelerdeki bazı seslerin, genellikle de gırtlaksı g sesinin düşmesinin bir sonucudur’ (Tazranova, 2019: 329).

Altay Türkçesinin özellikle Güney grubu ağızlarında, Kuzey grubuna göre Kırgız Türkçesi ağızlarında olduğu gibi yuvarlaklaşma daha yoğundur. Kırgız Türkçesinin de Kuzey grubunda, Güney grubuna göre yuvarlaklaşma daha çok görülür: Kuzey grubu *ökümöt* (hükümet, valilik); Güney grubu *ökümät* (Batmanov, 1938: 14).

Kırgız Türkçesinin Kuzey ağzının ve Altay Türkçesinin Güney ağzının ünsüz ses biçimlerinde benzerlikler ve farklılıklar bulunmaktadır. Altay Türkçesi ağızlarının ünsüz sisteminde bazı sesler başta veya ortada olacak şekilde Güney ve Kuzey ağızlarında düzenli bir şekilde farklılık göstermektedir. Ör: Kelime başında *ç~d'/t'*; kuzey: *çil* (yıl), *çit* (koku), *çış* (orman), *çap-* (kapat-), *çakşı* (iyi, güzel); güney: *d'il*, *d'iş*, *d'ap-*, *d'akşı* vb. Altay Türkçesinde görülen *ç~d'/t'* ses olayı Kırgız Türkçesinde: *çil*, *çit*, *çap-* *çakşı* vb. şekilde kullanılmaktadır. Bu ses değişiklikleri bakımından Altay Türkçesinin Kuzey grubu ağızlarının Kırgız Türkçesiyle benzerlik gösterdiği görülmektedir. Altay Türkçesinin Güney grubunun burada Kırgız Türkçesinden ayrılmasıdır.

Altay Türkçesinin ağızlarında kelime ortasında *ž~ç*; Kuzey: *pıзақ* (bıçak), *kažan* (ne zaman), Güney: *pıçak*, *kaçan* vb.’ ses olayı, Kırgız Türkçesinin Kuzey grubu ağızlarında da Altay Türkçesinin Güney grubu ağızlarına paralel biçimde *bıçak*, *kaçan* vb. şekilde kullanılmaktadır.

Altay Türkçesi ağızlarında kelime başında *m~ b* değişimi görülür: Altay Türkçesi Kuzey ağzında *müre / mörü* (kurt) Güney ağzında *börü* şeklinde kullanılır, Kırgız Türkçesi hem yazı dilinde hem de ağızlarında da *börü/böörü* olarak geçmektedir. Altay Türkçesi Kuzey ağızlarında *molot / molat* (çelik) Güney ağzında *bolot* olarak kullanırken, aynı kelime Kırgız Türkçesinin ağızlarında *bolot / polat* şekliyle kullanılmaktadır. Kırgız Türkçesinde görülen bu ses değişim özellikle Kuzey grubu ağızlarında *b>m* hatta *p>b>m* şeklinde de baskın bir şekilde kullanıldığı görülmektedir. Bu durumda Altay Türkçesinin Kuzey ağızlarıyla da benzerlik göstermektedir. Altay Türkçesi ağızlarında kelime ortasında görülen *b ~ m* değişimi, Kırgız Türkçesi ağızlarıyla, Altay Türkçesi Güney grubu ağızlarında aynıdır. Örnek; Altay Kuzey ağızları: *tebir* (demir), *tabaq* (damak), *kebe* (gemi), *töben* (aşağı); Altay Güney ağızları ve Kırgız Türkçesi ağızları: *temir*, *tamaq*, *keme*, *tömön* (DTY, 2010: 94; Mukambayev, 2009: 722).

Altay Türkçesi Kuzey grubunda *z~s* değişimi görülür. Yazı dilinde *zaman – saman*, *biz – bis*, *qızıl – qısıl* şeklinde Kuzey ağzında değişime uğrar. Bu ses değişimi, Kırgız ağızlarında çok dağınık ve oldukça yaygındır. Örneğin, Çüy'ün bir tarafı *kız*, *biz*, *zoor* (sahur yemeği) derken, başka tarafı (hatta komşu köyde) *kıs*, *bis*, *soor*; Isık Köl ve Aksı civarında da pelték *z* ile *kızz*, *ızzık* (ısık için) şeklinde konuşanlar vardır. Çok dağınık olduğu için sadece Kuzey ve Güney'i birbirinden ayırt eden özellik olarak değerlendirmek mümkün değildir. Konuşma dilinde bu ses değişimi fazlasıyla yaygındır.

Kırgız Türkçesi Kuzey grubunda, söz ortasında *r* sesinin etkisiyle *l ~ d* değişimi meydana gelir: *türlüü – türdüü* (türlü) şeklinde (Batmanov, 1938: 22) Bu durumun benzeri Altay Türkçesinde ağızlarında da görülmektedir. Fakat buradaki değişim *r* sesinden dolayı değil, eski Türkçe *l* sesiyle başlayan ekler, ağızlarda ünsüz uyumuna girip ötümlü ünsüzlerden sonra süreksizleşerek *d* olmasından kaynaklıdır. Bu ses olayı Altay Türkçesinin Güney grubundan Altay Kiji ağzında: *añdar* (av hayvanları); Kuzey grubundan Kumandı Kiji ağzında: *anda* (avla), *dında-* (dinlemek) vb. (Dilek, 2015: 190).

### 3.2. Morfolojik Unsurlar

Altay Türkçesinin Güney grubu ağzının morfolojik yapısı Kırgız Türkçesi ağızlarıyla, özellikle Kırgız Türkçesinin Kuzey grubu ağızlarıyla benzerlik göstermektedir. Bu durum ağızlarda kullanılan eklerin kullanım şeklinden ve de fonetik yapısından anlaşılmaktadır.

Altay Türkçesinde ayrılma hâlinin şekilleri şöyledir: Kuzey *-din/-din*, *-tün/-tin* ~ Güney *-day/-deñ*, *-tañ/teñ*, *-nan/-neñ*, örneğin, Kuzey *mendin* (benden), *uıdyñ* (evden)~ Güney *mendeñ*, *menen*, *üdeñ*; Kırgız Türkçesinde de Altay Türkçesinin Güney ağızlarındaki ses şekilleri kullanılır. Kırgız ağızlarında ünsüz benzeşmesi neticesinde *-dan* ekinin başındaki *d* ünsüzü önündeki *n* ünsüzüne dönüşür: *-n-dan>* *-nnan* (bu durum Altay Türkçesinde de görülür: *atazınnañ*) Kırgız ağızlarında ünsüz kısaltması neticesinde *-nan* şekline dönüşmektedir: *-n-dan>* *-nnan>* *-nan*; *kol-u-nan* (elinden), *bala-sı-nan* (çocuğundan) (Ozonova, 2019: 283).

Kırgız Türkçesi Güney grubu ağızlarında Tacikçenin ve Özbek Türkçesinin etkisiyle durum eklerinde farklılıklar görülmektedir. Ayrılma hal eki *az*, *köp*, *aşık*, *käm* sözlerinden önce düşüp kullanılmayan örnekler rastlanır: *Aksığaçe üç küñ (~ küñdön) göp col cürüp parçu elek.* (Aksı'ya kadar üç günden çok yol gidecektik). Bu örnekte geçen *Aksığaçe* kelimesi de Kırgız Türkçesi Güney ağızlarında görülen edat kullanımındaki bir kısaltmadır. Bu kelimenin aslı *Aksı* (Aksı) yer ismi *ga* “yönelme hal eki” *çe* “çeyin” (deyin, kadar) edatının kısaltarak söylenişidir. Bu durum Kırgız Türkçesi Kuzey grubunda görülmez. İlgî hal eki kısaltarak *-nı* şeklinde kullanılır: *İlgeri özübüzdü (~ özübüzdün) ceriwiz cok ede* (Önceden kendi yerimiz yoktu), bazı kullanımlarda ise ilgî hal ekinin tamamen düştüğü de görülür: *Biz Alay (~ Alaydın) çegarasıga ce bardık* (Biz Alay'ın sınırına kadar geldik) Bu ses olayları Kırgız Türkçesinin Kuzey ağızlarında görülmez (Yunusaliyev, 1985: 181).

Altay Türkçesi ağızlarında bazı işaret ve soru zamirlerinin şekilleri: Kuzey *po* ~ Güney *bu* (bu), Kuzey *t'uy/t'uu* ~ Güney *ne // neme* (ne) şeklindeki Altay Türkçesi Güney grubu kullanışı Kırgız Türkçesi Kuzey grubunda *bu*, *bul*; *oşo // oşol* Kırgız Türkçesi Güney grubunda *bul // bu*; *şol // şo* şeklinde işaret zamiri kullanılırken, soru zamiri olarak da Kırgız Türkçesi Kuzey grubunda *nemine // emne // nemne*, *emine // emne* (edebî dil *emne*), Güney grubunda *ne // mne // neme // mine // nemne // nimne* şekilleriyle karşılaşılmaktadır. Ayrıca soru zamirinin eski hali olan *ne* şekline de atasözlerinde rastlanılmaktadır (Ozonova, 2019: 283; Yunusaliyev, 1985: 208).

Altay Türkçesi ağızlarında fiil çekiminin çeşitli şekilleri, örneğin şimdiki zaman şekilleri: Kuzey *körübit* ~ Güney *körüüp d'at* (o görüyor) şeklinde kullanılırken (Ozonova, 2019: 283); Kırgız Türkçesinin Kuzey grubunda, yazı dilinde kullanılan *barıp catat* (gidiyor) birleşik fiilinin 3 şekli daha kullanılır: 1. *bara catat* (veya Atbaşı'da *barajtat*) 2. *baratat bara ajtat* 3. *bara çatır (bara jatır)* (Batmanov, 1938: 20). Bunun yanı sıra *cat-*, *otur-*, *tur-*, *cür-* yardımcı fiillerinin Kırgız Türkçesi Kuzey ağızlarında biraz uzatılmış şekli de kullanılmaktadır: *catır-*, *catırı-*, *oturu-*, *turu-*, *cürü-* (Yunusaliyev, 1985: 191). ‘Altay Türkçesi ağızlarında kurallı olarak şimdiki zaman

analitik şeklini oluşturan *cat-* (< yat-) fiilinin ünlüsü, özellikle güney ağızlarında (Altay Kişi, Telengit) uzundur. Daralma ve büzülme hadiselerinin daha fazla görüldüğü Kuzey Altay ağızlarında ise çoğunlukla daralmış ya da kısalmıştır. Buna rağmen Kuzey ağızlarında, Güney ağızlarının, edebî dilin ya da vurgunun etkisi olarak yorumladığımız bazı analitik yapılarda *cat-* (< yat-) yardımcı fiilinin uzun ünlülü şekilleriyle de karşılaşmak mümkündür' (Dilek, 2015: 93).

3.tekil şahıs iyelik ekli köklere gelen belirtme hâlinin tam şekli: Kuzey *mürigini aldı* ~ Güney *börüğini aldı* (O şapkasını aldı), Kırgız Türkçesi Kuzeybatı grubunda da *börüğini* şeklinde kullanılmaktadır (Ozonova, 2019: 283).

### 3.3. Leksik Unsurlar

Kırgız Türkçesi edebî dili olarak Kuzey grubu ağızları benimsenmiştir. Ağızlarda kullanılan kelimeler daha çok Güney ve Kuzey olarak farklılık göstermektedir. Ağızların kelime hazinesi incelendiğinde Kırgız Türkçesi Kuzey grubunun Eski Türkçeye ve Güney Sibiryâ Türk lehçelerine daha yakın olduğu, bunların içinden de Altay Türkçesiyle ortak kelimelerin daha çok olduğu görülür. Kırgız Türkçesi Güney grubunda, Kuzey grubunda kullanılmayan, Tacikçe ve Özbekçeden alıntı bazı sözcükler de aktif bir şekilde kullanılmaktadır. Örnek: Çoŋ ~ kette ~ kättä “büyük”, pal ~ asel ~ äsäl “bal”, baş ~ kelde ~ källä “baş” vb. Güney grubunda kullanılan bu alıntı kette vb. sözlere, Kuzey grubunda rastlanmaz, Kuzey grubunda *çoŋ, bal, baş* vb. sözler kullanılır (Yunusaliyev, 1985: 335-336-337-338).

Kırgız Türkçesinin Kuzey ağızları, Güney ağızlarında bulunan genel söz varlığını kapsamaktadır. Bunların yanında Güneybatı ağızlarında karşılaşmayan Moğolcadan geçmiş *belen* (hazır), *baraan* (karaltı), *keräüz* (vasiyet) vd. sözcükler de bulunmaktadır (Yunusaliyev, 1971: 79) Bu sözcükler Altay Türkçesinin yazı dilinde ve ağızlarında Kırgız Türkçesi ile hiçbir ses ve anlam değişimine uğramadan kullanılmaktadır.

Altay Türkçesinin Kuzey ve Güney grupları arasında birbirinden uzak birtakım kelime farklılıkları da görülmektedir. Örneğin: kuzey *tanaq* ~ güney *tumçuq* ‘burun’, kuzey *çaqajaq* ~ güney *čeček* ‘çiçek’, kuzey *paŋ* ~ güney *buu* ‘üzüntü’, kuzey *t’ooq/çooq* ~ güney *quučin* ‘hikâye, söyleşi’, kuzey *ääs* ~ güney *bijik* ‘yüksek’, kuzey *t’azan/čažan* ~ güney *d’alqu* ‘tembel’, kuzey *sirli* ~ güney *budi* ‘boyamak’ vb. (Ozonova, 2019: 283) Kırgız Türkçesi yazı dilinde ve Kuzey grubu ağızlarında *tumçuk-* (soluğu kesilmek, soluk alamaz duruma gelmek) ve coğrafi terim olarak 'gaga, burun' anlamında kullanılması Altay Türkçesinin Güney ağızlarındaki *tumçuq* “burun” anlamı ile bağlantılı olduğunu, aynı şekilde Kırgız Türkçesi *čeček* (1. Çiçek hastalığı, 2. (ağızlarda) kardelen anlamının da Altay Türkçesi Güney grubundaki *çiçek* anlamıyla bağlantılı olduğunu göstermektedir (KTS, 2017: 217, 705). Bu kelimelerden başka Altay Türkçesi Güney grubu ile Kırgız Türkçesi Kuzey grubu içerisinde birçok sözcüğün birbirine benzer olduğu görülmektedir: Örnekler:

#### Kırgız Türkçesi Kuzey Grubu.

uy  
konok  
muzoo  
kurut  
cügür  
cürök  
onço  
calaŋ  
tömön  
cezde  
ondo  
cumurtka  
töşök  
ceŋil

#### Altay Türkçesi Güney Grubu

uy “inek”  
äylçi “konuk” (äyl: ev, altıgen ağaç ev)  
bözu “buzağı” (Kuzey grubu. bözi)  
ğurud “peynir, kurut”  
cügür- “koşturmak”  
cüreğ “yürek” (Telengit)  
onço “hepsi, tamamı”  
cılaŋaş “çıplak” (Telengit)  
tömön “aşağı”  
cesde “enişte”  
onđo- “düzelmek, iyileşmek, tamir etmek”  
jımirtka “yumurta”  
töjök “yatak, döşek”  
ceŋil “hafif, yumuşak, kolay”

(Baytok, 2015: 50; Dilek, 2015: 337-527; OAS, 1964: 862)

Yukarıdaki örneklerde görüldüğü gibi Kırgız Türkçesi Kuzey ağızları ile Altay Türkçesi Güney ağızlarında birçok ortak kelime bulunmaktadır. Bu ortaklıklar bazı ses farklılıkları haricinde anlam olarak koruna gelmiştir. Bu çalışmada verilen ortak kelimelerin yanı sıra daha fazla sayıda başka ortak kelimeler bulunmaktadır.



#### 4.TARTIŞMA ve SONUÇ

Kırgız Türkçesi Güney bölgesi ağızları Özbek Türkçesinin ve de Tacikçenin etkisiyle hem fonetik hem de leksik bakımdan Kırgız Türkçesinin Kuzey bölgesi ağızlarıyla arasında farlılık göstermektedir. Kuzey grubu ağızları ise Eski Türkçe ve de geçmişten gelen bağın neticesi olarak Güney Sibiry Türkçelerinin özelliklerini genel olarak yansıtmaktadır.

İkincil uzun ünlülerin kullanımı Kırgız Türkçesini diğer birçok Türk lehçesinden ayıran bir özellik olurken, bu ses olayıyla Kırgız Türkçesinin Güney Sibiry Türk lehçelerine yaklaştığı görülmektedir. İkincil uzun ünlü yapısı ağızlarda incelendiği zaman Kırgız Türkçesi Güney ağızlarında uzama yerine daha çok diftong şeklinin kullanıldığı, Kırgızistan'ın Kuzey ağızlarında ise Altay Türkçesi Güney ağızlarıyla paralel yönde benzerlik göstererek ikincil uzamanın gerçekleştiği görülmektedir.

Güney Altay Türkçesi ve Kuzey Kırgız Türkçesi ağızları arasında fonetik olarak yuvarlaklaşma iki ağız arasında dikkate değer bir benzerlik olarak ortaya çıkmaktadır. Bu durum Altay Türkçesi Kuzey ağızında ve de Kırgız Türkçesinin Güney ağızında eski Türkçe yapısına yakın şekilde dar olarak kullanılırken ele alınan iki ağız grubunda yuvarlaklaşma görülmektedir.

Çalışmada incelenen iki lehçenin ağızları arasında benzer ses olaylarının gerçekleştiği görülmüştür. Kelime başında  $m \sim b$  değişiminin Altay Türkçesi Kuzey ağızlarında *müre*; Güneyde *börü* olarak kullanıldığı bu kullanımın Kırgız Türkçesinde aynı olduğu görülmüştür. Altay Türkçesi ve Kırgız Türkçesinin ele alınan ağızlarında kelime ortasında  $b \sim m$  değişimi tespit edilmiştir: Altay'ın Kuzey ağızlarında: *tebir* (demir), *tabaq* (damak), *kebe* (gemi), *töben* (aşağı); Güney ağızlarında ve Kırgız Türkçesi ağızlarında ise: *temir*, *tamaq*, *keme*, *tömön* şeklinde kullanıldığı tespit edilmiştir.

Çalışmanın morfoloji kısmında ise Altay Türkçesi ve Kırgız Türkçesinin ağız gruplarında ortaklıklar tespit edilmiştir. İncelenen ağızlarda çıkma hali eklerinin, soru zamirlerinin, yardımcı fiillerin vb. unsurların birbirine yakın kullanılması dikkate değer noktalardan olmuştur.

Çalışmanın leksik unsurlar kısmında ise ele alınan ağızlarda birçok kelimenin ya birbirinin aynı olarak ya da bazı küçük fonetik farklılıklar meydana gelmiş şekilde kullanılan kelimelere rastlanılmıştır. Çalışmada bunlardan bazıları örnek olması amacıyla verilmiştir.

Altay Türkçesi ağızlarının Güneyinde Kırgız Kıpçak grubunun özelliklerinin görülmesi, Kuzeyinde ise Uygur-Oğuz dil özelliklerinin görülmesi ve de aynı zamanda Eski Türkçe yapının da bazı yerlerde korunmuş olması Altay topraklarının kadim Türk toprakları olduğunun ve Türk boylarının büyük çoğunluğunun buralarla teması olduğunu anlamak adına iyi bir delildir. Bu çalışmada Kırgız Türkçesinin Güney Sibiry Türk lehçelerinden Altay Türkçesi ile olan bağı ve özellikle Altay Türkçesinin Güney grubu ağızları ile olan ilişkisi ortaya konulmaya çalışılmıştır.

Çalışmanın neticesi olarak Kırgız Türkçesinin, Güney Sibiry Türk lehçeleriyle ve dolayısıyla Altay Türkçesi ile olan tarihî köklerinden güçlü bir şekilde etkilendiği ve hâlâ bu durumunu korumaya devam ettiği görülmektedir. Kırgız Türkçesi Kuzey grubu ağızları ile Altay Türkçesi Güney grubu ağızları arasında fonetik, morfolojik ve leksik bakımdan birçok ortak unsurun olduğu görülmüştür. Bu ortaklıkların temel sebebi ise geçmişte aynı coğrafyada bir arada yaşam sürmenin neticesidir. Çalışmada ele alınan ortaklıkların dışında daha fazla fonetik, morfolojik ve de leksik benzerlikler bulunmaktadır. Fakat çalışmayı sınırlandırabilmek, çalışmanın amacını ve de sonucunu ortaya koyabilmek adına verilen örneklerin yeterli olacağı düşünülmüştür.

#### Kısaltmalar

**DTY:** Dialekt turkskih yazıkov

**KTS:** Kırgızca Türkçe Sözlük

**OAS:** Orus Altay Sözlük

**RTS:** Rusça Türkçe Türkçe-Rusça Modern Sözlük

## KAYNAKÇA

- Akmatova, A. (2008). Modern dönem Kırgız urukları ve Kırgız diyalekt coğrafyası. *Turkish Studies*, 3(3) Spring.
- Arikoğlu, E., Alimova C., Askarova R., & Selçuk B. K. (2017). *Kırgızca Türkçe Sözlük*. Manas Üniversitesi Yayınları.
- Baskakov, N. A. (1960). *Turkskiye yazıki*. Akademiye Nauk SSSR.
- Batmanov, İ. A. (1938). *Severniye dialekti kirgizskogo yazıka*. Frunze.
- Bayram, A., & Stoletneya G. (2004). *Rusça-Türkçe Türkçe-Rusça modern sözlük*. Fono.
- Baytok, A. (2015). Kırgız Türkçesinin diyalektleri üzerine. *Diyalektolog Dergisi*, (10), 35-58.
- Biçeldej, K. N., & Dıbo, A. V., & Potseluyevskiy, E. A., (2010). *Dialekti turkskih yazıkov*. Moskva. Ran.
- Biyaliyev, A. (2000). *Kırgız dialektologiyası*. Bişkek.
- Çelik, F. (2020). Kırgızca ve Güney Sibiry Türk Lehçelerinde Ses Uyumunun Tipolojisi. *Uluslararası Beşeri Bilimler ve Eğitim Dergisi*, 6(14), 470 – 490.
- Dilek, F. G. (2015). *Güney Sibiry Altay Türkçesi Ağızları*. TDK yayınları.
- Komisyon (1964). *Orus Altay Sözlük*. (Red. N. A. Baskakov). Sovyetskiy Ensikolopediya.
- Malov S. E. (1951). *Pamyatniki Derevneturkskoy Pismennosti. Teksti i İssledovaniya*. SSSR.
- Mukambayev, C. (2009). *Kırgız Tilinin Dialektologiyahk Sözdüğü*. (Ed. Kadıralı Konkobayev). Bişkek.
- Nikitovna N. (2010). *Fonetiçeskie i Morfoloğiçeskie Osobennosti Sovremennogo Çalkanskogo Yazıka*. Novosibirsk. Rassiyskaya Akademiya Nauk Sibirskoye Atdeleniye İstitut Filologiya.
- Ozonova, A. (2019). Altaylılar ve Altay Dili, (çev. Selcen Koca), TDD / Yaz / Tehlikedeki Diller Dergisi, *Tehlikedeki Türk Dilleri Projesi: Çeviri Özel Sayısı*. 277-302.
- Rassadin V. İ. (1980). *Mongolo Buryatskiye Zaimsvovaniya v Sibirskih Türkskih Yazıkah*. Nauka.
- Schönig, C. (2013). Modern Türk Dillerinin Eş Zamanlı Tasnifi ve Tarihsel Yönleri, (Çev. İsa Sarı), *Dil Araştırmaları*: 12, Bahar. 221-257.
- Şerbak A. M. (1994). *Vvedeniye v sravnitelnoye izuçeniye turkskih yazıkov*. SPB.
- Tavkul U. (2003). Türk lehçelerinin sınıflandırılmasında bazı kriterler. *Kırım Dergisi*, 12(45), 23-32.
- Tazranova, A. (2019). Telengit Halkı ve Dilleri, (çev. Çiğdem Yıldırım). TDD / Yaz. *Tehlikedeki Diller Dergisi / Tehlikedeki Türk Dilleri Projesi: Çeviri Özel Sayısı*. 327-334.
- Tekin, T. (1989). Türk dili diyalektlerinin yeni bir tasnifi. *Erdem*, 5(13), 141-168
- Yudahin, K. K. (1985). *Kırgızıça-Orusça Sözdük*. Frunze. Glavnaya Redaktsya Kirgiskoy Entsiklopedii.
- Yunusalıyev B. M. (1971), *Kırgız Dialektologiyası*. Frunze. Mektep Basması.
- Yunusalıyev B. M. (1985). *Tandalgan emgekter*. Frunze. İlim.
- Yunusalıyev B. M. (2016). Kırgız Dili ve Diyalektleri. (çev. Erhan TAŞBAŞ). *Gazi Türkiyat*. Güz 2016/19. 241-267.

Article Type : Research Article  
Date Received : 31.05.2022  
Date Accepted : 24.08.2022

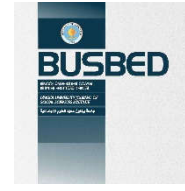

<https://doi.org/10.29029/busbed.1123709>

## THE ROLE OF SERVANT LEADERSHIP ON EMPLOYEE MOTIVATION AND JOB SATISFACTION: EVIDENCE FROM HEALTHCARE ORGANISATIONS IN TURKEY

Ufuk BARMANPEK<sup>1</sup>

### ABSTRACT

Servant leadership is one of the efficient leadership models that is linked to an array of positive work outcomes. Yet, potential impact of this model on work motivation and job satisfaction is overlooked within the literature. Thus, this study aimed to evaluate the mediator role of employee motivation in the relationship between servant leadership and job satisfaction with 127 clinical and non-clinical healthcare employees in Turkish organisations. The results of bivariate correlations demonstrated that servant leadership was positively related to employee motivation and job satisfaction. Furthermore, results of mediation analysis revealed that work motivation mediated the relationship between servant leadership and the employee job satisfaction. Findings were discussed.

**Keywords:** Servant leadership, work motivation, job satisfaction, mediation, healthcare workers

\* This study was derived from a Masters Thesis at Aston University

\* This study was presented as a short paper on 16-19 of September 2020 at the International Pegem Conference on Education, Diyarbakır, Turkey.

<sup>1</sup> Asst. Prof. Dr., Bingol University, Faculty of Arts and Sciences, Psychology Department, [ubarmanpek@bingol.edu.tr](mailto:ubarmanpek@bingol.edu.tr), <https://orcid.org/0000-0003-1473-4841>

Makalenin Türü : Araştırma Makalesi  
Geliş Tarihi : 31.05.2022  
Kabul Tarihi : 24.08.2022

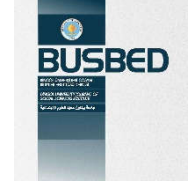

 <https://doi.org/10.29029/busbed.1123709>

## HİZMETKAR LİDERLİĞİN ÇALIŞAN MOTİVASYONU VE İŞ TATMİNİ ÜZERİNDEKİ ROLÜ: TÜRKİYE'DEKİ SAĞLIK KURUMLARINDAN ELDE EDİLEN VERİLER

Ufuk BARMANPEK<sup>1</sup>

### ÖZ

Hizmetkâr liderlik, bir dizi olumlu iş sonucuyla bağlantılı etkili liderlik modellerinden biridir. Yine de bu modelin iş motivasyonu ve iş tatmini üzerindeki potansiyel etkisi literatürde göz ardı edilmektedir. Bu nedenle, bu çalışma Türk kuruluşlarında 127 klinik ve klinik dışı sağlık çalışanı ile hizmetkâr liderlik ile iş doyumu arasındaki ilişkide çalışan motivasyonunun aracı rolünü değerlendirmeyi amaçlamaktadır. İki değişkenli korelasyonların sonuçları, hizmetkâr liderliğin çalışan motivasyonu ve iş tatmini ile pozitif yönde ilişkili olduğunu göstermiştir. Ayrıca arabuluculuk analizi sonuçları, iş motivasyonunun hizmetkâr liderliği ile çalışanın iş tatmini arasındaki ilişkiye aracılık ettiğini ortaya koymuştur. Bulgular tartışılmıştır.

**Anahtar Kelimeler:** Hizmetkar Liderlik, Çalışan Motivasyonu, İş Tatmini, Aracılık, Sağlık Çalışanları

\* Bu çalışma Aston Üniversitesi Yüksek Lisans tezinden elde edilmiştir.

\* Bu çalışma, 16-19 Eylül 2020 tarihlerinde Diyarbakır'da düzenlenen Uluslararası Pegem Eğitim Konferansı'nda kısa bildiri olarak sunulmuştur.

<sup>1</sup> Dr. Öğr. Üyesi, Bingöl Üniversitesi, Fen Edebiyat Fakültesi, [ubarmanpek@bingol.edu.tr](mailto:ubarmanpek@bingol.edu.tr),  <https://orcid.org/0000-0003-1473-4841>

## 1. Introduction

Leadership is one of the important concepts in psychology literature that impacts an array of organizational outcomes. As it is a vital concept, 21st century witnessed the proposition of different leadership approaches along the traditional models such as autocratic and charismatic leadership. One of these recent approaches was proposed as *servant leadership* by Greenleaf (1970) and suggested to support employees with personal and professional improvements (Yukl, 2010; Page & Wong, 2000). Servant leadership conveys understanding the need of employees and serving them to contribute their achievements via the fulfillment of their needs. Moreover, this approach primes the diversity among the employees which in turn results in individual and organizational success (Vinod & Sudhakar, 2011).

As noted, servant leadership is one of the effective approaches for supporting, motivating, and encouraging employees through leading and serving them. Thus, servant leadership facilitates effective individual and team based accomplishments by improvement of the employee satisfaction (Smith & Lindsay, 2007). In this regard, Taylor and colleagues (2007) argued that servant leadership contributes to organizations in three main manners. First of all, employees working with employers with servant leadership skills may become prospective efficient leaders in the future organisations. Second, servant leadership provides a motivating atmosphere to be more productive for the employees due to the reduced bureaucratic controls. Finally, servant leadership enhances to an organisations' culture via priming diversity and success of employees rather than focus on the satisfaction of leaders.

As theoretical research suggested, servant leadership is crucial in terms of contributing to the various types of positive work outcomes. In support, empirical studies also documented that servant leadership is positively associated with affective commitment and work engagement (Aboramadan et al., 2020), service quality (Qiu et al., 2020), employee flourishing (Giolito et al., 2020), employee creativity (Yang et al., 2019) and thriving at work (Wang et al., 2019) while negatively associated with turnover intentions (Huning et al., 2020), hindrance stress and emotional exhaustion (Wu et al., 2020), employee deviance (Paesen et al, 2019) and employees' antisocial behaviours in work environment (Lapointe & Vandenberghe, 2018).

### 1.1 Work Motivation

Work motivation can be described as the competency to facilitate changing the behavior of individuals to reach the main aim of the organisations (Robbins, 2001). In many cases, work motivation is rooted in the personal views, and beliefs (Latham & Pinder, 2005; Latham, 2012). Essentially, employees differ in sense of ideas, views, and social communication ways, which are known as triggers of the work motivation. Due to the facts, employees are motivated differently in terms of level of motivation and motivational tendencies. Additionally, motivation can be explained as an action that encourages employees in order to have continuous improvements. (Battistelli et al., 2013). Similarly, according to Zheng et al., motivation is experienced when the individuals' needs are fulfilled within the environment and facilitates the organizations to reach their targeted goals (2011). Thus, work motivation occurs within the environment in which employees' needs are fulfilled. In this regard, work motivation appears to be related to leadership styles within the work environment, specifically servant leadership. According to Yukl (2002), servant leadership motivates employees and leaders positively as it empowers them in terms of developing their capabilities, supporting employees' self-control mechanism, focusing on the feelings and spirituality. For instance, Sendjaya and colleagues (2008) suggested that spirituality is one of the aspects of servant leadership that is related to emotions within the workplace and provide employees an environment to be internally motivated. As such, experimental studies also demonstrated that employees' general intrinsic motivation is affected by servant leadership as it focuses on feelings of the workers, which in turn enhances workers' motivation (Avolio et al., 2009).

### 1.2 Servant Leadership and Job Satisfaction

Job satisfaction refers to "a pleasurable or positive emotional state resulting from the appraisal of one's job or job experiences" (Locke, 1976, p.1304). As the concept is related to positive evaluation of one's job, job satisfaction is linked with important work outcomes including career commitment (Kim et al., 2020), quality of work life and less job stress (Aruldoss et al, 2020), turnover intentions (Lin & Huang, 2021) and the relevant leadership such as transformational leadership (An et al., 2020). One type of leadership suggested to be linked with job satisfaction is surely servant leadership. For instance, Mayer et al. (2008) suggested that servant leadership creates an environment that promotes job satisfaction if each employee is to be treated fairly. Likewise, in sport psychology, several scholars argued that servant leadership contributes to job satisfaction of the athletes in the case of a clear job role (Berbetos et al., 2007). Empirical studies also supported the positive relationship between both of the concepts. For instance, in one of the studies conducted with full-time and part time workers (Thompson, 2003), greater levels of servant leadership was associated with increased levels of job satisfaction in work environment. Taken together, a greater level of servant leadership within the work environment is related to greater levels of job satisfaction for the employees.

### 1.3 Present Study

The main aim of this study was to examine the link between servant leadership and job satisfaction among Turkish employees as mediated by employees' levels of work motivation. It was hypothesised that (a) servant leadership would be positively related to job satisfaction and work motivation and that (b) motivation would mediate the relationship between servant leadership and job satisfaction. As no studies per se explored such potential relationship between the concepts, exploring this, while a niche area in the field, is certainly worth studying.

**Figure 1: Proposed research model**

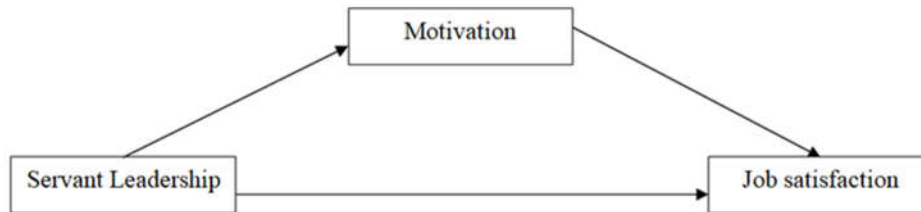

## 2. METHOD

### 2.1 Sampling and Data Collection Procedures

Data was collected from 127 participants (47.2 females and 52.8 males; age,  $M=30.61 \pm 7.19$  18, from different health care organisations from Turkey. In addition to this, eighty-nine (70.1%) of respondents are clinical staff while thirty-eight of (29.9) them non-clinical staff. Questionnaires were administered online via the Survey Monkey website. Study procedure was approved by Aston University Ethics Board. Data were collected through an online survey webpage, and the consent form to participate in the study was obtained via the first page of the online survey. Participants were informed about the purpose of the study, rights to withdraw during or after the involvement, anonymity, confidentiality, storage, and the disposal of the personal information.

### 2.2 Measures

**2.2.1 Servant Leadership Questionnaire (SLQ):** Servant Leadership Questionnaire (SLQ) is a 28-item scale that was developed by Liden et al. (2008) on a 7-point Likert-type scale ranging from 1 (Strongly disagree) to 7 (Strongly agree). Turkish form of the scale is yet to be validated so items were translated for the current study. Cronbach's alpha for the scale is 0.90 in present study.

**2.2.2 Work Motivation Scale (WMS):** Work Motivation Scale is a 15-item scale that was developed to assess the levels of employee motivation by Deci and Ryan (2000) on a 5-point Likert-type scale ranging from 1 (Strongly disagree) to 5 (Strongly agree). The scale was not validated for Turkish culture so items were translated to be used in the current study. Cronbach's alpha for the scale is 0.84 in present study.

**2.2.3 Job Satisfaction Scale (JSS):** Job Satisfaction Scale was developed to examine the overall job satisfaction of the workers based on a 5-point Likert-type scale ranging from 1 (Strongly disagree) to 5 (Strongly agree) (Brayfield-Rothe, 1951). Items of the scale were translated into Turkish for the current study and the internal consistency reliability alpha of the scale was 0.74.

### 2.3 Explanation of Data Analysis Techniques

In terms of the analyses, skewness and kurtosis values were employed to determine normal distribution. Pearson correlation was used to evaluate the correlations between main study variables, namely, servant leadership, work motivation and job satisfaction. The PROCESS macro for SPSS was used to conduct the mediation analysis (model 4; Hayes, 2013). As several studies pointed out that job satisfaction is affected by various demographic variables including gender, age, thus, such variables were controlled in the mediation model.

## 3. RESULTS

Descriptive statistics including minimum, maximum, mean, standard deviation scores, and skewness, and kurtosis statistics were presented in Table 1. In particular, the findings showed that no violations for the normal hypotheses were observed (e.g., skewness from  $-0.19$  to  $-0.81$ , kurtosis from  $-0.98$  to  $0.96$ ) (West, Finch, & Curran, 1995).

**Table 1.**  
*Descriptive statistics for study variables*

	Min	Max	M	SD	Skewness		Kurtosis	
					Statistic	SE	Statistic	SE
Servant Leadership	51	169	108.8	29.4	-0.19	0.22	-0.74	0.43
Motivation	29	74	57.63	8.62	-0.81	0.22	0.96	0.43
Satisfaction	5	25	17.43	4.02	-0.69	0.22	0.38	0.43
Performance	9	25	18.94	4.96	-0.48	0.22	-0.98	0.43

Pearson Product-Moment correlation analyses were also computed between the variables and results demonstrated that servant leadership was positively correlated with work motivation, and job satisfaction, coefficients ranging between  $r = .20$  and  $r = .33$ .

**Table 2.**  
*Bivariate Correlations between Main Study Variables*

	1	2	3	4	5	6
1. Gender	1					
2. Age	-.24**	1				
3. Type of Job	-.31**	.27**	1			
4. Servant Leadership	.04	.00	.10	1		
5. Motivation	-.06	.00	-.09	.20*	1	
6. Satisfaction	-.15	-.02	.03	.33**	.35**	1

Following correlation analyses, preliminary analyses were conducted for the suitability of data for the analyses of regression. According to Kunter et al. (2004), before conducting regression analysis, inflation factors (VIFs) and tolerance factors should be tested. The findings confirmed that the VIFs were found less than 5 and the tolerance factors were greater than .2. Therefore, multicollinearity was not a concern for the regression analysis. To investigate the mediation effect of motivation on the relationship between servant leadership and the outcomes of satisfaction and performance, a series of hierarchical multiple regression analyses were performed.

For the mediation analyses, the mediator role of work motivation in the relationship between servant leadership and job satisfaction was examined. In Model 1, motivation was entered as dependent variable, servant leadership was entered as an independent variable and descriptive variables were entered as control variables in each regression model. In Model 2 and 3, job satisfaction was entered as dependent variable and servant leadership as independent variable while work motivation was entered as well in Model 3 in order to evaluate its mediator role. Table 3 indicated the findings of mediation analyses. Furthermore, the results of mediation analysis demonstrated that the total effect of servant leadership on job satisfaction was 0.05,  $SE = 0.01$ , ( $p < .001$ ), CI [0.02, 0.06]. Likewise, the direct effect of servant leadership on job satisfaction was still significant, 0.03,  $SE = 0.01$ , CI [0.01, 0.06]. Additionally, there was a significant indirect effect of servant leadership on job satisfaction through work motivation,  $effect = 0.01$ ,  $SE = 0.02$ , CI [0.01, 0.02].

**Table 3.**  
*Direct Effects of Servant Leadership on Work Motivation and Job Satisfaction*

Model	DV	IV	B	SE	t	95 % CI	
						LL	UL
1	Motivation	Gender	-2.21	1.61	-1.37	-5.40	.97
		Age	-0.33	0.24	-1.38	-.82	.14
		ToJ	-3.01	1.77	-1.69	-.6.52	.49
		SL	.41	0.25	1.62	-0.9	0.91
		Servant L	.06	.02	2.39**	.01	.11
2	Satisfaction	Gender	-1.72	0.71	-2.42*	-3.13	-0.31
		Age	-0.24	0.10	-2.22*	-.45	-.02
		ToJ	-0.54	0.78	-0.69	-.2.09	1.01
		SL	.24	.11	2.14*	.01	.46
		Servant L	.04	.01	4.05***	.02	.06
3	Satisfaction	Gender	-1.45	.69	-2.09	-2.82	-0.08

Age	-0.19	0.11	-1.88	-.40	.01
ToJ	-0.17	0.76	-0.22	-.1.68	1.34
SL	0.18	0.10	1.73	-0.02	0.41
Servant L	0.03	0.01	3.42**	0.02	0.06
Motivation	0.12	0.04	3.19	0.04	0.20

Note. DV= Dependent variable IV= Independent variable SE=Standard Error CI=Confidence Intervals LL=Lower Limit UL=Upper Limit.  $p^* < .05$ ,  $p^{**} < .01$ ,  $p^{***} < .001$

#### 4. DISCUSSION

Current study hypothesized that (a) servant leadership would be positively related to job satisfaction and work motivation and that (b) work motivation would mediate the relationship between servant leadership and job satisfaction.

Findings of the current study demonstrated that a greater level of servant leadership within the work environment is associated with greater levels of employee motivation and job satisfaction and such findings are compatible with the literature. Although no empirical study investigated such relationship, Yukl (2002) argued that servant leadership enhances motivation of the employees through empowering individuals in terms of their capabilities. Additionally, servant leaders contribute to their workers by giving them the opportunity to represent their personal abilities, allow them to improve themselves, and in turn, motivate their employees. Contrary to work motivation, literature documents an array of empirical studies supporting the positive relationship between servant leadership and job satisfaction. For instance, Mayer et al. (2008) found similar results to the present study and they argued that servant leadership is remarkably related to the overall job satisfaction of employees through creating a fair environment for each employee (2008). In a similar study conducted with Filipino researches, servant leadership was found positively related to employee satisfaction (West et al., 2009). In support, studies with healthcare workers also points out the strong association between the constructs. According to Jenkins and Steward's study (2011), there is a significant relationship between servant leadership and individual job satisfaction when managers of nurses are oriented effectively in the organisations. As the empirical and theoretical work highlights, implementation of servant leadership leads to increased job satisfaction in the long run when the leaders and managers have adequate information about servant leadership. Thompson also found similar results with the present study that there was a significant relationship, when the organisation is servant leader-led for full-time workers. In terms of hourly paid employees, similar results were found. (2003). On the other hand, there was no significance between servant leadership and job satisfaction of employees because when the research was implemented in different organisations, in which whether they are servant-led, and no differences were found regarding to job satisfaction score. However, only significance was found, when the job is so complex and it results in higher satisfaction, and performance (Judge et al., 2001). Taken together, findings of the current study and previous study indicated that an increased level of servant leadership in the work environment is associated with enhances levels of work motivation and employee satisfaction of the job.

Additionally, work motivation mediated the relationship between servant leadership and job satisfaction. This finding speaks that servant leadership directly contributes to increased levels of job satisfaction. Addition to this path, servant leadership impacts in greater levels of work motivation, which in turn, contributes to greater levels of job satisfaction. No study exists to support the findings of the current study. However, theoretical support implies that servant leadership improves job effectivity of employees, creates a beneficial environment for both employees and organisations, which may impact the employee motivation and in turn, employee satisfaction. Thus, the present study can be applied and taken the initiative empirical study in the future.

##### 4.1 Limitations and Implications

Even though this study provided comprehensive results, some limitations exist for a number of reasons. First of all, cross-sectional nature of the study might restrict the generalizability of the results. Further studies should aim experimental and longitudinal designs in order to inference causality of the constructs. Second, the study could recruit the limited number of participants and only drew partakes from healthcare organizations. Although the sample size was adequate in terms of conducting the mediation analyses, future studies might reach a larger sample from diverse organizations in order to improve the generalizability of the results.

Notwithstanding the limitations, the findings of the study are notable and offer some implications. For instance, leaders should be trained in terms of servant leadership in order to bring an efficient perspective to work environments as servant leadership style has a strong impact on employees' satisfaction, and motivation and it might also lead to favourable outcomes for both organisations and employees. Based on these recommendations, servant leadership perspective can help employees through meeting their needs and minimise the lack of motivation, and satisfaction of the employees.



## 4.2 Conclusion

In the present study, the extent of various effects of servant leadership on basic employee motivation and employee satisfaction was investigated. First of all, in Turkish health care organisations, the findings showed that increased levels of servant leadership is associated with enhanced levels of employee motivation and job satisfaction. Second, work motivation mediated the relationship between servant leadership and job satisfaction.

## REFERENCES

- Aboramadan, M., Dahleez, K., & Hamad, M. H. (2020). Servant leadership and academics outcomes in higher education: the role of job satisfaction. *International Journal of Organizational Analysis*, *29*, 562-584.
- An, S. H., Meier, K. J., Ladenburg, J., & Westergård-Nielsen, N. (2020). Leadership and job satisfaction: Addressing endogeneity with panel data from a field experiment. *Review of Public Personnel Administration*, *40*(4), 589-612.
- Aruldoss, A., Kowalski, K. B., & Parayitam, S. (2020). The relationship between quality of work life and work life balance mediating role of job stress, job satisfaction and job commitment: evidence from India. *Journal of Advances in Management Research*, *18*(1), 36-62.
- Avolio, B. J., Walumbwa, F. O., & Weber, T. J. (2009). Leadership: Current theories, research, and future directions. *Annual Review of Psychology*, *60*, 421-449.
- Barbuto JR, J. E., & Wheeler, D. W. (2006). Scale Development and Construct Clarification of Servant Leadership. *Group & Organization Management*, *31*, 300-326.
- Battistelli, A., Galletta, M., Portoghese, I., & Vandenberghe, C. (2013). Mindsets of commitment and motivation: Interrelationships and contribution to work outcomes. *The Journal of Psychology*, *147*, 17-48.
- Brayfield, A. H., & Rothe, H. F. (1951). An index of job satisfaction. *Journal of Applied Psychology*, *35*, 307-311.
- Brockner, J., Tyler, T. R., & Cooper-Schneider, R. (1992). The influence of prior commitment to an institution on reactions to perceived fairness: The higher they are, the harder they fall. *Administrative Science Quarterly*, *37*, 241-261.
- Bryman, A., & Bell, E. (2007) *Business Research Methods*. Oxford University Press.
- Cortina, J. M. (1993). What Is coefficient alpha? An examination of theory and applications. *Journal of Applied Psychology*, *78*, 98-104.
- de Waal, A., & Sivo, M. (2012). The relation between servant leadership, organizational performance, and high-performance organization framework. *Journal of Leadership & Organizational Studies*, *19*, 173-190.
- Deci, E. L., & Ryan, R. M. (2000). The “what” and “why” of goal pursuits: Human needs and the self-determination of behavior. *Psychological Inquiry*, *11*, 227-268.
- Ewing, C., & Vadell, J. (2011). Intrinsic motivation and servant leadership: A case for autonomy supporting work environment in the military. *International Journal of Humanities and Social Science*, *1*, 249-25.
- Giolito, V. J., Liden, R. C., van Dierendonck, D., & Cheung, G. W. (2020). Servant leadership influencing store-level profit: The mediating effect of employee flourishing. *Journal of Business Ethics*, 1-22.
- Greenleaf, R. (1970). *Servant as Leader*. Center for Applied Study. The Robert K Greenleaf Center.
- Greenleaf, R. K. (1977). *Servant leadership: A journey into the nature of legitimate power and greatness*. Paulist Press.
- Huning, T. M., Hurt, K. J., & Frieder, R. E. (2020). *The effect of servant leadership, perceived organizational support, job satisfaction and job embeddedness on turnover intentions*. In Evidence-based HRM: a Global Forum for Empirical Scholarship. Emerald Publishing Limited.
- Jenkins, M., & Stewart, A. C. (2011). The importance of a servant leader orientation. *Health Care Management Review*, *35*, 46-54.
- Judge, T. A., Bono, J. E., & Locke, E. A. (2000). Personality and job satisfaction: The mediating role of job characteristics. *Journal of Applied Psychology*, *85*, 237-249.
- Judge, T. A., Bono, J. E., Thoresen, C. J., & Patton, G. K. (2001). The job satisfaction-job performance relationship: A qualitative and quantitative review. *Psychological Bulletin*, *127*, 376-407.
- Lin, C. Y., & Huang, C. K. (2021). Employee turnover intentions and job performance from a planned change: The effects of an organizational learning culture and job satisfaction. *International Journal of Manpower*, *42*(3), 409-423.
- Kim, S. J., Song, M., Hwang, E., Roh, T., & Song, J. H. (2020). The mediating effect of individual regulatory focus in the relationship between career commitment and job satisfaction. *European Journal of Training and Development*, *45*(5), 166-180. <https://doi.org/10.1108/EJTD-02-2020-0030>
- Kuvaas, B. (2006). Performance appraisal satisfaction and employee outcomes: Mediating and moderating roles of work motivation. *International Journal of Human Resource Management*, *17*, 504-522.
- Kuvaas, B., & Dysvik, A. (2009). Perceived investment in employee development, intrinsic motivation and work performance. *Human Resource Management Journal*, *19*, 217-236.
- Lapointe, É., & Vandenberghe, C. (2018). Examination of the relationships between servant leadership, organizational commitment, and voice and antisocial behaviors. *Journal of Business Ethics*, *148*(1), 99-115.

- Latham, G. P., (2012). *Work motivation: History, theory, research and practice*. 2nd ed. Sage Publications.
- Latham, G. P., & Pinder, C. C. (2005). Work motivation theory and research at the dawn of the twenty-first century. *Annual Review of Psychology*, 56, 485-516.
- Liden, R. C., Wayne, S. J., Zhao, H., & Henderson, D. (2008). Servant leadership: Development of a multidimensional measure and multi-level assessment. *The Leadership Quarterly*, 19, 161–177.
- Liden, R. C., Wayne, S. J., & Sparrowe, R. T. (2000). An examination of the mediating role of psychological empowerment & the relation between job, interpersonal relationships, and work outcomes. *Journal of Applied Psychology*, 85, 407-416.
- Locke, E. A. (1976). *The nature and causes of job satisfaction*. In MD Dunnette (Ed.), *Handbook Ind. Org. Psych.* 1297-1349. Rand McNally
- Mackey, A. (2008). The effect of CEOs on firm performance. *Strategic Management Journal*, 29, 1357-1367.
- Matteson, J. A., & Irving, J. A. (2006). Servant versus self-sacrificial leadership: Commonalities and distinctions of two follower-oriented theories. *An International Journal of Leadership Studies*, 2, 36-51. <http://www.regent.edu/acad/global/publications/ijls/new/vol2iss1/matteson/mair.htm>.
- Mayer, D. M., Bardes, M., & Piccolo, R. F. (2008). Do servant-leaders help satisfy follower needs? An organizational justice perspective. *European Journal of Work and Organizational Psychology*, 17, 180-197.
- Moran, C. M., Diefendorff, J. M., Kim, T., & Liu, Z. (2012). A profile approach to self-determination theory motivations at work. *Journal of Vocational Behavior*, 81, 354–363.
- Mulki, J., Jaramillo, F., & Locander, W. (2005). Transform or transact? Which leader gets better results? A meta analysis. *Journal of Business and Leadership: Research, Practice, and Teaching*, 1, 85-94.
- Northouse, P. G. (2013). *Leadership Theory and Practice*. 6th Edition SAGE Publications, Inc.
- Paesen, H., Wouters, K., & Maesschalck, J. (2019). Servant leaders, ethical followers? The effect of servant leadership on employee deviance. *Leadership & Organization Development Journal*, 40(5), 624-646.
- Page, D., & Wong, P.T. (2000), “*A conceptual framework for measuring servant leadership*”, Adjibolosoo, S. (Ed.) In, *The human factor in shaping the course of history and development*. Boston, University Press of America.
- Patterson, K. A. (2003). *Servant leadership: A theoretical model*. Doctoral dissertation, Regent University.
- Pittman, T. S. (1998). Motivation. In D. T. Gilbert, S. T. Fiske, and G. Lindzey, (Eds.), *The handbook of social psychology*, 4th ed., 549–590. McGraw-Hill.
- Punch, K.F. (2005). *Introduction to social research: quantitative and qualitative approaches*. Sage Pearson Education Limited.
- Qiu, S., Dooley, L. M., & Xie, L. (2020). How servant leadership and self-efficacy interact to affect service quality in the hospitality industry: A polynomial regression with response surface analysis. *Tourism Management*, 78, 104051.
- Robbins, P. S. (2011). *Organisational Behaviour*. Prentice Hall.
- Saunders, M., Lewis P., & Thornhill A. (2007). *Research methods for business students*. Essex: Pearson Education Limite.
- Sendjaya, S., Sarros, J. C., & Santora, J. C. (2008). Defining and measuring servant leadership behavior in organizations. *Journal of Management Studies*, 45, 402-424.
- Smith, B. N., Montagno, R. V., & Kuzmenko, T. N. (2004). Transformational and servant leadership: Content and contextual comparisons. *Journal of Leadership and Organizational Studies*, 10, 80-91.
- Smith, M. A., & Lindsay, L. M. (2007). *Leading change in your world*. Marion, IN: Triangle Publishing.
- Spears, L. C. (1995). *Reflections on leadership: How Robert K. Greenleaf's theory of servant-leadership influenced today's top management thinkers*. John Wiley & Sons.
- Stefánsdóttir, K. H. (2013). *Are there signs of a better organizational performance in the presence of servant leadership?* (Unpublished Bsc Dissertation). Háskólinn Reykjavík University.
- Taylor, T., Martin, B.N., Hutchinson, S., & Jinks, M. (2007), Examination of leadership practices of principals identified as servant leaders. *International Journal of Leadership in Education*, 10, 401–19.
- Thompson, R. S. (2003). *The perception of servant leadership characteristics and job satisfaction in a church-related college*. Unpublished dissertation, Indiana State University, Terre Haute, IN.
- Vandenabeele, W. (2008). Government calling: Public service motivation as an element in selection government as an employer of choice. *Public Administration*, 86, 1089-1105.
- Van Dierendonck, D. (2011). Servant leadership: A review and synthesis. *Journal of Management*, 37, 1228-1261.
- Van Dierendonck, D., Nuijten, I., & Heeren, I. (2009). *Servant leadership, key to follower well-being*. In D. Tjosvold & B. Wisse (Eds.), *Power and interdependence in organizations*, 319-337. Cambridge University Press.
- Van Knippenberg. (2000). Work motivation and performance: A social identity perspective, *Applied Psychology*, 49, 357-271.
- Van de Vijver, V., & Leung, K. (1997). *Methods and data analysis for cross cultural research*. Thousand Oaks, CA: Sage.

- Vinod, S., & Sudhakar, B. (2011). Servant leadership: A unique art of leadership. *Interdisciplinary Journal of Contemporary Research in Business*, 2, 456-467.
- Wang, Z., Meng, L., & Cai, S. (2019). Servant leadership and innovative behavior: A moderated mediation. *Journal of Managerial Psychology*, 34, 505-518.
- West, S. G., Finch, J. F., & Curran, P. J. (1995). *Structural equation models with non-normal variables: Problems and remedies*. In R. H. Hoyle (Ed.), *Structural equation modeling: Concepts, issues, and applications* (pp. 56–75). Thousand Oaks, CA: Sage.
- Wu, H., Qiu, S., Dooley, L. M., & Ma, C. (2020). The Relationship between challenge and hindrance stressors and emotional exhaustion: The moderating role of perceived servant leadership. *International Journal of Environmental Research and Public Health*, 17(1), 282.
- Yang, J., Gu, J., & Liu, H. (2019). Servant leadership and employee creativity: The roles of psychological empowerment and work–family conflict. *Current Psychology*, 38(6), 1417-1427.
- Yukl, G. (2002). *Leadership in Organizations*. Prentice Hall.
- Yukl, G. (2010). *Leadership in Organizations*. Global Edition.7.b. Upper Saddle River, Pearson.
- Zheng, H., Li, D., & Hou, W. (2011). Task design motivation and participation in crowdsourcing contests. *International Journal of Electronic Commerce*, 15, 57-88.

Makalenin Türü : Araştırma Makalesi  
Geliş Tarihi : 31.05.2022  
Kabul Tarihi : 19.07.2022

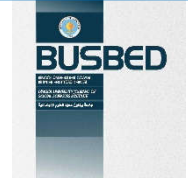

<https://doi.org/10.29029/busbed.1123923>

## ANONİM ŞİRKETLERDE YÖNETİM KURULU ÜYELERİNİN HUKUKİ SORUMLULUĞU

Şeyda ŞANLI<sup>1</sup>

### ÖZ

Yönetim Kurulu, 6102 sayılı Türk Ticaret Kanunu'nda düzenlenen ve sermaye şirketlerinden olan anonim şirketin hem zorunlu hem de daimî organıdır. Yönetim kurulu, anonim şirketin hem yönetim hem de temsil görevine sahip organı olması sebebiyle görevini yerine getirirken, yaptıklarından dolayı hem hukuki hem de cezai sorumlulukları doğabilecektir. Yönetim kurulu üyelerinin görevlerini yerine getirirken gösterecekleri özen tedbirli yönetici ölçütü ile sınırlandırılmıştır. Eski düzenlemelerde yer alan basiretli iş adamı gibi davranma durumu da böylelikle terk edilmiştir. Aynı zamanda köklü değişiklik niteliğinde olan üyeler açısından geçerli olan mutlak teselsül terk edilmiş bunun yerine farklılaştırılmış teselsül ilkesi benimsenmiştir. Çalışmamızda yönetim kurulu üyelerinin hukuki sorumlulukları ve kriterleri, özen yükümü ve farklılaştırılmış teselsül ilkesinden bahsedilecektir.

**Anahtar Kelimeler:** Yönetim kurulu, Sorumluluk, Tedbirli Yönetici, Farklılaştırılmış Teselsül, Özen Yükümü

<sup>1</sup> Doktora Öğrencisi, İstanbul Aydın Üniversitesi, Hukuk Fakültesi, Özel Hukuk, [seydayalin@stu.aydin.edu.tr](mailto:seydayalin@stu.aydin.edu.tr), <https://orcid.org/0000-0002-9484-0515>.

Article Type : Research Article  
Date Received : 31.05.2022  
Date Accepted : 19.07.2022

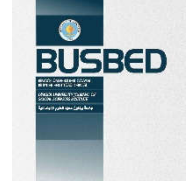

<https://doi.org/10.29029/busbed.1123923>

## LIABILITY OF MEMBERS OF THE BOARD OF DIRECTORS

Şeyda ŞANLI<sup>1</sup>

### ABSTRACT

The Board of Directors is both the mandatory and permanent body of the joint stock company, which is regulated in the number 6102 Turkish Commercial Code and which is one of the capital companies. Board of Directors, while the joint stock company performs its duty as it has both a management and representation body, both legal and criminal responsibilities may arise for what it does. The care that the members of the board of directors show while performing their duties is limited to the criterion of cautious manager. The obligation of board members to act as prudent businessmen was thus abandoned during the abolished Commercial Code period. Thus, the act of acting like prudent businessman in the old regulations was thus abandoned. At the same time, absolute tesulism, which is valid for members with radical changes, has been abandoned and the principle of differentiated tesulism has been adopted instead. At the same time, absolute tesulism, which is valid for members with radical changes, has been abandoned and the principle of differentiated tesulism has been adopted instead. In our study, the legal responsibilities and criteria of the members of the board of directors, the duty of care and the principle of differentiated success will be mentioned.

**Keywords:** Board of Directors, Responsibility, Prudent Manager, Differentiated Solidarity, Duty of Care.

<sup>1</sup> Ph.D. Student, Istanbul Aydın University, Faculty of Law, Private Law, [seydayalin@stu.aydin.edu.tr](mailto:seydayalin@stu.aydin.edu.tr), <https://orcid.org/0000-0002-9484-0515>.

## 1. GİRİŞ

6102 sayılı Türk Ticaret Kanunu (TTK) m. 329 hükmüne göre, sermayesi belirli ve paylara bölünmüş olan ve borçlarından dolayı yalnız mal varlığı ile sorumlu bulunan şirketler anonim şirket olarak düzenlenmiştir. Anonim şirketlerin yönetimi ve temsili yönetim kurulu tarafından gerçekleştirilir. Yönetim kurulu, TTK ile düzenlenmiş anonim şirketin zorunlu organlarından olup, yokluğu ortaklığın infisah sebebi sayılmaktadır (Üçışık ve Çelik, 2013, s. 375).

Anonim şirketi yönetim ve temsil görevi anonim şirketin esas sözleşmesinde aksine bir hüküm bulunmadıkça yönetim kurulunun yetki alanı içindedir. Nitekim TTK m. 365 "(a)anonim şirket, yönetim kurulu tarafından yönetilir ve temsil olunur" şeklindedir. Anonim şirketin kuruluş aşamasında yönetim kurulu, anonim şirket esas sözleşmesi ile bu aşamadan sonra da kural olarak genel kurul tarafından atanmış bir ya da birden fazla gerçek veya tüzel kişiden oluşur. Yönetim kurulu, anonim şirket faaliyetlerinin etkin devamlılığı hususunda her halde karar almakta ve almış olduğu kararlar neticesinde şirketi yönetmektedir. Yönetim kurulunun organ vasfı, şirket tüzel kişiliğinin kazanılmasından feshine kadar ve hatta şirketin tasfiyesi aşamasında bile sınırlı yetkilerle devam etmektedir. (Karahana ve Aslan, 2013, s. 389). Yönetim kurulu yönetim görevine ek olarak, anonim şirketi hem iç ilişkide ortaklara karşı hem de dış ilişkide üçüncü kişilere karşı temsil etmekle de yükümlüdür<sup>1</sup>.

Yönetim kurulu üyesi ile anonim şirket arasındaki hukuki ilişki doktrinde tartışmalı olup sui generis bir yapıda olduğu ile vekalet veya hizmet akdine dayandığı şeklinde farklı görüşler mevcuttur (Güney Akdağ, 2008, s. 14; Poroy vd., 2021, s. 278; Pulaşlı, 2022a, s. 472). Doktrinde ileri sürülen bizim de katıldığımız görüşe göre, yönetim kurulu üyeleri ile şirket arasındaki ilişkinin özellikle, yönetim kurulunun özen yükümlülüğü noktasında, vekalet sözleşmesine dayanmasıdır.

Çalışmamız kapsamında yönetim kurulu üyeleri ile anonim şirket arasındaki ilişki ışığında, yönetim kurulu üyelerinin sorumluluğu hususu TTK çerçevesinde ele alınacaktır.

## 2. TTK m. 553 Hükmüne Göre Yönetim Kurulu Üyelerinin Hukuki Sorumluluğu

### 2.1. Genel Olarak

TTK m. 553 uyarınca, yönetim kurulu üyelerinin hukuki sorumluluklarının gündeme gelmesi için bazı şartların bir arada bulunması gerekecek; aksi halde yönetim kurulu üyelerinin sorumluluğundan bahsedilemeyecektir. Buna göre, yönetim kurulu üyesinin sorumlu olabilmesi için, yönetim kurulu üyelerinin kanundan ve esas sözleşmeden kaynaklanan yükümlülüklerini ihlal etmesi, yapılan ihlalin kusurlu davranış sonucunda ortaya çıkması, zararın oluşması ve ilgili üyenin görevini ihlal eden kusurlu davranışı ile zarar arasında illiyet bağı bulunması gerekecektir.

Bununla birlikte, TTK m. 369 hükmüne göre, yönetim kurulu üyelerinin özen yükümlülüğü düzenlenmiş olup; ilgili yükümlülüğe aykırılık halinde de TTK'da benimsenmiş olan farklılaştırılmış teselsül ilkesi gereğince, üyelerin yükümlülüklerini kusurları oranında ortaya çıkan zararların tazmin edileceği düzenlenmiştir.

### 2.2. Sorumluluğun Şartları

6098 sayılı TBK m. 49 gereği, kusurlu ve hukuka aykırı bir fiille başkasına zarar veren bu zararı gidermekle yükümlüdür (Oğuzman ve Öz, 2020, s. 22 vd.). Yine TTK m. 553'te kurucuların, yönetim kurulu üyelerinin, yöneticilerin ve tasfiye memurlarının, kanundan ve esas sözleşmeden doğan yükümlülüklerini kusurlarıyla ihlal etmeleri halinde şirkete ve pay sahiplerine ve de şirket alacaklılarına karşı verdikleri zarardan sorumlu oldukları belirtilmiştir. Bu hükümlerden anlaşılacağı üzere anonim şirket yönetim kurulu sorumlulukları doğması için bazı şartların varlığı gereklidir. İlgili şartlar incelenecek olup; çalışmamız bağlamında sorumluluk davası ayrı başlık altında incelenmeyecektir.

#### 2.2.1. Yönetim Kurulu Üyelerinin Yükümlülüklerini Kanuna veya Esas Sözleşmeye Aykırı Şekilde İhlal Etmesi

TTK m. 553/I hükmünde, kanundan ve esas sözleşmeden kaynaklanan yükümlülüklerini kusurlu davranışlarıyla ihlal edenlerin ortaya çıkan zararlardan dolayı sorumlu olacakları belirtilmiştir. Anılan düzenlemeye göre, anonim şirketin kurucuları, yönetim kurulu üyeleri, yöneticileri ve tasfiye memurlarının sorumlu oldukları belirtilmiştir. Çalışmamızın kapsamı yönetim kurulu üyeleri ile sınırlı olduğundan yönetim kurulu üyelerinin sorumluluğu değerlendirilecektir.

<sup>1</sup> "(y)önetim kurul yapısında tüzel kişi olarak yer alan şirketin, yönetim kurulunda üyeliğinin bulunmaması halinde ise, temsil yetkisi irdelenmeli ve temsile yetkili olduğu dönemler dikkate alınarak, yetkisinin kapsamı belirlenmelidir." Y. 10. HD., 31.03.2021, E. 2020/286, K. 2022/4777 (sinerjimevzuat).

TTK m. 553/I hükmünde yönetim kurulu üyelerinin sorumluluğundan bahsedilmekle birlikte, yönetim kurulu üyelerinden ne anlaşılması gerektiğinin de açıklığa kavuşturulması gerekmektedir. Şöyle ki, sorumluluğun muhatabı olan yönetim kurulu üyeleri, fiili yönetim kurulu üyeleri, kamu tüzel kişilerinin yönetim kurulundaki temsilcileri, yönetim kurulu üyesi olarak seçilen tüzel kişinin yönetim kurulundaki temsilcileri, belirli grup pay veya pay sahibi ya da azınlığın yönetim kurulundaki temsilcileri veya inançlı yönetim kurulu üyeleri olarak farklılık gösterebilecektir (Pulaşlı, 2022b, s. 477).

Yönetim kurulu üyesi seçilebilmek için 6762 sayılı mülga Ticaret Kanunu'nda düzenlenen sadece gerçek kişi olma kuralı kaldırılmıştır. Böylelikle, TTK m.359/II uyarınca gerçek kişilerin yanı sıra tüzel kişilerin de yönetim kurulu üyesi olabilme imkânı getirilmiştir. Yönetim kurulu toplantılarına kural olarak ilgili üye bizzat katılmak zorundadır. Öte yandan, tüzel kişinin yönetim kurulu üyesi olması halinde, tüzel kişi kendisini temsilen bir gerçek kişiyi tayin edip, ilgili kişiyi kendisiyle beraber ticaret siciline tescil ve ticaret sicil gazetesine ilan ettirmek zorundadır. Bu bağlamda, ticaret siciline yapılan tescilin etkisi kurucu nitelikte olup, yapılan ilan ise açıklayıcıdır (Pulaşlı, 2022a, s. 415). Böylelikle yönetim kurulu toplantılarına, yönetim kurulu üyesi olan tüzel kişi adına sadece sicile tescil ve sicil gazetesine ilan edilen kişinin katılımı zorunlu olup, bu kişi dışında başkasının tüzel kişi adına toplantıya katılmaları bir anlamda yasaklanmıştır. Bununla birlikte, tüzel kişi namına toplantıya katılan gerçek kişinin kullanmış olduğu oy, tüzel kişi adına kullanılmış sayılacaktır (Pulaşlı, 2022a, s. 414). Yönetim kurulu üyesi olan tüzel kişi kendisini temsil eden gerçek kişiyi değiştirmek isterse, anonim şirkete başvurarak ve yine tescil ve ilan yolu ile ilgili işlemi yapabilecektir (TTK m. 364).

Tüzel kişinin yönetim kurulu üyesi olduğu durumlarda sorumluluk tüzel kişiyi temsil eden gerçek kişiye değil, yönetim kurulu üyesi olan tüzel kişiye ait olacaktır. Zira burada yönetim kurulu üyesi tüzel kişi olup, tüzel kişi adına toplantıya giren gerçek kişi, tüzel kişi namına oy kullanmaktadır. Bununla birlikte, tüzel kişi adına toplantıya katılan gerçek kişinin işlemiş olduğu haksız fiillerden dolayı her ne kadar tüzel kişi sorumlu olsa da, tüzel kişinin ilgili gerçek kişiye rücu hakkının olduğu da unutulmamalıdır.

## **2.2.2. Zarar**

### **2.2.2.1. Genel Olarak**

Zarar, kişinin kontrolü dahilinde olmayan malvarlığında ortaya çıkan azalma, borçlarındaki artış ya da kar elde edememe olarak ifade edilir (Ayhan vd., 2022, s. 475; Eren, 2017, s. 544; Poroy vd., 2021, s. 434). Anonim şirket yönetim kurulu üyelerinin sorumluluklarının doğması için, yükümlülüklerini kusurlu hareketleri sonucunda ihlal etmelerinin neticesinde zararın da ortaya çıkması gerekecektir. Bu zarar olumlu olabileceği gibi olumsuz da olabilecektir. Olumlu zarar, alacaklının borcun yerine getirilmesi sonucunda ortaya çıkma ihtimali olan menfaatlerinin gerçekleşmemesi sebebiyle uğranılan zarardır. Olumsuz zarar ise, hüküm doğuracağına inanılan bir sözleşmenin hükümsüz olması ya da kurulamaması sebebiyle uğranılan zarardır (Oğuzman ve Öz, 2020, s. 396.). Olumlu ve olumsuz zararlara ek olarak anonim şirketlerde doğrudan zararların yanı sıra dolaylı zararların da tazmini gündeme gelecektir. Bu bağlamda, doğrudan zarar ve dolaylı zararın ayrımı yönetim kurulu üyelerinin sorumlulukları açısından önem arz edecektir.

### **2.2.2.2. Doğrudan Zarar ve Dolaylı Zarar**

Anonim şirket yönetim kurulu üyelerinin kusurlu hareketleri sonucunda yükümlülüklerini ihlal etmelerinin neticesinde ortaya çıkan zararın, doğrudan zarar mı dolaylı zarar mı olduğunun tespit edilmesi gerekecektir.

Doğrudan zarar, şirketin malvarlığında azalma, borcunun artması ya da kar elde edememesi anlamına gelebilecektir (Bilgili ve Demirkapı, 2021, s. 597; Bozkurt Yaşar, 2018, s. 140; Poroy vd., 2021, s. 440; Pulaşlı, 2022a, s. 700). Bu bağlamda, şirketin doğrudan zarar gördüğü açık olmakla birlikte, şirketin pay sahiplerinin ve alacaklılarının doğrudan zarar görme ihtimallerinin yanı sıra dolaylı zarar görme ihtimalleri de vardır. Şirket tüzel kişiliğinin yanı sıra, pay sahiplerinin ve şirket alacaklılarının da uğramış oldukları zararları nedeniyle zarar veren yönetim kurulu üyelerine karşı dava açabileceklerdir. İlgili davanın dayanağı sözleşmeye aykırılık sebebiyle olmayıp; haksız fiilden kaynaklandığı söylenebilecektir (Koç, 2020, s. 67; Pulaşlı, 2022a, s. 701).

Dolaylı zararın ortaya çıkabilmesi için ilk olarak doğrudan zarar görenin varlığı gerekir ki, bu uygulamada genelde şirketin tüzel kişiliği olmaktadır (Koç, 2020, s. 68; Poroy, vd., 2021, s. 4443; Pulaşlı, 2022a, s. 702). Özellikle şirketin iflası halinde, şirket alacaklılarının ya da pay sahiplerinin dolaylı zararı gündeme gelmektedir (TTK m. 556). Bu bağlamda şirketin iflasına şirket merkezinin bulunduğu Asliye Ticaret Mahkemesi tarafından karar verilmesi neticesinde pay sahipleri ve şirket alacaklılarının malvarlığının dolaylı olarak azalması anlamına gelecektir. İflas halinde şirket tüzel kişiliğinin doğrudan zararı meydana gelirken, pay sahipleri ve şirket alacaklıları da bu durumdan dolaylı olarak etkilenecekleri için onların da dolaylı zararları söz konusu olacaktır (Bahtiyar, 2021, s. 407; Bozkurt Yaşar, 2018, s. 142; Koç, 2020, s. 68; Poroy vd., 2021, s. 434).

Pay sahipleri açmış oldukları dava neticesinde zararın giderilmesi adına verilecek tazminatın kendilerine değil, şirkete ödenmesini talep edebilecektir. Bununla birlikte, şirket tüzel kişiliğinin uğradığı zarar dava açılmadan da

tazmin edilebilecek olup, bu halde dava açılmasına gerek olmayacağı gibi, yönetim kurulu üyelerinin sorumluluğundan da bahsedilemeyecektir.

### 2.2.2.3. İlliyet Bağı

Anonim şirket yönetim kurulu üyelerinin sorumluluğundan bahsedilebilmesi için kanuna ve esas sözleşmeye aykırı davranışı sonucunda zarar ortaya çıkması gerekecektir. Diğer bir ifadeyle, anonim şirket yönetim kurulu üyesinin kanun veya ana sözleşmeye aykırı davranış ile sonuç arasında neden sonuç ilişkisinin var olması yani illiyet bağının varlığı şarttır. Uygun illiyet bağı yani neden sonuç ilişkisi yoksa yönetim kurulundan zararın tazmini talep edilemeyecektir (Oğuzman ve Öz, 2020, s. 393)<sup>2</sup>.

Yönetim kurulu üyelerinin görevlerini yerine getirirken yapmış olduğu kanuna veya esas sözleşmeye aykırı davranışları sebebiyle zarar meydana gelmezse, diğer ifadeyle illiyet bağı kesilirse, ilgili üyelerin sorumluluklarından bahsedilemeyecektir.

### 2.2.2.4. Kusur

Türk hukukunda hukuki sorumluluğun yanı sıra cezai sorumluluk da vardır. Hukuki sorumluluk ise kusur sorumluluğu ve kusursuz sorumluluk olarak ikiye ayrılmaktadır. TBK esas itibarıyla kusur sorumluluğunu benimsemiştir (Oğuzman ve Öz, 2020, s. 33 vd.). Nitekim, yönetim kurulu üyelerinin hukuki sorumluluğunu düzenleyen TTK m.553 hükmü de kusur sorumluluğundan bahsetmektedir. Bu bağlamda, yönetim kurulu üyelerinin kusuru olmadığı sürece zarar meydana gelse dahi yönetim kurulu üyelerinin sorumluluğu söz konusu olmayacaktır<sup>3</sup>.

TTK m. 553 hükmünün kaynağı İsviçre Borçlar Kanunu m. 754 hükmüdür. Mevzuatın ilgili maddesinde “kasıt ve ihmalle” denilmek suretiyle yönetim kurulu üyelerinin sorumluluğu yönünden ayrıma gidilmiştir (TTK m. 553 gerekçesi). Bununla birlikte, TTK m. 553 hükmünde böyle bir ayırım yapılmamış, sadece “kusur” ifadesine yer verilmiştir. TTK m. 553/I hükmünde yer alan “kusurlarının bulunmadığını ispatlamadıkça,” ibaresi 6335 sayılı Kanun m. 41 hükmü ile uygulamada oluşabilecek karışıklıkları önlemek adına madde metninden çıkarılmıştır.

#### 2.2.2.4.1. Kusura Dayanan Sorumluluk

Türk hukuk sistemimizde esas olan sorumluluk türü kusur sorumluluğudur (Ayhan vd., 2022, s. 481; Eren, 2017, s. 513; Koç, 2020, s. 69). TTK ile işlerlik kazanan anonim şirket yönetim kurulu üyelerinin sorumluluğu olan farklılaştırılmış teselsül ilkesinin temelinde de kusur ilkesi mevcuttur (Ayhan vd., 2022, s. 481; Bahtiyar, 2021, s. 396; Helvacı, 2013, s. 80; Pulaşlı, 2022a, s. 712). Bu bağlamda, yönetim kurulu üyelerinin görevlerini yerine getirirken kusurundan kaynaklanmayan davranışlardan dolayı sorumluluğu doğmayacaktır.

Yönetim kurulu ile şirket arasındaki hukuki ilişki doktrinde tartışmalıdır. Doktrinde ileri sürülen bizim de katıldığımız görüşe göre, aralarında var olan ilişkinin ilk olarak esas sözleşme hükümlerine göre tespit edilmesi gerektiği; şayet esas sözleşmede buna yönelik herhangi bir düzenleme yoksa ayrıca özel hükümlerden aradaki ilişkinin hukuki niteliği tespit edilemiyorsa, vekalet hükümlerinin uygulanması gerektiğidir (Pulaşlı, 2022a, s. 472).

Hukuki sorumluluk, TTK m. 549 vd. hükümlerinde düzenlenmiştir. 6762 sayılı mülga TK döneminde yönetim kurulu üyelerinin sorumluluğu ikiye ayrılmıştı. Mülga TK döneminde, yönetim kurulu üyelerinin kuruluş aşamasında ve kuruluş aşamasından sonra sorumlulukları olacaktı. TTK'nın yürürlüğe girmesi ile bu ikili ayırım terk edilmiştir. TTK' da yönetim kurulu üyelerinin hukuki sorumluluğu kuruluş aşamasında ve kuruluş aşamasından sonra olarak değil; genel ve özel sorumluluk halleri (TTK m. 549-552) olarak ikili ayrıma tabi tutulmuştur (Bahtiyar, 2021, s. 395; Dedeoğaç ve Sapan, 2013, s. 67; Dinç, 2016, s. 164; Kayar, 2018, s. 411; Poroy vd., 2021, s. 391).

<sup>2</sup>“(d)avacıların iddia ettiği gibi zarar ile davalıların eylemleri arasında illiyet bağı bulunmadığını savunarak davanın reddini istemiştir.” Y. 11. HD, 20.01.2021, E. 2020/318, 2021/230 (karararama.yargitay.com.tr).

“(y)öneticinin sorumluluğuna gidilebilmesi için eylem ile zarar arasında illiyet bağının bulunması da zorunludur. Bu itibarla, mahkemece, öncelikle vergi müfettişi raporuna konu faturaların düzenlendiği tarihte şirket yönetim kurulunun kimlerden teşekkül ettiği ve TTK 336/2 maddesinde belirtildiği şekilde mesuliyetin münhasıran yönetim kurulu üyelerinden birisine verilip verilmediğinin tespit edilmesi, akabinde ise şirket defter ve kayıtları üzerinde bilirkişi incelemesi yaptırılarak, şirketin gerçek zararı belirlenmeli.” Y. 11. HD, 02.11.2020, E. 2019/5173, 2020/4609 (karararama.yargitay.com.tr).

<sup>3</sup> “TTK 338 ve 359'uncu maddeleri uyarınca yönetim ve denetim kurulu üyeleri, ancak kendilerine bir kusur izafe edilemeyeceğini kanıtlayarak bu sorumluluktan kurtulabilirler.” Y. HGK, 14.10.2021, E. 2021/586, 2021/1229 (karararama.yargitay.com.tr).



Öte yandan, yönetim kurulu üyelerinin pay sahiplerine karşı, sözleşmeden kaynaklanan kusura dayalı sorumlulukları vardır (Poroy vd., 2021, s. 390; Pulaşlı, 2009, s. 36). Üyelerin kusura dayalı sorumluluklarının istisnaları özel sorumluluk hali olarak zikredilmektedir. Diğer bir ifadeyle, TTK m. 549, 550 ve 552 hükümlerine göre, yönetim kurulu üyelerinin kusurlu olup olmadığının herhangi bir önemi olmaksızın, anonim şirketin zarara uğraması halinde yönetim kurulu üyeleri kusursuz olsa dahi sorumluluğuna gidilecektir (Koç, 2020, s. 69).

TTK m. 553 hükmünde, yönetim kurulu üyelerinin genel sorumluluk hali düzenlenmiştir. Özel sorumluluk halleri dışında kalan durumlarda, kanundan ve anonim şirket esas sözleşmesinden doğan sorumluluklarını kusurlu şekilde ihlal etmeleri halinde yönetim kurulu üyelerinin sorumluluklarına gidilebilecektir (Pulaşlı, 2009, s. 69). Zira, yönetim kurulu üyelerinin, kanundan ve esas sözleşmeden kaynaklanan sorumlulukların kusurlu şekilde ihlal edilmesi durumunda ilgili anonim şirkete, ilgili şirketin pay sahiplerine ve ilgili şirketin alacaklılarına karşı ortaya çıkan zararları tazmin etme yükümlülüğü altına gireceklerdir. Bu bağlamda, yönetim kurulu üyelerinin genel sorumluluk halinden bahsedilebilmesi için her şeyden önce kanundan ve esas sözleşmeden doğan yükümlülükler aykırılık gündeme gelecektir.

Yönetim kurulu üyelerinin sorumluluğunun doğabilmesi için kanundan ve esas sözleşmeden kaynaklanan sorumlulukların ihlal edilmesinin yanı sıra, yönetim kurulu üyesinin kusurunun bulunması da gerekmektedir. Zira, TTK m. 553 hükmünde yönetim kurulu üyelerinin kusur sorumluluğundan bahsedilmektedir. Bu bağlamda, ilgili yönetim kurulu üyesi görevini yerine getirirken kasten, ağır ihmâl ya da hafif ihmâl kapsamında yapmış olduğu her türlü davranıştan dolayı sorumlu tutulabilecektir (Eren, 2017, s. 591; Koç, 2020, s. 69).

TTK m. 553 hükmünde “yönetim kusuru” açık bir sorumluluk hali olarak düzenlenmemiştir (TTK m. 553 gerekçesi). Bununla birlikte, ilgili maddede yönetim kurulu üyelerinin “kanun ve esas sözleşme” hükümlerine aykırı davranışları dolayısıyla sorumlu olabileceklerinden bahsedilmesi kanaatimizce daha yerinde bir düzenlemedir. Şöyle ki, yönetim kurulu üyelerinin yönetim kusuru sebebiyle sorumluluklarının olması halinde somut olayda ilgili sorumluluğunun çerçevesinin çizilmesi daha zor olacak ve böylelikle yönetim kurulu üyelerinin sorumluluk kapsamı net bir şekilde tespit edilemeyecektir. Öte yandan, ilgili madde hükmünde yönetim kurulu üyelerinin “kanun ve esas sözleşme” hükümlerine aykırı davranışları sebebiyle sorumlu tutulması yerine “kanun ve/veya esas sözleşme” hükümlerine şeklinde değiştirilmesi daha yerinde olacaktır. Zira, yönetim kurulu üyesinin davranışı kanuna ve esas sözleşme hükümlerinin ikisine birden aykırılık teşkil etmesi halinde sorumlu olacak; bu durumda kanunun emredici hükümleri dışında kalan ticari hükümlerin tamamen yok sayılmasına sebebiyet verebilecektir. Aynı zamanda doktrinde ileri sürülen bizim de katıldığımız görüşe göre, yönetim kurulu üyesinin görevlerini yerine getirirken başkaca düzenlemelere aykırı davranışı dolayısıyla sorumlu tutulup tutulamayacağı yönünde de herhangi bir düzenleme bulunmamaktadır (Koç, 2020, s. 64). Her ne kadar somut olaya göre, ilgili yönetim kurulu üyesinin sorumluluğunun tespiti için çoğu zaman dava açılması ve sonucunda ilgili yönetim kurulu üyesinin sorumluluğuna gidilecek olsa da bu durumun kanun koyucu tarafından düzenlenmesi halinde, dava açılmadan da tespit edilmesi yerinde bir düzenleme olacaktır.

TTK m. 553/I hükmünde yer alan, yönetim kurulu üyelerinin sorumluluğundan bahsedilebilmesi için ilgili yönetim kurulu üyesinin görevlerini yerine getirirken kusurlu davranışından kaynaklanan hallerden dolayı sorumlu tutulması yerinde bir düzenlemedir. Zira, yönetim kurulu üyelerinin yönetime ilişkin görevlerini yerine getirirken kusursuz sorumluluğunun kabulü ihtimalinde, yönetim kurulu üyeleri rahat çalışamayacak ve hatta yönetim kurulu üyesi olmak istememe durumuyla karşı karşıya kalılabilecektir. Yine kusursuz sorumluluğun kabulü ihtimalinde, yönetim kurulu üyelerinin görevlerini yerine getirirken kanundan ve esas sözleşmeden doğan yükümlülüklerini ihlal etmesi olmakta; bu ihlalin gerekçesi ve ne şekilde meydana geldiği de sorgulanmayacaktır. Bu bağlamda, TTK m. 553/I hükmünde düzenlenen yönetim kurulu üyelerinin kusurlu sorumluluğu, kusursuz sorumluluğuna kıyasen yerinde bir düzenlemedir.

TTK m. 553/II hükmünde ise, yönetim kurulunun kanundan doğan ya da esas sözleşmeden kaynaklanan devir yetkisini kullanarak, görev ve yetkilerini devretmesi halinde sorumluluğun görev ve yetkiyi devralan kişilere ait olduğunu, yönetim kurulu sorumluluğunun sadece “seçimde makul derecede özen göstermek” ile sınırlı olduğu düzenlenmiştir. Böylece yönetim kurulu üyelerinin sorumluluğuna ilişkin somut bir sınırlama getirilmiştir (Pulaşlı, 2022a, s. 718). İlgili düzenleme ışığında yönetim kurulu üyesi, yönetimin devredileceği kişinin seçiminde makul derecede özen göstermekle yükümlüdür. Diğer bir deyişle, yönetim kurulu üyesinin görevini devrettiği kişinin, kendisine devredilen görevi layıkıyla yerine getirebilecek deneyime ve bilgiye sahip olması gerekecektir. Devredilen görev için uygun vasıflara sahip olmayan kişilerin seçilmesi ihtimalinde ise, görevi devralan kişinin almış olduğu kararlardan ve alınan kararlar neticesinde ortaya çıkma ihtimali olan bu zararlardan yönetim kurulu üyesi de sorumlu olacaktır. Öte yandan, seçilen kişi devredilen görevi layıkıyla yerine getirebilecek deneyime ve bilgiye sahip ise, kural olarak yalnızca bu kişi kendisine devredilen görev ile ilgili sorumluluk altına girecektir. Bununla birlikte, her ne kadar seçilen kişi devredilen görevi layıkıyla yerine getirebilecek deneyime ve bilgiye sahip olsa da, ilgili görevin layıkıyla yerine getirilip getirilmediğinin denetlenmesi gerekecektir. İlgili denetleme, seçilen kişilerin yapmış olduğu işlemlerin tek tek denetlenmesi şeklinde olmayıp; işlerin gidişatının takibi amaçlı yapılmaktadır.

TTK m. 553/III hükmünde yönetim kurulu üyelerinin sorumluluğundan bahsedilebilmesi için, sorumluluğu doğuran davranışın ya da olayın ilgili kişinin iradesi sonucu gerçekleşmesi gerekmektedir. Öte yandan, sorumluluğu doğuran davranışın ya da olayın o kişinin iradesi dışında ortaya çıkması halinde ise, ilgili kişinin sorumlu tutulması söz konusu olmayacaktır. Şöyle ki, kişinin gözetim ve özen yükümü ile bu durum tespit edilecek nitelikte olsa dahi, irade dışında ortaya çıkan olaylar sebebiyle kişiye herhangi bir sorumluluk yüklenemeyecektir. Bu anlamda, ilgili düzenleme ile gözetim ve özen yükümlülüğüne sınırlama getirilmiştir. Zira madde gerekçesinde de yönetim kurulu üyelerinin sınırları net olmayan bir gözetim görevi anlayışından yola çıkarak yükümlülük altına girmelerini engellemek olduğu belirtilmektedir (Pulaşlı, 2022a, s. 721). Kanaatimizce, ilgili madde hükmünün mülga kanundan farklı olarak bu şekilde düzenlenmesi isabetli olmuştur. Şöyle ki, 6762 sayılı mülga TK'da yönetim kurulu üyelerinin basiretli iş adamı gibi davranmaları gerektiği ile ilgili düzenleme, yönetim kurulu üyelerinin her şeyi öngörmeleri diğer bir ifadeyle insan olmanın çok ötesinde bir öngörü anlayışı içinde olmaları gerektiğini ve böylece ortaya çıkan her ihtimalde ilgili üyelerin sorumlu olacakları hüküm altına alınmıştı.

Yönetim kurulu üyesinin kusurlu sorumlu olması sebebiyle, ilgili kusurun varlığını ispat yükü de önem arz etmektedir. Buna göre, kusurun olduğunu kim iddia ederse, ispat yükü de ona ait olacaktır. Diğer bir ifadeyle, kusurun olduğunu ispat kusurun varlığını iddia eden davacıya düşecektir ki bu durum ispat yükünde genel kuraldır (Koç, 2020, s. 70; Pulaşlı, 2022a, s. 715). Böylelikle, TTK m. 553 hükmünün ilk halinde, yönetim kurulu üyelerinin “kusurlarının bulunmadığını ispat etmedikçe” ibaresi bulunmaktaydı. İlgili ibare, 6335 sayılı Kanun m. 27 ile kaldırılmış ve böylelikle yönetim kurulu üyeleri kusursuz olduklarını ispatlama yükünden kurtarılmıştır. Böylece ispat yükü yer değiştirmiş, makul derecede özenin gösterilmediğini ispat yükü iddia edene yüklenmiştir (Bozkurt, 2009, s. 157; Poroy vd., 2021, s. 391)<sup>4</sup>.

#### 2.2.2.4.2. Farklaştırılmış Teselsül İlkesi

TTK m. 557 hükmünde, yönetim kurulu üyelerinin sorumluluğunun ne şekilde belirleneceği düzenlenmiştir. İlgili hüküm, farklılaştırılmış teselsül ilkesinden bahsetmektedir. TTK m. 557/I hükmüne göre, yönetim kurulu üyesinin göreviyle ilgili yaptığı işlem dolayısıyla zarar gören kişinin, her bir yönetim kurulu üyesinin kusuruna atfedilebilecek oranda ve somut olaya göre ödenmesi gereken tazminat miktarını talep edebileceği düzenlenmiştir. Bununla birlikte, TTK m. 557/II hükmünde, yönetim kurulu üyelerinin tamamına, zararın tamamı için de dava açabileceği düzenlenmiştir. Bu ihtimalde ise, TTK m. 557/ III hükmüne göre, hâkim her bir yönetim kurulu üyesinin bireysel sorumluluk tavanını belirleyecek ve böylelikle yönetim kurulu üyesi belirlenen bireysel sorumluluk tavanına göre zarar görenin zararını tazmin edecektir.

TTK ile 6762 sayılı mülga TK döneminde uygulama alanı bulan anonim şirketin yönetim kurulunun organ olarak sorumluluğu kural olmaktan çıkarılmış; ilgili kural yerine yönetim kurulu üyelerine dayalı sorumluluk benimsenmiştir (Ayhan vd., 2022, s. 475; Bahtiyar, 2021, s. 395; Poroy vd., 2021, s. 433; Pulaşlı, 2022a, s. 725). Öte yandan, TTK'ya göre anonim şirketin yönetim kurulunun organ olarak sorumlu olabilme hali de söz konusudur. Anonim şirketin yönetim kurulunun organ olarak sorumlu tutulabilmesi için bazı koşulların mevcut olması gerekecektir. İlgili koşullar, şirketi yönetecek kişilerin seçiminde, şirketin yönetimine ilişkin üst düzeydeki talimatlarda ve yönetimdeki kişilerin üst gözetiminde kusurlu olması halleridir. Yönetim kurulu koşullarının tamamında kusurlu değilse ve bu durumu ispat ederse, organ olarak sorumluluklarından bahsedilemeyecektir (Pulaşlı, 2022a, s. 474).

Yönetim kurulu üyelerinden meydana gelen zararın talep edilebilmesi için, ilgili zararın yönetim kurulu üyelerinin görevlerini yerine getirirken kusurlu davranışı olması ve bu sebeple de görevlerini tam ve/veya doğru bir şekilde yerine getirmemelerinden kaynaklanması gerekecektir. Yönetim kurulu üyesinin kusurlu olup olmadığının belirlenmesi somut olaya göre değişkenlik gösterecektir. Şöyle ki, görev ve yetkinin özelliği ile gerektiği gibi yerine getirilmemesinin sebepleri ve aynı zamanda temsil ve yönetim yetkisinin üçüncü kişilere devredilmiş olması halinde de ilgili kişilerin seçiminde gerekli özenin gösterilip gösterilmediği de önem arz edecektir (Kayar, 2018, s. 460; Pulaşlı, 2022a, s. 719).

TTK'da, 6762 sayılı mülga TK'da yer alan kusur sorumluluğu ilkesinin uygulanmasına devam edilmekle birlikte, mutlak teselsül ilkesi terk edilmiştir. TTK ile yönetim kurulu üyelerinin sorumlulukları açısından, 6762 sayılı mülga TK'da uygulanan mutlak teselsül yerine hakkaniyete uygun olan farklılaştırılmış teselsül ilkesi

<sup>4</sup> “(a)anonim şirketlerde yönetim ve denetim kurulu üyelerinin görevleri sırasında sebep oldukları zarardan sorumlu olması için öncelikli koşul, zararın olmasıdır. Zarar gören, bu zararının varlığını kanıtlamalıdır. Zararın varlığı sabit ise, yönetim ve denetim kurulu üyelerinin zarardan sorumlu olduğu karine olarak kabul edilir.” Y. HGK., 14.10.2021, E. 2021/586, 2021/1229 (karararama.yargitay.com.tr)

uygulanmaya başlanmıştır (Helvacı, 2013:77; Poroy vd., 2021:390)<sup>5</sup>. Farklılaştırılmış teselsül ilkesinin hakkaniyete uygun olmasının sebebi, yönetim kurulu üyelerinin somut olaydaki kusur oranlarına ve derecelerine bakılarak ilgili üyeden tazminat talep edilebilecek olmasıdır. Diğer bir ifadeyle, yönetim kurulu üyelerinin görevlerini yerine getirirken kusurlu davranışı sonucunda ortaya çıkan zarardan her bir üyenin sadece kendisinin meydana getirdiği zarardan sorumlu olması, bir diğerinin yapmış olduğu zararlardan sorumlu olmaması durumu hakkaniyete uygun bir düzenleme olarak karşımıza çıkmaktadır. Bununla birlikte, mutlak teselsülde zararın tamamı tek bir yönetim kurulu üyesinden kusur derecesine bakılmaksızın talep edilebilirdi. Diğer bir ifadeyle, yönetim kurulu üyesi zararın tamamından her koşulda sorumlu olmaktadır ki bu durum mutlak teselsül olarak adlandırılmaktaydı (Ayhan vd., 2022, s. 485; Helvacı, 2013, s. 87; Koç, 2020, s. 70; Poroy vd., 2021, s. 433). Mutlak teselsülde ilgili yönetim kurulu üyesinin diğer sorumlulara karşı açtığı rücu davasında kusur derecesine bakılmaktaydı (Bahtiyar, 2021, s. 392).

Mutlak teselsül farklılaştırılmış teselsül ilkesini içinde barındırmaktadır (Helvacı, 2013, s. 87; Koç, 2020, s. 70; Poroy vd., 2021, s. 433) TTK'da benimsenen farklılaştırılmış teselsül ilkesi, aynı zararın ortaya çıkmasına sebebiyet veren yönetim kurulu üyelerinden her birinin zarardan, kusuruna ve durumun gereklerine göre, zarar şahsen kendisine yükletilebildiği ölçüde diğer üyelerle birlikte sorumlu olması halidir. Farklılaştırılmış teselsül ilkesini mutlak teselsülden ayıran en önemli özelliği, yönetim kurulu üyelerinin yalnızca uygun nedensellik bağına göre kendisinden kaynaklanabilecek zararlardan sorumlu tutulmasıdır. Bu bağlamda, yönetim kurulu üyelerinin tek başına vermiş oldukları zararlardan, tek başına sorumluluğu olacak ve teselsülden bahsedilemeyecektir (Ayhan vd., 2022, s. 486; Bahtiyar, 2021, s. 402; Koç, 2020, s. 70). Zira zararın ilgili yönetim kurulu üyesi tarafından tek başına verilmesi halinde, ortaya çıkan zarar ile diğer üyeler arasındaki illiyet bağı kesilecektir. Bununla birlikte, mutlak teselsülde yönetim kurulu üyesinin görevleriyle ilgili yapmış olduğu işlemlerin kanunu veya esas sözleşmeyi ihlal etmesi halinde ortaya çıkan zarardan kimin hangi oranda zarara sebebiyet verdiğine bakılmaksızın, hatta zararın ortaya çıkmasında herhangi bir rolü olmasa da zarar gören herhangi bir yönetim kurulu üyesinden zararın tamamını talep edebilecektir (Ayhan vd., 2022, s. 487; Helvacı, 2013, s. 87). Bununla birlikte, farklılaştırılmış teselsülde, sorumluluğu bulunmayan yönetim kurulu üyesine karşı dava açma imkânı yoktur. Aynı zamanda, zarar gören yönetim kurulu üyesine, ilgili üyenin sorumluluğunun tavanına göre dava açabilecektir.

Konuyu örnekle somutlaştıracak olursak, anonim şirket yönetim kurulu üyelerinin A, B, C olması ihtimalinde ilgili üyelerin görevlerini yerine getirirken ortaya çıkan zararın 100.000 TL olduğunu, üyelerin bireysel sorumluluk tavanlarının ise, A'nın %75, B'nin %50, C'nin %50 olması halinde farklılaştırılmış teselsül ilkesine göre üyelerin sorumlulukları sırasıyla 75.000TL, 50.000 TL, 50.000 TL olarak belirlenir. Böylelikle, zarar gören alacaklı, yönetim kurulu üyesinden alacağının tamamını talep edemeyecektir (Pulaşlı, 2022a, s. 727). Öte yandan, farklılaştırılmış teselsül ilkesinin benimsenmesi ile alacaklının korunması durumu da bir anlamda askıya alınmıştır<sup>6</sup>. Kısacası, yönetim kurulu üyesinin bireysel sorumluluk tavanı, somut olayın özelliklerine göre, yönetim kurulu üyesinin kusuruna ve durumun gereklerine göre hâkim tarafından belirlenecektir.

Farklılaştırılmış teselsül ilkesinde, yönetim kurulunun aynı zarardan sorumlu tutulan her üyesi, kendi kusurlarından kaynaklanan zararlardan sorumlu tutulacaktır. Bu bağlamda, yönetim kurulu üyeleri dış ilişkide şahsi indirim nedenlerini ileri sürerek zararın tamamından değil, kendi kusurlarına atfedilebilecek oranda sorumlu tutulacaklardır. Böylelikle, 6762 sayılı mülga TK'da uygulanan mutlak teselsülden farklı olarak, farklılaştırılmış teselsül neticesinde yönetim kurulu üyelerinin kendi kusurları oranında sorumlu olmaları sağlanmıştır (Ayhan vd., 2022, s. 485; Bahtiyar, 2021, s. 401; Pulaşlı, 2022a, s. 723). Bununla birlikte, 6762 sayılı mülga TK döneminde yönetim kurulu üyesinin sorumluluktan kurtulabilmesi için kusursuz olduğunu ispatlaması gerekirdi. Öte yandan, TTK döneminde benimsenen farklılaştırılmış teselsüle göre, hiç kimse kendisine atfedilemeyen zarardan dolayı sorumlu olmayacak; dış ilişkide ise kusuru ile kanuna ve esas sözleşmeye aykırı davranması sebebiyle verdiği zararlardan ise şahsi sorumlulukları söz konusu olacaktır (Kayar, 2018, s. 460; Pulaşlı, 2022a, s. 727). Öte yandan, mutlak teselsülde kusurla zarar arasında neden sonuç ilişkisinin yani illiyet bağının mevcut olup olmadığına bakılmazken, farklılaşmış teselsülde illiyet bağının olmaması halinde yönetim kurulu üyesinin sorumluluğuna gidilemeyecektir. Açıklanan sebepler ışığında, farklılaşmış teselsül ilkesinin hakkaniyete daha uygun olduğu açıktır.

<sup>5</sup> “6762 sayılı mülga Ticaret Kanunu zamanında var olan üyelerin mutlak müteselsil sorumluluğu sisteminden farklı olarak, 6102 sayılı Türk Ticaret Kanunu'nun 557.maddesinde, anonim şirket yönetim kurulu üyelerinin hukuki sorumluluğuna ilişkin olarak Kurumsal Yönetim İlkeleri çerçevesinde “farklılaştırılmış teselsül ilkesi” benimsenmiştir” Y. 11. HD., 01.06.2021, E.2019/4815; 2021/4664 (sinerjimevzuat).

<sup>6</sup> “(f) farklılaştırılmış teselsülde, alacaklının menfaatlerini koruyan mutlak teselsül yapısı ile borçluların menfaatlerini koruyan iç ilişkide kendisine düşen payla sorumluluk arasında bir ortalamaya gidilmekte, bir kişinin tek başına iken sorumlu olacağı tutar gözetilmektedir.” Y. 15. HD., 31.05.2021, E.2020/1186, K. 2021/2348 (sinerjimevzuat).

Özetle, yönetim kurulu üyesinin hukuki sorumluluğuna gidilebilmesi için, ortaya çıkan zarara ne oranda etki ettiği, diğer bir ifadeyle kusur derecesi önem arz edecektir. Hâkim de önüne gelen ilgili uyuşmazlıkta, her bir yönetim kurulu üyesinin bireysel sorumluluk tavanını belirlemesi gerekecektir. Böylelikle, her bir yönetim kurulu üyesi yalnızca kendi kusuruna dayalı olan zararın tazmin edilmesinden sorumlu olacaktır (Bahtiyar, 2021, s. 392-393; Pulaşlı, 2022a, s. 725). Zira bu sorumlulukta, dış ilişkide sorumluluk kişinin kusurlu olmasına, sorumluluğun miktarı ise kusurun derecesi ve durumun gereklerine belirlenmektedir. Diğer bir ifadeyle, farklılaştırılmış teselsül yönetim kurulu üyelerinin dış ilişkideki sorumluluğunu düzenlemekte olup; iç ilişkideki üyeler arasındaki rücu hakkından bahsetmemektedir.

#### 2.2.2.4.3. Özen Yükümü

Doktrinde ileri sürülen bizim de katıldığımız görüşe göre, anonim şirket ile yönetim kurulunun aralarında var olan ilişkinin ilk olarak esas sözleşme hükümlerine göre tespit edilmesi gerektiği; şayet esas sözleşmede buna yönelik herhangi bir düzenleme yoksa ayrıca özel hükümlerden aradaki ilişkinin hukuki niteliği tespit edilemiyorsa, vekalet hükümlerinin uygulanması gerektiğidir (Pulaşlı, 2022a, s. 472) Vekalet sözleşmesinin mahiyeti gereği vekil yalnızca üstlendiği işi belli bir özen ölçüsünde yerine getirmeyi üstlenmekte, ancak üstlenmiş olduğu işin sonucunu borçlanmamaktadır (Pulaşlı, 2022a, s. 472; Zevkliler, 2021, s. 366).

6762 sayılı mülga TK uygulamasında yönetim kurulu üyelerinin görevlerini yerine getirirken göstermeleri gereken özenin ölçüsü “basiretli iş adamı” davranması yönündeyken<sup>7</sup>, bu ölçüt yerini “tedbirli bir yönetici” esasına bırakmıştır. Bu bağlamda, yönetim kurulu üyelerinin görevlerini ifa ederken kusurlu olup olmadıkları, tedbirli yönetici esasına göre belirlenecektir.

6762 sayılı mülga TK döneminde, tacirler, tüm ticari faaliyetlerinde basiretli bir iş adamı gibi hareket etmek; öngörülül olmak ve bu öngörü neticesinde işlemlerini tertip etmek mecburiyetindeydiler. Bu bağlamda tacirler, yapacağı sözleşmelerin yerine getirilip getirilemeyeceğini dikkate alıp “basiretli bir iş adamı” gibi davranmak zorunda olup, borcun ifasını engelleyebilecek durumları önceden öngörüp buna göre hareket etmek zorundaydılar (Kızır, 2011, s. 48).

TTK’nın yürürlüğe girmesi ile yönetim kurulu üyelerinin “basiretli iş adamı” yani öngörü sahibi olmaları kriteri terk edilmiş olup; bunun yerine “tedbirli yönetici” kriteri getirilmiştir. Getirilen bu düzenlemenin gerekçesinde de belirtildiği üzere, özenin makul derecede olması yeterli görülmüş, böylelikle de yönetim kurulu üyelerinin görevlerini ifa ederken baskı altında çalışmalarını engellenmiştir. Bununla birlikte, yönetim kurulu üyelerinin görevlerini ifa ederken göstermeleri gereken özen, TTK m. 369 hükmünde de belirtildiği üzere objektif özendir (Ayhan vd., 2022, s. 324; Bahtiyar, 2021, s. 250; Doğanay, 1994, s. 58; Poroy vd., 2021, s. 420; Pulaşlı, 2022a, s. 691; Şener, 2015, s. 418). Bu sebeple de, yönetim kurulu üyeleri görevlerini yerine getirirken göstermeleri gereken özen şahsi durumlarına göre değil; tedbirli yöneticiye göre belirlenecektir (Ayhan vd., 2022, s. 324; Bahtiyar, 2021, s. 250; Koç, 2020, s. 69).

Yönetim kurulu üyelerinin görevlerini yerine getirirken göstermesi gereken özen doktrinde işadamı kararı ilkesi ile de açıklanmaktadır (Pulaşlı, 2022a, s. 483). İş adamı kararı ilkesi, Türk hukukunda pozitif olarak düzenlenmiş değildir. İşadamı kararı ilkesinden TTK m. 369 hükmünün gerekçesinde bahsedilmektedir. Her ne kadar ilke, TTK m. 369 hükmünde tedbirli yönetici ölçüsünün açıklanması aşamasında bahsedilmiş olsa da ilgili ilke, tedbirli yönetici ölçüsünün açıklanması anlamında yeterli değildir. TTK m. 369 gerekçesine göre, her ne olursa olsun şirket yararına olanı yapmak, zararına olandan ise kaçınmak, özen borcunun ölçüsü olarak değerlendirilmemelidir. Tedbirli yöneticinin özen ölçüsü, emsal teşkil edecek yönetim kurulu üyelerinin göstermesi gereken özene göre belirlenmesi gerekir. Bununla birlikte, yönetim kurulu üyesinin tedbirli yönetici gibi davranması halinde, kurumsal yönetim ilkelerine uygun olarak iş adamı kararı verilebilmesi ve bu karara rağmen risk oluşuyorsa sorumluluğunun söz konusu olmaması gündeme gelmektedir (Madde gerekçesi; Göktürk, 2011, s. 235). Öte yandan iş adamı kararı yönetim kurulu üyelerinin hukuka uygun yasal işlemleri için uygulama alanı bulabilecektir. Bu bağlamda, yönetim kurulu üyelerinin kanuna, esas sözleşmeye, iç yönergeye aykırı kararları ya da haksız fiilleri bakımından iş adamı kararı uygulama alanı bulamayacaktır (Pulaşlı, 2022a, s. 475).

İş adamı kararı ilkesinin uygulanabilmesi için bazı koşulların mevcut olması gerekmektedir. Buna göre, yönetim kurulunun almış olduğu karar şirkete ilişkin olmalı, bu kararın alınması aşamasında şirket işleri özenle takip

<sup>7</sup> “(şirketin yönetim kurulunun, ticaret şirketinin işgal konularına giren bütün faaliyetlerinde (Basiretli bir iş adamı) gibi hareket etmesi gerekir. Bunun önemli bir kıstası da herhangi bir faaliyetin Şirket yararına olup olmadığıdır. Sorumluluğa karşılık ticari hayatın gerektirdiği yetkilerin tanınmaması basiretli bir iş adamı gibi hareket etme olanağını kaldırır. Yönetim kurulu hakkında dava açılabilmesi için Şirket Genel Kurulunun bu yolda kararı gerekir.” Y.11. HD.,17.12.1974, E.1974/3677, K.1974/3733 (sinerjimevzuat)

edilmiş olmalıdır (Pulaşlı, 2022a, s. 482vd.). Bu bağlamda, yönetim kurulu üyelerinin görevlerini yerine getirirken şirketin menfaatine aykırı olmayacak şekilde hareket etmeleri gerekecektir.

### 3.TARTIŞMA ve SONUÇ

Yönetim kurulu aksine esas sözleşmede hüküm bulunmadıkça anonim şirketin yönetim ve temsil organıdır. Bu bağlamda şirket faaliyetlerinin aksamaması adına yönetim kurulu şirket işlerinin gerektirdiği her durumda karar almakta, şirketi yönetmekte ve üçüncü kişilere karşı şirketi temsil etmektedir. Yönetim kurulu üyeleri, kanundan veya esas sözleşmeden kaynaklanan sorumluluklarını ihlal etmeleri yeterli olmayıp, ihlalin ilgili üyenin kusurlu hareketi sonucunda meydana gelmesi gerekmektedir. Bu durumda, yönetim kurulu üyesinin yükümlülüğünü kusurlu hareketiyle ihlal etmesi neticesinde zarar meydana gelirse ilgili zararı tazmin etmektedir. İlgili zarar, hem şirket, hem pay sahipleri hem de şirket alacaklılarını etkileyebilecektir. 6762 sayılı mülga TK döneminde sadece dolayısıyla uğranılan zararlar sebebiyle yönetim kurulunun sorumluluğundan bahsedilmişken, TTK ile dolayısıyla uğranılan zararlar ek olarak doğrudan uğranılan zararlar sebebiyle de yönetim kurulunun sorumluluğundan bahsedilmiştir.

Yönetim kurulunun sorumluluğundan bahsedilebilmesi için bazı koşulların bir arada bulunması gerekecektir. Bu koşullar, yönetim kurulu üyelerinin yükümlülüklerini kanuna veya esas sözleşmeye aykırı şekilde ihlal etmesi, zarar, kusur ve illiyet bağıdır. Zarar, kişinin kontrolü dışında malvarlığında meydana gelen azalma, borçlarının artması, kar elde edememesi olarak tanımlanabilir. Doğrudan zarar, şirketin, şirket ortaklarının veya alacaklıların malvarlığında meydana gelen eksilmeyi ifade etmektedir. Dolaylı zarar ise, şirketin tüzel kişiliğinde meydana gelen zarar sebebiyle, şirketin pay sahiplerinin ve şirket alacaklılarının uğrayacağı zarardır. Yönetim kurulu üyelerinin kusurlarıyla bir zarar meydana gelmiş olsa dahi kanuna ve esas sözleşmeye bir aykırılık yoksa anonim şirket yönetim kurulu üyelerinin sorumluluğundan bahsedilemeyecektir. Anonim şirket yönetim kurulu üyelerinin sorumluluğundan bahsedilebilmesi için kanuna ve esas sözleşmeye aykırı davranışı sonucunda zarar ortaya çıkması gerekecektir.

Özel sorumluluk halleri dışında kalan durumlarda, kanundan ve anonim şirket esas sözleşmesinden doğan sorumluluklarını kusurlu şekilde ihlal etmeleri halinde yönetim kurulu üyelerinin sorumluluklarına gidilebilecektir. İlgili yönetim kurulu üyesi görevini yerine getirirken kasten, ağır ihmal ya da hafif ihmal kapsamında yapmış olduğu her türlü davranıştan dolayı sorumlu tutulabilecektir. Yönetim kurulu üyesinin kusurlu sorumlu olması sebebiyle, ilgili kusurun varlığını ispat yükü de önem arz etmektedir. TTK m. 553 hükmünün ilk halinde, yönetim kurulu üyelerinin “kusurlarının bulunmadığını ispat etmedikçe” ibaresi bulunmaktaydı ancak ilgili maddenin son halinde yönetim kurulu üyesinin kusurunun olduğunu kim iddia ederse, ispat yükü de ona ait olacaktır.

TTK m. 557 hükmünde, yönetim kurulu üyelerinin sorumluluğunun ne şekilde belirleneceği düzenlenmiştir. İlgili hüküm, farklılaştırılmış teselsül ilkesinden bahsetmektedir. 6762 sayılı mülga TK döneminde benimsenmiş olsan mutlak teselsül ilkesi terk edilerek onun yerine farklılaştırılmış teselsül ilkesi benimsenmiştir. Farklılaştırılmış teselsül ilkesine göre, yönetim kurulu üyesinin kusurunun derecesinin belirlenmesinde her bir yönetim kurulu üyesinin kusuruna atfedilebilecek oranda ve somut olaya göre ödenmesi gereken tazminat miktarını talep edebileceği düzenlenmiştir (TTK m. 557/I). Hükmün devamında yönetim kurulu üyelerinin tamamına, zararın tamamı için de dava açabileceği düzenlenmiştir (TTK m.557/II). Bu ihtimalde, hakim ilgili yönetim kurulu üyesinin bireysel sorumluluk tavanını somut olayın özelliklerine göre belirleyecektir. Böylelikle, yönetim kurulu üyesi kendisine atfedilemeyen hiçbir şeyden dolayı sorumlu olmayacak, bir anlamda alacaklının korunması ilkesi de bir anlamda askıya alınmış olacaktır.

Yönetim kurulu üyelerinin sorumluluğunun belirlenmesi noktasında bir diğer yenilik de tedbirli yönetici ölçüsüdür. Şöyle ki, 6762 sayılı mülga TK döneminde yönetim kurulu üyelerinin görevlerini yerine getirirken basiretli iş adamı gibi davranma mecburiyetleri, onları bir anlamda baskı altına almaktaydı. TTK döneminde ise, yönetim kurulu üyelerinin görevlerini yerine getirirken tedbirli yönetici gibi davranmaları ölçüt olarak belirlenmiştir. Yönetim kurulu üyelerinin görevlerini yerine getirirken göstermesi gereken özen doktrinde işadamı kararı ilkesi ile de açıklanmaktadır. Her ne kadar iş adamı kararı kanunkoyucu tarafından özel olarak düzenlenmese de TTK m. 369 gerekçesinde bahsedilmiştir. İş adamı kararının yönetim kurulu üyelerine uygulanabilmesi için, ilgili üyelerin şirkete ilişkin karar almalarının yanı sıra, şirket işlerini de özenli şekilde takip etmeleri gerekmektedir. Böylelikle yönetim kurulu üyelerinin basiretli iş adamı gibi davranma baskısı altında çalışmalarını önlenmiş olup, kendi akibetlerini düşünmekten çok, şirket yararına çalışmalar yapacağı aşikardır.

**Kaynakça**

- Ayhan, R., Çağlar, H., & Özdamar, M. (2022). *Şirketler hukuku genel esaslar* (4. baskı). Yetkin Yayınları.
- Bahtiyar, M. (2021). *Ortaklıklar hukuku* (15. baskı). Beta Yayınları
- Bilgili, F., & Demirkapı, E. (2021). *Şirketler hukuku* (8. baskı). Dora Yayınları.
- Bozkurt Yaşar, S. (2018). Anonim şirket yönetim kurulu üyeleri aleyhine şirket adına sorumluluk davası açılmasına karar vermeye yetkili organ. *BATİDER*, 34(1), 137-168.
- Bozkurt, T. (2009). Türk Ticaret Kanunu ve tasarısı çerçevesinde anonim şirketlerde yönetim kurulu üyelerinin hukukî sorumluluğu. *TBB Dergisi*, (83), 155-188.
- Dedeoğaç, E., & Sapan, O. (2013). *Anonim şirketlerde yönetim kurulu ve sorumluluğu*. ARCS Ofset Matbaacılık.
- Dinç, S. (2016). 6102 sayılı Türk Ticaret Kanunu'na göre anonim şirketlerde yönetim kurulu üyelerinin hukuki sorumluluk hâlleri. *Ankara Barosu Dergisi*, 0(4), 141-175.
- Doğanay, İ. (1994). Anonim ortaklıklarda yönetim kurulu üyelerinin "hukuki" sorumlulukları. *BATİDER*, 17(3), 62-82.
- Eren, F. (2017). *Borçlar hukuku genel hükümler* (22. baskı). Yetkin Yayınları.
- Göktürk, K. (2011). Amerika, Alman, İsviçre ve Türk hukukunda işadami kararı ilkesi. *İnönü Üniversitesi Hukuk Fakültesi Dergisi*, 2(2), 207-247.
- Güney Akdağ, N. (2008). Anonim şirketlerde azledilen yöneticilerin tazminat hakları. *AÜHFD*, 57(1), 1-34.
- Helvacı, M. (2013). Yönetim kurulu üyelerinin hukuki sorumluluğunda farklılaştırılmış teselsül, *GUHFD*, 12(2), 77-96.
- İmregün, O. (2005). *Kara ticareti hukuku dersleri* (13. baskı). Filiz Kitabevi.
- Karahan, S., & Arslan, İ. (2013). *Şirketler hukuku* (2. baskı). Mimoza Yayınları.
- karararama.yargitay.com.tr (İçtihat Bilgi Bankası).
- Kayar, İ. (2018). *Ticareti hukuk dersleri* (5. baskı). Seçkin Yayınları.
- Kızır, M. (2011). Yargıtay kararları ışığında basiretli işadami gibi hareket etme yükümlülüğünün sözleşmenin değişen şartlarına uyarlanmasına etkisi. *Selçuk Üniversitesi Hukuk Fakültesi Dergisi*, 19(2), 245-282. <https://doi.org/10.15337/SUHFD.2017.90>
- Koç, H. (2020). Anonim şirket yönetim kurulu üyelerinin farklılaştırılmış teselsül ilkesi uyarınca sorumluluklarına genel bir bakış. *Necmettin Erbakan Üniversitesi Hukuk Fakültesi Dergisi (NEÜHFD)*, 3(1), 62-82.
- Oğuzman, K. M., & Öz, T. M. (2020). *Borçlar hukuku genel hükümler* (15. baskı). Vedat Yayıncılık.
- Poroy, R., Tekinalp, Ü., & Çamoğlu, E. (2021). *Ortaklıklar hukuku I* (15. baskı). Vedat Yayıncılık.
- Pulaşlı, H. (2009). Türk Ticaret Kanunu tasarısına göre anonim şirket yönetim kurulu üyelerinin özen yükümlülüğü ve müteselsil sorumluluğu, *BATİDER*, (25), 27-63.
- Pulaşlı, H. (2022a). *Şirketler hukuku genel esaslar* (8. baskı). Adalet Yayınları.
- Pulaşlı, H. (2022b). *Şirketler hukuku şerhi* (4. baskı) Adalet Yayınları.
- sinerjimevzuat.com.tr (İçtihat Bilgi Bankası).
- Şener, O. H. (2015). *Teorik ve uygulamalı ortaklıkları hukuku ders kitabı* (2. baskı).Seçkin Yayınları.
- Üçışık, G., & Çelik, A. (2013). *Anonim ortaklıklar hukuku* (1. baskı). Adalet Yayınları.
- Zevkliler, A. (2021). *Borçlar hukuku özel borç ilişkileri* (21. baskı). Vedat Kitapçılık.

Makalenin Türü : Araştırma Makalesi  
Geliş Tarihi : 31.05.2022  
Kabul Tarihi : 20.09.2022

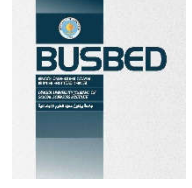

<https://doi.org/10.29029/busbed.1123984>

## POLİTİK DAVRANIŞ, BİLGİ İFŞASI VE ETİK İŞ İKLİMİ ALGISI ÜZERİNE SAĞLIK SEKTÖRÜNDE KARŞILAŞTIRMALI BİR ARAŞTIRMA\*

Burcu BATGA<sup>1</sup>, Lutfiye ÖZDEMİR<sup>2</sup>

### ÖZ

Bu çalışmada politik davranış, bilgi ifşası ve etik iş iklimi algısı temelinde Malatya ilindeki kamu ve özel hastane çalışanları arasında bir farklılaşma olup olmadığı araştırılmıştır. Bu amaçla ilgili araştırmada politik davranış, bilgi ifşası ve etik iş iklimi algısı ölçekleri kullanılarak veriler toplanmıştır. Elde edilen verilerin analizinde frekans, doğrulayıcı faktör analizi ve mann whitney u testleri kullanılmıştır. Çalışmada politik davranışların özel sektörde çalışan katılımcılar tarafından daha fazla kullanıldığı tespit edilmiştir. Ayrıca özel sektörde çalışan katılımcıların bilgi ifşası ölçeğinin puan sıra ortalamasının, kamu sektöründe çalışan katılımcılara göre daha fazla olduğu belirlenmiştir. Bunun yanı sıra katılımcıların sektörlerine göre etik iş iklimi algısı ölçeğinin puan sıra ortalamaları arasında istatistiksel olarak anlamlı bir fark olmadığı görülmektedir.

**Anahtar Kelimeler:** Politik Davranış, Bilgi İfşası ve Etik İş İklimi Algısı

<sup>1</sup> Dr. Öğr. Gör., Bingöl Üniversitesi, SBMYO, [bbatga@bingol.edu.tr](mailto:bbatga@bingol.edu.tr), <https://orcid.org/0000-0002-7170-5054>.

<sup>2</sup> Prof. Dr., İnönü Üniversitesi, İşletme Bölümü, [lutfiye.ozdemir@inonu.edu.tr](mailto:lutfiye.ozdemir@inonu.edu.tr), <https://orcid.org/0000-0003-4660-1816>.

\* Bu makale Burcu Batga tarafından, Lutfiye Özdemir danışmanlığında hazırlanan “Kişilik Özelliklerinin Politik Davranış ve Bilgi İfşası Üzerine Etkisinde Algılanan Etik İş İkliminin Rolü: Malatya Sağlık Sektörü Araştırması” isimli doktora tezinden uyarlanmıştır. Ayrıca bu makalenin özeti 8. Örgütsel Davranış Kongresi’nde tebliğ olarak sunulmuş, daha sonra genişletilerek yeniden yayınlanmıştır.

Article Type : Research Article  
Date Received : 31.05.2022  
Date Accepted : 20.09.2022

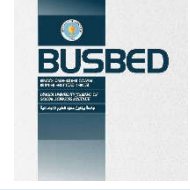

<https://doi.org/10.29029/busbed.1123984>

## A COMPARATIVE RESEARCH IN THE HEALTH SECTOR ON POLITICAL BEHAVIOR, WHISTLEBLOWING AND ETHICAL PERCEPTION OF WORK CLIMATE\*

Burcu BATGA<sup>1</sup>, Lutfiye ÖZDEMİR<sup>2</sup>

### ABSTRACT

In this study, it was investigated whether there is a differentiation between public and private hospital employees in Malatya on the basis of political behavior, whistleblowing and ethical work climate perception. For this purpose, political behavior, whistleblowing and ethical work climate perception scales were used in the related research, and frequency, confirmatory factor analysis and mann whitney u tests were used in the analysis of the data obtained. In the study, it was determined that political behaviors were used more by participants working in the private sector. In addition, it was determined that the mean score of the whistleblowing scale of the participants working in the private sector was higher than the participants working in the public sector. In addition, it is seen that there is no statistically significant difference between the mean scores of the ethical work climate perception scale according to the sectors of the participants.

**Keywords:** Political Behavior, Whistleblowing, Ethical Work Climate Perception

<sup>1</sup> Phd. Prelector, Bingol University SBMYO, [bbatga@bingol.edu.tr](mailto:bbatga@bingol.edu.tr), <https://orcid.org/0000-0002-7170-5054>.

<sup>2</sup> Prof. Dr., İnönü University, Department of Business Administration, [lutfiye.ozdemir@inonu.edu.tr](mailto:lutfiye.ozdemir@inonu.edu.tr), <https://orcid.org/0000-0003-4660-1816>.

\* This article is adapted from the doctoral thesis titled "The Role of Perceived Ethical Work Climate in the Effect of Personality Traits on Political Behavior and Whistleblowing: Malatya Health Sector Research" prepared by Burcu Batga under the consultancy of Lutfiye Özdemir. In addition, the summary of this article was presented as a paper at the 8th Organizational Behavior Congress, and later expanded and republished.



## 1. GİRİŞ

Çalışma yaşamında art arda yaşanan değişimlerin etkisiyle iş ilişkileri giderek karmaşık hale gelmiştir. Çalışma ortamlarında belirsizliğin artması, özel ve kamu kurumlarında yanlış ve hatalı uygulamaların artmasıyla oluşan skandallar, karmaşık iş piyasalarından kaynaklı örgüt yapısındaki değişimler, kontrol mekanizmalarının farklılaşması, küreselleşme ve teknolojinin etkisiyle farklı istihdam politikalarının oluşması ve hayata geçirilmesi politik davranışlar ile bilgi ifşası davranışının oluşumunu beraberinde getirmiştir. Ayrıca örgütlerin sahip olduğu ücret, terfi vb. kıt kaynakların paylaşımında yaşanan mücadele ve çekişmeler, küresel iş piyasalarında rekabetin şiddetlenmesi, çalışanlar üzerindeki baskıyı arttırarak, çalışanları politik davranışlar ile bilgi ifşası (sorun bildirme) davranışını sergilemeye itmektir. Bu kapsamda örgütlerde yaşanan değişim, belirsizlik ve rekabet yanlış ve hatalı uygulamaların da artmasına sebep olmakta, bu durum ile birlikte çalışanlarda politik davranışlar ile bilgi ifşası davranışının da arttığı düşünülmektedir. Çalışanların örgütün sınırlı kaynaklarını temsil eden bütçe, görev ve sorumluluklar, önemli pozisyonlar, araç-gereçler, ücret, terfi ve ödüller gibi unsurların paylaşılmasına ilişkin hedef ve çıkarlarına ulaşmak amacıyla gerçek duygu ve düşüncelerini yansıtmaktan kaçınarak, yöneticileri ve çalışma ortamını etkileyecek politik tutum ve davranışlar sergilemesi beklenirken (Robbins ve Judge, 2013; Witt vd., 2002), örgütlerinde meydana gelen suistimaller, yasadışı, etik ve ahlaki olmayan olaylar örgüt paydaşları açısından çok kötü sonuçlar yaratacağından, ayrıca çalışanların iyi oluş halini ve motivasyonlarını etkileyebildiğinden işgörenler bilgi ifşası eyleminde bulunmaktadırlar (Bjorkelo vd., 2010; Bartuli vd., 2016). Çalışanlar örgütte sergileyecekleri davranışları iş ortamında algılamış oldukları etik iş iklimi ile ilişkilendirerek bir takım eylemlerde bulunup bulunmama kararını vermektedirler. Dolayısıyla çalışanların politik davranışları ve bilgi ifşası davranışını sergilerken iş ortamlarında algılamış oldukları etik iklim bu davranışların sergilenip sergilenmemesinde belirleyici olmaktadır (Ekinci, 2017; Ahmad vd., 2014; Vadera vd., 2009). Hem politik davranış hem de bilgi ifşası davranışı, olumlu ve olumsuz özellikleri bir arada taşıması ve günümüz çalışma yaşamında kaçınılmaz olması sebebiyle giderek önem kazanmaktadır. Ancak genel olarak örgütsel yaşamın bir gerçekliği olarak kabul edilse de, politik davranışlar ile bilgi ifşası çok hassas konular olmasından ötürü çoğu zaman farklı paydaşlar tarafından yanlış anlaşılmaktadır (Bader, 1986).

Yerli ve yabancı literatür incelendiğinde politik davranış, bilgi ifşası ve etik iş iklimi algısı kapsamında farklı araştırmaların yapıldığı, ancak konu ile ilgili olarak kamu ve özel sektör çalışanları arasında karşılaştırmalı analiz içeren çalışmaların eksik olduğu görülmüştür. Araştırmanın kamu ve özel sektör çalışanları arasında karşılaştırmalı analizi içermesi bu çalışmadaki temel husus olarak değerlendirilmektedir. Dolayısıyla araştırma, kamu ve özel sektör örgüt yapılarının ve yönetim anlayışlarının farklı olması nedeniyle yönetim organizasyon literatürüne katkı sağlayacaktır. Araştırmada Malatya ilinde yer alan kamu ve özel hastane sağlık çalışanları üzerinde yapılan ampirik çalışmanın bulgularına yer verilmiş ve çalışanların politik davranış, bilgi ifşası ve etik iş iklimi algısı çerçevesinde karşılaştırmalı bir şekilde incelenmesi amaçlanmıştır. Çalışma, uygulama kısmı ile çalışan davranışlarının anlaşılması gibi birçok konuya ışık tutacak ve verilerin değerlendirilmesiyle ortaya çıkan sonuçlar daha sonra yapılacak olan çalışmalara kaynak oluşturacaktır.

## 2. KAVRAMSAL ÇERÇEVE

### 2.1. Politik Davranış

Geçmişten günümüze kadar örgütler farklı araştırmacılar tarafından politik arenalar olarak tanımlanmış, politika örgüt hayatının bir gerçeği olarak kabul edilmiş ve politik arena gerçekliğine uygun olarak kavramsal bir çerçeve oluşturulmuştur (Mayes ve Allen, 1977; Mintzberg, 1985). Her örgüt farklı değer, amaç ve çıkarlara sahip bireylerden ve gruplardan oluşmaktadır. Dolayısıyla çalışanlar gruplar halinde bir araya geldiklerinde güç temelli davranışlar sergileyerek örgütsel politikaya dâhil olmaktadır. Çalışanlar ödül kazanmak ve kariyerlerini ilerletmek için gücü elinde bulunduran belirli grupları etkileyerek hedeflerine ulaşmayı arzularlar. Güç ve politika, bir kuruluşun yaşamının dokusuyla ayrılmaz bir şekilde iç içedir. Herhangi bir örgütte, herhangi bir anda, çok sayıda çalışan kendi amaçlarına ulaşmak için güç kazanmaya ve kullanmaya odaklanmaktadır. Bu güç arayışı politik davranışı oluşturmaktadır (Robbins ve Judge, 2013; Mohan Bursalı ve Bağcı, 2011; Witt vd., 2002). Politik davranış, kişinin örgütsel rolünün bir parçası olarak gerekli olmayan ancak örgüt içindeki avantaj ve dezavantajların dağılımını etkileyen veya etkilemeye çalışan faaliyetler olarak tanımlanmaktadır (Farrell ve Paterson, 1982). Başka bir tanıma göre politik davranış, iş hayatında bireylerin profesyonel olarak etkisini ve kişisel çıkarlarını arttırmak veya korumak için tasarlanmış ussal ve kasıtlı davranışlarını ifade etmektedir. Bu davranışlar, iyi düzeyde bir terfi elde etmeye yardımcı olabildiği gibi kişinin sorumluluklarını ve kaynaklarını genişletecek daha yüksek yönetim pozisyonlarıyla ilişki kurarak kişisel görünürlük kazanmasına da yardımcı olabilmektedir (Valle ve Perrewé, 2000). Örgütlerdeki politik davranışlar; dedikodu yaymak, gizli bilgileri sızdırmak, örgütteki diğerlerini karşılıklı yarar sağlamak amacıyla kayırmak gibi birçok faaliyeti içermektedir. Bu tür davranışlar iş hayatında birey ve grupları karşı karşıya getirerek çatışma ve huzursuzluk gibi olumsuz sonuçlar yaratacağı için örgütler tarafından onaylanmayan, kendi kendine hizmet eden davranışlar olarak görülmekte ve örgütte sergilenen davranışların karanlık yüzü olarak ifade edilmektedir (Ferris vd., 1996). Ancak örgüt kaynaklarının kıt ve sınırlı olması, yerleşik kuralların ve prosedürlerin yokluğu, örgütlerde alınan kararların

genellikle belirsizlik atmosferinde alınması, çalışanlar ve gruplar arasında yüksek rekabetin olması, meydana gelen olayların çoğunlukla yoruma açık olması gibi durumlardan dolayı örgüt çalışanları amaç ve çıkarlarını destekleyecek kararları etkilemek adına her türlü politik taktik ve stratejiyi kullanmaktan geri kalmamaktadırlar. Özellikle belirsiz koşullar, bireylerin durumları kendi ihtiyaç ve arzularını tatmin edecek şekilde tanımlamasına izin vermektedir. Ayrıca, çalışanlar mevcut olandan daha fazla kaynak (örneğin, ekipman veya ofis alanı) istediğinde, politik davranışların ortaya çıkması muhtemeldir (Robbins ve Judge, 2013). Örgüt içerisinde bazı çalışanlar ne pahasına olursa olsun politik davranıştan kaçınmayı tercih ederken bazıları politikayı kendi çıkarlarına hizmet edecek manipülatif bir şekilde kullanmayı tercih etmektedir. Buradaki en büyük risk, örgütsel politikaya dâhil olan çalışanların, kısa veya uzun vadeli çıkarlar için politik güç kazanma girişimlerinde kendi çıkarlarını örgüt çıkarlarının üzerine koymalarından kaynaklanmaktadır (Can vd., 2006).

Politik davranışlar genellikle karşıdakini etkileme ve olumlu izlenim yaratma davranışlarından oluştuğundan çeşitli etkileme ve izlenim yaratma taktiklerine yönelik sınıflandırmalar geliştirilmiştir. Bu etkileme taktiklerine yönelik sınıflandırmalardan biri Kipnis vd. (1980) tarafından geliştirilmiştir. Bu sınıflandırmaya göre etkileme strateji ve taktik boyutları; atılğanlık, rasyonel hareket etmek, göze girmeye çalışmak/yağcılık yapmak, karşılıklı çıkar alışverişine girmek, üste şikâyet etmek, koalisyon kurmak, yaptırımlar ve engelleme davranışlarıdır. Literatürde yaygın bir şekilde kullanılan bir diğer sınıflandırma Farrell ve Petersen (1982) tarafından geliştirilmiştir. Bu sınıflandırma kapsamında politik davranışlar üç boyut altında ele alınmıştır. Bu boyutlar sırasıyla; iç-dış boyut, yatay-dikey boyut ve meşru ve meşru olmayan boyut şeklindedir. İç-dış boyut politik davranışların sergilenmesinde kaynakların örgüt içinden mi yoksa örgüt dışından mı temin edildiğine odaklanır. Bu kapsamda örgütte diğer çalışanlarla iş birliği kurmak, misilleme yapmak vb. gibi politik davranışa yönelik kaynaklar örgüt içinden temin edilmişe iç boyut olarak ele alınmakta; bilgileri medyaya sızdırmak, örgüt dışındaki kişilerle koalisyonlar kurmak gibi politik davranışa yönelik kaynaklar örgüt dışından temin edilmişe dış boyut olarak ele alınmaktadır. Yatay-dikey boyutta ele alınan politik davranışlar, etkileme taktikleri kullanılırken üst, ast ya da aynı pozisyonda çalışan meslektaşların sürece dâhil edilmesini ifade etmektedir. Politik davranışların bir diğer boyutunu meşru ve meşru olmayan davranışlar oluşturmaktadır. Meşru olarak kabul edilen politik davranışlar iş hayatında normal görülüp günlük iş rutinindeki politikayı ifade etmektedir. Örneğin örgüt içinde koalisyonlar kurmak, üst yönetime şikâyet etmek, yöneticilerle güçlü ilişkiler kurmak vb. normal sayılıp meşru kabul edilen politik davranışlardır. Meşru olarak kabul edilmeyen politik davranışlar ise; ayaklanma ve isyan çıkarmak, sabotaj, ihbarcılık, gözdağı vererek tehditlerde bulunmak gibi iş hayatında normal kabul edilmeyen ve ölçüsüz olarak görülen eylemlerdir. Politik davranışların iç-dış, yatay-dikey, meşru ve meşru olmayan boyutları örgüt içerisinde kıt kaynakların dağılımında avantaj elde etmek isteyen çalışanlara taktiksel seçenekleri sunmaktadır.

## 2.2. Bilgi İfşası

Bilgi ifşası; örgütte çalışanlar tarafından bir otorite figürünün veya halkın dikkatini, yanlış, yasadışı davranışa veya etik olmayan faaliyetlere çeken bir eylem olarak tanımlanmaktadır. Örgütün faaliyet gösterdiği iş ortamındaki paydaşların yanı sıra halkın çıkarlarını korumak amacıyla sergilenen bir davranıştır (Aktan, 2015; Özgener vd., 2018). Bilgi ifşası davranışı, çalışanların iş ortamında sergilenen yasa ve etik değerlere aykırı davranış ve uygulamalarla karşılaştıklarında, zihinsel ve davranışsal olarak bu uygulamalara karşı çıkma durumu olarak ifade edilmektedir. Bilgi ifşası kapsamına giren bazı günlük faaliyetler arasında zorbalık, dolandırıcılık, yolsuzluk, ayrımcılık, örtbas etme, şirket kurallarının ve politikalarının ihlali ile güvenlik ve sağlık ihlalleri sayılmaktadır (Bjorkelo vd., 2010). İngilize’de whistleblowing olarak kullanılan bu kavramın; okul bahçesinde ya da farklı oyun ortamlarında, hakem ya da müdür gibi resmi bir otoritenin kurallara uygun olmayan davranışları düzene sokmak için kullandığı düdükten dolayı kavramın düdük çalma eyleminden esinlenip ortaya atıldığı ifade edilmektedir (Jubb, 1999). Bir kurum çalışanının, o şirkette en üst konumda bulunan üst düzey yöneticilerine yasa dışı faaliyetler veya suistimaller hakkında bilgi vermesi içsel bilgi ifşası olarak ifade edilmektedir. Bir çalışanın, örneğin yasal bir kuruma, bir avukata ya da başka bir yetkili kuruluş otoritelerine yapılan etik ve yasadışı uygulamaları bildirmesi dışsal bilgi ifşası olarak tanımlanmaktadır. Yasa ve etik dışı uygulamaları gün ışığına çıkaran kişi bilgi ifşacısı olarak bilinmekte ve bu kişi bir çalışan, müşteri veya yasa dışı faaliyetlerden haberdar olan herhangi bir kişi olabilmektedir. Ancak örgütler ekseninde çoğunlukla bilgi ifşacıları örgüt çalışanlarından oluşmakta ve örgüt içinde paylaşılan kurallara ya da sosyal değerlere aykırı olan, etik olmayan, uygunsuz veya yasa dışı davranışları ifşa etmektedirler. Bilgi ifşacıları sık sık işvereninden ve diğer çalışanlardan itibarın zedelenmesine yol açabilecek misillemelerle karşı karşıya kalmaktadır. Bazı durumlarda bilgi ifşacısının maruz kaldığı bu misillemeler; zulme, yasal işlemlere, sosyal damgalamaya, işten atılmaya, cezai suçlamalara ve kovuşturmayla yol açan ciddi vakalara dönüşmektedir. Ancak bilgi ifşacıları, gerek kamu gerekse de özel sektör kurum ve kuruluşlarında meydana gelebilecek suistimalleri engellemede önemli bir rol oynamaktadır (Bouville, 2008; Miceli ve Near, 1984).

Whistleblowing (bilgi ifşası) kavramı ilk defa 1963 yılında güvenlik riskleri hakkındaki gizli belgeleri ABD yönetimindeki Senato İç Güvenlik Alt Komitesinin baş danışmanına bilgi veren Otto Otopoka’nın sergilemiş olduğu davranışa açıklamak için kullanılmıştır (Hersh, 2002). Daha sonra ise ABD’de dünyaca ünlü Enron Şirketi

çalışanlarından Sharon Watkins'ın şirket içindeki muhasebe alanında yapılan hile ve yolsuzlukların farkına vararak ifşa etmesi ve ardından Time Dergisi'nin kendisini yılın kahramanı olarak ilan etmesi sonucunda whistleblowing kavramı yaygın bir şekilde kullanılmaya ve akademi literatüründe araştırılmaya başlanmıştır (Aktan, 2015). Türkiye gibi gelişmekte olan ülkelerde, ülke yönetiminden örgüt yönetimine kadar olan bütün kamu ve özel sektör sistemlerinde istihdam edilen çalışan davranışlarını destekleyici ve denetleyici kurumsal kontrol mekanizmalarına daha fazla ihtiyaç duyulmaktadır. Ülkemizde uygulanan cimer gibi bilişim ve iletişim teknolojileri, ombudsman vb. teşkilatlar ve ahlak kodu gibi resmi belgeler bilgi ifşasını destekleyici kontrol mekanizmaları olarak görülmekte ve olumsuz davranışları azaltıcı yönde rol oynamaktadır. Özellikle bilişim ve iletişim teknolojileri uygulaması olarak kullanılan cimer gibi kurumsal kontrol mekanizmaları, bireylerin istek, şikâyet gibi taleplerinin bildirilmesinin yanı sıra bilgi ifşasını gerçekleştirmede de kullanılan bir araç olarak görülmektedir. Bu birimler aracılığıyla yapılan bilgi ifşasındaki artış, toplumsal açıdan bilgi ifşası davranışına olan bakış açısının değişmeye başladığını göstermektedir. Toplum yapısında meydana gelen bu dönüşüm, örgütlerde de bilgi ifşasının olumlu sonuçlarından faydalanmayı sağlayacak kurumsallaştırma çalışmaları başlamanın yolunu açmaktadır (Çiftçi, 2017; Özgener vd., 2018). Bilgi ifşası davranışını destekleyen ve çalışanların endişelerini bildirmeleri için aktif olarak teşvik ettiği gösteren bir kurum kamuoyunda daha fazla güven kazanacaktır. Açık ve dürüst bir kültür, genellikle daha iyi çalışma ilişkileri ve daha yüksek üretkenlik ile sonuçlanan özveri yaratmaktadır. Ayrıca yapılan araştırmalar çalışanların bilgileri dışsal kanallar aracılığıyla ifşa etmekten ziyade içsel kanallar aracılığıyla ifşa etme olasılığının daha yüksek olduğunu göstermektedir. Dolayısıyla yasa ve ahlak dışı uygulamaların önüne geçebilecek içsel bilgi ifşası kanalları sağlamak örgütler ve kamuoyu açısından önemli faydalar sağlamaktadır (Demirtaş, 2014).

### 2.3. Etik İş İklimi Algısı

Etik iş iklimi, doğru davranışın ne olduğunu ve örgütlerde etik konuların nasıl ele alınması gerektiğini tanımlamaktadır. Bu nedenle örgütsel yaşamda kilit bir rol oynamaktadır. Özellikle son yıllarda Enron, Tyco ve Worldcom gibi şirketlerde yaşanan yasadışı olaylar ile uygulamalardan sonra etik iş iklimi kavramının önemi gittikçe değer kazanmıştır. (Trevino vd., 2006). İlk olarak 1987 yılında Victor ve Cullen tarafından ortaya atılan etik iş iklimi kavramı; etik davranışa yönelik beklentileri şekillendiren resmi ve gayri resmi prosedür ve politika algısını ifade etmektedir (DeConnick, 2011; Mulki vd., 2009). Etik iş iklimi, çalışanların örgüt içinde neyin kabul edilebilir ve kabul edilemez olduğunu anlamalarına yardımcı olan davranışsal yönergeler olarak tanımlanmaktadır (Babin vd., 2000). Victor ve Cullen (1988) etik iş iklimini, çalışanların işyerinde meydana gelen etik veya ahlaki sorun ve ikilemlere yanıt vermelerini sağlayan normatif bir sistem olarak tanımlamıştır. Etik iş iklimi, örgütü oluşturan üyelerin yaygın etik değerleri, normları, tutumları, duyguları ve davranışların toplamından oluşmakta ve çalışanlar tarafından bu niteliklerin nasıl algılandığını ortaya koymaktadır (Aksoy vd., 2017). Büyük ölçüde ahlaki davranışlar ve etik sorunları çözmede yönetsel beklentileri ileten örgütsel süreçlerden oluşan etik iş iklimi, örgütteki üyelerin tutum ve davranışları üzerinde belirleyici bir rol oynamaktadır. Etik iş iklimi, ahlaki sonuçları olan örgütsel politikaları, prosedürleri ve uygulamaları yansıtan bir tür çalışma ortamını ifade etmekte (Martin ve Cullen, 2006) ve örgüt çalışanlarının etik olarak doğru davranışın ne olduğuna ve etik konuların nasıl ele alınması gerektiğine dair ortak algıları olarak tanımlanmaktadır (Victor ve Cullen, 1988). Etik iş iklimi, örgütlerin temel değerlerini hem içeride hem de dışarıda göstermenin bir yolu olarak kabul edilmektedir. Ayrıca örgütle özdeşleşme ile örgütsel bağlılığı teşvik eden, çalışanların motivasyon ile iş tatminlerini arttıran ve yönetimi kolaylaştıran olumlu sonuçlar yaratması açısından etik iş iklimlerinin varlığı önem arz etmektedir (Schwepker, 2001; Bilgen, 2014; Trevino vd., 2006; Valentine ve Barnett 2003).

## 2. ARAŞTIRMANIN YÖNTEMİ

### 2.1. Araştırmanın Amacı ve Önemi

Bu çalışmada politik davranış, bilgi ifşası ve etik iş iklimi algısı temelinde Malatya ilindeki kamu ve özel hastane çalışanları arasında bir farklılaşma olup olmadığının araştırılması, eğer bir farklılık var ise bu durumun hangi sektörden kaynaklandığının tespit edilmesi amaçlanmıştır. Yerli ve yabancı literatür incelendiğinde politik davranış, bilgi ifşası ve etik iş iklimi algısı kapsamında farklı araştırmaların yapıldığı, ancak konu ile ilgili olarak kamu ve özel sektör çalışanları arasında karşılaştırmalı analiz içeren çalışmaların eksik olduğu görülmüştür. Araştırmanın kamu ve özel sektör çalışanları arasında karşılaştırmalı analizi içermesi bu çalışmanın önemini oluşturmaktadır.

### 2.2. Araştırmanın Hipotezleri

Covid-19 süreciyle birlikte var olmalarının ne kadar önemli olduğu bizlere bir kez daha hatırlatılan sağlık çalışanlarının, çalıştıkları kurumlardaki politik davranış, bilgi ifşası davranışı ve etik iş iklimi algısı gibi örgütsel davranışlarının incelenmesi hem normal zamanlarda hem de pandemi kaynaklı kriz dönemlerinde sorunların çözümünün kolaylaştırılması açısından önem arz etmektedir. Sağlık çalışanlarının hastaları riske sokacak eylemleri, teşhis ve tedavi süreçlerindeki yanlış uygulamaları, hastanelerde uygulanan yasa, etik ve ahlak dışı uygulamaları politik davranışların da bir gereği olarak basın aracılığıyla duyurmaları, yasal mercilere bildirmeleri

yoluyla ifşa etmeleri, sorunların çözülmesinde adeta bir vicdani sorumluluk duygusu olarak yer edinmektedir. Sağlık sektöründe yaşanan ve bilgi ifşasına konu olacak olumsuz uygulama ve davranışların çok daha ciddi sonuçlara yol açması ve doğrudan insan sağlığını tehdit etmesi nedeniyle bilgi ifşası, politik davranışlar ve etik iş iklimi algısı önemli hale gelmektedir. Bu çalışma Malatya ilinde faaliyet gösteren özel sektör ile kamu sektöründeki hastanelerde çalışan sağlık çalışanları üzerinde uygulanmıştır. Hem kamu hem de özel sektörün seçilmiş olmasındaki amaç farklı ücretlere, haklara ve çalışma koşullarına sahip olan çalışanların politik davranışlar, bilgi ifşası davranışı ve etik iş iklimi algısı arasında bir farklılık olup olmadığını tespit etmek, bir farklılık var ise bu farklılığın hangi sektörden kaynaklandığını belirlemektir. Bu vesileyle her iki sektöre ait kurumlarda düzeltici tedbir ve önlemlerin alınabilmesi için idareci ve yöneticilere katkı sağlanması planlanmıştır. Nitekim söz konusu değişkenleri konu alan, kamu ve özel sektörde yapılan araştırmalarda elde edilen sonuçlar farklılık göstermektedir. Bu alanda yapılan sınırlı sayıdaki araştırmaların bir kısmında politik davranışlar, bilgi ifşası davranışı ve etik iş iklimi algısı davranışının kamu sektöründeki çalışanlar tarafından daha fazla sergilendiği tespit edilirken (Vigoda-Gadot ve Kapun, 2005; Mesmer-Magnus ve Visweswaran, 2005; Rothschild ve Meithe, 1999), bir kısmında ise özel sektör çalışanları tarafından daha fazla sergilendiği bulgulanmıştır (Bilgen, 2014; Doğan vd., 2014).

Bu çalışmada Malatya ilinde faaliyetlerini sürdüren özel hastaneler ile kamu hastanesi olan Turgut Özal Tıp Merkezi'ndeki sağlık çalışanları üzerinde karşılaştırmalı bir araştırma yapılmıştır. Bu doğrultuda gerek kamu gerek özel hastanelerden resmi olarak izinler alınmış ve anket çalışması yapılmıştır. Özel hastanelerden Özel Müjde Hastanesi, Özel Divan Hastanesi, Özel Hayat Hastanesi ve Özel Malatya Park Hospital Hastanesi sağlık çalışanlarına anket uygulanması için izin verirken Özel Sevgi Hastanesi ve Özel Gözde Hastaneleri izin vermemiştir. Bu kapsamda katılımcıların çalıştıkları sektörlere göre araştırma değişkenlerinde anlamlı bir farklılık olup olmadığına yönelik geliştirilen hipotezler aşağıda belirtilmiştir.

**H1:** Araştırmaya katılanların faaliyette buldukları sektöre göre politik davranışlarında ve alt boyutlarında anlamlı bir farklılık vardır.

**H2:** Araştırmaya katılanların faaliyette buldukları sektöre göre bilgi ifşası davranışında anlamlı bir farklılık vardır.

**H3:** Araştırmaya katılanların faaliyette buldukları sektöre göre etik iş iklimi algılarında anlamlı bir farklılık vardır.

### 2.3. Araştırmanın Evren ve Örneklemi

Bu çalışmada veri toplama yöntemi olarak nicel yöntem, veri toplama tekniği olarak ise anket tekniği kullanılmıştır. Anket formunda yer alan ölçekler geçerliliği ve güvenilirliği daha önce test edilmiş, alan yazında kabul görmüş ölçeklerdir. Politik davranışların ölçülmesinde İslamoğlu ve Börü (2007) tarafından geliştirilen Politik Davranış Ölçeği kullanılmıştır. Bilgi ifşası davranışının ölçülmesinde Park ve arkadaşlarının 2005 yılında hazırladığı, Saygan ve Bedük (2013) tarafından Türkçe 'ye uyarlanan "Bilgi İfşası Ölçeği" kullanılmıştır. Etik iş iklimi algısını ölçmede, Schwepker vd. (1997) geliştirdikleri yedi ifadeden oluşan Etik İş İklimi Algısı Ölçeği kullanılmıştır. Araştırmanın evrenini Türkiye'de Malatya ilinde faaliyet gösteren Turgut Özal Tıp Merkezi ile özel hastanelerdeki sağlık çalışanları oluşturmaktadır. Hastanelerden izin alma esnasında, evren ve örneklem belirlenebilmesi için çalışan sayıları istenmiştir. Bu hastanelerden bir kısmı sağlık çalışanlarının sayılarını tam olarak paylaşırken bir kısmı ise yaklaşık sayılar vermiştir. Hastanelerin insan kaynakları departmanlarından alınan 2019 yılı Eylül-Aralık aylarına ait bilgilere göre izin verilen özel hastanelerde (Özel Müjde Hastanesi, Özel Divan Hastanesi, Özel Hayat Hastanesi ve Özel Malatya Park Hospital) 416 sağlık çalışanı bulunurken, Turgut Özal Tıp Merkezinde ise 1408 sağlık çalışanı yer almaktadır. İzin alınan özel ve kamu hastanelerinde toplam sağlık çalışanı sayısı 1824 olarak tespit edilmiştir. Sekaran (1992: 253'ten aktaran: Altunışık vd., 2010: 135) evren büyüklüğünün (N) 1900 kişi olması durumunda evreni temsil edecek örneklem sayısının (S) 320 kişi olması gerektiğini ifade etmişlerdir. Buna göre 320 sağlık çalışanından elde edilen anket verileri evreni temsil etmede yeterli bulunmuştur. Evren büyüklüğüne göre örneklem yeterli düzeyde olması sebebiyle, örneklem 320 sağlık çalışanı ile sınırlı tutulmuştur. Araştırmada kolayda örneklem yöntemi ile yüz yüze görüşmeler yapılarak veriler toplanmıştır. Bu kapsamda 2019 yılında bu hastanelerde çalışan 320 sağlık personelinde elde edilen anket verileri SPSS'e girilmiştir. AMOS programı kullanılarak yapı geçerliliğini test etmek için "Doğrulayıcı Faktör Analizi (DFA)" yapılmıştır.

Araştırmanın varsayımlarını aşağıdaki gibi sıralamak mümkündür:

- Araştırmaya katılan katılımcıların herhangi bir çıkar ve kaygıdan uzak gerçek bilgileri verdiği varsayılmaktadır.
- Katılımcıların anket sorularını anlayarak cevapladıkları ve samimi cevaplar verdikleri varsayılmaktadır.
- Örneklem grubunun evreni yansıttığı varsayılmaktadır.
- Ölçme araçlarının yeteri kadar geçerli ve güvenilir olduğu varsayılmaktadır.

- Araştırmada kullanılan istatistiksel analiz yöntemlerinin araştırmanın bulgularını değerlendirmede yeterli olduğu varsayılmaktadır.

### 3. ARAŞTIRMANIN ANALİZİ VE BULGULAR

#### 3.1. Katılımcıların Demografik Özelliklerine İlişkin Bulgular

**Tablo 1.**  
*Katılımcıların Demografik Özelliklerine İlişkin İstatistikî Bulgular*

		Frekans	Yüzde (%)			Frekans	Yüzde (%)
<b>Cinsiyet</b>	Kadın	215	67,2	<b>Sektör</b>	Kamu	196	61,3
	Erkek	105	32,8		Özel	124	38,8
	<b>Toplam</b>	<b>320</b>	<b>100,0</b>		<b>Toplam</b>	<b>320</b>	<b>100,0</b>
<b>Medeni Durum</b>	Evli	179	54,9	<b>Toplam Çalışma Süreniz</b>	0-3 yıl	93	29,1
	Bekâr	139	42,6		4-7 yıl	80	25,0
	Cevap Vermeyenler	2	2,5		8-11 yıl	58	18,1
	<b>Toplam</b>	<b>318</b>	<b>97,5</b>		12-15yıl	41	12,8
<b>Yaş</b>	20-25	84	26,3	<b>Hastanedeki Çalışma Süreniz</b>	16 yıl ve üzeri	48	15,0
	26-31	101	31,6		<b>Toplam</b>	<b>320</b>	<b>100,0</b>
	32-37	56	17,5		0-3 yıl	145	45,3
	38-43	52	16,3		4-7 yıl	70	21,9
	44 ve üzeri	27	8,4		8-11 yıl	52	16,3
	<b>Toplam</b>	<b>320</b>	<b>100,0</b>		12-15 yıl	29	9,1
<b>Eğitim Durumu</b>	Lise	52	16,3	<b>Görev Unvanınız</b>	16 yıl ve üzeri	24	7,5
	Önlisans	82	25,6		<b>Toplam</b>	<b>320</b>	<b>100,0</b>
	Lisans	140	43,8		Doktor	44	13,8
	Lisansüstü	45	14,1		Hemşire/H emşir	102	31,9
	Diğer	1	0,3		Ebe	11	3,4
<b>Aylık Gelir</b>	<b>Toplam</b>	<b>320</b>	<b>100,0</b>	Sağlık Memuru	19	5,9	
	800-2324 TL	122	38,1	Diğer	144	45,0	
	2325-3849 TL	51	15,9	<b>Toplam</b>	<b>320</b>	<b>100,0</b>	
	3850-5374TL	87	27,2	<b>Yönetim Görevi</b>	Var	29	9,1
	5375-6899 TL	27	8,4		Yok	291	90,9
	6900-8424 TL	20	6,3		<b>Toplam</b>	<b>320</b>	<b>100,0</b>
	8425 ve üzeri TL	13	4,1				
<b>Toplam</b>	<b>320</b>	<b>100,0</b>					

Araştırma katılımcılarının demografik özelliklerini gösteren bulgular Tablo 1’de yer almaktadır. Buna göre katılımcıların %67,2’si kadınlardan, %32,8’i erkeklerden oluşmaktadır. Katılımcıların %54,9’unu evliler, %42,6’sını bekarlar oluşturmakta, katılımcıların çoğunun %31,6 ile 26-31 yaş aralığında olduğu görülmektedir. Eğitim durumları açısından bakıldığında çoğunluk %43,8 ile lisans ve %25,6 ile önlisans mezunlarından oluşmaktadır. Araştırma katılımcılarının %61,3’ü kamu sektöründe, %38,8’i ise özel sektöre ait bir hastanede çalıştığı, toplam çalışma sürelerine bakıldığında %29,1’i 0-3 yıl aralığında, %25,0’i 4-7 yıl aralığında, %18,1’i 8-11 yıl aralığında, %12,8’i 12-15 yıl aralığında ve %15,0’i 16 yıl ve üzerinde olduğu görülmektedir. Sağlık çalışanlarının çalıştıkları hastanelerdeki çalışma süreleri incelendiğinde %45,3’ü 0-3 yıl, %21,9’u 4-7 yıl, %16,3’ü

8-11 yıl, %9,1'i 12-15 yıl ve %7,5'i 16 yıl ve üzerinde mevcut hastanelerinde çalışmaktadırlar. Katılımcıların aylık geliri incelendiğinde büyük bir çoğunluğun %38,1 ile 800-2324 TL aralığında olduğu görülmektedir. Katılımcıların görev unvanı açısından; %13,8'i doktor, %31,9'u hemşire/hemşir, %3,4'ü ebe, %5,9'u sağlık memuru ve %45,0'i diğer çalışanlar (diyetisyen, fizyoterapi teknikeri, EMG teknisyeni vb.) olarak belirlenmiştir. Katılımcıların %9,1'inin yönetim görevi varken, %90,9'unun herhangi bir yönetim görevi bulunmamaktadır.

### 3.2. Araştırmanın Güvenilirliğine ve Doğrulamaya İlişkin Bulgular

Araştırmada kullanılan politik davranışlar ölçeğinin ve alt boyutlarının güvenilirlikleri yatay politik davranışlar boyutu için (0,93), dikey politik davranışlar boyutu için (0,91) ve ölçeğin geneli için (0,95) olarak bulunmuş ve iyi derecede güvenilirliğe sahip olduğu tespit edilmiştir. Bilgi ifşası ölçeğinin güvenilirlik katsayısı 0,83 ve etik iş iklimi algısı ölçeğinin güvenilirlik katsayısı (0,83) olarak bulunmuş ve ölçeklerin iyi derecede güvenilirliğe sahip olduğu tespit edilmiştir. Hipotezlerin kabul görüp görmeyeceğini tespit eden temel analizlere geçmeden önce araştırmada kullanılan ölçekler için doğrulamaya ilişkin faktör analizleri yapılmıştır. Politik davranışlar ölçeğinin birinci düzey çok faktörlü doğrulamaya ilişkin faktör analizine ilişkin model Şekil 1'de sunulmuştur.

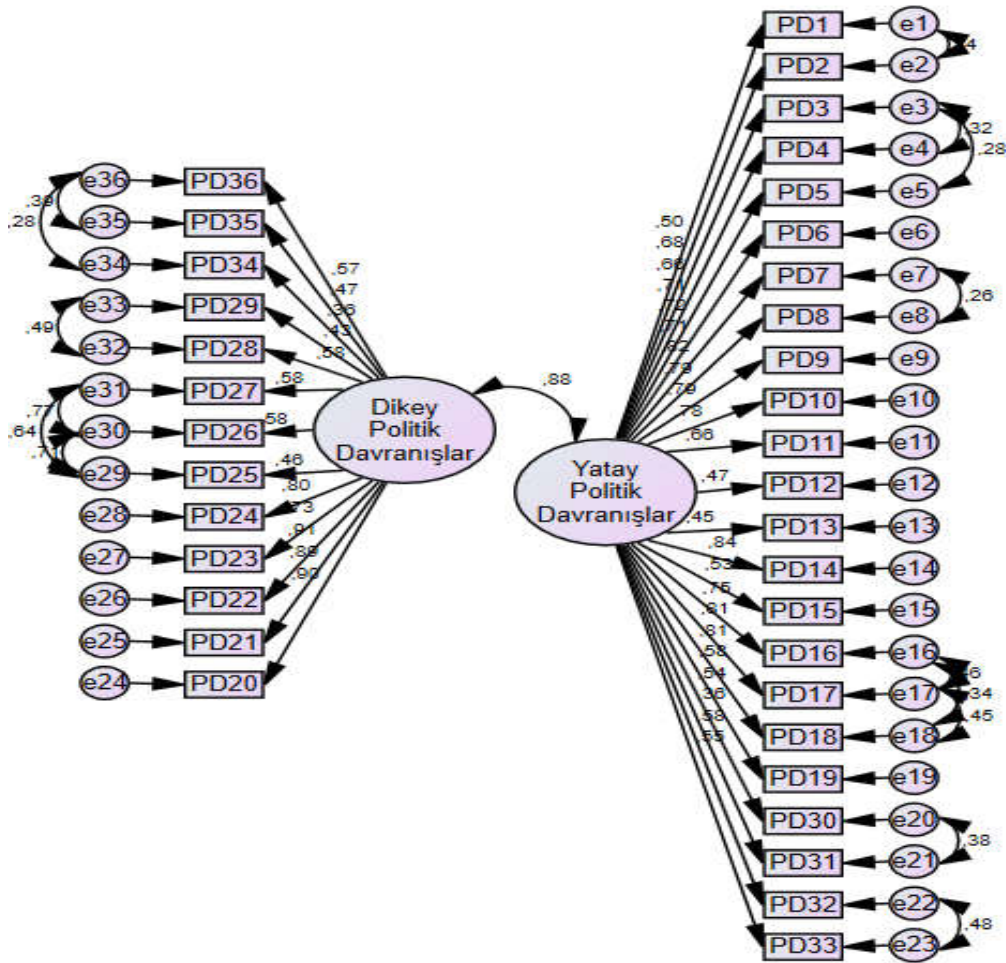

Şekil 1. Politik Davranışlar Ölçeğinin Birinci Düzey Çok Faktörlü Doğrulamaya İlişkin Model

Şekil 1'de politik davranış ölçeğine ait model yer almaktadır. Model incelendiğinde 36 madde ile doğrulanan modelin hangi maddelerden oluştuğu ve tek yönlü oklar üzerinde yer alan standardize yol katsayıları (faktör yükleri) görülmektedir. Modele ait faktör yükleri Tablo 2'de detaylı olarak yer almaktadır.

Tablo 2.

Politik Davranışlar Ölçeğinin Birinci Düzey Çok Faktörlü Doğrulamaya İlişkin Model Sonuçları

Faktörler	İfadeler	Parametre Tahminleri (Faktör Yükleri)	Standart Hata	t Değerleri	p Değerleri
F1: Yatay Politik Davranışlar	PD1	0.500			
	PD2	0.684	0.129	10.251	***

PD3	0.658	0.139	8.391	***
PD4	0.710	0.130	8.733	***
PD5	0.716	0.136	8.767	***
PD6	0.707	0.141	8.713	***
PD7	0.818	0.141	9.318	***
PD8	0.789	0.135	9.172	***
PD9	0.792	0.156	9.191	***
PD10	0.781	0.135	9.132	***
PD11	0.657	0.127	8.390	***
PD12	0.466	0.193	6.789	***
PD13	0.453	0.211	6.650	***
PD14	0.944	0.145	9.441	***
PD15	0.534	0.164	7.427	***
PD16	0.753	0.137	8.977	***
PD17	0.810	0.150	9.278	***
PD18	0.813	0.155	9.291	***
PD19	0.580	0.156	7.822	***
PD30	0.542	0.162	7.504	***
PD31	0.361	0.212	5.611	***
PD32	0.582	0.144	7.835	***
PD33	0.551	0.144	7.576	***
PD20	0.904			
PD21	0.892	0.037	24.710	***
PD22	0.905	0.038	25.657	***
PD23	0.734	0.055	16.690	***
PD24	0.799	0.050	19.433	***
PD25	0.464	0.083	8.847	***
PD26	0.583	0.071	11.801	***
PD27	0.585	0.069	11.853	***
PD28	0.575	0.072	11.602	***
PD29	0.428	0.083	8.046	***
PD34	0.362	0.101	6.644	***
PD35	0.467	0.077	8.914	***
PD36	0.572	0.059	11.511	***

\*p&lt;0.05

Tablo 2’de görüldüğü gibi değişkenler arası korelasyonlar incelendiğinde maddelerin faktör yüklerinin 0.30’un üzerinde olduğu ve tüm korelasyon ilişkilerinin anlamlı olduğu görülmektedir (p<0.05).

**Tablo 3.**

*Politik Davranışlar Ölçeğinin Birinci Düzey Çok Faktörlü Doğrulayıcı Faktör Analizine İlişkin Modelin Uyum İyiliği Sonuçları*

	Yapısal Eşitlik Modeli Değerleri	Tavsiye Edilen Değerler
$\chi^2/df$	2.986	$\leq 5$
RMSEA	0.079	$\leq 0.10$
GFI	0.811	$\geq 0.80$
AGFI	0.803	$\geq 0.80$
SRMR	0.076	$\leq 0.10$

$\chi^2 : 1725.672, df: 578, p:0,000$

Doğrulayıcı faktör analizine göre ölçeğin yapısal denklem model sonucunun p=0,000 düzeyinde anlamlı olduğu, ölçeği oluşturan 36 madde ve iki alt boyutun ölçek yapısıyla ilişkili olduğu belirlenmiştir. Ayrıca politik davranışları ölçen bazı maddelerin faktör yüklerinin düşük olması sebebiyle modelde iyileştirme yapılmıştır. Modelde iyileştirme yapıldıktan sonra yenilenen uyum indisi hesaplamalarında uyum indisleri için kabul edilen değerlerin sağlandığı tespit edilmiştir.

Bilgi ifşası ölçeğinin birinci düzey tek faktörlü doğrulayıcı faktör analizine ilişkin model Şekil 2’de sunulmuştur.

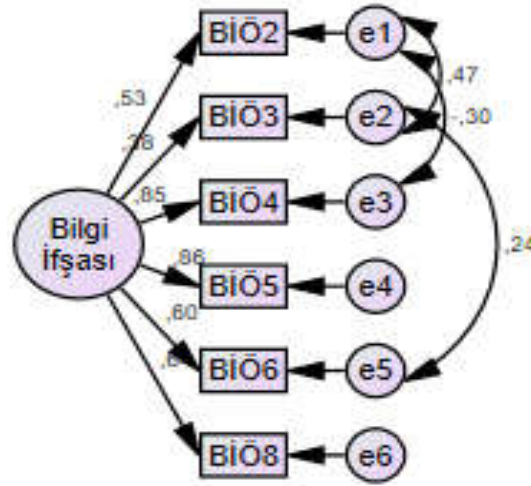

Şekil 2. Bilgi İfşası Ölçeğinin Birinci Düzey Tek Faktörlü Doğrulayıcı Faktör Analizine İlişkin Model

Şekil 2’de bilgi ifşası ölçeğine ilişkin model yer almaktadır. Model incelendiğinde, ölçeğin altı madde ile doğrulandığı, modelin hangi maddelerden oluştuğu ve tek yönlü oklar üzerinde yer alan standardize yol katsayıları (faktör yükleri) görülmektedir. Modele ait faktör yükleri Tablo 4’te detaylı olarak yer almaktadır.

**Tablo 4.**

*Bilgi İfşası Ölçeğinin Birinci Düzey Tek Faktörlü Doğrulayıcı Faktör Analizine İlişkin Model Sonuçları*

Faktörler	İfadeler	Parametre Tahminleri (Faktör Yükleri)	Standart Hata	t Değerleri	p Değerleri
F1: Bilgi İfşası	BIÖ2	0.531			
	BIÖ3	0.382	0.092	7.414	***
	BIÖ4	0.848	0.166	8.571	***
	BIÖ5	0.861	0.149	9.122	***
	BIÖ6	0.600	0.133	7.786	***
	BIÖ8	0.643	0.141	8.095	***

\*p<0.05

Tablo 4’te görüldüğü gibi değişkenler arası korelasyonlar incelendiğinde maddelerin faktör yüklerinin 0.30’un üzerinde olduğu ve tüm korelasyon ilişkilerinin anlamlı olduğu görülmektedir (p<0.05).

**Tablo 5.**

*Bilgi İfşası Ölçeğinin Birinci Düzey Tek Faktörlü Doğrulayıcı Faktör Analizine İlişkin Modelin Uyum İyiliği Sonuçları*

	Yapısal Eşitlik Modeli Değerleri	Tavsiye Edilen Değerler
$\chi^2/df$	3.577	$\leq 5$
RMSEA	0.090	$\leq 0.10$
GFI	0.978	$\geq 0.80$
AGFI	0.922	$\geq 0.80$
SRMR	0.043	$\leq 0.10$

$\chi^2 : 21.462, df: 6, p: 0,000$

Doğrulayıcı Faktör analizine göre ölçeğin yapısal denklem model sonucunun p=0,000 düzeyinde anlamlı olduğu görülmektedir. Ölçeği oluşturan sekiz madde üzerinde DFA yapılmış ve bunun sonucunda iki madde modelden çıkarılmıştır. Geriye kalan altı maddenin tek boyutlu ölçek yapısıyla ilişkili olduğu belirlenmiştir. Ayrıca modelde iyileştirme yapılarak yenilenen uyum indisi hesaplamalarında uyum indisleri için kabul edilen değerlerin sağlandığı Tablo 5’te gösterilmiştir.



Etik iş iklimi algısı ölçeğinin birinci düzey tek faktörlü doğrulayıcı faktör analizine ilişkin model Şekil 3'te sunulmuştur.

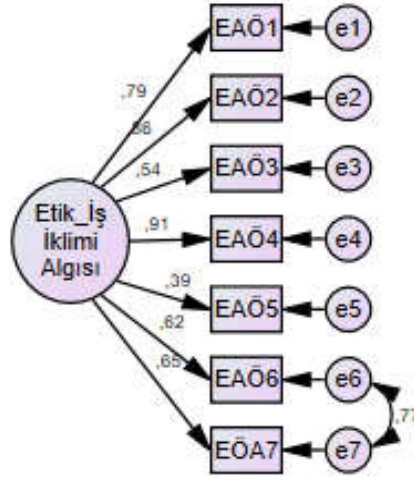

Şekil 3. Etik İş İklimi Algısı Ölçeğinin Birinci Düzey Tek Faktörlü Doğrulayıcı Faktör Analizine İlişkin Model

Şekil 3'te etik iş iklimi algısı ölçeğine ait model yer almaktadır. Model incelendiğinde yedi madde ile doğrulanan modelin hangi maddelerden oluştuğu ve tek yönlü oklar üzerinde yer alan standardize yol katsayıları (faktör yükleri) görülmektedir. Modele ait faktör yükleri Tablo 6'da detaylı olarak yer almaktadır.

**Tablo 6.**

*Etik İş İklimi Algısı Ölçeğinin Birinci Düzey Tek Faktörlü Doğrulayıcı Faktör Analizine İlişkin Model Sonuçları*

Faktörler	İfadeler	Parametre Tahminleri (Faktör Yükleri)	Standart Hata	t Değerleri	p Değerleri
F1: Etik İş İklimi Algısı	EAÖ1	0.787			
	EAÖ2	0.864	0.063	17.003	***
	EAÖ3	0.535	0.113	9.641	***
	EAÖ4	0.912	0.060	17.944	***
	EAÖ5	0.386	0.117	6.775	***
	EAÖ6	0.618	0.067	11.331	***
	EAÖ7	0.652	0.067	12.064	***

\*p<0.05

Değişkenler arası korelasyonlar incelendiğinde maddelerin faktör yüklerinin 0.30'un üzerinde olduğu ve tüm korelasyon ilişkilerinin anlamlı olduğu görülmektedir (p<0.05).

**Tablo 7.**

*Etik İş İklimi Algısı Ölçeğinin Birinci Düzey Tek Faktörlü Doğrulayıcı Faktör Analizine İlişkin Modelin Uyum İyiliği Sonuçları*

	Yapısal Eşitlik Modeli Değerleri	Tavsiye Edilen Değerler
$\chi^2/df$	3.342	$\leq 5$
RMSEA	0.086	$\leq 0.10$
GFI	0.963	$\geq 0.80$
AGFI	0.919	$\geq 0.80$
SRMR	0.044	$\leq 0.10$

$\chi^2 : 43.446, df: 13, p: 0,000$

Doğrulayıcı faktör analizine göre ölçeğin yapısal denklem model sonucu p=0,000 düzeyinde anlamlı olduğu, ölçeği oluşturan yedi maddenin tek boyutlu ölçek yapısıyla ilişkili olduğu belirlenmiştir. Ayrıca modelde etik iş iklimi algısını ölçen 6. ve 7. maddede faktör yüklerinin düşük olması sebebiyle iyileştirme yapılmıştır. İyileştirme

sonrasında yenilenen uyum indisi hesaplamalarında uyum indisleri için kabul edilen değerlerin sağlandığı görülmüştür.

### 3.2. Fark Testlerine İlişkin Bulgular

Araştırmada kullanılan likert tipi ölçeklerin normalliği Kolmogorov Smirnov ile test edilmiş ve normal dağılıma uygun bulunmamıştır. Normal dağılıma sahip olmayan ölçekler için istatistik değerlendirmelerde parametrik olmayan testler kullanılmıştır. Niceliksel verilerin karşılaştırılmasında iki grup arasındaki fark için Mann Whitney U testi uygulanmıştır. Verilerin parametrik olmadığı durumlarda iki grup arasındaki karşılaştırmalar Mann Whitney-U Testi kullanılarak analiz edilmektedir. Bu test veriler normal dağılım göstermediği zaman bağımsız örneklem t testi yerine kullanılmaktadır. Mann Whitney-U Testi iki bağımsız değişkenin bağımlı bir değişkene ilişkin ölçümlerin karşılaştırılarak iki değişken arasında anlamlı bir fark olup olmadığını tespit etmek amacıyla kullanılmaktadır (Gürbüz ve Şahin, 2016: 248). Başka bir anlatımla, iki ilişkisiz örneklem grubundan elde edilen puanların birbirlerinden anlamlı bir farklılık gösterip göstermediğini test etmektedir (Büyüköztürk, 2016: 165). Dolayısıyla demografik değişkenlerden olan çalışma sektörünün; politik davranışlar, bilgi ifşası davranışı ve etik iş iklimi algısı değişkenleri açısından farklılık gösterip göstermediği Mann Whitney-U Testi kullanılarak analiz edilmiştir.

#### 3.2.1. Politik Davranışlar Değişkenine İlişkin Fark Testi Bulguları

Tablo 8’de araştırmaya katılan sağlık çalışanlarının çalıştıkları sektörlerle göre politik davranışlar ve alt boyutları olan yatay-dikek politik davranışlara ilişkin puanların karşılaştırıldığı değerler yer almaktadır.

**Tablo 8.**

*Araştırmaya Katılan Katılımcıların Sektörlerine Göre Politik Davranışlar Ölçeğinin ve Boyutlarının Puanlarının Karşılaştırılması*

		Sıra Ortalaması	U	p
<b>Yatay Politik Davranışlar</b>	Kamu	148.67	9833.000	<b>0.004*</b>
	Özel	179.20		
<b>Dikey Politik Davranışlar</b>	Kamu	146.09	9327.000	<b>0.000*</b>
	Özel	183.28		
<b>Politik Davranışlar</b>	Kamu	146.99	9504.500	<b>0.001*</b>
	Özel	181.85		

\*p<0.05

Araştırmaya katılan katılımcıların sektörlerine göre politik davranışlar ölçeğinin ve boyutlarının puanlarını karşılaştırmak için Mann Whitney U testi uygulanmıştır. Test sonucuna göre katılımcıların sektörlerine göre politik davranışlar ölçeğinin ve boyutlarının puan sıra ortalamaları arasında istatistiksel olarak anlamlı bir fark olduğu görülmektedir (p<0.05). Sektörü özel olan katılımcıların politik davranışlar ölçeğinin ve boyutlarının puan sıra ortalamasının, sektörü kamu olan katılımcılara göre daha fazla olduğu görülmektedir. Başka bir anlatımla özel sektörde çalışan sağlık çalışanlarının kamu sektöründe çalışan sağlık çalışanlarına göre hem yatay hem de dikey politik davranışları daha fazla kullandığı görülmüştür.

#### 3.2.2. Bilgi İfşası Değişkenine İlişkin Fark Testi Bulguları

Tablo 9’da araştırmaya katılan sağlık çalışanlarının çalıştıkları sektörlerle göre bilgi ifşası davranışına ilişkin puanların karşılaştırıldığı değerler yer almaktadır.

**Tablo 9.**

*Araştırmaya Katılan Katılımcıların Sektörlerine Göre Bilgi İfşası Davranışı Ölçeğinin Puanlarının Karşılaştırılması*

		Sıra Ortalaması	U	p
<b>Bilgi İfşası</b>	Kamu	142.87	8696.500	<b>0.000*</b>
	Özel	188.37		

\*p<0.05

Araştırmaya katılan katılımcıların sektörlerine göre bilgi ifşası davranışı ölçeğinin puanlarını karşılaştırmak için Mann Whitney U testi uygulanmıştır. Test sonucuna göre katılımcıların sektörlerine göre bilgi ifşası ölçeğinin puan sıra ortalamaları arasında istatistiksel olarak anlamlı bir fark olduğu görülmektedir (p<0.05). Sektörü özel olan katılımcıların bilgi ifşası ölçeğinin puan sıra ortalamasının, sektörü kamu olan katılımcılara göre daha fazla

olduğu görülmektedir. Başka bir ifadeyle özel sektörde çalışan sağlık çalışanlarının kamu sektöründe çalışan sağlık çalışanlarına oranla bilgi ifşası davranışında bulunma olasılığı daha yüksektir.

### 3.2.3. Etik İş İklimi Algısı Değişkenine İlişkin Fark Testi Bulguları

Tablo 10'da araştırmaya katılan sağlık çalışanlarının çalıştıkları sektörler göre etik iş iklimi algısına ilişkin puanların karşılaştırıldığı değerler yer almaktadır.

**Tablo 10.**

*Araştırmaya Katılan Katılımcıların Sektörlerine Göre Etik İş İklimi Algısı Ölçeğinin Puanlarının Karşılaştırılması*

		Sıra Ortalaması	U	p
Etik İş İklimi Algısı	Kamu	155.43	11157.500	0.217
	Özel	168.52		

\*p<0.05

Araştırmaya katılan katılımcıların sektörlerine göre etik iş iklimi algısı ölçeğinin puanlarını karşılaştırmak için Mann Whitney U testi uygulanmıştır. Test sonucuna göre katılımcıların sektörlerine göre etik iş iklimi algısı ölçeğinin puan sıra ortalamaları arasında istatistiksel olarak anlamlı bir fark olmadığı görülmektedir (p>0.05). Başka bir anlatımla hem sağlık sektöründe hem de kamu sektöründe çalışan sağlıkçıların etik iş iklimi algıları birbirine eşit ve benzerdir.

## 4. TARTIŞMA VE SONUÇ

Araştırmanın temel amacı olan kamu sektörü ile özel sektördeki çalışan davranışlarının araştırma modelinde yer alan ilgili değişkenler açısından farklılık gösterip göstermediği Mann Whitney-U Testi kullanılarak analiz edilmiştir. Araştırmaya katılan katılımcıların sektörlerine göre politik davranışlar ölçeğinin ve boyutlarının puanlarının karşılaştırılması sonucunda, katılımcıların sektörlerine göre politik davranışlar ölçeğinin ve boyutlarının puan sıra ortalamaları arasında istatistiksel olarak anlamlı bir fark olduğu görülmüştür (p< 0.05). Bu durumda *H1: Katılımcıların çalıştıkları sektöre göre politik davranışlarında ve alt boyutlarında anlamlı bir farklılık vardır* hipotezi desteklenmiştir. Özel sektörde çalışan katılımcıların politik davranışlar ölçeğinin ve boyutlarının puan sıra ortalaması (179.20), kamu sektöründe çalışan katılımcıların puan sıra ortalamasına (148.67) göre daha fazla olduğu görülmektedir. Elde edilen bu sonuç hem dikey hem de yatay düzeydeki politik davranışların özel sektörde çalışan katılımcılar tarafından daha fazla kullanıldığını göstermektedir. Ancak Vigoda-Gadot ve Kapun'un (2005) örgütsel politika algısı ile çalışan performansı arasındaki ilişkiyi ele aldıkları araştırma sonuçları örgütsel politika algısının iki sektörde farklı olduğunu ve kamu sektöründe özel sektörden daha yüksek olduğunu göstermiştir. Bu konuda başka bir çalışma ise Doğan ve arkadaşlarına aittir. Doğan ve arkadaşları (2014) yapmış oldukları araştırma sonucunda kamu sektöründe çalışanların kurumlarında çok fazla politik davranış sergilenmediği yönünde bir algıya sahip olduklarını bulgulamıştır. Bu araştırmaya katılanların ölçek maddelerine vermiş oldukları nadiren ile bazen şeklindeki cevaplar kamu kurumlarında politik davranışların pek fazla sergilenmediği göstermektedir. Elde edilen bu sonuç araştırma bulgularımız ile örtüşmektedir.

Katılımcıların sektörlerine göre bilgi ifşası ölçeğinin puan sıra ortalamalarının test edilmesi sonucunda, bilgi ifşası ölçeğinin puan sıra ortalamaları arasında istatistiksel olarak anlamlı bir fark olduğu görülmektedir (p< 0.05). Bu durumda *H2: Katılımcıların çalıştıkları sektöre göre bilgi ifşası davranışında anlamlı bir farklılık vardır* hipotezi desteklenmiştir. Özel sektörde çalışan katılımcıların bilgi ifşası ölçeğinin puan sıra ortalamasının (188.37), kamu sektöründe çalışan katılımcıların puan sıra ortalamasına (142.87) göre daha fazla olduğu bulgulanmıştır. Ancak literatürde yaygın kabul gören sonuçlara göre bilgi ifşacıları özel sektörden ziyade kamu sektöründe faaliyet göstermektedirler (Mesmer-Magnus ve Visweswaran, 2005). Nitekim Rothschild ve Meithe (1999) belirli sektörlerden elde ettikleri verilere dayanarak kamu sektöründe bilgi ifşasının özel sektöre göre daha sık yaşandığını ortaya koymuşlardır. Arslan ve Kayalar'ın 2017 yılında kamu ve özel sektörden 384 çalışan üzerinde yapmış oldukları araştırma sonuçlarına göre kamu ve özel sektör çalışanlarının bilgi ifşası davranışı niyetlerinde herhangi bir farklılık olmadığı ancak bilgi ifşasının alt boyutları noktasında kamu sektöründe çalışanlarının özel sektör çalışanlarına kıyasla dışsal bilgi ifşasını daha fazla tercih ettikleri görülmüştür.

Son olarak katılımcıların sektörlerine göre etik iş iklimi algısı ölçeğinin puan sıra ortalamalarının test edilmesi sonucunda, katılımcıların sektörlerine göre etik iş iklimi algısı ölçeğinin puan sıra ortalamaları arasında istatistiksel olarak anlamlı bir fark olmadığı bulgulanmıştır (p> 0.05). Bu durumda *H3: Katılımcıların çalıştıkları sektöre göre etik iş iklimi algularında anlamlı bir farklılık vardır* hipotezi desteklenmemiştir. Başka bir anlatımla hem sağlık sektöründe hem de kamu sektöründe çalışan katılımcıların etik iş iklimi alguları birbirine eşit ve benzerdir. Ancak Bilgen'in 2014 yılında kamu ve özel sektörde farklı işletmelerde çalışan 1588 personel üzerinde yapmış olduğu

araştırma sonuçlarından elde edilen bulgulara göre özel sektörde çalışanlarının etik iş iklimi algılarındaki ortalama değer kamu sektöründe çalışanların ortalama değerinden daha fazla olduğu ve bu farkın anlamlı olduğu tespit edilmiştir. Bu sonuca göre özel sektörde çalışanların etik iklim algılamaları kamu sektöründe çalışanlardan daha fazladır ve araştırma bulgumuzla farklılık göstermektedir. Bu farklılık katılımcıların yaş, eğitim durumu, aylık gelir ve toplam çalışma süresi gibi demografik özelliklerin farklı olmasından kaynaklanabileceği gibi, araştırmanın sağlık sektörü dışında banka, üniversite, ptt ve hukuk büroları gibi farklı sektörlerde yapılmış olmasından da kaynaklanabileceği şeklinde yorumlanmaktadır.

Araştırma sonucunda elde edilen bulgular doğrultusunda kamu sektörü ile özel sektörde çalışan uygulamacılara (yönetici ve idareci) yönelik öneriler geliştirilmiş ve aşağıda ifade edilmiştir;

- Kamu kurumları ile özel kurumlarda çalışan yöneticiler, ortaya çıkabilecek etik, ahlak ve yasa dışı faaliyet ve uygulamaların büyük zararlar ile kayıplara yol açmadan farkına varmaları için içsel bilgi ifşası kanallarını geliştirerek bu mekanizmaları aktif tutmaları önemlidir. Ayrıca içsel bilgi ifşası kanalını kullanmayı tercih edecek olan çalışanları, örgüt içerisindeki dışlanma, missilleme ve işten çıkarılma gibi bilgi ifşasının yaratacağı olumsuz sonuçlarından koruyacak örgüt politikaları hayata geçirilmelidir.
- Bilgi ifşası mekanizmasının kurumlarda kabul edilebilmesi ve bir kontrol mekanizması görevi yaratabilmesi için üst yönetim buna yönelik politika ve uygulamaların oluşmasında gerekli desteği sunmalıdır.
- Hem kamu hem de özel sektör yöneticiler örgüt iklimi ve kültürüne yönelik politikaları oluştururken bilgi ifşası eylemini teşvik edici, politik davranışları ise azaltıcı yönde adımlar atmalıdır. Bu uygulamalara yönelik stratejiler geliştirmelidir.

## KAYNAKÇA

- Ahmad, S. A., Yunos, M. R., Ahmad, R. A. R., & Sanusi, Z. M. (2014). Whistleblowing behaviour: The influence of ethical climates theory. *Procedia-Social and Behavioral Sciences*, 164, 445-450.
- Aktan. C. C. (2015). Organizasyonlarda yanlış uygulamalara karşı bir sivil erdem, ahlaki tepki ve vicdani red davranışı: WHISTLEBLOWING. *Organizasyon ve Yönetim Bilimleri Dergisi*, 7(2), 19-36.
- Aksoy, S., Erdil, O., & Ertürk, A. (2017). Etik iklim: Kavramsal gelişimi, bireysel ve örgütsel etkileri. *Doğuş Üniversitesi Dergisi*, 18(2), 133-151.
- Altunışık, R., Coşkun, R., Bayraktaroğlu, S., & Yıldırım, E. (2010). *Sosyal bilimlerde araştırma yöntemleri SPSS uygulamalı* (6.Baskı). Sakarya Yayıncılık.
- Arslan, E. T., & Kayalar, M. (2017). Kamu ve özel sektör çalışanlarının ifşa (Whistleblowing) niyeti: Karşılaştırmalı bir analiz. *KMÜ Sosyal ve Ekonomik Araştırmalar Dergisi*, 19(32), 15-26.
- Babin, B. J., Boles, J. S., & Robin, D. P. (2000). Representing the perceived ethical work climate among marketing employees. *Journal of the Academy of Marketing Science*, 28(3), 345-358.
- Bader, G. E. (1986). *Understanding individual political behaviors in organizations: Instrument development and validation* (Yayınlanmamış Doktora Tezi). San Diego Üniversitesi.
- Bartuli, J., Djawadi, B. M., & Fahr, R. (2016). Business ethics in organizations: An experimental examination of whistleblowing and personality. *IZA Discussion Paper*, 10190, 1-42.
- Bjorkelo, B., Einarsen, S., & Matthiesen, S. B. (2010). Predicting proactive behaviour at work: Exploring the role of personality as an antecedent of whistleblowing behaviour. *Journal of Occupational and Organizational Psychology*, 83, 371-394.
- Bilgen, A. (2014). *Çalışanların etik liderlik ve etik iklim algılamalarının örgütsel bağlılıklarına etkisi: Özel ve kamu sektöründe karşılaştırmalı bir uygulama* (Yayınlanmamış Yüksek Lisans Tezi). Bahçeşehir Üniversitesi.
- Bouville, M. (2008). Whistle-blowing and morality. *Journal of Business Ethics*, 81, 579-585.
- Büyüköztürk, Ş. (2016). *Sosyal bilimler için veri analizi el kitabı* (22. Baskı). Pegem Akademi.
- Can, H., Aşan, Ö., & Aydın, E. M. (2006). *Örgütsel davranış* (1. Baskı). Arıkan Yayınları.
- Çiftçi, B. (2017). Türkiye’de toplumsal kültürün örgütlerde ihbarcılık üzerine etkisi: Hofstede’in kültürel boyutlar teorisi bağlamında bir değerlendirme. *International Journal of Academic Value Studies*, 3(10), 147-166.

- DeConnick, J. (2011). The effects of ethical climate on organizational identification, supervisory trust, and turnover among salespeople. *Journal of Business Research*, (64), 617-624.
- Demirtaş, Ö. (2014). İşyerlerinde olumsuz durumları ifşa etmenin etik iklim üzerindeki etkisi: Yıldırma algısının moderatör rolü. *İstanbul Üniversitesi İşletme Fakültesi Dergisi*, 43(1), 136-156.
- Doğan, A., Bozkurt, S., & Demirbaş, H. T. (2014). Kamu örgütlerinde örgütsel politika: Çalışanların politik davranışlara yönelik algıları. *Akademik Bakış Dergisi*, 44, 39-63.
- Ekinci, E. C. (2017). The relationships between organizational ethical climate and political behavior perceptions of the faculty members. *Hacettepe Üniversitesi Eğitim Fakültesi*, 32(1), 1-17.
- Farrell, D., & Petersen, J. C. (1982). Patterns of political behavior in organizations. *Academy of Management Review*, 7(3), 403-412.
- Ferris, G. R., Frink, D., Kacmar, K. M., & Howard, J. L. (1996). Perceptions of organizational politics: Prediction, Stress-Related Implications, and Outcomes. *Human Relations*, 49(2), 233-266.
- Gürbüz, S. & Şahin, F. (2016). *Sosyal bilimlerde araştırma yöntemleri* (3. Baskı). Seçkin Yayınları.
- Hersh, M. A. (2002). Whistleblowers-Heroes or Traitors?: Individual and collective responsibility for ethical behaviour. *Annual Reviews in Control*, 26, 243-262.
- İslamoğlu, G., & Börü, D. (2007). Politik davranış boyutları: Bir ölçek geliştirme çalışması. *Akdeniz Üniversitesi İktisadi ve İdari Bilimler Fakültesi Dergisi*, 7(14), 135-153.
- Jubb, P. B. (1999). Whistleblowing: A restrictive definition and interpretation. *Journal of Business Ethics*, 21, 77-94.
- Kipnis, D., Schmidt, S. M., & Wilkinson, I. (1980). Intra organizational influence tactics: Explorations in getting one's way. *Journal of Applied Psychology*, 65(4), 440-452.
- Martin, K. D., & Cullen, J. B. (2006). Continuities and extensions of ethical climate theory: A meta analytic review. *Journal of Business Ethics*, 69, 175-194.
- Mayes, B. T., & Allen, R. W. (1977). Toward a definition of organizational politics. *Academy of Management Review*, 2, 672-678.
- Mesmer-Magnus, J. R., & Viswesvaran, C. (2005). Whistleblowing in organizations: An examination of correlates of whistleblowing intentions, actions, and retaliation. *Journal of Business Ethics*, 62, 277-297.
- Miceli, M. P., & Near, J. P. (1984). The relationships among beliefs, organizational position, and whistle-blowing status: A discriminant analysis. *The Academy of Management Journal*, 27(4), 687-705.
- Mintzberg, H. (1985). The organization as political arena. *Journal of Management Studies*, 22(2), 133-154.
- Mohan Bursalı, Y., & Bağcı, Z. (2011). Çalışanların örgütsel politika algıları ile politik davranışları arasındaki karşılıklı ilişkiler. *Pamukkale Üniversitesi Sosyal Bilimler Enstitüsü Dergisi*, 9, 23-41.
- Mulki, J. P., Jaramillo, J. F., & Locander, W. B. (2009). Critical role of leadership on ethical climate and salesperson behaviors. *Journal of Business Ethics*, 86,125-141.
- Özgener, Ş., Tan, A., & Ulu, S. (2018). *Çalışma yaşamında sorun bildirme sistemi (Whistleblowing Systems)*. A. Keser, G. Yılmaz, & Ş. Yürür (Ed.), *Çalışma yaşamında davranış* İçinde (ss. 193-217). Umuttepe Yayınları.
- Robbins, S. P., & Judge, T. A. (2013). *Örgütsel davranış* (Çev. İ. Erdem, 14. baskı). Nobel Yayınları.
- Rothschild, J., & Miethe, T. D. (1999). Whistle-blower disclosures and management retaliation: The battle to control information about organizational corruption. *Work and Occupations*, 26, 107-28
- Sayğan, S., & Bedük, A. (2013). Ahlaki olmayan davranışların duyurulması (whistleblowing) ve etik iklimi ilişkisi üzerine bir uygulama. *Dokuz Eylül Üniversitesi İktisadi ve İdari Bilimler Fakültesi Dergisi*, 28(1), 1-23.
- Schwepker, C.H., Ferrel, O.C., & Ingram, T.N. (1997). The influence of ethical climate and ethical conflict on role stress in the sales force. *Journal Of The Academy Of Marketing Science*, 25(2), 99-108.
- Schwepker, C. H. (2001). Ethical climate's relationship to job satisfaction, organizational commitment, and turnover intention in the salesforce. *Journal of Business Research*, 54, 39-52.

- Trevino, L. K., Weaver, G. R., & Reynolds, S. J. (2006). Behavioral ethics in organizations: A review. *Journal of Management*, 32(6), 951-990.
- Vadera, A. K., Aguilera, R. V., & Caza, B. B. (2009). Making sense of whistle-blowing's antecedents: Learning from research on identity and ethics programs. *Business Ethics Quarterly*, 19(4), 553-586.
- Valle, M., & Perrewé, P. L. (2000). Do politics perceptions relate to political behaviors? Tests of an implicit assumption and expanded model. *Human Relations*, 53(3), 359-386.
- Valentine, S., & Barnett, T. (2003). Ethics code awareness, perceived ethical values and organizational commitment. *Journal of Personal Selling & Sales Management*, 23(4), 359-367.
- Victor, B., & Cullen, J. B. (1988). The organizational bases of ethical work climate. *Administrative Science Quarterly*, 33(1), 101-125.
- Vigoda-Gadot, E., & Kapun, D. (2005). Perceptions of politics and perceived performance in public and private organizations: A test of one model across two sectors. *Policy & Politics*, 33(2), 251-276.
- Witt, L. A., Kacmar, K. M., Carlson, D. S., & Zivnuska, S. (2002). Interactive effects of personality and organizational politics on contextual performance. *Journal of Organizational Behavior*, 23, 911-926.

### ÇALIŞMANIN ETİK İZİNİ

Yapılan bu çalışmada “Yükseköğretim Kurumları Bilimsel Araştırma ve Yayın Etiği Yönergesi” kapsamında uyulması belirtilen tüm kurallara uyulmuştur. Yönergenin ikinci bölümü olan “Bilimsel Araştırma ve Yayın Etiğine Aykırı Eylemler” başlığı altında belirtilen eylemlerden hiçbiri gerçekleştirilmemiştir.

#### Etik kurul izin bilgileri

Etik değerlendirmeyi yapan kurul adı: İnönü Üniversitesi Sosyal ve Beşeri Bilimler Bilimsel Araştırma Etik Kurulu

Etik değerlendirme kararının tarihi: 10.01.2019

Etik değerlendirme belgesi sayı numarası: 2019/1-6

#### ARAŞTIRMACILARIN KATKI ORANI

1.yazarın araştırmaya katkı oranı %60, 2. yazarın araştırmaya katkı oranı % 40'dır.

Yazar 1: Araştırmada literatür taraması, anket uygulama ve veri toplama, istatistiksel analize ait görev ve sorumlulukları üstlenmiştir.

Yazar 2: Araştırmada danışmanlık görev ve sorumluluklarını üstlenmiştir.

#### ÇATIŞMA BEYANI EKSİKSİZ DOLDURULMALDIR.

Araştırmada herhangi bir kişi ya da kurum ile finansal ya da kişisel yönden bağlantı bulunmamaktadır. Araştırmada herhangi bir çıkar çatışması bulunmamaktadır.

Makalenin Türü : Araştırma Makalesi

Geliş Tarihi : 01.06.2022

Kabul Tarihi : 12.10.2022



<https://doi.org/10.29029/busbed.1124328>

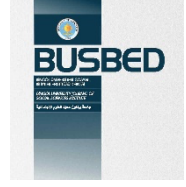

## OSMANLI DEVLETİ'NDE TEMEL EĞİTİM KURUMLARININ YAYGINLAŞTIRILMASI: BURSA VALİ MUAVİNİ YUSUF BAHAEDDİN'İN LÂYİHASI VE TÂLİMATI ÜZERİNE BİR DEĞERLENDİRME

Abdullah CENGİZ<sup>1</sup>

### ÖZ

XIX. yüzyılın ikinci yarısı Osmanlı Devleti'nin siyasî, askerî, idarî, ekonomik ve sosyal alanda birçok sorunla karşı karşıya kaldığı dönem olmuştur. Bu dönemde mezkûr alanlardaki sorunların halledilmesi için devlet adamları ve önemli şahsiyetler tarafından çözüm önerilerinin bulunduğu lâyiha ve/veya tâlimat hazırlanarak Sultan II. Abdülhamid'e sunulmuştur. Bu lâyiha ve tâlimatlardan birini de Bursa Vali Muavini Yusuf Bahaeddin hazırlamıştır. Yusuf Bahaeddin, Anadolu'daki ziyareti esnasında halkın eğitime olan ilgisizliğini görmüştür. Halkın bu kötü durumdan kurtulması amacıyla Anadolu'nun her yerinde temel eğitim kurumlarının yaygınlaştırılması ve daha önce açılan ibtidâi mekteplerin de ıslah edilmesi gerektiğini düşünmüştür. İbtidâi mekteplerin yaygınlaştırılması ve mevcut mekteplerin ıslahı için Yusuf Bahaeddin tarafından hazırlanan lâyiha; mukaddime, ibtidâi mekteplerin yapımı ve mekteplerdeki eğitim-öğretim usulü, maârif gelirleri ve maârif komisyonu başlıklarından oluşmuştur. Tâlimat ise muallimlerin, müfettişlerin, bevvapların, sınıf başlarının, talebelerin vazifelerinden ve talebelere verilen ödül ve ceza konularından ayrıca mekteplerin genel yapısından meydana gelmiştir. Bu çalışmada lâyiha ve tâlimatta tespit edilen konular değerlendirilerek dikkate sunulmaya çalışılmıştır.

**Anahtar Kelimeler:** Osmanlı Devleti, Temel Eğitim, Lâyiha, Tâlimat.

<sup>1</sup> Dr. Öğr. Üyesi, Dicle Üniversitesi, İlahiyat Fakültesi, [abdullah.cengiz@dicle.edu.tr](mailto:abdullah.cengiz@dicle.edu.tr), <https://orcid.org/0000-0002-3484-2308>.

Article Type : Research Article  
Date Received : 01.06.2022  
Date Accepted : 12.10.2022

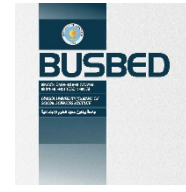

<https://doi.org/10.29029/busbed.1124328>

## **EXPANDING BASIC EDUCATIONAL INSTITUTIONS IN THE OTTOMAN STATE: AN ASSESSMENT ON THE REPORT AND INSTRUCTIONS OF BURSA VICE GOVERNOR YUSUF BHAEDDIN**

Abdullah CENGİZ<sup>1</sup>

### **ABSTRACT**

XIX. The second half of the century was the period when the Ottoman Empire faced many problems in the political, military, administrative, economic and social fields. In this period, a statement and/or instruction was prepared by statesmen and important personalities in order to solve the problems in the aforementioned areas and Sultan II. It was presented to Abdulhamid. One of these statements and instructions was prepared by Bursa Deputy Governor Yusuf Bahaeddin. During her visit to Anatolia, Yusuf Bahaeddin saw the indifference and ignorance of the people in education. In order to get rid of this bad situation, she thought that basic education institutions should be expanded all over Anatolia and the primary schools that were opened before should be reformed. Report prepared by Yusuf Bahaeddin for the dissemination of primary schools and the improvement of existing schools; It consisted of the titles of introduction, construction of primary schools and education-teaching method in schools, education revenues and education commission. The instruction, on the other hand, consisted of the duties of teachers, inspectors, teachers, class heads, students, the rewards and punishments given to students, and the general structure of the schools. In this study, the issues identified in the report and the instruction were evaluated and tried to be brought into consideration.

**Keywords:** Ottoman State, Basic Education, Report, Instruction.

<sup>1</sup> Assistant Prof. Dr, Dicle University, Faculty of Theology, [abdullah.cengiz@dicle.edu.tr](mailto:abdullah.cengiz@dicle.edu.tr). <https://orcid.org/0000-0002-3484-2308>.



## 1. GİRİŞ

Osmanlı Devleti kuruluşundan itibaren eğitime büyük önem vermiş, örgün ve yaygın eğitimini medreseler ve sıbyan mektepleri vasıtasıyla yürütmüştür. Osmanlı'da bir çocuğun ilk tahsilini gördüğü yer olan sıbyan mektepleri, XVII. yüzyıla kadar başarılı bir şekilde varlığını korumuştur. Ancak eğitim alanındaki bu çalışmalar, dâhili ve harici sebepler yüzünden XVII. yüzyıldan itibaren aksamaya başlamış ve gittikçe kötüleşmiştir (Kazıcı, 2014, s. 57-116). Sıbyan mektepleri, tarih boyunca merkezi bir yönetim ve ortak bir müfredat sistemi olmadan eğitim faaliyetlerini yürütmeye çalışmıştır. Bu eksikliğin giderilmesi ve temel eğitim kurumu olan sıbyan mekteplerinin bir düzene sokulması için III. Selim (1789-1808), 1804 yılında ferman çıkarmıştır (BOA, C.MF. 85/4225). Sıbyan mekteplerinin ıslahı için atılan bir diğer adım ise II. Mahmud (1808-1839) tarafından 1824 yılında ilan edilen "Talim-i Sıbyan" adlı ferman olmuştur. Bu fermana göre, mektebe gitme dönemindeki çocukların herhangi bir yerde çalıştırılmaması, esnaf veya ustanın da bu çocukları çırak olarak yanlarında tutmamaları gerektiği ve çocukların temel eğitim alma yaşı geçmeden sıbyan mekteplerine gitmeleri gerektiği belirtilmiştir (Mahmud Cevad, 2002, s.1-2). Ancak bu fermanın uygulanması, iç (yeniçeri ocağının kaldırılması) ve dış (savaşlar) sebeplerden yüzünden akim kalmıştır (Akyüz, 2010, s.152). 1838 yılında Meclis-i Umûr-ı Nâfia, sıbyan mekteplerin gelişmesi için önemli kararlar almış ise de sıbyan mekteplerinin idaresi Şeyhülislamlığa bırakıldığından istenilen değişiklikler yapılamamıştır (Gelişli, 2002, s.46). Meclis-i Muvakkat, sıbyan mekteplerinin ıslahı için 1845 yılında lâyiha hazırlamıştır (BOA, İ.MSM. 25/653). Bu lâyhada, ıslahatın öncelikle mahalle mekteplerinde yapılması, muallimlere okutacakları derslerle ilgili birer tâlimat hazırlanması, muallimlik vazifesini tecrübeli ve güvenilir kişilere verilmesi, talebelerin eğitim seviyesinin belirlenebilmesi için mektebe imtihan usulünün getirilmesi gibi maddeler yer almıştır (İhsanoğlu, 1998, s.303). Maârif-i Umûmiyye Nezâreti, 1847 yılında sıbyan mektebi muallimlerine rehber olarak talimâtname<sup>1</sup> hazırlamıştır. Ancak maddi yetersizlik ile tecrübeli ve güvenilir muallimlerin sayısının az olmasından dolayı mezkûr talimâtname uygulanamamış ve sıbyan mekteplerinde eski usulde eğitime devam edilmiştir.

1863 ve 1864 yılında da gerekli adımlar atılarak nizamname hazırlanmış ancak teoriden ileriye gidilememiştir (İhsanoğlu, 1998, s.304). Sıbyan mekteplerinin ıslahı için 1869 yılında Maârif-i Umûmiyye Nizamnamesi (Düstûr, Birinci Tertip, c. II, 184-219) ilan edilmiştir. Daha önce hazırlanan talimâtname veya lâyihalarda olduğu gibi 1869 Maârif-i Umûmiyye Nizamnamesi'ne de "ilköğretimin zorunluluğu" şartı eklenmiştir. Yine, mahalle ve karyelerde sıbyan mektebinin açılması, bu mekteplerin masraflarının mahalle veya karye halkı tarafından karşılanması, mektebe başlama yaşı kızlarda 6-10, erkeklerde 7-11 yaşlarında olması kararlaştırılmıştır (Yazıbaşı, 2014, s.63). Osmanlı Devleti, 1869 Maârif-i Umûmiyye Nizamnamesi'nin ilanından sonra hem sıbyan mekteplerinin usul-ı cedid<sup>2</sup> üzerine ders veren duruma getirmek için program ve tâlimatnâmeler hazırlamış hem de sıbyan mekteplerinden hariç mezkûr program ve tâlimatnâmenin uygulanacağı ibtidâi mekteplerin açılmasına karar vermiştir (Kodaman, 1991, s.67). Bu karar üzerine 1872 yılında İstanbul'da Nuru Osmaniye Camii içinde Numune İbtidâi Mektebi adıyla ilk modern temel eğitim kurumu açılmıştır (BOA, MF. MKT. 17/25; İhsanoğlu, 1998, 305). Bu mektepten sonra Simkeşane (BOA, MF. MKT. 21/51) ve Saraçhane'de (BOA, MF. MKT. 21/11) de ibtidâi mektebi açılmış ve böylece İstanbul'da ibtidâi mekteplerin sayısı artırılmaya çalışılmıştır. İstanbul'da ibtidâi mekteplerinden güzel sonuçlar elde edilmesi üzerine bu mekteplerin İstanbul haricinde tüm Osmanlı topraklarında da açılmasına karar verilmiştir (Kodaman, 1991, s.70-72). Bu girişimin neticesinde Osmanlı eğitiminde, geleneksel metodun uygulandığı "usul-i atik" sıbyan mekteplerin yanında modern metodun uygulandığı "usul-i cedid" ibtidâi mektepleri ile ikili bir sistem ortaya çıkmıştır. Bu yüzden 1879 yılında Osmanlı'da temel eğitim, Mekatib-i Sıbyaniye ve Mekatib-i İbtidâiye olarak iki daireye ayrılmıştır. Ancak Maarif Nezareti, bu ikiliğe son vermek için Mekatib-i Sıbyaniye'yi 1882 yılında kaldırmış ve böylece sıbyan mekteplerini ibtidâiye dönüştürmeye çalışmıştır (İhsanoğlu, 1998, s.306).

1869 Maârif-i Umûmiyye Nizamnamesi'nin ilanı ile hem sıbyan mekteplerinin ıslah edilerek ibtidâi mekteplerine dönüştürülmesi hem de yeni ibtidâi mekteplerin açılması kararlaştırılmış ise de bu karar, vilâyetlerde pek uygulanamamıştır. Tanzimat döneminde rüşdiye mekteplerin açılmasına önem verilmesi nedeniyle II. Abdülhamid dönemine kadar, ülke genelinde iki yüzden fazla ibtidâi mektebi açılmamıştır. II. Abdülhamid ise Osmanlı Devleti'nin her yerinde ibtidâi mekteplerin açılmasına gayret göstermiştir. (Kodaman, 1991, s.77-79). Osmanlı Devleti'nin en küçük karyesindeki sıbyan mekteplerinin geleneksel metottan modern metoda dönüştürülerek ibtidâi mekteplerin sayısının artırılması ve bu ibtidâi mekteplerin eğitim-öğretiminin güzel olması için de hem devlet tarafından hem de özel şahıslar tarafından talimâtname ve lâyihalar hazırlanmıştır.

<sup>1</sup> *Etfâlin Talim ve Tadrîs ve Terbiyelerine Ne Vechile Eylemeleri Lazım Geleceğine Dair Sıbyan Mekâtib-i Hâce Efendilere İtâ Olunacak Talimât (İstanbul 1263/1847).*

<sup>2</sup> *Ders araç ve gereçleri konusunda yenileşme, özellikle, muallimlerin geleneksel öğretim yöntemlerini bırakıp yeni ve etkili öğretim yöntemleri uygulaması demektir (Akyüz, 2010, s. 207).*

Lâyiha, Arapça asıllı bir kelimedir ve “*düşünülen bir şeyin yazı haline getirilmesi*” anlamına gelmektedir. Osmanlı Devleti'nde lâyiha, rapor ve taslak olmak üzere iki ayrı belge türü için kullanılmıştır. Rapor mahiyetindeki lâyihalar kendi içinde birkaç gruba ayrılır. Birincisi; ıslahat lâyihaları olup herhangi bir konuda düşünülen ıslahatın bir kişi veya daire tarafından hazırlanmasıdır. İkincisi; bir memuriyet veya teftiş sonrasında tespit edilen hususların kaleme alınmasıdır. Üçüncüsü; bir mesele hakkında görüş bildirilmesidir (Kütükoğlu, 2003, s.116). Bursa Vali Muavini Yusuf Bahaeddin'in hazırlamış olduğu lâyiha da üçüncü gruba girmektedir (BOA, Y.MTV, 115/39).

## 2. YUSUF BHAEDDİN'İN LÂYİHA VE TÂLİMATI HAZIRLAMA NEDENİ

Bursa Vali Muavini Yusuf Bahaeddin, Anadolu'da Yozgat'ın da içinde bulunduğu birçok şehri ziyaret etmiş ve bu esnada mezkûr şehirlerin temel eğitimiyle alakalı notlar almıştır. Osmanlı Devleti'nde eğitimin gelişmesi için kısa zamanda önemli adımlar atıldığı ve bu adımlardan birini de ibtidâî mekteplerin oluşturduğu notlarında yer almıştır. İbtidâî mekteplerin geliştirilmesi ve sayısının artırılması için halktan toplanan yardımlar ve evkaf-ı münderise gelirleri tahsis edilmiş ise de bu gelirler, yetersiz gelmeye başlamıştır. Bu yüzden temel eğitim kurumlarının açılmasında zorluk yaşandığı ifade edilmiştir. Hâlbuki Osmanlı'daki eğitimin temeli ve başlangıcı olan ibtidâî mekteplerin açılmasının önemini bilen Yusuf Bahaeddin, Anadolu'daki insanların cehalet sebebiyle temel İslami hükümlere bile vakıf olmadıklarını ve bir takım batıl fikirlere sahip olduğunu mezkûr ziyareti sırasında görmüştür. Anadolu'daki karye ve kasabalarda temel eğitime çok fazla ihtiyaç olduğunu gören Yusuf Bahaeddin, Anadolu'nun en küçük yerinde bile ibtidâî mekteplerin açılması gerektiğini düşünmüş ve bunun için de lâyiha hazırlanmasına ihtiyaç duymuştur (BOA, Y.MTV, 115/39 Lef 3).

Maarif Nezareti, mevcut ibtidâî mekteplerin eğitim-öğretimine dair tâlimatı daha önceden hazırlamıştı. Ancak bu tâlimatta, muallim, hademe ve talebelerin vazifeleri, talebelere mücâzât (ceza) ve mükâfat (ödül) gibi hususlar yeterince açıklanmamıştı. Bu sebeple mekteplerdeki muallimlerin çoğu, vazifelerini kendiliğinden yapabilecek iktidarda olmadığından ibtidâî mekteplerin eğitim seviyesinin farklı olduğunu ve yine tüm mekteplerde aynı yöntemle eğitim verilmediğini gören Yusuf Bahaeddin, ibtidâî mektepler için gerekli bir tâlimatın hazırlanmasının gerekliliğini belirtmiştir. Yusuf Bahaeddin, ibtidâî mektepleri için gerekli tâlimatı hazırlamış ve bu tâlimatı, Maarif Nezareti'nin evvelki tâlimatına ilave edilmesi için lâyiha ile birlikte H. 9 Receb 1312 (M. 6 Ocak 1895) tarihinde Mâbeyn-i Hümâyun Baş Kitâbetine göndermiştir (BOA, Y.MTV, 115/39 Lef 3).

## 3. MAÂRİF NEZARETİ'NİN LÂYİHA VE TÂLİMATI KARŞI TUTUMU

Osmanlı Devleti'nin tüm topraklarında temel eğitim kurumlarının iyileştirilmesi ve sayısının artırılması için Bursa Vali Muavini Yusuf Bahaeddin'in hazırladığı lâyiha ve tâlimat, Maarif Nezareti tarafından değerlendirilmiştir. Yusuf Bahaeddin'e göre en önemli husus, temel eğitim kurumlarının giderleri için Müslim halktan toplanan müsakkafat ve aşar vergisi %25 oranında artırılmalı ve her karyeden aynı oranda toplanmalıdır. Ayrıca bu gelirlerin teftiş edilmesi için de müfettiş, kâtip ve sandık emini gibi memurlar tayin edilmelidir. Ancak Maarif Nezareti, halktan toplanan müsakkafat ve aşar vergisinin artırılmasına ve her karyeden aynı oranda toplanmasına bazı sebeplerden dolayı karşı çıkmıştır. Buna göre, Osmanlı Devleti'nde idâdî ve aliye mekteplerin masraflarının karşılanması için Müslim halktan maarif hisse îânesi ile aşar ve müsakkafat vergisi adı altında para toplanmaktadır. Eğitim adına toplanan paraya %25 oranında zam yapılması fakir Müslim halkın şikâyetine neden olacaktır. Diğer taraftan halktan toplanan vergi oranı, karyelerin maddi durumuna (zengin-fakir) göre az veya çok olarak değişiklik göstermektedir. Yeni düzenleme ile her karyeden aynı oranda vergi istenilseydi tepkiyle karşılanacaktı. Yusuf Bahaeddin, karyelerden müsakkafat vergisinin toplanması için maarif hisse memurlarının vazifelendirileceğini belirtse de Maarif Nezareti, mezkûr memurların hakkıyla halktan gerekli parayı tahsil edemeyeceğini ifade etmiştir. Ayrıca vazifeli memurların hem halktan yeterince vergi toplayamaması ve toplanan paranın da memurların maaş ve masraflarına gideceğini belirten Maarif Nezareti, bu durumun halkın hoşnutsuzluğuna neden olacağını ve bu yüzden de mezkûr zammın uygun ve caiz olmayacağını ifade etmiştir.

Yusuf Bahaeddin'e göre ikinci önemli husus, temel eğitim programının plan ve düzen içerisinde yürütülmesidir. Yusuf Bahaeddin, Osmanlı Devleti'ndeki mevcut ibtidâî mekteplerin eğitim-öğretimine dair tâlimatın yetersiz olduğunu belirterek muallim, hademe ve talebelerin vazifeleri ile talebelere mücâzât ve mükâfat gibi hususlar hakkında tafsilatın çok az olduğunu ifade etmiştir. Bu eksikliğin mezkûr mekteplerin aynı seviyede eğitim vermesini engellediği ve bu yüzden tâlimata ciddi ihtiyaç olduğunu vurgulamıştır. Ancak Maarif Nezareti, Yusuf Bahaeddin'in ibtidâî mekteplerin iyileştirilmesi ve yaygınlaştırılması için hazırladığı tâlimatın, Maarif Nezareti'nce daha önce düzenlenen tâlimat ve programların aynısı olduğunu ve bu programlardan ciddi şekilde yararlanarak hazırladığını ifade etmiştir. Yusuf Bahaeddin'in hazırladığı tâlimatta yeni şeyler olmadığını gören Maarif Nezareti, bu tâlimatın değerlendirmeye alınmamasına karar vermiştir.

Diğer taraftan Maarif Nezareti, “*ibtidâî mekteplerin sayısının artırılması ve ıslahı*” kapsamında ibtidâî mektepleri açmaya çalışmış ve bu mekteplerin maddi yönden sıkıntı çekmemesi için de evkaf-ı münderise ve avarız akçesi vb. gelirleri, fakir köylerdeki mekteplere göndermiştir. Her karyede mescit bulunmakta ve bu mescitlerde imamlar, karye çocuklarına temel eğitim vermekteydi. Bu karyelerdeki mescit ya da mekteplere darümualliminden mezun muallimlerin tayin edilmesinin mümkün olmadığını belirten Maarif Nezareti, köy imamlarını kazalara getirterek oradaki rüşdiye mekteplerinde mezkûr imamlara usul-ı cedid dersleri verildiğini ifade etmiştir. Bu imamlar, yeni usulü öğrendikten sonra mescit veya mekteplerde talebelere ders vermeye başlamış ve bu sayede muallim ihtiyacı giderilmiştir. Maarif Nezareti, Osmanlı Devleti’nde kırk bine yakın karye bulunduğunu, gerekli maddi yardımlarla bu yaklaşık yirmi altı bin karyede ibtidâî mekteplerin açıldığını, geri kalan karyelerde de ibtidâî mekteplerin açılması için gerekli adımların atılacağını belirtmiştir (BOA, Y.MTV, 115/39, Lef 2).

#### 4. LÂYİHANIN İÇERİĞİ

Lâyiha, mukaddime, ibtidâî mekteplerin yapımı ve mekteplerde eğitim usulü ile muallim ve hademelerin durumu, gelirler, maarif komisyonları, hatime ve değerlendirme olmak üzere altı bölümden oluşmaktadır.

##### 4.1. Mukaddime

Osmanlı eğitiminde önemli yeri olan ibtidâî mekteplerin yapımında ve idaresinde halkın desteği büyük olmuştur. İbtidâî mekteplerinde görev yapan muallimler, halktan aldığı ücret karşılığında talebelere eğitim vermiş ve bu yüzden talebelerin eğitim düzeyinde farklılıklar ortaya çıkmıştır. Ancak halkın yardımlarının da zamanla yetersiz gelmeye başlaması üzerine mekteplerdeki eğitim-öğretim daha da kötüleşerek düzensiz ve yetersiz hale gelmiştir. Hatta maddi yetersizlik yüzünden bazı karyelerde hiçbir mektep açılmamış ve bu karyelerdeki halk, eğitimden mahrum kalmışlardır. Bu sebeplerden dolayı halkın eğitim nimetinden faydalanması amacıyla her yerde ibtidâî mektepleri açılmalı ve bu mekteplerin idaresi için gerekli para da devlet tarafından karşılanmalıdır (BOA, Y.MTV, 115/39 Lef 6).

##### 4.2. İbtidâî Mekteplerin Yapımı ve Mekteplerdeki Eğitim-Öğretim Usulü

Osmanlı Devleti’nde ibtidâî mektepleri sadece erkekler için ve belli bölgelerde açılması yerine tüm şehir, kasaba ve karyelerde hem erkekler hem de kızlar için açılmalı ve bu sayede herkes eşit bir şekilde eğitim almalıdır. Bir karyede ibtidâî mektebi, cami yakınına yapılmalı, karyede cami yok ise hem cami hem mektep yan yana yapılmalıdır. Bir karyede ibtidâî mektebi sayısı o karyenin hane sayısına göre belirlenmelidir. Buna göre kız ve erkekler için ayrı olacak şekilde hane sayısı yüz olan karyelerde bir, hane sayısı yüzden fazla olan karyelerde ise her yüz haneye bir mektep olmak üzere lüzumu kadar ibtidâî mektebi açılmalıdır. Eğer karyelerde kız çocuklarına müstakil bir mektep yapılamazsa kız çocukların eğitimden mahrum kalmaması için kız çocukları erkek mektebine kabul edilmeli ve bunlar, mektepte ayrı bir yere oturtulmalıdır. Kız ibtidâî mekteplerine gelir olması için kız mekteplerinde usta kadınlar aracılığıyla son sınıf talebelerine halı, kilim, seccade gibi önemli eşyaların yapımı öğretilmelidir. Bu uygulama ilk önce şehir ve kasabalardaki kız ibtidâî mekteplerinde daha sonra ise karyelerdeki kız ibtidâî mekteplerinde uygulanmalıdır.

İstanbul Darümuallimin/darümuallimattan mezun muallimler görevlendirilerek vilayet, kaza ve nahiye merkezlerinde darümuallimin/darümuallimatlar açılmalıdır. Bu mekteplerden mezun olacak muallimler, karyelerdeki ibtidâî mekteplerine tayin edilmelidir. İbtidâî mektebinde bir muallimin idaresine kırk talebe verilmelidir. Bu yüzden mektepteki talebe sayısı kırktan fazla ise mektebe gereği kadar muallim tayin edilmelidir.

İbtidâî mekteplerindeki muallimlere maarif idaresince herhangi bir ücret ödenmediğinden muallimler, her bir talebeden farklı miktarlarda ücret almaktaydı. Bu yüzden muallim, fazla ücret almak için kırktan fazla talebeye ders vermekteydi. Ayrıca muallim, az ücret veren talebeye az, fazla ücret veren talebeye daha fazla ilgi gösterdiğinden talebeler arasında eğitim farkı ortaya çıkmaktaydı. Bu olumsuz durumun engellenmesi ve muallimlerin mektepteki eğitimini hakkıyla yapması için muallimin ders verdiği talebe sayısı kırkı geçmemeli ve muallimlerin maaşı devamlı olarak maarif idaresince verilmelidir. Şehir ve kasabadaki ibtidâî mekteplerindeki muallim evvelerine iki yüz ellışer, muallim sani ve salislerine iki yüzer, karye mekteplerindeki muallimlere yüz ve bevaplara ise seksen kuruş maaş verilmelidir. Maarif idaresinin gelirleri müsait olursa muallimlerin maaşlarına ellışer ve bevabların maaşına yirmışer kuruş zam yapılmalıdır.

İbtidâî mekteplerinde eğitim gören talebelerin Maarif-i Umumiye Nizamnamesinde mektebe devam durumu ile ilgili geniş hükümler bulunmakta ve talebeler bu hükümler çerçevesinde mektepteki eğitimlerine devam etmektedirler. Ancak göç mevsiminde ailesine yardım eden köy çocuklarının mektebe devam durumu, maarif komisyonlarınca o esnadaki şartlara göre karar verilmelidir.

İbtidâî mekteplerinde maddi durumu kötü olan talebelere kitap ve risaleler, maarif komisyonu tarafından meccanen verilmelidir. Kitap ve risalelerin maddi durumu gerçekten kötü olan talebelere verilmesi için şu yöntem uygulanmalıdır: Talebenin fakir olduğuna dair belge, muhtar ve ihtiyar meclisi tarafından hazırlanmalı ve bu belge, mektepteki muallim tarafından da tasdik edilmelidir. Fakir olmadığı halde fakirmiş gibi belge hazırlanarak kitap ve risaleleri alan talebenin sahtekârlık durumu tespit edilir ise talebeye verilen kitap ve risale ücretinin iki katı, belgeyi hazırlayan ve imzalayanlardan alınmalıdır.

Osmanlı Devleti'nde birçok salgın hastalıklar çıkmakta ve bu hastalıklarla mücadele etmek amacıyla devlet tarafından bir takım tâlimatlar hazırlanmaktadır. Ancak halkın ilgisiz ve eğitimsizliği yüzünden salgın hastalığın yayılmasında zorluk yaşanmaktadır. Salgın hastalıklarla mücadele etmek için mekteplerde sıhhat risalesi dersi ve ayrıca ziraatın gelişmesi için de ziraat risalesi dersi okutulmalıdır (BOA, Y.MTV, 115/39 Lef 7).

#### 4.3. Maârif Geliri

İbtidâî mekteplerin maddi ihtiyaçları ve muallimlerin maaşları evkaf-ı münderise, halktan toplanan para ve zahireden karşılanmakta ise de bu maddi gelirler yeterli gelmemekteydi. Öyle ki şehir ve kasabadaki muallimler, maarif sandığından düzenli maaş alırken karyelerdeki muallimler, eğitim verdiği talebe sayısına göre karye halkından ücret almaktaydılar. Bu yüzden karyedeki muallimler, daha fazla ücret ya da zahire yardımı alabilmek için mektepteki talebe sayısını artırma yoluna gitmekteydiler. Söz konusu durumun engellenmesi amacıyla karyelerdeki muallimler de dâhil olmak üzere tüm muallimlerin maaşları düzenli ve yeterli bir şekilde ödenmelidir. Mezkûr maaşın muallimlere ödenebilmesi için de şehir, kasaba ve karyelerdeki arazi ve müsakkafat vergisine yüzde yirmi beş zam yapılmalıdır. Arazi ve müsakkafat vergisine yapılacak olan zam, vergi idaresince kayıt altına alınmalıdır. Arazi ve müsakkafat vergisi için defter tutulmalı ve bu defter, her senenin şubat ayı içinde mahalli maarif komisyonuna gönderilmelidir.

#### 4.4. Maârif Komisyonu

Osmanlı Devleti'nin taşra vilayet merkezlerinde vali, sancakta mutasarrıf, kazalarda kaymakamların başkanlığında maarif komisyonları oluşturulmalıdır. Bu komisyonda üye olarak maarif müfettişi, naib, müftü ve halktan (*ashâb-ı maarif*) iki kişi bulunmalıdır.

Her vilayete mekteb-i mülkiye mezunu olup, tecrübeli ve güvenilir kişilerden maarif başmüfettişi, sancak ve kazalara ise müfettiş görevlendirilmelidir. Ayrıca her maarif komisyonun birer muhasebe kâtibi ile sandık emini olmalıdır. Vilayet, sancak ve kazalardaki eğitimin düzeni için bu müfettişler görevlendirilmelidir. Başmüfettişlere bin, sancak ve kazalardaki görevli müfettişlere sekiz yüz, muhasebe kâtiplerine üç yüz ve sandık eminlerine iki yüz elli kuruş maaş verilmelidir.

Maarif komisyonları, ibtidâî mekteplerin eğitim-öğretimine, muallim ve hademelerin tayin, azl veya tebdiline, eğitimin gelir-giderlerinin düzen ve işleyişine bakmalıdır. Kaza maarif komisyonları, sancak maarif komisyonlarına, sancak maarif komisyonlarına merkez vilayet maarif komisyonlarına, merkez maarif komisyonları da Maarif Nezareti'ne karşı sorumludur. Maarif komisyonları, her senenin başında, kaza/sancak/vilayetin maarife ait bir senelik gelirini, ibtidâî mekteplerin senelik icraatını ve ibtidâî mekteplerin muallim, hademe ile mezun olan talebelerin miktarını gösteren belgelerden üçer nüsha cetvel hazırlamalıdır. Bu cetveller, mahalli idare meclisinde tasdik edildikten sonra birer nüshası mahalli idarî meclisinde, diğer ikişer nüshası vilayet maarif komisyonuna gönderilmelidir. Vilayet maarif komisyonu da, bu cetvelleri vilayet idare meclisine tasdik ettirdikten sonra Maarif Nezareti'ne göndermelidir.

Maarif müfettişlerin vazifesi, ibtidâî mektepleri ile maarif komisyonlarını sık sık teftiş ve tahkik ederek usulsüzlüklerin yapılmasını engellemektir. Müfettişler, maarif komisyonlarının herhangi bir usulsüzlüğünü fark ederse bunun ıslahına çalışmalıdır. Müfettişler, teftiş raporlarını her sancak komisyonuna bildirmelidir. Vilayet müfettişi, vilayet merkez sancağı müfettişi ile diğer sancak ve kaza müfettişlerine nezaret etmelidir.

Maarif müfettişleri ve maarif komisyonları ile ibtidâî mekteplerin sürekli olarak teftiş edilmesi için Maarif Nezareti tarafından seyyar müfettişler tayin edilmelidir. Müfettişlere teftiş edecekleri yerin uzaklığına ve sayısına uygun harcırah verilmelidir.

Muhasebe ve sandık eminlerin görevlerini güzel yapması için maarif komisyonu tarafından teftiş edilmelidir. Sandık eminleri, umum gelirlerin kayıt altına alınması ile sorumludur ve bu sandık eminleri, maarif komisyonunun izni olmadan herhangi bir harcama yapmamalıdır. Maarife ait gelir ve giderlerin kaydı için her maarif komisyonunun defteri olmalı ve bu defter ile paranın saklanması için demir kasa bulunmalıdır. Demir kasadaki paralar, bir müddet kullanılmazsa maarif komisyonun kararıyla Maarif Nezareti'ne ait Ziraat Bankası'ndaki hesaba yatırılmalıdır.

Maarif sandıkları, maarif komisyonu ve meclis idaresi üyesi ile defterdardan<sup>3</sup> oluşan bir heyet tarafından her ay kontrol edilmeli ve bu kontrolün neticesinde tutulan rapor merkeze gönderilmelidir. Söz konusu rapor, kazalarda dört nüsha şeklinde düzenlenmelidir. Bu nüshalardan biri kazada hıfz edilmeli, diğer üçü ise sancak komisyonuna ve sancak komisyonu da bu üç nüshadan ikisini vilayet komisyonuna gönderilmelidir. Vilayet komisyonu da bu iki nüshadan birini yanında hıfz etmeli diğerini ise Maarif Nezareti'ne göndermelidir. Her senenin sonunda vilayetlerin bu kısımdaki icraatı ve yıllık hesabın sonuçları gazetelerde neşredilmelidir.

## 5. TÂLİMATIN İÇERİĞİ

Yusuf Bahaeddin tarafından hazırlanan tâlimat; mektepler ve muallimlerin, müfettişlerin, bevvapların, sınıf başlarının ve talebelerin vazifeleri ile talebelere verilen ödül ve ceza olmak üzere sekiz bölümden oluşmaktadır.

### 5.1. Mektepler

1. İbtidâî mekteplerinde eğitim-öğretim süresi dört sene ve kız çocukları altı yaşından on yaşına kadar, erkek çocuklar ise yedi yaşından on bir yaşına kadar olmalıdır. (Maarif Nizamnamesinin 9. Maddesi)
2. Mekteplerde ders programları haricinde ders vermek ve kitap okutmak yasaktır.
3. Çiçek hastalığı, bulaşıcı hastalık olduğundan mekteplere aşı belgesi olmayan çocuklar alınmamalıdır.
4. İbtidâî mektebine gelen çocuklar bulaşıcı hastalığa yakalanmadığına dair belediyeden rapor almalıdır. Sürekli mektebe gelen talebeler içinde bulaşıcı hastalık belirtisi çıkan olursa o talebenin velisine bilgi verilmeli ve talebe karantina altına alınmalıdır.
5. Her mektep binasında talebenin miktarına göre gereği kadar sınıf ve sınıflarda sıra, yazı ve rakam levhaları, yemekhane, yemekhanede sıralı yemek masaları, mektep binasının haricinde abdesthane, genişçe avlu ve bu avluda jimnastik aletleri yer almalıdır. Çünkü kuvâ-yı akliye kuvâ-yı bedeniye mahsulüdür; yani sağlam kafa sağlam vücutta bulunur. Bu yüzden talebelerin vücutlarının gelişmesine ne kadar çok hizmet edilirse beyinlerinin gelişmesi de o kadar iyi olacaktır.
6. Her mektepte dört adet defter bulunmalıdır. Muallim, bu dört defterden birine mektepteki kitap, risale, harita vs. demirbaş eşyaları kayıt altına almalıdır. Bir diğer deftere, mektebe devam eden talebelerin mektebe başlama tarihleriyle talebenin anne-babasının isimleri, oturdukları yer olarak mahalle ve sokağın ismi ve evin numarası kaydedilmelidir. Üçüncü deftere, mektebin hususi ve umumi imtihanları, talebelerin mektepteki ahlaki durumuna göre talebelere verilecek olan “aferin”, “imtiyaz” gibi evraklar kaydedilmelidir. Dördüncü deftere ise mektebin daimi masrafları, talebeden alınacak eğitim ücreti ve mektebin ders müfredatı kaydedilmelidir. Bu dördüncü defter muallim tarafından mühürlendikten sonra mahalli maarif idaresine gönderilmelidir.

### 5.2. Muallimin Vazifesi

1. İbtidâî mekteplerine tayin edilecek muallimler, darülmuaalliminden mezun olmalıdır. Ancak her ibtidâî mektebine darülmuaallimin mezunu muallim tayin edilmesi mümkün değildir. Bu yüzden ibtidâî mekteplerine, rüşdiye mektebi muallimleri içerisinde darülmuaallimin derslerini tahsil etmiş olanlar tayin edilmelidir. Darülmuaallimin dersleri aldığına dair hükümet tarafından tasdikli itimatnameleri olmayan muallimler ibtidâî mektebine tayin edilmemelidir.
2. İbtidâî mektebinde bir muallim, kırktan fazla talebeye hakkıyla eğitim veremeyeceğinden her mektebe talebe miktarına (kırk) göre muallim tayin edilmelidir. Buna göre bir mektepte talebe sayısı kırk ise mektebe bir muallim, kırktan fazla seksenden az ise iki muallim, seksen ile yüz yirmi arasında ise üç muallim tayin edilmelidir.
3. Muallim derse başlamadan önce sınıfta yoklama almalıdır. Bu yoklama sonucunda derse gelmeyen talebeler, yoklama defterine işaretlenmelidir. Üç gün mektebe gelmeyen talebe var ise talebenin mektebe gelmeme sebebi velilerden sorulmalıdır. Veli, talebenin devamsızlık sebebini bildirmez ve talebenin de devamsızlığı on beş günü geçerse talebenin ismi defterden silinmelidir. İsmi silinen talebenin durumu hem veliye hem de maarif meclisine haber edilmelidir.
4. Muallimler mektep içinde düzenin bozulmamasına gayret göstermelidir. Muallim, mektebin temizliğinin yanında talebelerin el, ayak ve elbiselerinin temiz olmasından da sorumludur. Muallim, talebelerin ders esnasında ve diğer vakitlerde gürültü yapmalarına, talebelerin birbirlerine rahatsızlık vermelerine müsaade etmemelidir.

<sup>3</sup> Vilayetlerde defterdar, sancaklarda ya muhasebeci veya vali yardımcısı ve kazalarda dahi mal müdürleri bulunmaktadır.

5. Mektebe yeni kayıt yaptırmak isteyen talebenin durumu daha önce gittiği mektebin mualliminden sorulmalıdır. Bu talebe, önceki mektepte hangi sınıfta olduğuna dair belgeyi göstermek zorundadır. Eğer bu talebe, önceki mektepte okuduğu sınıfın üstündeki sınıfa kaydolmak isterse o sınıfa mahsus derslerden imtihan olmak zorundadır. Talebe imtihandan başarılı olursa talebenin kaydı üst sınıfa yapılmalıdır.
6. Muallimler talebeye yumuşak davranmalıdır. Her ne sebeple olursa olsun talebeyi dövmek ve talebe hakkında kötü sözler söylemek kesinlikle yasaktır. Talebenin yaramazlığına karşı muallim, talebeye öğüt verici sözler söylemelidir. Ayrıca talebeye bir miktar ayakta durdurma gibi cezalar verebilir.
7. Muallimler haftada bir veya iki defa olmak üzere uygun bir zamanda tüm talebeye dünyevi kaideye müteallik meseleleri anlatmalıdır. Buna göre muallim talebeye, edep ve güzel ahlakın faydalarını, abdest ve namazın erkânını, padişahın emir ve kanunlarına itaati ve her vakit ona dua etmeyi, anne, baba, hoca, akraba ve taallukatına yani kendilerinden büyük herkese hürmet göstermeleri gerektiğini ve cahilliğin hem dünyada hem de ahirette faydasının olmadığını öğretmelidir.
8. Muallim, talebeler içinde yaşı büyük olanlara abdest aldırıp öğle ve ikinci namazlarını cemaatle kıldırmalıdır. Talebeler mektepte yemek yiyeceği vakit, fakir olanlar zenginlerin yemeklerine imrenmemesi için yemekhanede zengin ile fakir talebeler ayrı ayrı oturtulmalıdır.
9. Ders, namaz ve yemek vakitlerinin dışında talebeler, mektebin avlusuna veya bahçesinde güneş olmayan bir yere çıkarılmalıdır.
10. Birden fazla muallimi olan mekteplerde nöbetleşe ders yapmalı, o esnada boşta kalan muallim sınıfları dolaşarak talebelerin düzenine nezaret etmelidir. Akşamüstü sesi güzel olan talebelerden biri "Fetih Suresi" veya başka bir sure okumalı ve ardından mektepteki herkes padişah ile ümmet-i Muhammediyenin selameti için dua ettikten sonra eğitime ara verilmelidir.
11. Muallim ve hademeler, bu tâlimatın hükümlerine uygun hareket etmediği tespit edilirse ilkinde muallim ve hademelerin bir aylık maaşlarının yarısı, ikinci defa olursa maaşın tamamı kesilmelidir. Söz konusu durum üçüncü kez olursa muallim ve hademeler memuriyetten ihraç edilmelidir.

### 5.3. Müfettişin Vazifesi

1. Maarif Meclisi azasından uygun olanlar ibtidâî mektebi müfettişliğinde istihdam edilmelidir. Bu müfettişler haftada bir defa ibtidâî mekteplerini teftiş etmelidir. Müfettiş, mektepteki talebenin devamsızlık durumu, eğitim derecesi, edep ve ahlakı, muallim ve hademelerin mektepteki görevini hakkıyla yerine getirip getirmediğini kontrol etmelidir. Mektepteki görevliler, tâlimat hükümlerine uygun hareket etmediği ve bunun yanında herhangi bir yolsuzluk yaptığı müfettiş tarafından fark edilirse görevliler müfettiş tarafından sözlü olarak uyarılmalıdır. Bu uyarıya rağmen herhangi bir değişiklik olmazsa müfettiş bu olumsuz durumu maarif idaresine bildirmelidir. Bunun üzerine maarif idaresi de, mektepteki görevliler hakkında on sekizinci maddeye göre işlem yapmalıdır.
2. Maarif müfettişlerine uygun bir maaş tahsis edilmelidir.

### 5.4. Bevvabın Vazifesi

1. Bevvab sabahleyin talebe gelmeden yarım saat önce mektebi açmalıdır. Bevvab mektebin içerisini silip süpürmeli, sınıf ve odaların pencerelerini açmalı, abdesthaneyi suyla temizlemeli ve böylece mektepte pis, fena kokulu şeylerin bulunmamasına dikkat etmelidir. Bevvab, mektepte içilecek suyu getirmesi, kış günleri sobayı yakması vs. hizmetleri yaptıktan sonra kapı önüne oturup talebenin toplanmasına nezaret etmelidir.
2. Bevvab, izin belgesi olmayan hiçbir talebeyi mektepten dışarı çıkmasına ve bir eğitime mensup memuriyet veya müfettişlerin haricinden gelen ziyaretçiyi de mektebe girmesine izin vermemelidir.

### 5.5. Halife ve Sınıf Başlarının Vazifesi

1. Teneffüs zamanında sınıf başları kendi sınıfındaki talebelere, halife ise tüm talebelere nezaret etmelidir. Bir talebe, ceza gerektirmeyecek derecede uygunsuz hareketler yaparsa halife, o talebeyi bir kenara çekip şifahi olarak uyarmalı, eğer ceza gerektirecek bir hareketi olursa halife, o talebeyi muallime haber etmelidir.
2. Mektepten ayrılış vaktinde halifeler, talebelerin boylarına göre küçükler önde büyükler arkada olacak şekilde ikişerli olarak sıralanmasına dikkat etmelidir. Talebeler mektepten çıkarken sessiz ve edepli bir şekilde çıkmalı ve muallim dahi o esnada bunlara nezaret etmelidir. Yolda giderken büyük talebeler küçük talebelerin ellerinden tutmalı ve sınıf başları nezaretinde bu talebeler, semt semt dolaşarak evlerine sırayla bırakılmalıdır. Bu esnada sınıf başları, talebeler içerisinde yolda uygunsuz hareket edenleri tespit etmeli ve durumu muallime bildirmelidir.

## 5.6. Talebenin Vazifesi

1. Talebeler belirlenen vakitlerde mektebe gelip edepli bir şekilde yerlerine oturmalıdır.
2. Müfredat dâhilinde mektebe gelecek veya gelmiş olan talebeler, veliler tarafından muallime haber edilmelidir.
3. Talebe yerlerinde otururken birbirleriyle oynaşmamalı ve ders çalışan arkadaşlarını rahatsız edecek derecede gürültü çıkarmamalıdır. Talebeler edep ve sükûnet içerisinde dersleriyle meşgul olmalıdır.
4. Ders vakti geldiğinde muallim, şubelerden birini yanına çağırdığında talebeler, sırasıyla ve birbiri ardınca gitmelidir. Ders esnasında talebeler, edep ve sükûnet üzere bulunacak ve yerlerine dönerken dahi yine o suretle birbiri ardınca sıralarına gelip oturmalıdır.
5. Talebelerden biri dışarıya çıkmak isterse müzakere ve mütalaa vaktinde sınıf başından, ders vaktinde ise muallimden izin almalıdır. Ancak bir şubeden aynı anda iki-üç talebeye izin verilmemelidir.
6. Talebeler, birbirleri hakkındaki şikâyetini veya dersle alakalı müşküllerini muallim veya halifeye, oturdukları sıralardan bağırarak söylememeli, onların huzuruna gelerek durum ve isteklerini anlatmalıdır.
7. Muallim veya başka biri sınıfa geldiğinde talebeler, ayağa kalkarak selam vermeli ve muallim oturun emri vermedikçe yerlerine oturmamalıdır.
8. Talebeler daima el, yüz, ayak, elbise ve kitaplarını temiz tutup oturdukları yeri kirletmemelidir. Talebeler, yemek vakti dışında hem sınıfta hem de teneffüs anında avluda hiçbir şey yememelidir.
9. Talebeler birbirleriyle kardeş gibi hoş geçinip birbirlerine karşı asla kötü davranmamalıdır. İçlerinde hasta ya da sakat olanlar başka talebeler tarafından taklit veya alay edilmemelidir.
10. Talebeler muallim ve halifelerine yani kendilerinden büyük olanlara hürmet göstermelidir.
11. Teneffüs ve yemek vakti geldiğinde muallim, ilk önce birinci sınıf talebelerine daha sonra ise birbiri ardınca diğer sınıflara izin vermelidir. Talebeler yemekhaneye giderek el ve ağız temizliğini yaptıktan sonra yemek masalarına oturup edep ve nezafetle yemeklerini yemeli ve yemek sonunda yine ellerini ve ağızlarını güzelce temizlemelidir.
12. Teneffüs esnasında türkü söylemek, münasebetsiz bir surette bağırıp çağırmak, mektep binasına ve içindeki malzemelerine zarar verecek oyunlar oynamak yasaktır. Mektepte vücudu terletecek derecede ve tehlikeli olmaması şartıyla beden kuvvet ve sıhhati için jimnastik nev'inden hareketlere izin verilebilir.
13. Talebeler gerek mektebe gelip giderken gerekse diğer vakit sokakta gayet edepli bir şekilde olacak ve arkadaşlarıyla bağırıp çağırmak, gürültü çıkarmak veya şuna buna sataşmak gibi hareketlerden kaçınmalıdır. Talebeler mektep dışında muallim veya önemli kişilerle karşılaştıklarında edeple selam durmalıdır.

### 5.6.1. Ödül

1. Mektepte takdir edilecek hal ve hareketi bulunan talebeye muallimler tarafından tahsin ve tebrikler ihsan edilmelidir. Ancak muallimler, tahsin ve tebriklerinde talebeyi kibir ve gurura sevk edecek derecede ileri gitmemeye dikkat etmelidir.
2. Talebe daimi olarak derslerine çalışır ve talebelik vazifesini güzelce yerine getirirse talebeye aferin belgesi verilmelidir.
3. Dört adet aferin belgesine sahip olan bir talebeye bir adet tahsin belgesi, dört adet tahsin belgesi olana bir imtiyaz belgesi verilmeli ve bu imtiyaz belgesi müfettişler tarafından tasdik edilmelidir.
4. Her üç ayda bir defa bu belgeler için yoklama yapılmalı ve talebeler içinde durumu iyi olanlar baş mevkilere oturtulmalıdır.
5. Talebenin bir sene zarfında kazandıkları belge sayısının tespiti için her sene sonunda yoklama yapılmalıdır. Bu yoklama neticesinde ya on altı aferin veya dört tahsin veyahut bir imtiyaz belgesi olan talebelerin ismi iftihar levhasına yazılmalıdır. İmtiyaz belgesi olanlara ödül töreninde bir kitap hediye edilmelidir.

### 5.6.2. Ceza

1. Talebe; mektebe gitme konusunda gevşeklik gösterirse, üstlendiği herhangi bir vazifeyi ihmal ederse ve asıl vazifesi olan talebeliğin haricinde edebe aykırı hal veya hareketlerde bulunursa cezalandırılmalıdır. Söz konusu durumlarda talebeye verilecek cezalar değişiklik göstermektedir. Buna göre talebeye *evvela* nasihat edilmeli *ikincisi*, talebe azarlanmalı *üçüncüsü* talebenin hal veya hareketleri düzelinceye kadar geçici olarak sahip olduğu takdir belgelerini kısmen ya da tamamı

elinden alınmalı, *dördüncüsü* talebenin, teneffüs veya boş zamanlarında sınıfta bekletilerek arkadaşlarıyla birlikte vakit geçirmesine veya oyun oynamasına izin verilmemeli, *beşincisi*, talebe sınıfta en aşağı mevkiye oturtulmalı, *altıncısı*, talebe, sınıfta ceza mahalline oturtulup paydos vaktine kadar orada ders çalışmalı veyahut talebenin sahip olduğu takdir belgeleri yırtılarak talebe, ceza mahallinde kabahatinin derecesine göre az veya çok ayakta durdurulmalı ve sonucusu talebeye mektepten ihraç cezası verilmelidir. Bu cezalara karşın talebenin dövülmesi kesinlikle yasaktır.

2. Bir talebe haddi zatında edepli ve kâmil biri iken kazaen bir kabahatte bulunursa talebe muallimler tarafından açıktan nasihatlerle hafifçe uyarılmalı ve eğer aksi olarak talebe, tekdir (azarlama) edilecekse de bu gizlice yapılmalıdır.

3. Yaşın küçüklüğünden dolayı bazı küçük kabahatlerde bulunan talebe, ya uygun bir dille tekdir edilmeli ya da talebenin sahip olduğu belgeleri geçici olarak elinden alınmalıdır.

4. Bir talebenin kabahati kendi iradesinin dışında olursa talebe sadece tekdir edilmelidir.

5. Mektebe gelip giderken ve sair vakitlerde sokakta uygunsuz harekette bulunan veya gerek sınıfta gerekse yemek ve teneffüs vakitlerinde rahat durmayıp arkadaşlarıyla tartışıp gürültü eden talebeye, paydos vaktine kadar, tecrit cezası verilmeli yani talebe arkadaşlarının yanına gitmemelidir.

6. Ders zamanında hazır bulunmayan talebe, mektebin açılışından itibaren kaç saat mektebe gelmemiş ise o kadar saat diğer talebelerden ayrı durdurulmalıdır. Eğer bir talebe, mektebe üç gün gelmez ve velisinden mazeretini gösterir bir belge getirmese talebe, bir gün boyunca mektepte ayrı tutulmalıdır. Mektebe gelmeme durumu on beş günü geçerse talebe, mektepten ihraç edilmelidir.

7. Ders esnasında gürültü ve yaramazlık yapan talebeye, ders bitene kadar tek başına bırakılma cezası verilmelidir.

8. Bir talebe üç gün sürekli olarak ders ve vazifelerinde gevşeklik gösterirse sınıftaki yeri aşağı çekilir ve bu gevşeklik devam ederse talebe, ıslah olana kadar tek başına bırakılmalıdır.

9. Mektebin düzenini bozan ve muallim, halife ve sınıf başına karşı itaatsizlik eden talebe üç gün boyunca tek başına kalmalıdır.

10. Talebelik vazifesi haricinde mesela hırsızlık gibi büyük kabahatler işleyen talebeye tek başına kalma cezası verilmeli, suçun tekrarında mezkûr ceza bir gün daha uygulanmalı ve buna rağmen mezkûr suç üçüncü defa işlenirse talebe mektepten ihraç edilmelidir.

11. Müzakereci ve sınıf başları, kabahat işlerse ya geçici veya kalıcı olarak mezkûr görevinden azledilmeli veyahut müzakereci ve sınıf başlarına tekdir vb. cezalar verilmelidir.

## 6. LÂYİHA VE TÂLİMATIN DEĞERLENDİRİLMESİ

Bursa Vali Muavini Yusuf Bahaeddin, Anadolu'daki birçok şehri ziyaret etmiş ve bu esnada şehirlerin temel eğitim kurumları olan ibtidâî mektepleriyle alakalı notlar tutmuştur. Yusuf Bahaeddin, bu notlarını "*Memâlik-i Mahrûse-i Şâhânedâ Ma-Cevâmi' Şerife Mekâtib-i İbtidâiye Tesisile Sûret ve Temin-i İdaresine Dair Lâyihadı*" başlıklı lâyhada toplamıştır. Bu lâyhada Yusuf Bahaeddin, Osmanlı eğitimi içinde temel eğitim kurumu olan ibtidâî mekteplerin önemini ne kadar büyük olduğunu göstermek için "*rûkn-i asliyesi*" kavramını kullanmıştır. Yani ibtidâî mekteplerini; Osmanlı eğitim sisteminin temeli, ayrılmaz parçası, ana sütünü, köşe taşı olarak görmüştür. Bu yüzden Yusuf Bahaeddin, önemli bir eğitim kurumu olan ibtidâî mekteplerin kötü durumdan kurtulup sürekli intizamlı bir şekilde olması gerektiğini vurgulamıştır. Yusuf Bahaeddin'e göre XIX. yüzyılda Sultan II. Abdülhamid, eğitimin gelişmesi için kısa zamanda önemli adımlar atmışsa da Osmanlı'da eğitimin temeli ve başlangıcı olan ibtidâî mektepler yetersiz kalmıştır. Yusuf Bahaeddin, ibtidâî mekteplerin yetersiz kalmasının en önemli sebeplerinden birinin maddiyat olduğunu belirtmiştir. Temel eğitimin geliştirilmesi için halktan toplanan yardımlar ve evkaf-ı münderise gelirleri yetersiz gelmeye başlamıştır. Yusuf Bahaeddin, Anadolu ziyareti esnasında gördüklerini şu mealde kaleme almıştır: Osmanlı Devleti'nin her yerinde temel eğitim kurumları açılmamıştır. Çünkü bunun için ciddi bir para ve insan kaynağını elzem görmüştür. Bu imkânsızlık sebebiyle halk, temel eğitimden mahrum kalarak hem İslami hükümlere yabancılaşmış hem de bir takım batıl fikirlere sahip olmuştur. Yusuf Bahaeddin' göre, Anadolu'nun en küçük yerinde bile mutlaka ibtidâî mektepleri açılmalıdır. Yusuf Bahaeddin, karyelerdeki cehaletin engellenmesi ve hak-diyabetin gelişmesi için



ibtidâî mekteplerin sayısının artırılması ve bu mekteplerin düzen içinde idare edilmesi için halktan toplanan yardımlar ile evkaf-ı münderisenin yanında daha başka maddi gelirlerin devlet tarafından sağlanması gerektiğini düşünmüştür. Çünkü maddi destek artırılırsa kısa zamanda Osmanlı'nın her yerinde keyfiyetli ibtidâî mekteplerin açılmasının daha kolay olacağını belirtmiştir. Yusuf Bahaeddin, Osmanlı Devleti'ndeki cehaleti ve batıl fikirleri ortadan kaldırmak için en küçük birimlerde temel eğitimin verilmesi gerektiğini ifade etmiştir. Yani en uzak ve küçük karyelerde ibtidâî mekteplerin açılmasıyla küçük yaşta çocukların eğitilmesi devletin istikbali açısından büyük bir önem taşıdığını ve eğitim aracılığıyla devletin eski ihtişamlı zamanlarına döneceğini vurgulamıştır.

Yusuf Bahaeddin, lâyihasında ibtidâî mektepler için maddi gelirin önemine her fırsatta değinmiştir. Çünkü şehir ve kasabadaki ibtidâî mekteplerde görev yapan muallimlerin maaşları eşitken, karyedeki ibtidâî mekteplerde görev yapan muallimlerin maaşları ise eşit değildir. Karyedeki muallimlerin maaşları; mektepte eğitim verdiği talebe sayısına bağlı olarak değişiklik göstermiş ve halktan toplanan para ya da zahireden karşılanmıştır. Bunun neticesinde karyedeki muallimler, daha fazla para ya da zahire alabilmek için mektepteki talebe sayısını artırmaya çalışmışlardır. Ayrıca muallimler; az ücret veren talebe az, fazla ücret veren talebe daha fazla ilgi göstermişlerdir. Bir muallimin fikir dünyasında “*ne kadar çok talebe o kadar çok para, ne kadar çok para o kadar çok ilgi*” düşüncesi -ki Osmanlı eğitimi için ne kadar kötü ve zor bir durum- olursa/oluşursa mektepteki talebenin keyfiyeti akamete uğrayacaktır. Çünkü bir muallimin ilgileneceği ve vaktini harcayacağı talebe sayısı aşağı yukarı bellidir ancak muallim kapasitesinin üzerinde talebe eğitime vermeye çalışırsa hem talebenin istifadesini engellemiş olacak hem de kurumun kalitesini düşürmüş olacaktır. Bu yüzden her muallim, dirayeti ve kapasitesi kadar talebe eğitime vermelidir. Yusuf Bahaeddin'e göre bir muallimin mektepteki görevini hakkıyla yapabilmesi için eğitim verdiği talebe sayısını kırktan fazla olmamalıdır. Yusuf Bahaeddin, bir muallimin “*maddi sıkıntıya düşerim*” endişesiyle kırktan fazla talebe eğitime vermemesi ve muallimlerin eşit bir şekilde maaş almaları için şehir, kasaba ve karyelerdeki Müslim halkın arazi ve müsakkafat vergisine yüzde yirmi beş zam yapılması gerektiğini belirtmiştir. Bu sayede talebelerin eşitsiz bir şekilde eğitim almaları da engellenmiş olacaktır.

Yusuf Bahaeddin, lâyihada ibtidâî mekteplerin yaşadığı maddi sıkıntılara değindikten sonra bunların çözümlerine dair bilgiler de vermiştir. İbtidâî mekteplerin yapımı ve bu mekteplerde eğitim-öğretim usulü hakkındaki yol haritası ilgili lâyihanın bir başka konusunu oluşturmuştur. Buna göre Yusuf Bahaeddin, Osmanlı Devleti'nde en uzak ve küçük karyelerde bile ibtidâî mektebi yapılması gerektiğini düşünmüş ve bunun için bir ölçüt belirlemiştir. Bu ölçüte göre her yüz hane başına bir ibtidâî mektep düşmelidir. Bu çerçevede Müslim halkın bulunduğu yerlerde hane sayısına göre gereği kadar ibtidâî mektebi açılmalıdır. Bu ibtidâî mektepler sadece erkekler için değil kızlar için de olmalıdır. İlk etapta kızlar için ayrı bir ibtidâî mektep yapılamazsa bile kızlar, erkek mektebi içinde ayrı bir bölmede/bölümde eğitime alınmalıdır. Ayrıca eğitime gelir katkısı olması için zamanla karyedeki kız ibtidâî mekteplerinde de uygulanmak üzere şimdilik şehir ve kasabalardaki kız ibtidâî mekteplerinde usta kadınların son sınıf talebelerine halı, kilim, seccade vb. malzemelerin yapımı öğretilmelidir. Yusuf Bahaeddin, ibtidâî mekteplerin sadece şehir ve kasabalarda değil köylerde de açılarak herkesin eğitime almasını ve bu eğitimden de gelir elde edilmesini böylelikle Osmanlı eğitimine maddi destek sağlanmasını istemiştir.

Yusuf Bahaeddin'e göre, Osmanlı şehirlerinde özellikle karyelerde ibtidâî mekteplerin cami bitişiğine, cami yok ise cami ile birlikte ibtidâî mektebi yapılmalıdır. Bunun nedeni ise Osmanlı Devleti'nde usul-i cedid'i bilen muallimlerin sayısı az olduğundan her karyeye muallim tayin edilmesi o dönemin şartlarında zordu. Cami ile ibtidâî mektebinin bitişik halde yapılmasındaki amaç; cami imamının, kaza veya sancaktaki rüşdiye mekteplerine getirtilerek bu imamlara usul-i cedid öğretilmesidir. Gerekli eğitimin ardından görev yerine dönen imam, camide imamlık, ibtidâî mektebinde ise muallimlik görevini yürütecektir. Yusuf Bahaeddin'in bu çözümü sayesinde bir maaş ile devletin hem muallim hem de imam ihtiyacı karşılanmış olacaktır. Yusuf Bahaeddin, imamlara muallimlik vazifesinin verilmesiyle her ne kadar devleti maddi külfetten bir nebze olsun kurtarmış olsa da usul-i cedid ibtidâî mekteplerine darümuallimin'den/darümuallimat'tan mezun olanların tayin edilmesini istiyordu. Bunun amacı, bir imamın rüşdiye mektebinde usul-i cedid dersleri alıp ibtidâî mektebinde ders verecek durumda olsa da darümuallimin'den/darümuallimat'tan mezun olan bir muallim kadar etkili olamayacağına inanmasıdır. Bu yüzden İstanbul Darümuallimin'den/Darümuallimat'tan mezun muallimler görevlendirilerek Osmanlı'nın vilayet, kaza ve nahiye merkezlerinde darümuallimin/darümuallimat açılmalı ve buralarda ibtidâî mektepleri için muallimler yetiştirilmelidir. Ancak Osmanlı Devleti'nin her yerinde maddi külfet yüzünden kısa zamanda muallim mekteplerin açılması mümkün olmayacaktır. Bu yüzden ibtidâî mektepleri için gerekli muallim ihtiyacının imamlardan da karşılanmasına devam edilecektir. Bu muallimlerin maaşları şehir ve kasabalardaki ibtidâî mekteplerinde görev yapan muallim evvellere iki yüz ellışer, muallim sani ve salislere ikişer yüz ve karye mekteplerindeki muallimlere yüz ve bevvalara ise seksen kuruş verilmeli ve maarif geliri müsait olursa muallimlerin maaşlarına ellışer ve bevvaların maaşına yirmışer kuruş zam yapılmalıdır.

Yusuf Bahaeddin, ilgili lâyihasında temel eğitimi hem muallim hem de talebe açısından kolaylaştırmak için o dönemin şart ve düzenine göre çözüm önerilerinde bulunmuştur. Yusuf Bahaeddin, ibtidâî mekteplerinde eğitim gören talebelerin mektebe devam durumuyla alakalı Maarif Nizamnamesi'nde geniş hükümler<sup>4</sup> bulunduğunu ifade etmiştir. Bu hükümler çerçevesinde talebenin mektepteki devamsızlık durumunun değerlendirilmesi gerektiğini ancak bazı istisnai durumlarda nizamnamedeki hükümlerin dışına çıkılabileceğini belirtmiştir. Buna göre göç mevsiminde ailesine yardım eden karye çocuklarının mektebe devam durumunun maarif komisyonlarınca o esnadaki şartlara göre karar verilmesi gerekmektedir. Çünkü Maarif Nizamnamesi'nde mektebe devam durumu ile ilgili geniş hükümler bulunsa da her mektebin bulunduğu bölge şartlarının farklı olabileceği ihtimali düşünülmüş ve talebenin mektebe devam durumunun bölge maarif komisyonlarınca değerlendirilerek uygun kararın verilmesi istenmiştir.

Yine Yusuf Bahaeddin, ibtidâî mekteplerindeki eğitimin hem sağlıklı bir şekilde yapılması hem de eğitim adına yapılan bu masrafların boşa gitmemesi için maddi durumu kötü olan talebelere kitap ve risaleler, maarif komisyonu tarafından meccanen verilmesi gerektiğini belirtmiş ve bunun için çözüm yolları önermiştir. Buna göre talebenin fakir olduğuna dair muhtar ve ihtiyar meclisi tarafından belge hazırlanmalı ve bu belge, mektepteki muallim tarafından da tasdik edilmelidir. Fakir olmadığı halde fakirmiş gibi belge hazırlanarak kitap ve risaleleri alan talebenin sahtekârlık durumu tespit edilirse talebeye verilen kitap ve risale ücretinin iki katı belgeyi hazırlayan ve imzalayanlardan alınmalıdır. Yusuf Bahaeddin, bu yöntemiyle kitap ve risalelerin asıl ihtiyaç sahiplerine verileceğini düşünmüştür.

Maarif-i Umumiye Nizamnamesi'nin altıncı ve yedinci maddesine göre ibtidâî mekteplerinde Elif-Ba, Kuran-ı Kerim, Tecvid, Ahlaka Müteallik Risale, İlm-i Hal, Yazı Talimi, Muhtasar Fenn-i Hesab, Muhtasar Tarih-i Osmani, Muhtasar Coğrafya, Malumat-ı Cami Risalesi dersleri okutulacaktır. Ancak bu dersler, mektebin bulunduğu yerin mahalli maarif meclisi, Maarif Nezareti'nden alınan gerekli izin ve Meclis-i Kebir'in onayı ile mektepte okutulacak dersler değiştirilebilir ya da mevcut derslere ekleme yapılabilir. Örneğin Osmanlı Devleti'nde birçok salgın hastalık zuhur etmiş ve bu hastalıklarla mücadele etmek amacıyla bir takım önlemler alınmışsa da halkın dikkatsizliği yüzünden salgın hastalıklar yayılmıştır. Bu yüzden Yusuf Bahaeddin, salgın hastalıkların engellenmesi için mekteplerde sıhhat risalesi dersinin ve ayrıca ziraat risalesi dersinin de okutulması gerektiğini belirtmiştir. Yusuf Bahaeddin göre ibtidâî mekteplerinde sıhhat risalesi dersi okutulursa toplum eğitilmiş olacak ve bu sayede salgın çok yayılmadan küçük hasar ve kayıplarla atlatılmış olacaktır. Yine Yusuf Bahaeddin'in ziraat dersine ayrı bir önem vermesinin sebebi, tarım ve hayvancılığın daha iyi bir seviyeye gelmesini istemesindedir.

Yusuf Bahaeddin, ibtidâî mekteplerinde eğitimin düzenli ve sağlıklı bir şekilde yapılması için denetim mekanizmasının sürekli olması gerektiğini düşünmüştür. İbtidâî mekteplerin denetlenmesi için tüm vilayet merkezlerinde vali, sancakta mutasarrıf, kazalarda kaymakamların başkanlığında maarif komisyonları oluşturulmalı ve bu komisyonlarda üye olarak maarif müfettişi, naib, müftü ve halk içinde eğitim taraftarı olanlardan iki kişi bulunması gerektiğini belirtmiştir. Yusuf Bahaeddin'in maarif komisyonu üyelerine halkın da dâhil edilmesi, Osmanlı'daki eğitim sisteminin herkes tarafından benimseneceği anlamına gelmektedir. Maarif komisyonları, ibtidâî mekteplerin eğitim-öğretiminden; muallim ve hademelerin tayin, azl ve tebdil işlerinden; eğitimin gelir-giderlerden sorumlu olacaktır. Yusuf Bahaeddin, hem ibtidâî mekteplerindeki eğitim sisteminin hem de maarif komisyonlarının sürekli ve düzenli olarak denetlenmesi için mülkiye mektebinden mezun kişilerin maarif müfettişi olmasını istemiştir. Buna göre maarif müfettişleri, ibtidâî mektepleri ile maarif komisyonlarını sık sık teftiş ve tahkik ederek usulsüzlüklerin yapılmasını engelleyecektir. Müfettişler, maarif komisyonlarının herhangi bir usulsüzlüğünü fark ederse bunun ıslahına çalışacaktır. Yusuf Bahaeddin, Osmanlı'daki temel eğitim sisteminin sağlıklı ve verimli bir şekilde yürütülmesi için çeşitli önerilerde bulunmuştur.

<sup>4</sup> Onuncu Madde: Bir mahalle veya karyede sıbyan mektebine gitmek için zikir ve inas esnan-ı tahsilde ne kadar etfal var ise isimlerini ve onların iâşesiyle mükellef olan valideyn ve akaribinin esamisini mübeyyin ihtiyar meclisi maarifetiyle bir defteri yapıp ve zeyli mümhür edilip mektep hocasına teslim kılınacaktır. Onbirinci Madde: onuncu madde de beyan olduğu vechle tertip edilecek defterde isimleri muharrer çocuklardan mektebe gelmeyenler olur ise hoca tarafından mahalle muhtarına haber verilerek evvel çocuğun peder veya validesi veyahut en yakın akrabası ihtiyar meclisine celb olunarak çocuğu mektebe göndermesi teklif ve ihtar olunacaktır. On ikinci madde: bir çocuğun mektebe gitmesi için valideynine veya akrabasına bir ayda üç kere ihtar vukua bulup da çocuğun on üçüncü maddede muharrer azar ile ma'zur olmayarak gönderilmediği tahakkuk eder ise tâlimat-ı mahsusasına tevfiğe o makulelerden haline ve iktidarına göre beş kuruştan yüz kuruşa kadar ceza nakdi alınıp maarif idaresi sandığına teslim kılınacak ve ceza-i nakdi alındıktan sonra yine tesiri görülmez ise çocuk hükümeti mahalliye tarafından cebre mektebe konulacaktır. On üçüncü madde: esnan-ı tahsilde bulunanların muamele-i cebriyeden müstesna tutulmalarını icab eden özürlülerin birincisi, çocuğun hükümeti mahalliye maarifetiyle ledel-muayene tahsil-i ilm ve maarifine mani olduğuna hüküm edilen emraz-ı cismaniye ve maneviyesi ikincisi, bir aciz fakirin bir çocuğu olup da kendisinin o çocuğu istihdamına ihtiyacı sabit olması, üçüncüsü, bir çocuğun ekin ve harman vakitleri çiftçilik ile işgal olması, dördüncüsü mahall-i ikametinde mektepler yarım saat mesafede bulunması, beşincisi, çocuğun bulunduğu mahalde mektep olmaması veya olup da kifayet etmemesi, altıncısı, çocuğun hanesinde veya sair bir mahal-i mahsusda okuyup yazdığı tahakkuk etmesi elhasıl bunlara mümessil ahvalden dolayı hükümeti mahalliye nezdinde şayan-ı kabul olacak azar-ı kaviye bulunması hususlarıdır. Sıbyan mekteplerine devam etmeyen çocuklardan herhangi birinin iş bu ahvalden biriyle mazur olduğu sabit olur ise evvel çocuğun valideyninden veya akrabasından ceza-i nakdi alınmaz (Düstur, cilt II, s. 185-186).

Maarif Nezareti tarafından ibtidâî mekteplerin eğitim-öğretimiyle alakalı muallim, hademe ve talebelerin vazifeleri, talebelere mücâzât (ceza) ve mükâfat (ödül) gibi hususları ayrıntılı bir şekilde anlatan bir tâlimatın hazırlanmadığını gören Yusuf Bahaeddin, lâihinin haricinde bir de “*Mekâtib-i İbtidâîye Tâlimatı*” adlı tâlimatı hazırlama ihtiyacı duymuştur. Maarif Nezareti de Yusuf Bahaeddin’in ibtidâî mekteplerinin eğitim öğretimiyle alakalı ayrıntılı bir tâlimatın olmadığı iddiasını reddetmiş ve mezkûr mekteplere ait tâlimatın olduğunu ifade etmiştir. Yine Maarif Nezareti, Yusuf Bahaeddin’in hazırladığı tâlimatın, nezarete ait tâlimatların içeriğinde yer aldığını belirtmiştir. İbtidâî mekteplerin eğitim-öğretimiyle alakalı Maarif Nezareti’ne ait “*Talim-i Sıbyan*”, “*Etfâlin Talim ve Tedris ve Terbiyelerini Ne Vechile İcrâ Eylemeleri Lâzım Geleceğine Dâir Sıbyân Mekâtibi Hâceleri Efendilere İtâ Olunacak Talimât*”, “*Dersaadet Mekâtib-i İbtidâiyesi için Tâlimat -ı Mahsûsadır Mevadd-ı Esasiye ve Vezaif-i Muallimin*” ve “*Maârif-i Umûmiye Nizamnâmesi*” gibi çeşitli tâlimatlar bulunmuştur. Maarif Nezareti, ibtidâî mekteplerin eğitim-öğretimine ilişkin tâlimatları maddeler halinde belirtirken; Yusuf Bahaeddin ise konu sınıflandırmasına gitmiştir.

Maarif Nezareti’ne ait tâlimat ile Yusuf Bahaeddin’in hazırladığı tâlimat karşılaştırıldığında; bazı bilgilerin aynı, bazı bilgilerin ise farklı olduğu tespit edilmiştir. Maarif Nezareti’ne ait “*Dersaadet Mekâtib-i İbtidâiyesi için Tâlimat-ı Mahsûsadır Mevadd-ı Esasiye ve Vezaif-i Muallimin*” adlı tâlimat ile Yusuf Bahaeddin’in tâlimatı arasında ciddi benzerliklerin ve farklılıkların olduğunu söyleyebiliriz. Bu iki tâlimat karşılaştırıldığında muallimlerin görev tanımının nasıl yapıldığı; talebelerin bulaşıcı hastalığa yakalanması durumunda mektebin alacağı tedbirlerin neler olduğu; sınıftaki defterlere nelerin kaydedildiği; talebelerin yemek ve teneffüs zamanının nasıl düzenlendiği; talebelerin ödül ve ceza disiplinin nasıl icra edildiği gibi konularda hem benzerlik hem de farklılıklar göze çarpmaktadır.

## 7. SONUÇ

XVIII. yüzyılın sonlarından itibaren parçalı ve kesintili olarak devam eden Osmanlı’nın eğitimdeki yenileşme çabaları, Tanzimat döneminde yeni bir sürece girmiştir. Tanzimat döneminden itibaren Osmanlı eğitim sisteminin temelini oluşturan ibtidâî mekteplerin gelişimi ve yaygınlaştırılması için birçok lâyiha veya tâlimat hazırlanmıştır. Bu tâlimatlardan birini de Bursa Vali Muavini Yusuf Bahaeddin 1895 yılında hazırlamıştır. Yusuf Bahaeddin, Osmanlı’daki eğitim sisteminin temeli ve başlangıcı olan ibtidâî mekteplerin açılmasının toplum için çok önemli olduğunu belirtmiştir. Çünkü temel eğitim kurumlarının olmadığı yerde insanların eğitimden yoksun kalmaları sonucunda İslami bilgileri dahi edinmekte ciddi zorlukların çekildiğini ifade etmiştir. Hatta böylesi bir toplumun batıl fikirlere rahatlıkla tevessül ettiğini gören Yusuf Bahaeddin, temel eğitimin yaygınlaştırılmasının elzem olduğunu düşünmüş ve bunun için lâyiha hazırlamıştır. Yusuf Bahaeddin, ilgili lâihesinde ibtidâî mekteplerin sadece erkekler için değil kızlar için de açılması gerektiğini savunmuştur. Maddi yetersizlikten dolayı kızlar için ibtidâî mektepleri hemen açılmazsa bile kızların erkek ibtidâî mekteplerinde eğitimlerine devam etmelerinin isabetli olacağını düşünmüştür. Yusuf Bahaeddin, bu düşüncesiyle toplumda kız-erkek fark etmeksizin herkesin temel eğitimi almasını istemiştir. Osmanlı Devleti’nde yetişmiş muallimlerin sayısının az olduğunu ve kısa zamanda ibtidâî mektepleri için yeterli sayıda usul-i cedidi bilen muallimlerin yetişmesinin mümkün olmadığını bilen Yusuf Bahaeddin, ibtidâî mekteplerinin muallim ihtiyacını karye imamlarıyla karşılamayı düşünmüş ve bu yüzden bir karyede ibtidâî mektebi yapılacaksa cami bitişiğine yapılmasını istemiştir. Ayrıca Yusuf Bahaeddin, bir yere ibtidâî mektebin rastgele yapılamayacağını ifade etmiş ve bunun için de bir usul/metot yöntemi sunmuştur. Buna göre ibtidâî mektebi, Müslim halkın bulunduğu hane sayısının yüz olduğu yerlerde bir; yüzden fazla olan yerlerde ise birden fazla yapılmasına kanaat getirmiştir. Yusuf Bahaeddin, ibtidâî mektebinde etkili ve istifadeli bir eğitimin olması için bir muallimin, kırktan fazla talebeye eğitim vermemesinin gerektiğini vurgulamıştır. Mektepte eğitim gören talebeler, ciddi bir mazeret bildirmediği takdirde sürekli eğitime devam etmelidirler; ancak göç mevsiminde ailesine yardım eden karye çocuklarının mektebe devam durumu, maarif komisyonlarınca o andaki şartlara göre karara bağlanmalıdır. Yusuf Bahaeddin, bu düşüncesiyle talebeyi hemen kaybetmemeyi, her daim kazanmayı hedeflemiştir. Yine Yusuf Bahaeddin, eğitim adına yapılan masrafların boşa gitmemesini ve mektepteki yardımların talebeler arasında gerçekten muhtaç olanlara ulaşmasını istemiştir. Yusuf Bahaeddin, ibtidâî mekteplerin yaygınlaştırılmasını, geliştirilmesini, her daim bu mektepler vasıtasıyla toplumun eğitilmesini istemiş ve bunun için kendi düşüncelerini lâyiha ve tâlimat vasıtasıyla üst makamlara bildirmeye çalışmıştır.

## KAYNAKÇA

- Akyüz, Y. (2010). *Türk eğitim tarihi*. Pegem Akademi.
- BOA, MF. MKT. 17/25, (06/M/1291).
- BOA, C.MF. 85/4225, (13/N/1219).
- BOA, MF. MKT. 21/51, (10/L/1291).
- BOA, MF. MKT. 21/11, (07/L/1291).
- BOA, İ.MSM. 25/653, (11/S/1261).
- BOA, Y.MTV. 115/39 (22/Ş/1312).
- Düstür, Birinci Tertip, c. II.
- Etfâlin Talim ve Tedrîs ve Terbiyelerine Ne Vechile Eylemeleri Lazım Geleceğine Dair Sıbyan Mekâtib-i Hâce Efendilere İtâ Olunacak Talimât (İstanbul 1263/1847).
- Gelişli, Y. (2002). Osmanlı İlköğretim Kurumlarından Sıbyan Mektepleri (Kuruluşu, Gelişimi ve Dönüşümü). *Türkler*, c. 15.
- İhsanoğlu, E. (1998). (Ed.), *Osmanlı Devleti ve Medeniyeti Tarihi, İslâm Tarih, Sanat ve Kültür Araştırma Merkezi*, c.II.
- Kütükoğlu, Mübahat S. (2003). “Lâyiha”, *Diyanet Vakfı İslâm Ansiklopedisi*. Türkiye Diyanet Vakfı, c. XXVII.
- Kodaman, B. (1991). *Abdulhamid Devri Eğitim Sistemi*. Türk Tarih Kurumu Yayınları.
- Mahmud Cevad İbnü's-Şeyh N. (2002). Maârif-i Umûmiye Nezâreti Tarihçe-i Teşkilât ve İcraatı.
- Sakaoğlu, N. (2003). *Osmanlı'dan Günümüze Eğitim Tarihi*. İstanbul Bilgi Üniversitesi Yayınları.
- Yazıbaşı, Muhammed A. (2014). *II. Meşrutiyet Dönemi Sıbyan/İptidai ve Rüştîye Mekteplerinde Ahlâk Eğitim ve Öğretimi (1908-1918)*. Yayınlanmamış Doktora Tezi. Ankara Üniversitesi.

EKLER

Ek-1. Bursa Vali Muavini Yusuf Bahaeddin Tarafından Hazırlanan Lâyihanın İlk Sayfası

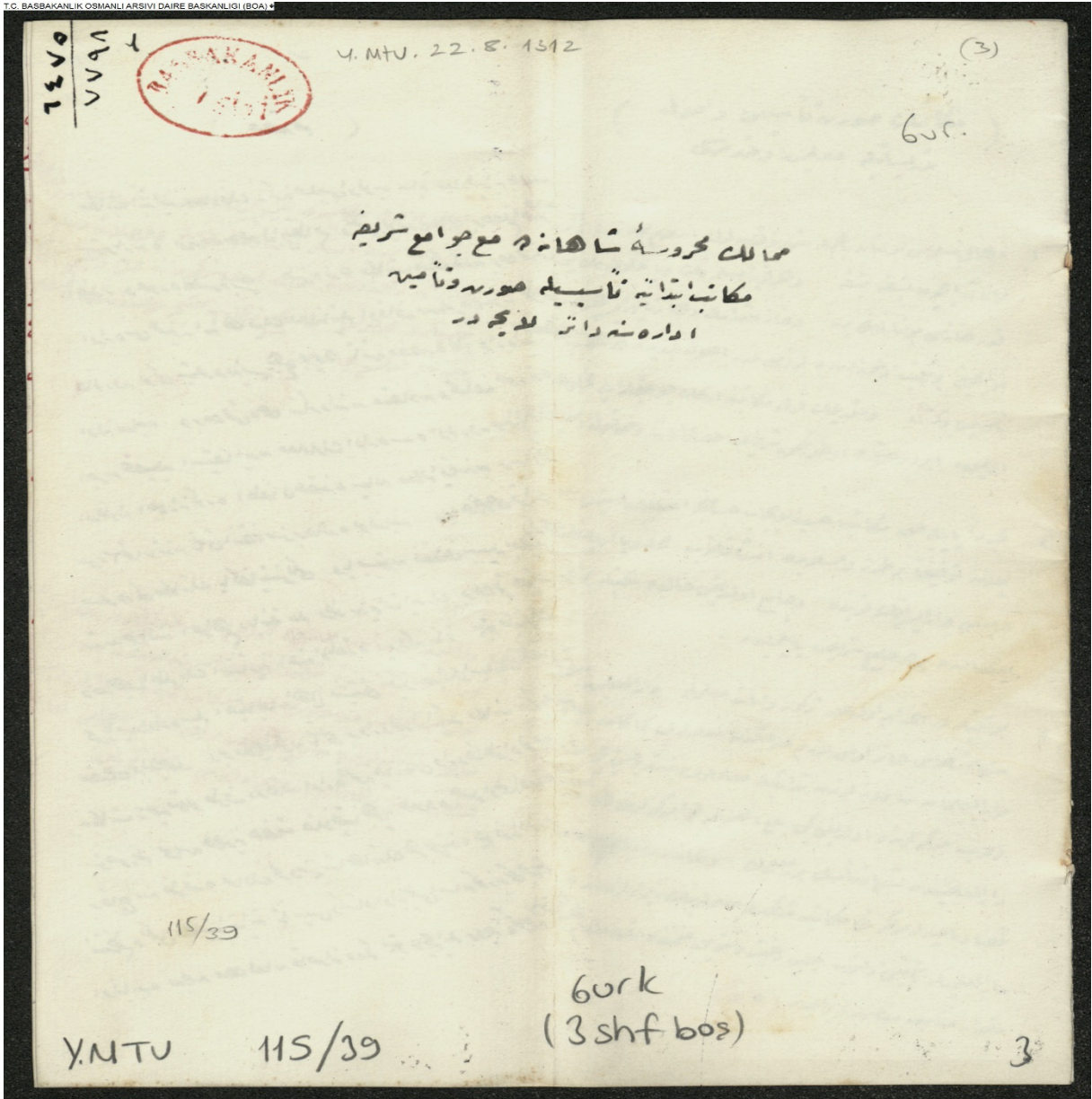

Y.MTV.00115.00039.003

Ek-2. Bursa Vali Muavini Yusuf Bahaeddin Tarafından Hazırlanan Tâlimatın İlk Sayfası

T.C. BASBAKANLIK OSMANLI ARSIVI DAİRE BASKANLIĞI (BOA)

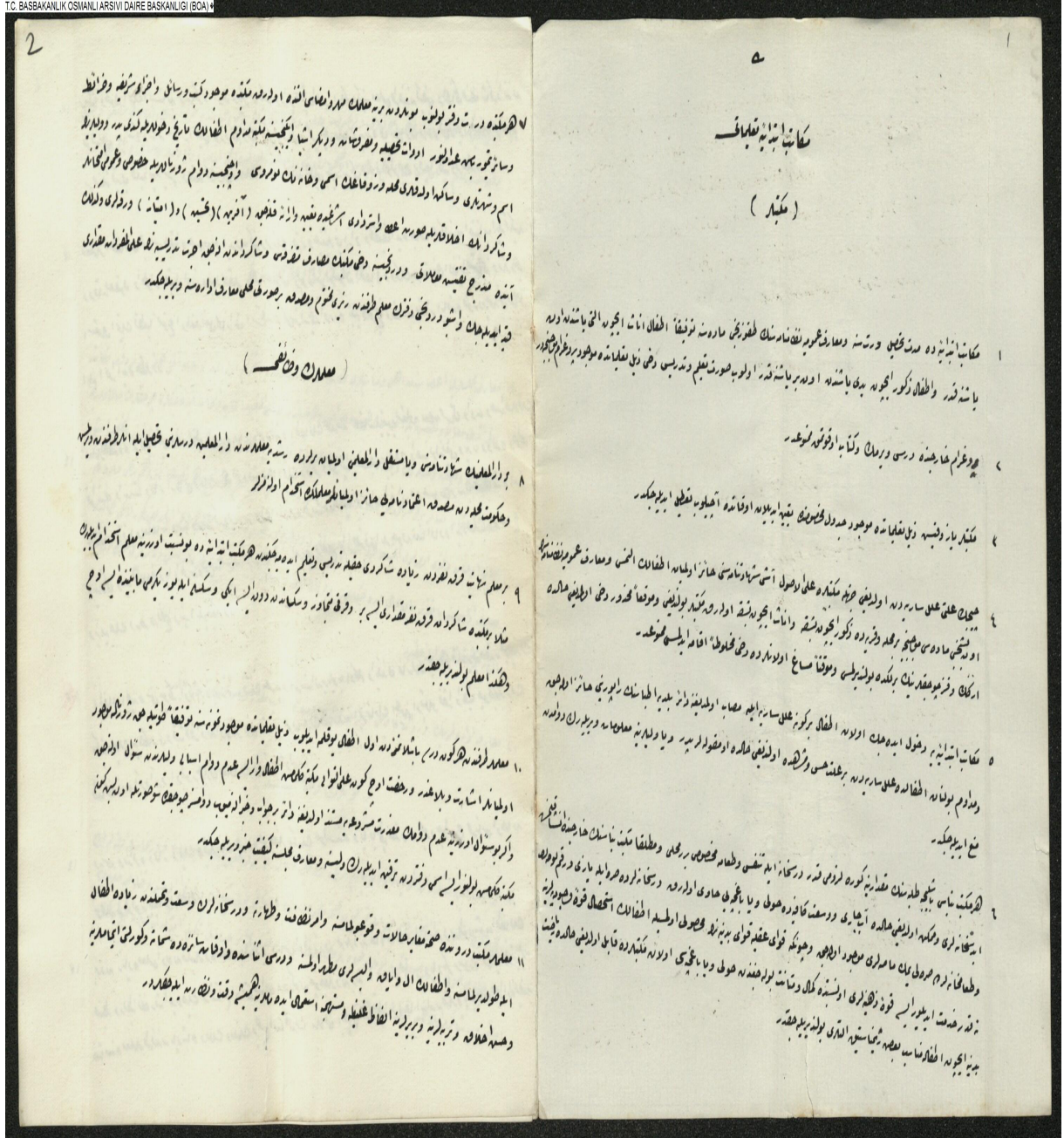

Y.MTV.00115.00039.004

Article Type : Research Article  
Date Received : 08.06.2022  
Date Accepted : 05.09.2022

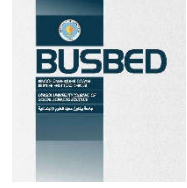

<https://doi.org/10.29029/busbed.1127789>

## STUDENT OPINIONS ON THE EFFICIENCY OF SIMPLIFIED GERMAN AUDIOBOOKS IN FOREIGN LANGUAGE LEARNING PROCESSES<sup>1</sup>

Harun GÖÇERLER<sup>2</sup>, Nurseda KALEMÇİ<sup>3</sup>

### ABSTRACT

This study aims to show the effects of the audiobook forms of linguistically simplified literary works, a new media product, on foreign language learning processes from different perspectives since new media are taking place in current teaching theories and design of foreign language teaching. In the study, applied experimental research was carried out within the framework of linguistically simplified audiobooks. The research was designed with the participation of fifty-four students within the scope of the reading comprehension course. The aim is to clarify the advantages and disadvantages of audiobooks in foreign language acquisition and the development of foreign language skills. In addition to this, an answer is sought to the question of whether audiobooks are effective in enriching the course content, increasing reading motivation, and acquiring different strategies in language learning. Based on the research results for these questions, it was determined that the students abstained from them in the first survey because they did not have full knowledge of audiobooks. Therefore, more participants in the second survey compared to the first survey preferred audiobooks instead of printed books as additional material to improve their language skills, increase motivation for reading, and improve reading techniques and strategies. In addition, the multimedia feature of audiobooks helps to increase concentration during reading. Considering the participants' desire for alternative information transfer tools and the materials they use to appeal to many senses, it can be interpreted that their hesitations about new media products stem from ignorance. Based on the research results, it is thought that it would be beneficial to use audiobooks as auxiliary material in developing various language skills in learning a foreign language in the classroom reading comprehension lesson.

**Keywords:** Material design, Audiobook, New Media, Foreign language course, German as a foreign language.

<sup>1</sup> This article is based on Kalemci's master's thesis (2020)

<sup>2</sup> Tekirdağ Namık Kemal University, Faculty of Arts and Sciences, Department of German Language and Literature, [hgoecerler@nku.edu.tr](mailto:hgoecerler@nku.edu.tr), <https://orcid.org/0000-0002-2394-3795>.

<sup>3</sup> Tekirdağ Namık Kemal University, Institute of Social Sciences, German Language and Literature, Graduate Student, [nursedakalemcii@gmail.com](mailto:nursedakalemcii@gmail.com), <https://orcid.org/0000-0003-3609-630X>.

Makalenin Türü : Araştırma Makalesi  
Geliş Tarihi : 08.06.2022  
Kabul Tarihi : 05.09.2022

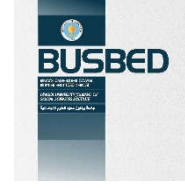

<https://doi.org/10.29029/busbed.1127789>

## YABANCI DİL ÖĞRENİM SÜREÇLERİNDE BASİTLEŞTİRİLMİŞ ALMANCA SESLİ KİTAPLARIN ETKİNLİĞİNE İLİŞKİN ÖĞRENCİ GÖRÜŞLERİ

Harun GÖÇERLER<sup>1</sup>, Nurseda KALEMCI<sup>2</sup>

### ÖZ

Bu çalışmada bir yeni medya ürünü olan dilsel olarak basitleştirilmiş edebi eserlerin sesli kitap şekillerinin yabancı dil öğrenme süreçlerindeki etkilerini farklı açılardan göstermek amaçlanmıştır. Çünkü yeni medyalar güncel öğretim kuramlarında ve yabancı dil öğretiminin tasarımında güncel bir şekilde yer almaktadır. Çalışmada, dilsel olarak basitleştirilmiş sesli kitaplar çerçevesinde uygulamalı deneysel bir araştırma gerçekleştirilmiştir. Araştırma, okuduğunu anlama dersi kapsamında 54 öğrencinin katılımıyla tasarlanmıştır. Hedef olarak yabancı dil edinimi ve yabancı dil becerilerinin gelişmesinde sesli kitapların avantaj ve dezavantajlarını açığa kavuşturmak seçilmiştir. Bunun yanı sıra sesli kitapların ders içeriğini zenginleştirme, okuma motivasyonunu artırma, dil öğrenmede farklı stratejiler edinme konusunda etken olup olmadığı sorusuna yanıt aranmaktadır. Bu sorulara yönelik gerçekleştirilen araştırmanın sonucuna dayanarak, öğrencilerin sesli kitaplar hakkında tam olarak bilgi sahibi olmadığı için onlara karşı ilk ankette çekimser yaklaştığı saptanmıştır. Bundan dolayı da, ilk ankete nazaran ikinci ankette daha fazla katılımcı dil becerilerini geliştirmek, okumaya yönelik motivasyonunu arttırmak ve okuma tekniklerini ve stratejilerini geliştirmek için ek materyal olarak basılı kitap yerine sesli kitabı tercih etmiştir. Ayrıca sesli kitapların çoklu medya özelliği okuma esnasındaki konsantrasyonu arttırmaya yardımcı olmaktadır. Katılımcıların alternatif bilgi aktarım araçlarına ve kullandıkları materyallerin birçok duyuya hitap etmesine yönelik arzusu dikkate alınacak olursa, yeni medya ürünlerine yönelik tereddütlerinin bilgisizlikten kaynaklandığı yorumu yapılabilir. Araştırmanın sonucuna dayanarak, sesli kitapların sınıf içerisinde okuduğunu anlama dersinde yabancı dil öğrenme sürecinde çeşitli dil becerilerin geliştirilmesi bağlamında yardımcı bir materyal olarak kullanılmasının faydalı olacağı düşünülmektedir.

**Anahtar Kelimeler:** Materyal tasarım, Sesli kitap, Yeni Medyalar, Yabancı dil dersi, Yabancı dil olarak Almanca.

<sup>1</sup> Tekirdağ Namık Kemal, Üniversitesi Fen Edebiyat Fakültesi, Alman Dili ve Edebiyatı Bölümü, [hgoecerler@nku.edu.tr](mailto:hgoecerler@nku.edu.tr), <https://orcid.org/0000-0002-2394-3795>.

<sup>2</sup> Tekirdağ Namık Kemal Üniversitesi Sosyal Bilimler Enstitüsü, Alman Dili ve Edebiyatı Anabilim Dalı, Yüksek Lisans Öğrencisi, [nursedakalemcii@gmail.com](mailto:nursedakalemcii@gmail.com), <https://orcid.org/0000-0003-3609-630X>.



## 1. INTRODUCTION

Especially at the beginning of the 21st century, a lot of things have changed in people's ways of life because this century is about a so-called digital age. The influence of digital change, which is reflected in all people's lifestyles, is also clearly evident in adolescents. Therefore, one can say that one lives in a constantly changing digitized world that is experiencing an inner evolution in the present. As a result of this evolution, the shape of our living environment is literally changing day by day in parallel with the continuously developing technology.

With digitization, the world is constantly experiencing an enormous transformation, and there is no area in life that is unaffected by digitization. While accessing information used to be problematic in the past, new media products now offer the elimination of the complexity of information flow propagated with evolving technology.

Along with the advancing digitization, the traditional media, which are traditional communication tools, are leaving their place to the current versions, namely the new media. The term "medium", which can also be translated as "mediator", is an essential tool to ensure the flow of information. Media change shape over time and keep up with the needs of the century. Despite this continual change of shape, their place in life is fixed. Therefore, people also take on the task of keeping firm steps with this change. Today's new media are technologically equipped and more multimedia than traditional media. Even those who refuse to use the new media products in their lives are beginning to take advantage of new technologies in order to adapt new world because, over time, it becomes inevitable to keep up with digitization, and adapting to digitization is accepted as a skill to be mastered, especially in the labor market. The new media are not only used to be able to adapt to the times. In addition, these media offer many advantages thanks to their multimedia function. A multimedia function means that the devices offer their users several options within one product (Asutay, Atik, Demir, Öğretmen, and Göçerler, 2016, p.30). An example of this would be the tablet computer, with which access to social media via apps and the use of camera, video, and office tools is possible. On the other hand, the problem of "using these new media" arises due to the user's ignorance of the new media and the resulting disadvantageous use.

In addition to many positive aspects, there is often the problem that people experience problems when dealing with new media because they have not received any training in the respective specialty areas such as education, the world of work, and everyday life. Because of this, they might feel inefficient in using the existing technologies in general. In order to benefit from the developing technology, first of all it is necessary to inform the users about the effective use of the technology (Akçayır and Akçayır, 2016, p.1176). In this context, media education aims to teach children, young people, adults, teachers, and all other responsible people a methodical approach to communicating about the correct and advantageous use of the media (Doğan, Koç, and Saraç, 2022, p.777).

Many things have eminently expanded with new media in different areas in the digital age. A day at work, school, or even leisure has become unimaginable without using technology because today's children, in particular, grow up with technological devices and thus with the new media. Ignoring digitization has now become entirely impossible, as we are talking about a living environment that goes hand in hand with technology and continues to evolve with digitization.

As a result, digitization and thus technological devices have also taken their place in education in a reliable way. The media are significant when it comes to education. This is all about an exchange of information. Therefore, a focus should also be placed on media education for educational subjects since the information conveying materials in all school levels have also changed with digitization. Just as the blackboard has developed into a whiteboard, the other teaching/learning materials have also been technologically equipped and transformed. With the new media, a great variety of materials has come into the classroom, as they enable multiple transmission options for the different topics. Apart from that, extracurricular learning materials have also changed with digitization. People no longer work with pens and notebooks, but these materials have given way to digitized utensils such as tablets and wireless input pens. Also, publishers and textbook authors have changed their lines, and the works they work on have been designed and redesigned based on technology.

Accordingly, it could be advantageous to educate the growing children in an age of this kind, integrated with digitalization. Growing up with media is relevant for today's children and young people. Consequently, it could be taken as a preparation for the future since media literacy is also part of the job requirements today. As a result, the effective use of digitized means in the 21st century should be considered an inevitable skill, and the educational process should be shaped by this determination so that children and young people can sustainably complete their education, ready for the workplace of tomorrow (Bosshard, 2019, p.7).

In a foreign language class in which textbook- and teacher-oriented, monotonous, and monotonous teaching has been conducted, it is now required and has become a must to restructure the content and delivery form to keep the students in the classroom as the focus. Old forms of teaching should be decoupled from this situation by using multimedia materials. The change made with the new media could increase the learner's motivation, for which it is relevant, and also considerably increase their interest in the lesson (Bauer, 2019, p.164).

The technological developments mentioned above are also reflected in literary works, through which a connection to literature can be established. Literary works have started to take their place with digitization in the virtual environment immediately and change in content and form accordingly. Not only e-books and e-book readers become widespread, but also it has become possible to carry audiobooks and numerous printed books in digitized form on a single device at all times (Asutay et al., 2016, p.30). As a result, literature is also undergoing significant changes, and new subgenres such as cell phone novels and SMS novels are appearing (ibid.: p. 32). These could be interpreted as the most innovative form of the novel that can be reflected in the framework of literary works. The audiobook version selected for this study is also precise in considering the influence of the new media on literature.

Among the three types of the audiobook, the second was chosen for this study:

- a- Dubbed versions of classic written works without alterations
- b- Synchronization through linguistic simplification or shortening of classical written texts
- c- Dubbings of adventure stories and classic literary texts specially made for language teaching, simplified and prepared according to the language levels

With this type of audiobook, literary works and the classics of literature come together with the new media, and consequently, access to the literary works becomes more effortless. Accordingly, the German literary works can also be used as material in foreign language lessons since they have different multimedia functions and can be retold in a suitable way for all language levels (Gumpert and Zaugg, 2020, p.16). Based on the above statements, this study examines four simplified literary audiobooks selected by the researcher to promote the culture and literature of the target language in addition to their contributions to language learning.

After these audiobooks were presented to the students, their comments were evaluated using a questionnaire. However, before the audiobooks were presented to the students in the university DaF lessons, their perspectives on the term audiobook were evaluated together with a pre-test. This empirical study intends to enrich current foreign language teaching with new media materials such as audiobooks. In summary, the aim is to support the foreign language learning process according to the current situation in German as a foreign language.

## **2. SELECTED AUDIOBOOKS FOR THE STUDY**

In order to be able to specify the subject of the work, four literary works from German literature were chosen in an audiobook version. The original works of the classics were deliberately not used in the study, but a simplified version of the works created specifically for foreign language teaching. A decision was made in favor of simplified audiobook versions of the works, as these are published for the different language levels and can therefore be used in a specific target group. The main reason for their selection is the low or insufficient language level of the first-year students in the undergraduate program who took part in the research (survey) conducted within the framework of this master's thesis.

The selected works are Johann Wolfgang Goethe's *Die Leiden des jungen Werther*, Joseph von Eichendorff's *Aus dem Leben eines Taugenichts*, E.T.A. Hoffmann's *Das Fräulein von Scuderi* and Ludwig Tieck's *Der blonde Eckbert*.

### **2.1. Die Leiden des jungen Werther**

This book belongs to the publishing house ELI-Lektüre and has the language level B1 according to the Common European reference framework. It can be concluded that the words and forms of expression used in the book are suitable for the beginner level.

The students can hear the target language in an authentic pronunciation using the audio data since native speakers synchronize the texts. In this way, the students can practice the original pronunciation of the target language, and practice pronunciation unconsciously. In books from ELI Verlag, the entire book is not recorded on CDs, but the same narrator dubs certain parts of each chapter. The purpose of this may be to get the student to read as well, rather than getting used to listening to a speaker. This audio form, offered as listening support, was presented according to the B1 level, and the story was read aloud by a reader at speed appropriate for that level. Thus, the reasonable goal of the publisher may be that the students do not skip the plot of the story but follow it themselves.

In the first part of the book, the main characters are introduced to the readers with the help of the pictures so that the visualization of the characters can be concretized in the memory of the readers. Before the students continue reading, there is a section entitled "Before Reading" for developing writing skills after the character introduction. This book offers the students the opportunity to work on writing development in addition to reading/listening comprehension development. The novel is divided into nine chapters by the author, and at the end of each chapter, there are listening-reading and vocabulary exercises after the reading/listening phase. In addition, some exercises

for exam preparation can be found in this book, which is marked as Zertifikat Deutsch (ZD) and prepare for the exam. If words are used that distorts understanding of the text or are not appropriate for the level, they are explained with German synonym words appropriate for the level at the end of the reading pages along with footnotes. In this way, the students can discover vocabulary belonging to a higher level.

Occasionally there are illustrations that depict the most important scenes in the book and facilitate visualization as the novel progresses in the student's mind. In the last section of the book, "For further reading", the retelling author gives detailed information based on real photos about Johann Wolfgang von Goethe (the author of the classics) and his life, and thus about the genesis of the novel. In this way, the reader/listener could get cultural information about the country of the target language and internalize the text. After the last section, this book concludes with the Self-Control section, which measures reading comprehension.

The topics, language acts, and grammar that appear in this book are listed on the last page under the title "Syllabus" so that you can get an overview of the knowledge you have acquired.

## **2.2. Aus dem Leben eines Taugenichts**

Looking at the cover of this book, which the publisher of ELI-Lektüre also owns, we see that the publisher has compiled it according to the European language standards of level A2. From this statement, it can be deduced that the content of this book is designed for level A2 and that there is no choice of words and sentence structures that could exceed this level.

In addition to the audio CD, the ELI reading app could be downloaded as an application from the Google App Store or Apple Store. After scanning the title page of the book, the associated multimedia options can be used. In this way, the listening phase could also be carried out without a CD player. The book begins with the introduction of the characters. The introduction is made with the help of illustrations of the characters and with sentences that describe the character's place in the text and provide foreknowledge. As in the previous book, footnotes are included in the reading and listening sections in this book. In addition, after each reading section, the four language skills are taught with the associated exercises.

In addition, among the exercises that appear before the continuation of the reading sections are discussion exercises that can help develop speaking skills. Thus, this book, specially developed for foreign language students, is converted to all four language skills.

In the last section, "For further reading", foreign language students are informed about Joseph Freiherr von Eichendorff, the author of this literary work, and about the Romantic era of German literature, to which the book belongs, which in turn could contribute to cultural competence. Furthermore, in this section, students are enlightened about the motifs and symbols that appear in this book. On the book's last page, under the title "Syllabus" the general life situations occurring in this book are listed under the heading "Topics", grammar topics, and language acts. This list shows that this book has been written according to the Common European Framework of Reference - Level 2.

## **2.3. Das Fräulein von Scuderi**

This book was created by Cideb-Verlag, especially for B1 level foreign language learners. The book "das Fräulein von Scuderi", adapted for language teaching, is a retelling of a classic work by E.T.A. Hoffman.

The entire text is read by a native speaker according to the level of the book. Different speakers appear when it comes to dialogue, so it is assumed that there could be no misunderstanding of the text. The speaker's reading speed is neither too slow nor too fast for level B1. Accordingly, there should be no problem if the text is followed by the reader or learner. In contrast to the books of the ELI-Lektüren Verlag, the reader is informed about the author of the book before the reading phase, which consists of eight chapters. Then, the book's characters are introduced with representational images under the title "Actor" and accordingly proceed to the reading/listening section.

After each reading/listening section, there are exercises categorized under vocabulary, grammar, reading comprehension, pronunciation, and writing. If this categorization is considered, it can be assumed that the publisher has taken all language skills into account. If words with a higher proficiency level are used, these are explained in footnote form at the bottom of the page. This book has many pictures. These images could help readers internalize the narrative. In contrast to books by ELI-Lektüren Verlag, this book gives the reader general information about the work in various places. This could give the reader an opportunity to get to know the target culture of the target language country better. However, this situation could also be interpreted as distracting since these appear between the listening/reading sections and interrupt the reading process. This book ends with a final test which has grammar and vocabulary categories.

## 2.4. Der blonde Eckbert

Initially written by Ludwig Tieck, the classic work "Der blonde Eckbert" was redesigned by Cideb-Verlag for level A2 foreign language teaching.

With the accompanying CD, in which the entire book has been dubbed, the narration can be listened to by a narrator while reading, thus it contributes to the pronunciation.

The book begins with a section giving information about the life of the poets. This could increase interest in the book as we get that body of knowledge before reading it. In addition to the exercises that follow the reading/listening sections of this book, general information related to the subject of the book is given in various places.

The intention here is to impart cultural knowledge about the target language country to the learners. In addition, the work is supported by colorful drawings that could strengthen the understanding of the text and motivate the reader to continue reading. The varied exercises have been selected in such a way that they contribute to four language skills.

Special terms such as "Mine" or "Walpurgis Night" are visually conveyed in the text with small images. As soon as the word Walpurgisnacht appears in the text, a connection is made with Goethe's world-famous tragedy, and information is given about the work "Faust", which is one of the most important works of German literature. Accordingly, the interest of foreign language learners in German literature can increase, and new knowledge could be acquired with an infused spirit of research. This book ends with an exercise section consisting of categories Understanding, Grammar, Vocabulary, and What do you mean?

## 3. PROBLEM

With the technology developing day by day, everything changes or takes a renewed form. In this case, it should be admitted that the teaching tools should also change in parallel since the group-specific characteristics also change eventually. Therefore, it will be beneficial for the education sector to benefit from the new media products. One of these products is the audiobook enriched with technological features. In this study, the audiobook is treated with the help of the students' views. This could be explained with the following explanation.

First of all, literature research on the topic was carried out. This research brought up specific questions. By realizing a literature analysis in the thesis, it was found that the studies/scientific works carried out in this area have specific gaps or essential points that were not mentioned or that they should be treated from a different point of view. The audiobook was only analyzed as form and content until that time. Likewise, the researchers did not carry out a detailed study taking into account the teaching of German as a foreign language. This shortcoming is that the audiobooks discussed were not analyzed in an educational-scientific way, namely an "experimental" study of foreign language learners.

## 4. QUESTION

The audiobook, which has acquired a developed form with the constantly developing new media and has become a product of the new media, is the subject of discussion in this research.

Should the topic be dealt with in more detail, this study tries to find concrete answers to the following questions:

- (1) Could audiobooks increase readers' motivation to learn?
- (2) Do audiobooks improve students' language skills?
- (3) Do the students use a specific reading strategy when listening/reading the audiobooks?
- (4) What other effects do the audiobooks leave on the student?

Four audiobooks were selected and provided to the first-year students by the Department of German Language and Literature of Tekirdağ Namık Kemal University to address this question.

## 5. THE AIM OF THE STUDY

This paper is expected to contribute to the scientific field because, as a result of the literature analysis, it was found that the completed scientific papers discussing the audiobook failed to take into account the four language skills of foreign language learners. It is well known that the four language skills are an important subject area in foreign language lessons. Therefore, when examining the importance of audiobooks in foreign language teaching, the possible contribution of audiobooks to the four language competencies of the students also continues to be discussed.

## 6. RESEARCH MODEL

In order to be able to measure students' views on the development of their reading competence, personal interests, engagement, and motivations of learners towards audiobooks, an eclectic model was preferred and selected as the research model that allows quantitative and qualitative data to be brought together (Aziz, 2020). The intention here was to support and better develop the quantitative, closed results with the open, qualitative data in the pre-and post-surveys.

*Pre-survey:* At the initial level of the research, a pre-survey was conducted to establish the group of participants, specifically to take stock. The pre-survey is intended to show the initial state of the learners about the audiobooks.

*Post-survey:* Following a practice that lasted fifteen weeks, a post-survey was conducted using the same questions to demonstrate the difference with the pre-survey results. Quantitative and qualitative questions were offered in the same survey to provide a practical overview of the results.

The pre- and post-surveys were prepared according to a three Likert model with twelve questions plus one open question, and they were applied to a group of fifty-four students in total. The surveys prepared according to the above areas are presented to the students in a shuffled order. This is to avoid the students not giving arbitrary answers to the questions. For this purpose, a negative (reverse) question was also designed for each area in the pre-and post-surveys.

## 7. MEANS OF DATA COLLECTION AND DATA ANALYSIS

An online survey was created in the Google Forms application for data collection, as it was not possible to see all students in the classrooms due to the Covid-19 pandemic. The quantitative data are evaluated with the Microsoft Excel program, analyzed according to frequency, and presented in tabular form. The compiled qualitative data were analyzed and interpreted through qualitative data analysis techniques such as descriptive analysis and content analysis techniques. In the descriptive analysis, the themes and sub-themes from the findings are used more often (cf. Yıldırım and Şimşek 2013, p.22). The main goal of descriptive analysis is to arrive at results and relations that make the collected data understandable. Content analysis requires a thorough analysis of the collected data and is used primarily in capturing subtle issues not mentioned before (cf. ibid. 2013, p.223).

## 8. RESULTS

To create a general outlook on the results of the collected data results and to be able to show the connection between the quantitative and qualitative data results, all study results are brought together and evaluated in this part.

While the number of pre-test participants who were familiar with the definition of an audiobook was nine, this number rose to thirty in the post-test. Those who did not know the audiobook were nineteen people at first, but after introducing audiobooks, this number dropped to one. The resulting difference in the number can be interpreted as an indication that the reading process of the audiobook was successful for the students.

While 16 participants responded positively in the pre-test to being aware of the advantages of audiobooks, the number in the post-test was forty one people. While thirty people answered "partially" in the pre-test, you only see twelve participants who were delayed in the night test. However, the number of people who gave a negative answer is only one. Based on the pre-and post-test results of this question, it can be stated that after the announcement of the audiobooks, the participants are of the opinion that audiobooks can be beneficial when learning a foreign language. Thus, it was found that the participants were not entirely familiar with the concept of audiobooks at the beginning. However, after the introduction, the opinions of many participants changed in a positive way. In addition, it is also evident from the results of the last open question that the participants made generally positive statements about the audiobook in the foreign language learning process. They think that the audiobooks could contribute a lot to them in the general language learning process and that they are interested in dealing with audiobooks.

While the number of participants who wanted to read German-language books before using audiobooks was twelve, the number rose to thirty after introducing the simplified literary audiobooks. In the survey before using the audiobooks, the number of those who gave a negative answer to this statement was thirteen, while in the night test, no one gave a negative answer. This situation can be interpreted as evidence that audiobooks can also be used as supplementary material to increase the reading habits of foreign language learners. As explained in the study detailed, learners find the use of audiobooks beneficial for effective, practical, and fluent reading while having fun. It should be understood that audiobooks can contribute to the development of reading habits. Learners find their independence of time and space and easy accessibility as positive factors in sustained reading.

Only one student commented on the statement that it is boring to read books in German in the post-test, while this figure was five in the pre-test. Consequently, the answer to this question shows that audiobooks are also a motivating factor to increase reading pleasure. The participants expressed their wish for the audiobooks to be used regularly in the lectures. This means that listening to and reading the audiobooks will motivate them to read more in German.

While seven participants in the pre-test stated that they had read at least one German-language book, thirty eight people answered this statement positively in the post-test. While the number of participants who had never read a book in German was forty one in the pre-test, nine people were identified in the post-test. This result indicates that audiobooks can be a factor that increases the number of students who prefer German-language books. The results of the open question of the survey openly state that the contribution of audiobooks to strengthening memory and better concentration when reading cannot be neglected. In addition, the participants articulate that they can better understand the storylines of the books thanks to the auxiliary multimedia materials in the audiobooks.

While twelve participants in the pre-test stated that they had decided on audiobooks, this number rose to twenty when audiobooks were introduced. Based on the answers to this question, it can be said that participants still prefer printed books, as in the post-test, 34 of the respondents continued to choose printed books. However, due to the additional technical possibilities that the audiobooks offer, it can be clearly seen that the participants do not neglect the audiobook as a book form. While thirty-four of the participants in the pre-test gave the difficulty of the language level as the reason for not preferring German-language literary works, this number was determined to be twenty five in the night test after introducing simplified literary audiobooks. According to this result, it is assumed that audiobooks in a simplified language can encourage students to read literary works in the target language. As is well known, the general goal of simplified audiobooks is to increase learners' individual language skills and encourage them to learn. All materials are expected to live up to that expectation. According to the participants, it can be read that audiobooks of this type have contributed to listening comprehension, fluent reading and speaking, and also the expansion and sustainability of the vocabulary learned. If the general language level of a language learner is high, he/she would feel motivated, encouraged, and aware also to read literary works.

While twenty-one participants in the pre-test stated that their concentration did not decrease when reading a book in German, twenty four participants gave positive answers in the post-test. Based on this result, it can be said that audiobooks partially increase concentration when reading. A total of five participants said that they could concentrate better when reading and listening to audiobooks.

According to pre- and post-test results, it was found that the inadequacy of students' pronunciation is not a significant reason for attending or not attending reading classes. However, the fact that twenty-two participants in the pre-test and nineteen participants in the post-test answered this question as "Partly" indicates that a significant number of participants should improve their pronunciation. Seventeen participants positively expressed their opinions on how to improve and develop their pronunciation thanks to audiobooks.

The pre- and post-test results show that participants' expectations of books in the post-test have changed. According to this, the students stated that it was necessary and significant for them that an information transfer tool, if necessary, the book could appeal to different senses. The results of the open question show that the use of audiobooks inside and outside the classroom does not only contribute to the development of reading. Their practical and conscious use can offer good support for strengthening memory, the reception, and production of linguistic forms, pronunciation, and comprehension training.

In both tests, almost all participants are of the opinion that the use of audiobooks not only contributes to the development of reading skills but also to the development of other skills (pretest=f:45/posttest=f:51). In particular, several participants answered this question in the affirmative during the synthesis; accordingly, it may be related to their familiarity with the useful features of the audiobook.

In the pre-test, thirty six participants stated that they wanted to improve their reading skills with alternative texts such as the audiobook. On the other hand, this number rose to forty one students in the post-test. Accordingly, audiobooks are believed to have positive effects on students' reading techniques and strategies. From all the data compiled in the seventh part, it can be concluded that the audiobooks can show different indications for the development of different learning strategies for four language skills. By introducing different types of reading comprehension and exam preparation exercises at different levels in the audiobooks, students could generalize such exercises to other materials as well.

In addition to the positive results already presented, the students also identified some negative aspects. The following points, which were explained in more detail in the seventh part, were brought up by the students:

- Obstruction of storylines in the reader's brain (f:1).
- Inclination to classic books because of old habits (f:1).

- Concentration problems (f:1).

For each point, one person expressed their negative opinion. This result can be accepted as tolerable for this study.

After these general data evaluations, the conclusion of the study is presented in the next part so that the framework of the fundamental research can be summarized. Then gaps and usable pages of the audiobooks in foreign language learning are dealt with, and suggestions are made for the subsequent academic studies.

## 9. EVALUATION AND SUGGESTIONS

The teaching methods, which are constantly changing in parallel with technological developments, force teachers, institutions, and publishers to design and publish new teaching materials. These are often to be used as additional auxiliary material in foreign language lessons. The audiobook can be counted as one of these materials, from which one can benefit both in face-to-face teaching and outside of the classroom.

While there are several skills that we need to focus on while learning a foreign language and that have certain gaps, the audiobook plays an important role, for example, in practicing the pronunciation of the target language and learning how to use it in real life. With this purpose, it can be said that audiobooks enable foreign language learners who do not have the opportunity to travel to the target language country and thus get acquainted with the language and its natural pronunciation to improve their language skills themselves. Considering that not every school can hire a teacher who is a native speaker, such sources are of great importance for foreign language learners.

In addition, the availability of the lesson topics in the form of an audio file via various communication devices makes it possible to deal with the target language outside the school. In this way, the learning process is not confined to the classroom under the direction of the teacher (Satkaukaitė, 2010, p. 106). Accordingly, the teachers may use the audiobooks as additional material to support their curriculum and enrich the lessons. The sound and image structure of the audiobook can increase the foreign language learner's reading motivation in contrast to the printed book. In addition to the visual perception of words in books, audiobooks also offer an affective dimension through their soundtrack (Göçerler and Asutay, 2016, p.156f). Based on these thoughts, this master's thesis focused primarily on the students' assessments of the applicability of audiobooks in foreign language learning.

The study was structured around the following questions:

- 1- Could audiobooks increase readers' motivation to learn?
- 2- Do audiobooks improve learners' language skills?
- 3- Do the audiobooks contribute to the development of learners' reading strategies while listening/reading?
- 4- What other effects do the audiobooks leave on learners?

According to the survey results, the following points were set as summary headings:

- The reading process of the audiobook by the students was judged to be successful.
- In contrast, although the audiobook was not well known to the students at first, many students' opinions changed in a positive way after the introduction of the audiobook.
- According to students' views, audiobooks can also be used as an additional learning material to increase reading habits.
- Audio books are also a motivating factor to increase the desire to read.
- Audiobooks can be a factor that increases the number of students who prefer German-language books.
- Thanks to additional technical possibilities offered by audiobooks, it became clear that students do not neglect the audiobook as a book form.
- Audiobooks in a simplified language can motivate students to read literary works in the target language.
- According to the students, audiobooks partially increase concentration when reading.
- The students participating in the study should improve their pronunciation. Furthermore, they think that audiobooks could help them do that.
- According to the students, it is necessary and significant that the audiobook appeals to different senses when practicing the foreign language to be learned.
- Audiobooks have a positive impact on students' reading techniques and strategies.

Besides these points, three people expressed negative opinions about the use of audiobooks. They have expressed that they are much more inclined toward printed books because of old habits and have sometimes experienced difficulty concentrating while reading and listening to imagine the storylines in their mind.

Based on the research results and evaluations, the following suggestions can be formulated for this study and further research on the subject:

- The multimedia products should not be the focus of the lesson. As they can contribute to several language skills, it is beneficial to use them as supplemental material. For this reason, they should also take their place in the classroom as constantly evolving technological materials so that the uniform teaching phases can be designed to be more varied.
- In addition to all possible uses, a reading activity or listening comprehension activity involving the simplified literary audiobooks can be transformed into a consultation hour. This is a great way to build in a speaking activity on various topics.
- By using the simplified literary audiobooks in foreign language lessons, one can get to know the literature of the target language country better, even at lower language levels.
- Through the exercises that are in different parts of the audiobooks, the teachers can make the learners aware of the different reading/listening techniques and strategies.
- In order to improve learners' pronunciation, reading competitions can be held in class.
- Teachers can get many tips from audiobooks in order to design a varied lesson plan.
- Audio books can be used to acquire and impart information about the country. After all, the publishers include cultural topics partly through exercises in the books, partly in terms of content, so that the cultural studies of the target language are implicitly acquired.
- Incorporating new technological developments into the lesson plans will help students adapt to the lecture more easily. Accordingly, it would be beneficial if teachers turned to innovative developments.
- Since the students are composed of different types of intelligence, and the eligibility for each type requires different materials, it can be recommended that teachers enrich their teaching content with multimedia and digital materials as much as possible.
- It is recommended for teachers and parents to teach young people how to use new technological materials and thus show them the effective ways/various offers that new media offer so that students can cope with the innovative advances in their future world of work.

Because the topic of "innovation and digitization in all areas of life is currently a topic of discussion, it would be desirable to find more research on new media in education and literary studies. As the number of participants in this study is limited to fifty-four students, it is recommended for future studies to conduct similar research in other multi-participant language departments so that the results can be more differentiated and further generalized.



## REFERENCES

### Primarily Literature

Kalemci, N. (2022). *Historische Transformation der literarischen Werke im Kontext von neuen Medien: Vereinfachte literarische Hörbücher aus der Perspektive von Fremdsprachenstudierenden* [Yüksek lisans tezi]. Tekirdağ Namık Kemal Üniversitesi.

Katelhön, P. (2011). *Die Leiden des jungen Werther*. ELI.

Sausser, B. (2011). *Aus dem Leben eines Taugenichts*. ELI.

Seiffarth, A. (2003). *Der Blonde Eckbert*. Cideb.

Seiffarth, A. (2013). *Das Fräulein von Scuderi*. Cideb.

### Secondary Literature

Akçayır, M., & Akçayır, G. (2016). Üniversite öğrencilerinin yabancı dil eğitiminde artırılmış gerçeklik teknolojisi kullanımına yönelik görüşleri. *Erzincan Üniversitesi Eğitim Fakültesi Dergisi*, 18(2), 1169-1186.

Asutay, H., Atik, A., Demir, M., Öğretmen, Ö., & Göçerler, G. (2016). The new reading types occurring as a result of changing youth cultures. *Educational Research Association the International Journal of Research in Teacher Education*, 7(1), 30-32.

Aziz, A. (2020). *Sosyal bilimlerde araştırma yöntemleri ve teknikleri*. Nobel Akademik Yayıncılık.

Bauer, M., Schuldt, J., Krömker, H., Bau, B., & Webers, M. J., (2019). Förderung der Lernmotivation durch adaptives E-Learning: Komparative Evaluation von Techniken zur adaptiven Nutzerführung. In: Pinkwart, N. & Konert, J. (Hrsg.), *DELFI 2019*. Bonn: Gesellschaft für Informatik e.V. (pp. 163-174).

Bosshard, B. (2019). *Aufwachsen im digitalen Zeitalter*. Schweiz: Bericht der Eidgenössischen Kommission für Kinder- und Jugendfragen.

Doğan, M., Koç, N., & Saraç, M. (2022). Yabancı dil hazırlık sınıfı öğrencilerinin uzaktan eğitime yönelik tutumlarının çeşitli değişkenler açısından incelenmesi. *RumeliDE Dil ve Edebiyat Araştırmaları Dergisi* (26), 765-781.

Göçerler, H., & Asutay, H. (2016). Yazımsal bir ürün olarak sesli kitapların okuma derslerindeki etkililiği ve kullanılabilirliği. *Trakya Üniversitesi Sosyal Bilimler Dergisi*, 18(2), 151-167.

Gumpert, A., & Zaugg, P. (2020). *Lernen mit digitalen Medien*. Impressum.

Satkauskaitė, D. (2010). Zur Fertigkeit des Hörverstehens im DaF-Unterricht und bei der Vermittlung der Dolmetschkompetenzen. *Studies about Languages*, 17, 105-111.

Yıldırım, A., & Şimşek, H. (2013). *Sosyal bilimlerde nitel araştırma yöntemleri*. Seçkin.

Makalenin Türü : Araştırma Makalesi  
Geliş Tarihi : 22.08.2022  
Kabul Tarihi : 05.10.2022

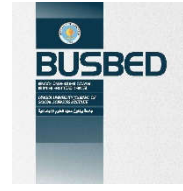

<https://doi.org/10.29029/busbed.1165534>

## İNTİHAR DAVRANIŞINDA BULUNAN VAKALARDA SOSYAL HİZMET MÜDAHALE GEÇMİŞİ VE MEVCUT İHTİYAÇLAR

Berra CANSIZ KÖSESÖY<sup>1</sup>, Musa ŞAHİN<sup>2</sup>

### ÖZ

Araştırmamızın amacı intihar davranışında bulunan vakaların sorun geçmişini, başvurdukları profesyonel destek kaynaklarının varlığını, iyilik halinin sağlanmasında bu desteklerin etki düzeyini ve mevcut ihtiyaçları belirlemek; bir halk sağlığı sorunu olan intiharın, çözümüne yönelik sosyal hizmet ve sosyal yardım ağının yapısı ve eksikliklerini genelci sosyal hizmet bakış açısı ile tespit etmektir. Nitel yönelimli planlanan bu araştırmada, amaçlı örnekleme tekniği ile belirlenen vakalar ve yakınları ile yarı yapılandırılmış görüşme formları kullanılarak görüşülmüştür. 31 vakaya ulaşılmış; 21'i intihar girişimcisi olmak üzere toplamda 55 kişi ile görüşme gerçekleştirilmiştir. Araştırmada intihar davranışında bulunan bireyler ve yakınlarına yöneltilen sorular neticesinde elde edilen veriler ışığında vaka raporları hazırlanmıştır. Veriler araştırmacı tarafından kategorize edilerek, betimsel açıdan analiz edilmiştir. Bu sayede veriler tanımlanmış ve aralarında bağlantı kurulan veriler literatür desteği ile bir araya getirilmiştir. Veriler değerlendirildiğinde; 29 vakada intihar davranışına neden olan sorunların uzun süreli geçmişe sahip olduğu, vakaların ve ailelerinin karmaşık problemlerinin bulunduğu görülmektedir. Görüşmelerde ilgililerin tamamının herhangi bir sağlık kurumunda sosyal çalışmacı ile temas geçmişinin bulunmadığı tespit edilmiştir. Kronik hastalık öyküleri, bağımlılık öyküleri, öfke kontrol problemleri, kronikleşmiş ailevi problemleri ve uzun süreli maddi sıkıntıları bulunan bu kişiler; psikolojik destek ve danışma amacıyla dahi sağlık kurumlarında sosyal çalışmacılar ile iletişime geçmemiştir. Bu durum hem vakaların tespiti, hizmet kalitesi ve hizmetlerin kişilere ulaşımı hem de personel sayısı ve yetkinliği konusunda eksikliklerin olduğunu göstermektedir.

**Anahtar Kelimeler:** Sosyal hizmet, İntihar, Genelci yaklaşım

<sup>1</sup> Dr., Fırat Üniversitesi, [berracansiz@gmail.com](mailto:berracansiz@gmail.com), <https://orcid.org/0000-0003-1043-4139>

<sup>2</sup> Prof. Dr., Yalova Üniversitesi, İnsan ve Toplum Bilimleri Fakültesi, [sosmus@hotmail.com](mailto:sosmus@hotmail.com), <https://orcid.org/0000-0003-2950-1987>

\* Bu çalışma birinci yazarın doktora tezinden üretilmiştir.

Article Type : Research Article  
Date Received : 22.08.2022  
Date Accepted : 05.10.2022

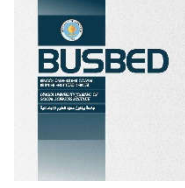

<https://doi.org/10.29029/busbed.1165534>

## SOCIAL WORK INTERVENTION HISTORY AND CURRENT NEEDS IN CASES OF SUICIDAL BEHAVIOR

Berra CANSIZ KÖSESOY<sup>1</sup>, Musa ŞAHİN<sup>2</sup>

### ABSTRACT

Purpose of the research to determine the problem history of the cases with suicidal behavior, the availability of professional support resources they consult, the level of effectiveness of these supports in ensuring well-being and current needs; to determine the structure and deficiencies of the social service and social assistance network for the solution of suicide, which is a public health problem, with a generalist social work perspective. In this study, which was planned with a qualitative approach, the cases determined by the purposive sampling technique and their relatives were interviewed using semi-structured interview forms. 31 cases were reached, a total of 55 people, 21 of whom were suicide attempters, were interviewed. In the study, case reports were prepared in the light of the data obtained as a result of the questions directed to the individuals who committed suicide and their relatives. The data were categorized by the researcher and analyzed descriptively. In this way, the data were defined and the data that were linked between them were brought together with the support of the literature. When the data is evaluated, it is seen that the problems causing suicidal behavior in 29 cases have a long history, and the cases and their families have complex problems. During the interviews, it was determined that not all of the relevant persons had a history of contact with a social worker in any health institution. These people, who have a history of chronic disease, a history of addiction, anger control problems, chronic family problems and long-term financial difficulties; he did not contact social workers in health institutions even for psychological support and counseling. This situation shows that there are deficiencies in both the detection of cases, the quality of service and the access of services to people, as well as the number and competence of personnel.

**Keywords:** Social work, Suicide, Generalist approach

<sup>1</sup> Dr., Firat University, [berracansiz@gmail.com](mailto:berracansiz@gmail.com) <https://orcid.org/0000-0003-1043-4139>

<sup>2</sup> Prof. Dr., Yalova University, Faculty of Humanities and Social Sciences, [sosmus@hotmail.com](mailto:sosmus@hotmail.com) <https://orcid.org/0000-0003-2950-1987>

\* This study was produced from the first author's doctoral thesis.

## 1. GİRİŞ

Sosyal hizmet mesleği, literatürde sürekli olarak “insanlara yardım etme ve insan gelişimini, sağlığını ve sosyal işlevsellikte memnuniyeti destekleyen duyarlı çevrelere katkıda bulunma” ile ilişkilendirilmektedir (Gitterman & Germain, 2008). Birey ve çevrenin etkileşimine odaklanma sosyal hizmetin uluslararası tanımında da yer almakta ve sosyal hizmetin insanların çevreleriyle etkileşim kurdukları noktalara müdahale ettiği açıkça belirtilmektedir (International Federation of Social Work, 2014). Bu nedenle sosyal hizmet uygulamasının temel işlevlerinden biri genellikle “çevresi içinde birey” kavramı ile ifade edilen bireyleri çevreleri ile birlikte ele alma işlevidir. Bireyleri ve çevrelerini ele almak, sıklıkla sistem kuramı ya da ekolojik yaklaşım ile açıklanmaktadır. Bu birbirleriyle bağlantılı iki kuram, sosyal hizmet vakalarını değerlendirmek için bir çerçeve sağlamakta ve sosyal hizmet uzmanının müdahalede bulunabileceği çeşitli hedef alanlarını belirlemeye yardımcı olmaktadır (Teater, 2015). İntihar davranışı ile ilgili gerçekleştirilecek her türlü sosyal hizmet müdahalesinde de meslek elemanları bu kuramsal bakış açılarından yararlanmakta ve intihar davranışında bulunan bireyleri çevreleri içerisinde değerlendirmektedir.

İntihar riskinin değerlendirilmesi karmaşık ve zor bir süreçtir ve bütüncül bir yaklaşımı zorunlu kılmaktadır. Sosyal hizmet uzmanları, intihar davranışına ilişkin süreçte müdahalelerde bulunurken soruna sebebiyet veren tüm unsurları içeren bütüncül bir bakış açısı ortaya koyarak geneli bir yaklaşım sergilemektedir. Genelci uygulayıcılar, uygulamalarında çeşitliliği bünyesinde barındırmakta ve insan haklarını, sosyal ve ekonomik adaleti savunmaktadırlar (Zastrow, 2015). Teorik çerçevede intihar davranışı sorun alanı, ilişkili olduğu problemler açısından bireylerin ve ailelerin iyilik hallerinin sağlanması ve korunması için sosyal hizmet müdahalesine ihtiyaç duyulan bir alandır. Ancak sahada sürecin intihar davranışında bulunan bireyler ve yakınları için sosyal hizmet odaklı yürütülmediği ve intihara ilişkin literatürde de sosyal hizmetin etkin bir şekilde yer almadığı gözlemlenmektedir.

Turan (1987)’in intihar girişiminde bulunanlar ve yakınları ile gerçekleştirdiği araştırması, sosyal hizmet disiplini içerisinde doğrudan intihar odaklı gerçekleştirilen ilk çalışma olarak kabul edilmektedir (Alptekin ve Duyan, 2014, s. 105). Konunun sosyal hizmet bakış açısı ile ele alındığı çalışmalar oldukça sınırlıdır. Literatürde en dikkat çeken çalışmalardan biri Alptekin (2008)’in genç yetişkinlerde intihar girişimlerini incelediği ve sosyal hizmet müdahalesi açısından model önerisi sunduğu doktora çalışmasıdır. Yine Alptekin vd. (2006)’in Adıyaman ilinde gerçekleşen intihar girişimlerini ele aldıkları çalışma da sosyal hizmet ve intihar davranışı literatüründe önemli bir yer tutmaktadır. Sosyal hizmet literatüründen bir başka örnek Karataş (2013)’in vaka sunumu çalışmasıdır. Literatürde intihar davranışında bulunan kişiler ve ailelerinin sosyal hizmetlere başvuru ve hizmet geçmişlerine yer veren benzer bir çalışmaya ulaşılamamıştır. Bunun yanında intihar davranışı sonrasında kişilerin ve ailelerinin sosyal hizmetler kapsamında değerlendirilebilecek hizmetlere ihtiyaç duyma durumlarına ilgili çalışmalarda da yer verilmiştir.

Literatür incelendiğinden açık bir şekilde görülmektedir ki intihar davranışları son yirmi yıla kadar psikiyatrinin araştırma çalışmalarına konu olmuş ve genel olarak psikiyatrik rahatsızlıklarla ilişkilendirilmiştir. İntihar davranışının görülme sıklığının artması, görüldüğü nüfus gruplarının her geçen gün çeşitlenmesi ile birlikte konu sadece tıbbi medikal bakış açısı ile ele alınamayacak bir boyuta ulaşmıştır. Geleneksel psikiyatri anlayışından uzaklaştıkça intihar davranışlarının toplumsal ve kültürel alanla çok yakın ilişkili olduğu görülmüştür (Kleinman, 2019). Ian Marsh (2017), intiharın mecburi bir patoloji ontolojisi çevresinde şekillenmesi sonucu oluşan mevcut hakikat rejimi ile intiharın diğer anlamlarının marjinalleştirildiğini anlattığı eserinde, asıl eksik olanın veya çok az rastlanan yaklaşımın intiharı psikiyatri ve tıbbın sunduğu terimlerin dışında tartışabilmek ve intiharla ilgili yararlı olabilecek bilme şekillerini ele alabilmek olduğunu ifade etmektedir. Cezayirli yazar ve fikir adamı Malik bin Nebi’nin de belirttiği gibi modern çağda insanın problemi tüm zamanlardan daha karmaşık bir hal almıştır. Yazar, insan hayatının sosyal yönü hakkındaki görüşlerini ifade ederken “hadara” yani “medeniyet” terimini kullanmaktadır. Medeniyeti bir kriter olarak kullanması, “herhangi bir insan probleminin, o medeniyetin problemi olduğu” temel tezinden ileri gelmektedir (Güngör, 2019).

Dünya Sağlık Örgütü (DSÖ) de benzer şekilde bir sorun alanı olan intiharı, birey odaklı değerlendirmemiş ve intihar sonucu gerçekleşen ölümlerde ölen kişinin yakın çevresinin yaşadığı ruhsal acı ve kayıpları da göz önüne alarak intiharın toplumun önemli bir kesimini etkilediğine dikkat çekmiş ve intiharı, önlenebilir bir halk sağlığı sorunu olarak tanımlamıştır. DSÖ verilerine göre; 2015 yılında 800 000 kişi intihar sonucu hayatını kaybetmiştir. Bu veri aynı zamanda dünya üzerinde her 40 saniyede bir kişinin intihar sonucu öldüğünü göstermektedir. DSÖ bu sayının 2030 yılında bir milyonun üzerine çıkacağını öngörmektedir. İntihar girişimlerinin ise intiharlardan yaklaşık 20 kat fazla olduğu bildirilmektedir (Sağlık Bakanlığı, 2018).

İntihar vakaları söz konusu olduğunda günümüzde mevcut sosyal hizmet uygulamaları sağlık alanında yoğunlaşmakta ve iki grupta ele alınabilmektedir. Bunlardan ilki “tıbbi sosyal hizmet” tir ve hastane merkezli hizmetler içerisinde yer alan sosyal hizmet müdahalelerini ifade etmektedir. İkincisi ise “halk sağlığı sosyal hizmeti” olarak adlandırılan ve ülkemizde gelişmekte olan bir diğer uzmanlık alanıdır. Temelde her iki alanda da

sosyal hizmetin bilgi, beceri ve değerler sistemi genelci bir yaklaşımla kullanılmakla birlikte ilgili vakalara yöneldikleri noktalar sebebi ile farklı becerilere sahip olmayı ve dahi farklı hizmet içi eğitimlere tabi olmayı zorunlu kılmaktadır. Örneğin; tıbbi sosyal hizmet alanında intihar vakaları için hastanelerin acil servisleri merkezi konumdadır ve krize müdahale, klinik ve psikiyatrik sosyal hizmet uygulamaları ve ikincil/üçüncül önleme hizmetleri önceliklidir. Halk sağlığı sosyal hizmeti ise tedavi ve rehabilitasyondan çok birincil önleme müdahalelerine, sağlıklı kişiye, sağlıklı topluma ve sağlığın geliştirilmesine odaklanmaktadır. Her iki alanda da sosyal hizmet uzmanları mikro, mezo ve makro müdahale düzeylerinde sosyal işlevselliklere ve sağlık durumuna etki eden sosyal problemlere odaklanmakta ve sorun alanlarına çözüm odaklı müdahalelerde bulunmaktadır.

1978 yılında Alma-Ata'da Temel Sağlık Hizmetleri Deklarasyonu ile DSÖ, "herkes için sağlık" hedeflerinin gerçekleştirilebilmesi için sağlık sektörüne ek sosyal ve ekonomik birçok sektörün işbirliği ve çabasına ihtiyaç duyulduğunu vurgulamıştır (Güneş & Tuncay, 2018). Bu kapsamda dünya genelinde sağlık alanında bir dönüşüm başlamış ve son yıllarda ortak amaçları paylaşan ve kökleri yine sağlık alanına uzanan sosyal hizmet, alanda kilit bir meslek halini almıştır. Sağlık alanında yaygın paradigmanın değişimi ile bugün tedavinin ruhsal, ekonomik ve sosyal boyutu daha çok önemsenmekte ve sosyal hizmet bu multidisipliner yaklaşımda önemli bir unsur haline gelmektedir (Aslantürk, 2019). Sosyal hizmet uzmanları, toplumun ve onu oluşturan unsurların psikolojik, sosyal, varoluşsal ve pratik kaygılarına karşı duyarlıdır (Yıldırım vd., 2013). Tüm bu kaygıları ve farkındalığı, sağlığın sosyal belirleyicilerine odaklanan sosyal hizmet uzmanlarını, psikososyal destek ve tedavi ekibinin önemli bir üyesi yapmakta ancak sahada bu ifade tam olarak karşılık bulamamaktadır. Bu durumun temel nedenleri değerlendirildiğinde; ilgili alanlarda yeterli sayıda ve yetkinlikte meslek elemanı istihdam edilmemesi, mevcut meslek elemanlarının görev tanımlarında yaşanan belirsizlikler ve standardize edilmemiş uygulamalar ön plana çıkmaktadır. Bu çalışmada sağlık hizmetleri içerisinde değerlendirilen intihar ve sosyal hizmet mesleki ilişkisinin teorik niteliğinin yanında sahada var olan reel durumun analiz edilmesini ve sosyal hizmet ve sosyal yardım ağının intihar sorununa müdahale noktasındaki eksikliklerini tespit etmeyi amaçlamaktadır.

### 1.1. Araştırmanın Amacı

Bu makalede, intihar davranışında bulunan bireyler ve yakınlarının ifadelerinden yola çıkılarak kişilerin yaşam öykülerinde yer alan problemlerin geçişinin, bu problemlerin çözümü için başvurulmuş sosyal hizmet ve profesyonel destek kaynaklarının varlığının, iyilik halinin sağlanmasında bu desteklerin etki düzeyinin ve kişilerin mevcut ihtiyaçlarının belirlenmesi amaçlanmaktadır. Bu sayede bir halk sağlığı sorunu olarak intiharın çözümüne yönelik sosyal hizmet ve sosyal yardım ağının yapısı ve eksiklikleri, genelci sosyal hizmet bakış açısı ile tespit edilecektir.

### 1.2. Araştırmanın Önemi

Sağlık alanında benimsenen multidisipliner yaklaşım ile birlikte sosyal hizmet mesleği sahada önemli bir unsur haline gelmektedir. Gelişmekte olan bu alan, nitelikli bilimsel çalışmalarla desteklenmelidir. Aslantürk (2019) tarafından sosyal hizmet alanında hazırlanan lisansüstü tezler üzerine gerçekleştirilen bir çalışmada, tezlerin yalnızca %14'ünün tıbbi ve psikiyatrik sosyal hizmeti konu edindiği ve bunların yalnızca %23'ünün nitel araştırma yaklaşımı kullanılarak hazırlandığını tespit edilmiştir. Bunun yanı sıra bugün Türkçe literatürde halk sağlığı sosyal hizmeti alanına ilişkin bilimsel bilgi çok daha sınırlıdır. Her iki alanında gelişmesi için kanıta dayalı uygulamalara ihtiyaç olduğu belirtilmektedir (Güneş & Tuncay, 2018). Özelde intiharı konu alan bu araştırma, tıbbi sosyal hizmet ve halk sağlığı sosyal hizmeti alanına kanıta dayalı nitel veri sağladığından alan yazın için önemli görülmektedir. Araştırmanın yaygın intihar literatüründen en temel farkı ise sorunları genelci sosyal hizmet bakış açısıyla biyo-psiko-sosyal bağlamda ele almış olmasıdır. Ayrıca literatürde genellikle intihar davranışında bulunan birey ile anket ve ölçek bazlı gerçekleştirilen görüşmelerden farklı olarak intihar davranışında bulunan birey ve yakınları ile nitel araştırma yaklaşımı kullanılarak gerçekleştirilen görüşmeler daha kapsamlı analizlerin yapılmasına olanak sağlamıştır. Bu çalışma, intihar davranışında bulunan kişiler ve ailelerinin sosyal hizmetlere başvuru ve hizmet geçmişlerine ilişkin veriler sunarak alan yazından farklı bir şekilde intihar davranışı söz konusu olduğunda sosyal hizmetlerin yüklenebileceği koruyucu/önleyici misyona vurgu yapması açısından önem arz etmektedir. Bunun yanında intihar davranışı sonrasında kişiler ve ailelerinin ihtiyaçları doğrultusunda talep ettikleri hizmetlere yer vererek tedavi/rehabilitasyon edici sosyal hizmet müdahalelerine duyulan ihtiyacı da açığa çıkarmaktadır.

## 2. YÖNTEM

### 2.1. Araştırmanın Tasarımı

Araştırmada nitel araştırma yaklaşımı kullanılmıştır. Araştırmanın saha çalışması kısmında; intihar davranışı neticesinde Elazığ Fırat Üniversitesi Hastanesine başvuran bireyler ve onların ulaşılabilen yakınları ile yarı

yapılandırılmış görüşme formu kullanılarak, kişilerin kendi yaşam deneyimleri ve anlatılarına dayalı görüşmeler gerçekleştirilmiştir.

## 2.2. Araştırmanın Çalışma Grubu

Araştırmanın çalışma grubu, saha çalışması süresince intihar davranışı neticesinde Elazığ Fırat Üniversitesi Hastanesine başvuran kişiler ve bu kişilerin ulaşılabilen yakınlarından oluşmaktadır. Bu grupta değerlendirilen kişilerden görüşmeyi kabul eden ve reşit ve mümeyyiz olma şartlarını sağlayan gönüllüler araştırma kapsamına alınmıştır. Araştırma kapsamına alınan 10 vakada; yaş sınırlaması, vefat ve sağlık durumu gibi nedenler ile intihar davranışında bulunan kişi görüşme kapsamı dışında tutulmuş ve toplamda 21 intihar girişimcisi ile yüz yüze görüşme gerçekleştirilmiştir. Araştırma kapsamına alınan vakaların 4'ünün talebi üzerine yakınlarına ulaşılmamıştır. İntihar davranışında bulunan ve araştırma kapsamında değerlendirilen kişilerin toplamda 34 yakınına ulaşılarak görüşmeler gerçekleştirilmiştir.

Araştırmada intihar davranışında bulunan 31 vaka değerlendirmeye alınmıştır. Bu vakaların 21'i ile yüz yüze görüşme gerçekleştirilmiş olup; on sekiz yaşın altında olması (6 kişi), intihar davranışı neticesinde vefat etmesi (3 kişi) ve intihar yöntemine bağlı olarak sağlık durumunda yeterli iyileşme sağlanamaması (1 kişi) nedeni ile 10 vaka ile birebir görüşülememiştir. Bu vakalar için tanıttıcı bulgular kimlik bilgilerinden, tıbbi kayıtlarından ve yakınlarının ifadelerinden derlenerek sunulmuştur.

İntihar davranışında bulunan vakaların en küçüğü 15 (kadın), en büyüğü ise 74 (erkek) yaşındadır. 17 kadın vakanın yaş ortalaması 24,05 iken; 14 erkek vakanın yaş ortalaması 41,78'dir. İntihar davranışında bulunan vakaların genel yaş ortalaması ise 32,06 olarak bulunmuştur. Vakaların geneline bakıldığında yaş aralığının 13 kişi ile 15-24 yaş bandında yoğunluk gösterdiği görülmektedir.

Vakaların çoğunluğu ilköğretim (14 kişi) mezundur. Vakalar arasında 6'sı öğrenimlerine devam ettikleri için öğrenci (5'i lise, 1'i üniversite) statüsünde değerlendirilmiştir. İntihar davranışında bulunan vakalar arasında aktif olarak çalışma hayatında yer almayan kişi sayısı (23 kişi), çalışan gruptan daha fazladır. Aktif olarak çalışan 8 vakanın ve emekli olduğunu belirten 3 vakanın tamamı erkektir. Kadın vakaların 15'i herhangi bir işte çalışmamaktadır. Çalışma geçmişi bulunan iki kadın vaka ise intihar davranışının gerçekleştiği tarihte işsiz olduğunu beyan etmiştir.

Araştırma kapsamına alınan vakaların tamamının sosyal güvencesi bulunmaktadır. Hastane bilgi sisteminden ulaşılan verilere göre vakalar ağırlıklı olarak Sosyal Sigortalar Kurumu (SSK)'na bağlıdır (18 kişi). 17 kadın vakanın tamamı aktif çalışma hayatında yer almazken; 2'sinin Emekli Sandığı, 10'unun SSK ve 2'sinin Bağ-Kur üzerinden sosyal güvencesi bulunmaktadır. 3 kadın vaka ise Yeşikartlı'dır. Bu durum kadınların, sosyal güvence bakımından ebeveynlerine veya eşlerine bağlı olmalarının bir sonucudur. Araştırma kapsamında değerlendirilen ve engel durumu nedeni ile kurum bakımında olan bir vaka 2828 Sayılı Kanun kapsamında sosyal güvenceye sahip iken; denetimli serbestlik ile tahliye edilen bir vakanın da sosyal güvencesinin 5510 Sayılı Kanun kapsamında düzenlendiği tespit edilmiştir.

Araştırma kapsamında 34 vaka yakını ile görüşme gerçekleştirilmiştir. Toplamda 4 vakanın yakınları ile ilgililer yakınlarına ulaşılmamasını talep ettiği için görüşülemez iken; 5 vakanın iki yakınıyla, 1 vakanın üç yakınıyla, geriye kalan 21 vakanın ise birer yakını ile görüşülmüştür. Vakaların birinci dereceden akraba olarak görüşülen yakınlarından anneleri, babaları ve çocukları; ikinci dereceden akraba olarak görüşülen yakınlarından kardeşleri, dedeleri ve evlilik birliğiyle bağ kurulan eşleri araştırma kapsamında vaka yakınları olarak kabul edilmiştir. Araştırma kapsamında görüşülen 34 vaka yakınının %41,3'ü intihar davranışında bulunan kişinin annesi iken; %17,6'sı eşidir.

Vaka yakınlarının en küçüğü 18 (erkek), en büyüğü ise 74 (kadın) yaşındadır. Toplamda 22 kadın ve 12 erkek vaka yakınının genel yaş ortalaması 44,85'tir. Vaka yakınlarının geneline bakıldığında 18 kişi ile 35-49 yaş aralığında yoğunluk göstermektedir. Medeni durum bakımından vaka yakınları arasında evli olanlar (26 kişi) ağırlıktadır. Vaka yakınlarının çoğunluğu ilköğretim (16 kişi) mezundur. Vaka yakınlarının 7'si intihar davranışında bulunan yakınlarından farklı olarak okuryazar olmak ile birlikte herhangi bir diplomaya sahip değildir. 2 vaka yakını öğrenim hayatına devam ettiği için öğrenci statüsünde değerlendirilmiştir. Vaka yakınları arasında aktif olarak çalışma hayatında yer almayan kişi sayısı (25 kişi), çalışan gruptan daha fazladır. Araştırma kapsamına alınan vaka yakınlarının tamamının sosyal güvencesi bulunmaktadır. Vaka yakınları ağırlıklı olarak (21 kişi) SSK'ya bağlıdır.

## 2.3. Veri Toplama Araçları ve Süreci

06/06/2021 tarihinde 2021/77 protokol nolu Yalova Üniversitesi İnsan Araştırmaları Etik Kurulu Kararı ile saha çalışması için gerekli olan etik kurul izni alınmıştır. Etik kurul izni sonrasında 07/07/2021 tarih ve 61609 sayılı resmî yazı ile araştırmanın gerçekleştirildiği Elazığ Fırat Üniversitesi Hastanesi Başhekimliğinden araştırma için

çalışma izni alınmış ve görüşmeler ilgili kurumda, 1 Ağustos - 31 Ekim 2021 tarihleri arasında tamamlanmıştır. Toplamda 31 vakaya ulaşılmış; 21'i intihar girişimcisi ile olmak üzere araştırma kapsamında toplam 55 görüşme gerçekleştirilmiş ve görüşmelerin tamamı için vaka raporları hazırlanmıştır.

Araştırmanın çalışma grubunu oluşturmak için araştırmacı tarafından araştırma konusu ile ilgili olduğu düşünülen kişilerin bilerek ve kasıtlı olarak seçildiği örneklem seçim yöntemine amaçlı örnekleme denir (Yıldırım & Şimşek, 2021). Araştırmada, amaçlı örnekleme tekniği kullanılmıştır. Nitel araştırma veri toplama araçları görüşme, gözlem ve doküman incelemesidir (Yıldırım & Şimşek, 2021). Araştırmacı bu üç aracı da kullanmıştır. Araştırmacı açık gözlem yolu ile kimliği ve araştırma süreci hakkında gerekli bilgilendirmeleri yaptıktan sonra, görüşmeler süresince intihar davranışında bulunan kişilerin ve yakınlarının hal ve hareketlerini, genel stres durumlarını, var ise fizyolojik rahatsızlıklarının sürece etkisini gözleme imkânı bulmuştur. Bu sayede kişilerin paylaşımlarını destekleyen ya da paylaşımları ile çelişen verilere ulaşılmıştır. Gerçekleştirilen gözlemler not tutma yöntemi ile kayıt altına alınmış ve vaka raporlarında ayrıntılı olarak paylaşılmıştır.

Görüşmeler, girişimde bulunan kişiler ve onların görüşülmesi konusunda onay verdiği ulaşılabilen yakınları ile gerçekleştirilmiştir. Bu kapsamda görüşmeler; hastane acil servisinde, dahili ve anestezi yoğun bakım ünitelerinde, gastroenteroloji kliniğinde, beyin cerrahi kliniğinde, hematoloji kliniğinde, sosyal hizmet biriminde, ikamet edilen hanede ve çeşitli nedenlerle kuruma gelemeyeceğini beyan eden kişiler ile telefon aracılığıyla gerçekleştirilmiştir.

Verilerin toplanması aşamasında, görüşme sürecinin ses kaydına alınabilmesi için ilgililerin rızasına başvurulmuş ancak ses kaydı için rızaları alınamamıştır. Araştırmaya katılmayı kabul ettikten sonra ses kaydına ilişkin sorunun yöneltmesinin ardından görüşmekten vazgeçen 2 vaka ise bu sebeple araştırmaya dâhil edilememiştir. Görüşmeler not tutma yöntemi ile gerçekleştirilmiştir. Görüşme sırasında form üzerine, kişilerin ifadeleri not alınmış ve mümkün olan en kısa sürede (en geç iki gün içerisinde) vaka raporları hazırlanmıştır.

### **2.3.1. Yarı Yapılandırılmış Görüşme Formları**

Literatürden elde edilen bilgiler ışığında, araştırmacı tarafından, intihar davranışında bulunan kişi ve yakınları ile gerçekleştirilecek olan görüşmelerin ana hatları oluşturulmuştur. Araştırmada kullanılan yarı yapılandırılmış görüşme formları; intihar davranışı ile sonuçlanan sürece, aile yapısı ve sosyal çevreye, kişinin ruhsal yapısı ve içsel çatışmalarına, sosyal hizmet müdahalesi ve gereksinimlerine ilişkin sorulardan oluşmaktadır. İntihar davranışında bulunan kişiler ile gerçekleştirilen görüşmelerde kullanılan yarı yapılandırılmış görüşme formu tanımlayıcı bilgiler dışında dört bölüm ve toplamda 27 sorudan oluşurken; vaka yakınları ile gerçekleştirilen görüşmelerde kullanılan form ise tanımlayıcı bilgiler dışından dört bölüm ve toplamda 22 sorudan oluşmaktadır.

### **2.4. Verilerin Analizi**

Araştırmada intihar davranışında bulunan bireyler ve yakınlarına yöneltilen sorular neticesinde elde edilen veriler araştırmacı tarafından kategorize edilerek, betimsel açıdan analiz edilmiştir. Bu sayede veriler tanımlanmış ve birbiri ile arasında bağlantı ve benzerlik kurulan veriler belirli kavramlar üzerinden literatür desteği ile bir araya getirilmiştir. Vakaların analizinden sonra vaka raporları düzenlenirken; intihar girişiminde bulunan kişilerin ve yakınlarının beyanlarının yanı sıra konsültasyon için gelen yetişkin ve çocuk psikiyatri doktorlarının görüşlerinden, hastanenin hasta bilgi sisteminde yer alan verilerden, acil servis polis noktası ve il sağlık müdürlüğü aracılığıyla ulaşılan bilgilerden, bir vaka için aile sağlığı merkezinde görevli aile hekiminin görüşlerinden ve bir vaka için de kalmakta olduğu bakım merkezinde görevli sosyal çalışmacının görüşlerinden yararlanılmıştır. Vakaların yaşantılarına ilişkin ayrıntılı nitel görüşme verilerinin değerlendirilebilmesi amacı ile bulgular kategorize edilmiştir. Vakalara ilişkin tanımlayıcı bulguların frekans ve yüzdelik dağılımlarına ulaşmak için IBM SPSS Statistics Versiyon 22.0 paket programı üzerinden kodlamalar oluşturulmuş ve veri girişleri yapılmıştır.

### **2.5. Araştırmanın Problemleri**

İntihar davranışı açısından tetikleyici olan yaşam problemleri ve bireyler ve aileleri için zorlayıcı olan süreçler sosyal hizmet uygulamalarının kapsamında mıdır?

Sahada bireyler ve aileleri için intihar öncesi önleme, intihar sonrası krize müdahale ve tedavi süreçlerinde planlı bir şekilde yürütülen, standartlaştırılmış ve etkililiği kanıtlanmış sosyal hizmet uygulamaları var mıdır?

İntihar davranışı öncesinde ilgili kişiler, yaşanan problemlerin çözümü için sahip oldukları kaynaklar yetersiz kaldığında, sosyal hizmetler ve diğer profesyonel destek hizmetlerine başvurmayı tercih etmekte midir? Başvurdukları takdirde sunulan hizmetler, intihar davranışı açısından koruyucu/önleyici nitelik taşımakta mıdır?

## **3. BULGULAR**

### 3.1. İntihar Davranışı ile Sonuçlanan Sürece İlişkin Bulgular

Araştırma kapsamında değerlendirilen vakaların intihar nedenleri, paylaşılan hayat öykülerinden derlenerek dokuz başlık altında toplanmıştır. Bunların başında yaygın aile içi sorunlarını, boşanma süreçlerini, çocuk yaşta gerçekleştirilen evlilikleri, geniş aile ile yaşanan problemleri, bakım sorumluluğunu, ebeveyn tutumlarını ve iletişim problemlerini içeren ailevi nedenler gelmektedir. İkinci neden; alkol ve madde bağımlılığı, kumar bağımlılığı ve teknolojik aletlere bağımlılığı içeren bağımlılık öyküleridir. Üçüncü neden; ebeveyn yoksunluğu, fiziksel ve sözel şiddet, çocuk emeğinin kötüye kullanımı ve cinsel istismarı içeren ihmal ve istismar öyküleridir. Dördüncü neden; ergenlik dönemine ilişkin tutumları, yaşlılık ve özellikle emeklilik sonrası dönemde yaşanan izolasyonu konu alan gelişim dönemi sorunlarıdır. Diğer nedenler ise; çalışma hayatı ve ekonomik sorunlar, eğitim hayatı ile ilgili sorunlar, kronik ve psikiyatrik hastalık öyküsü, duygusal ilişki sorunları ve öfke kontrol problemleridir.

İntihar davranışı ile sonuçlanan süreçte vakaların ve ailelerinin hayat öyküleri değerlendirildiğinde, kişilerin çocukluk ve gençlik dönemlerine ait travmatik deneyimlerinin yanı sıra intihar davranışında tetikleyici olduğu belirlenen sorunlarının da geçmişinin, iki vaka (5 ve 14 no'lu) haricinde, altı aydan uzun sürelerle yayıldığı ve 5 no'lu vaka haricinde diğer vakaların tamamının hayat öykülerinde kronikleşen sorunlarının bulunduğu tespit edilmiştir.

Araştırma kapsamında belirlenen tetikleyici nedenler; terk edilme, tartışma, yalnızlık, işten atılma, gizli ilişkinin açığa çıkması, boşanma, fiziksel ve psikolojik şiddete maruz kalma, istismarcısı ile karşılaşma, bağımlılık yapıcı madde yoksunluğu içerisinde olma, kumar bağımlılığı, borçlanma ve maddi sıkıntılar, bakım sorumluluğu, mekân ve iş değişikliği ile kronik hastalığa bağlı semptomlardır. Vakaların 3'ünde (11, 16 ve 26 no'lu) ise kronikleşen problemlerin varlığının yanı sıra intihar tetikleyicisi olarak değerlendirilebilecek farklı ya da belirgin bir durumun yaşanmadığı belirlenmiştir.

Araştırmada intihar davranışı öncesindeki altı aylık süreçte vakalarda gözlemlenen fizyolojik ve sosyal değişimler; bedensel yakınmalar, iştahsızlık ve kilo kaybı, uyku problemleri ve sosyal hayattan geri çekilme şeklinde dört başlık altında değerlendirilmiştir. Bunun yanında intihar davranışı ile ilişkilendirilen bu problemleri altı aydan uzun süredir deneyimleyen vakaların da var olduğu saha çalışması sırasında tespit edilmiştir. Gerçekleştirilen görüşmelerden elde edilen bilgilere göre intihar davranışında bulunan vakaların 13'ünde intihar davranışı öncesindeki altı aylık süreçte fizyolojik ve sosyal değişimlerin varlığı söz konusu iken; vakaların 18'inde intihar davranışı ile ilişkilendirilen ancak altı ayla sınırlanmamış kronikleşmiş belirtilerin var olduğu belirlenmiştir. Kronikleşen belirtilerin başında uzun yıllara yayılan uyku problemleri ve sosyal hayattan geri çekilme davranışı gelirken; kısa süreli belirtilerde sıklıkla iştahsızlık ve kilo kaybından ve bedensel yakınmalardan söz edilmiştir.

Araştırma kapsamında değerlendirilen vakaların intihar yöntemleri; toplu ilaç alımı (ilaç intoks), toksik madde alımı (kireç çözücü, fare zehri, tuz ruhu), kesici alet, ası, ateşli silah, yüksekten atlama ve yabancı cisim yutma (çivi) şeklinde farklılık göstermektedir. Toplu ilaç alımı (ilaç intoks) 20 kişi ile en çok kullanılan intihar yöntemidir. Her iki cinsiyette de en çok tercih edilen yöntem toplu ilaç alımı (ilaç intoks) olurken; kadınlarda bu oran erkeklerden yüksektir. Ası, ateşli silah ve yüksekten atlama neticesinde gerçekleşen intiharların tamamı erkekler tarafından tercih edilmiş ve hepsi ölümle sonuçlanmıştır. Bunun yanında toksik madde alımı ile gerçekleştirilen ve ciddi düzeyde hayati risk oluşturan girişimlerin tamamı da erkekler tarafından gerçekleştirilmiştir. 18 yaş altında olan intihar girişimcilerinin tamamı toplu ilaç alımı (ilaç intoks) yöntemini kullanarak intihar girişiminde bulunmuştur.

İntihar davranışında bulunan vakalardan 21'i ile gerçekleştirilen görüşmelerde; 18 vaka intihar düşüncelerini gizlediğini belirtmiştir. İntihar düşüncelerini kimseyle paylaşmadığını belirten vakaların 16'sı intihar davranışına anlamlı ya da kısa süreli bir öfke/hayal kırıklığı/üzüntü ile karar verdiğini ve intihar düşüncelerinin bir geçmişinin olmadığını belirtmiştir. Bir haftadır intihar düşüncelerinin devam ettiğini belirten 1 no'lu vaka ile aylardır intiharı düşündüğünü belirten 26 no'lu vaka ise bu süre zarfında intihar düşüncelerini gizlediklerini ifade etmiştir.

30 no'lu vaka, üç yıldır devam eden intihar düşüncelerini yaklaşık bir yıl kadar önce patronu ile doğrudan paylaştığını belirtirken; intihar düşüncelerini dolaylı olarak paylaştığını belirten iki vaka (19 ve 20 no'lu), bu paylaşımın ölüm arzusu ve ölümü bir kurtuluş olarak görmeye ilişkin olduğunu ifade etmiştir. 19 no'lu vakada on iki yıl önce aldığı parkinson tanısı, 20 no'lu vakada ise iki yıldır var olan ortopedik engel durumu ölümü kurtuluş olarak değerlendirmelerinde etkili olan en önemli sebepler olarak değerlendirilmiştir. Birebir kendisi ile görüşme gerçekleştirilemeyen 10 vakada intihar düşüncelerinin geçmişi net olarak bilinmemektedir.

Araştırma kapsamında görüşülen vakalardan; üçü (19, 20 ve 30 no'lu) intiharı altı aydan uzun süredir düşündüğünü, biri (26 no'lu) bir ila altı aydır intihar düşüncesinin olduğunu belirtirken; biri (1 no'lu) bir aydan kısa süredir intiharı düşündüğünü ifade etmiştir. 5 vaka da intihar düşüncelerinin eylemin gerçekleştiği gün



oluşturduğu ve 11 vaka ise düşünce ile girişim arasında geçen sürenin beş dakikadan kısa olduğu bilgileri alınmıştır. Görüşülen 21 vakanın; 4'ünün intihar girişimini planlı bir şekilde gerçekleştirdiği, 17'sinin ise herhangi bir plan yapmadan girişimde bulunduğu belirlenmiştir. Birebir kendisi ile görüşme gerçekleştirilemeyen 10 vakanın intihar planlarının varlığı net olarak bilinmemektedir.

İntihar düşüncelerinin uzun süreli bir geçmişinin bulunmadığı vakaların, genellikle tartışma ya da bir kriz anında dürtüsel olarak, eylemin sonuçlarını düşünmeden ve ulaşılabilecek en kolay yöntemi seçerek girişimde buldukları tespit edilmiştir. Uzun süreli intihar düşüncelerine sahip kişilerin ise diğerlerine kıyasla daha öldürücü yöntemleri seçtikleri, toplu ilaç alımı gibi yaygın bir yöntemi kullansalar dahi aldıkları ilacın türü ve miktarı ile bu tespiti doğruladıkları görülmüştür.

Vaka yakınlarına yöneltilen, intihar düşüncelerinden haberdar olma durumlarına ilişkin sorulara verilen yanıtlar araştırmacı tarafından dört başlık altında toplanmıştır. 21 vaka yakınının ifadesi intihar düşüncelerinden haberdar olmadığı ve bu durumun kendisini şaşırttığı yönünde olurken; 4 vaka yakını doğrudan ya da dolaylı olarak intihar düşüncelerinden haberdar olduğunu belirtmiştir. Bunun yanında 9 vaka yakını ise intihar düşüncelerinden haberdar olmamak ile birlikte intihar girişiminin yaşanmış olmasına şaşırmadığını ifade etmiştir. Bir şekilde vakanın intihar düşüncelerinden haberdar olduğunu belirten vaka yakınları; kişiyi profesyonel destek almak konusunda ikna etmeye çalıştıklarını, intihar için kullanabileceği materyalleri ev ortamında sakladıklarını ya da sürekli olarak kişiyi denetlediklerini ifade etmiştir. Tüm bu yöntemlerin ilgililer tarafından da yeterli görülmediği ve sorunlarına kalıcı çözümler bulmaya ihtiyaç duydukları araştırmacı tarafından tespit edilmiştir.

İntihar düşüncelerinden haberdar olmamakla birlikte, yakınında gözlemediği değişimler (depresif ruh hali gibi) ve çözümlenemeyen uzun süreli yaşam problemleri nedeni ile bu duruma şaşırmadığını belirten vaka yakınlarının ise diğerlerine kıyasla daha soğukkanlı olduğu ve çözüm arayışı içerisinde bulunduğu gözlemlenmiştir. Bunun yanında bir vakanın durumu (4 no'lu), Turan'ın (1987) araştırmasından elde ettiği bulgularla uyumlu olarak değerlendirilmiştir. Turan kendi araştırmasında intihar girişimcilerinin akraba ve yakınlarının onların bazı duygularından ve ruhsal durumlarından haberdar olduklarını; ancak bu konuda ilgisiz davrandıklarını saptamıştır.

21 intihar girişimcisinin, intihar davranışının amacına yönelik yöneltilen sorulara verdiği yanıtlar araştırmacı tarafından üç başlık altında toplanmıştır. 17 kişinin ifadelerinde ortak amaç ruhsal ve bedensel sıkıntıyı dindirme olarak tespit edilmiştir. Bunun yanında 2 vakanın (5 ve 7 no'lu) sorunlarını çözüme kavuşturmak amacıyla, 2 vakanın (6 ve 22 no'lu) ise kendisini ya da bir başkasını cezalandırmak amacıyla intihar davranışında bulunduğu anlaşılmıştır.

Araştırma kapsamında görüşülen 21 intihar girişimcisinin; 14'ü intihar girişiminde bulunduğu için pişmanlık duyduğunu ve hata olarak değerlendirdiği bu eylemi tekrarlamayacağını ifade etmiştir. 4 vakanın (1, 20, 26 ve 30 no'lu) yaşanan umutsuzluk hissi ile birlikte aktif ölüm isteğinin devam ettiğine dair paylaşımları vardır. 3 vakanın (2, 7 ve 19 no'lu) ise umut ve umutsuzluk, ölüm ve yaşam arasında net olmayan ifadeler kullandığı belirlenmiştir. Pişmanlık ifadelerine rağmen araştırmacı tarafından mevcut sorunlarının devam etme ihtimali öngörülen, çevresi tarafından yeteri kadar desteklenmeyen ya da bu desteğe karşı ilgisiz olan ve mevcut güç kaynakları sorunlarla baş edebilmek için yetersiz olarak değerlendirilen 5 vaka (4, 22, 23, 27 ve 28 no'lu) vardır. Bu vakaların da yineleyici intihar davranışı açısından riskli konumda olduklarına kanaat getirilmiştir.

### 3.2. Aile Yapısı ve Sosyal Çevreye İlişkin Bulgular

Araştırma kapsamında yer alan vakaların 15'inin soy ailesinde (anne-baba-kardeş) ve/veya evlilik birliği ile kurduğu ailede (eş-çocuk) parçalanmış aile öyküsü bulunmaktadır. Bunlardan 5'inde anne-babanın boşanma öyküsü, 6'sında eşinden boşanma öyküsü yer almaktadır. Vakaların birinde eşin; dördünde anne/babanın ölümüne bağlı olarak tek ebeveynli konuma gelmiş yani parçalanmış aile öyküleri bulunmaktadır. Vakaların 3'ü özel/devlet kurumunda (1'i özel rehabilitasyon merkezi, 2'si eğitim nedeni ile kalınan devlet yurtları) yaşamaktadır. Gerçekleştirilen görüşmeler neticesinde ailesinde ve yakın çevresinde psikiyatrik hastalık öyküsü olduğu tespit edilen 6 vaka; alkol ve madde kullanım öyküsü tespit edilen 4 vaka bulunmaktadır. Ailesinde ve yakın çevresinde intihar davranışı öyküsü tespit edilen ise 2 vaka bulunmaktadır.

Araştırma kapsamında değerlendirilen vakaların 2'sinde (6 ve 28 no'lu) gelişim dönemi ile ilişkili olarak anne-baba iletişiminde sıkıntılar yaşandığı gözlemlenmiştir. Bu grupta değerlendirilen vakalarda özgürlük talebi ve sorumluluktan kaçınma dürtüsünün yönlendirici olduğu ve bu nedenle anne-babanın talep ve yönlendirmelerinin genç tarafından olumsuz duygu ve davranışlarla ilişkilendirildiği anlaşılmıştır. Vakaların 7'sinin (9, 10, 25, 26, 29, 30 ve 31 no'lu) boşanma ve terk ya da ölüm nedeni ile çocukluk ve ergenlik döneminde anne-baba yoksunluğu yaşadığı ve bu durumun neden olduğu maddi ve manevi sıkıntıları ileri yetişkinlik döneminde dahi aktif bir şekilde deneyimlediği gözlemlenmiştir. Gerçekleştirilen görüşmelerde gelişim dönemi ya da anne-baba yoksunluğu ile ilişkilendirilemeyen ancak olumsuz ebeveyn tutumları nedeni ile kronikleşen sorunlara sahip

oldukları anlaşılın 2 vaka da (1 ve 20 no'lu) tespit edilmiştir. Bu vakalar ebeveynlerin desteğinden yoksun olduklarını, onlarla sağlıklı iletişim kurmakta zorlandıklarını, ilişkilerinde sürekli eleştiri ve suçlamalara maruz kaldıklarını ifade etmiştir.

Araştırma kapsamında ebeveynleri ve geniş ailesi dâhil olmak üzere sosyal çevresi içerisinde kimse ile hiçbir iletişim problemi olmadığı belirtilen, çevresi tarafından sevilen ve insani ilişkileri iyi olan bir vakaya (16 no'lu) da ulaşılmıştır. Ailenin derin bir şok hali yaşadığı vakada, intihar nedenleri aile üyeleri tarafından anlaşılammakta ve intihar davranışı sonucu gerçekleşen ölüm kişiler tarafından kabullenilememektedir. Vakanın intihar girişimi öncesinde bıraktığı notta ise derdini anlatan biri olmadığını ve kendi kendini dahi anlamadığını belirtmesi, ebeveynlerinden özür dilemesi araştırma süresince karşılaşılan vakalar arasında farklı bir konumda değerlendirilmesine sebebiyet vermiştir.

Araştırma kapsamında değerlendirilen vakaların 4'ü çocuk gelin olarak yetişkinlik dünyasına adım attığını paylaşmıştır. Bunlardan 2'si (4 ve 24 no'lu) ailesinin ısrarı ile evlendiğini, 2'si (3 ve 8 no'lu) ise ailesinin onayı olmaksızın evlendiğini paylaşmıştır. Bu durumun neden olduğu olumsuzlukları deneyimlediklerini ifade eden kadın vakalar, yaşananlar nedeni ile kendilerini ya da ailelerini suçlama eğilimindedir.

Vakaların anne-babaları başta olmak üzere üst soy ebeveynleri ve üst soydan geniş aile üyeleri ile ilişkileri sorgulandığında; aktif bir şekilde ilişki sürdüren vaka sayısı 24 olarak bulunmuştur. Anne-babaları dışında üst soy ilişkisi bulunan vaka sayısı ise 5'tir. Bunlardan 1'inin (14 no'lu) bu ilişkiden zarar gördüğü, 3'ünün (15, 26 ve 31 no'lu) iletişim için özel bir isteğinin olmadığı ve bir çaba harcamadığı gözlemlenmiştir. Araştırma kapsamında değerlendirilen vakalardan yalnızca biri (27 no'lu) herhangi bir mecburiyeti olmaksızın üst soydan ebeveyni ile düzenli olarak görüştüğünü ve onunla kurduğu ilişkiden fayda gördüğünü paylaşmıştır.

Araştırma kapsamında değerlendirilen vakaların 9'unda kişi üzerinde yıpratıcı etki bırakan aile içi bakım sorumluluğu yükünün aktif olarak var olduğu tespit edilmiştir. Bu vakaların 4'ünün (2, 12, 23 ve 30 no'lu) ekonomik olarak yüklendiği bakım sorumluluğundan çeşitli nedenlerle zarar gördüğü, 3'ünün (9, 14 ve 26 no'lu) ise yaşadığı hanede hasta ve yaşlı konumdaki aile üyesine bakıyor olmaktan ya da bu bakıma aynı hane içerisinde şahit olmaktan zarar gördüğü gözlemlenmiştir. Ayrıca araştırmada çocuk yaşta evlilik yaparak üstlendiği ev idaresi ve çocuk bakımı sorumluluklarının kendisini yıprattığını belirten 3 no'lu vaka ile birlikte anne-babasının boşanmasının ardından okul hayatını sonlandırarak hanede kardeşlerinin bakımını üstlenen çocuk yaştaki 29 no'lu vaka da bakım sorumluluğunun etkisi ile zarar görenler içerisinde değerlendirilmiştir. Araştırmada 9 vakanın ise hanedeki aile üyelerinin maddi ihtiyaçlarını karşılayarak ya da çocukların temel bakım ihtiyaçları ile ev düzenini sağlayarak bakım sorumluluğu üstlendiği ancak bu durumun kişilerin ifadelerinde yıpratıcı bir unsur olarak yer almadığı gözlemlenmiştir. Bunun yanında 13 vakanın ise gerek maddi gerek manevi olarak herhangi bir bakım sorumluluğu içerisinde olmadığı gerçekleştirilen görüşmelerde araştırmacı tarafından tespit edilmiştir.

Aktif bakım yükü bulunmayan 19 no'lu vakanın durumu ise araştırmacı tarafından bakım yükü ile ilgili farklı bir bakış açısı sunması nedeni ile önemli olarak değerlendirilmiştir. Vakanın yaşantısında henüz on bir yaşındayken felç kalan babasına annesi ile birlikte baktığı daha sonra vefat edene kadar annesinin bakımını önce tek başına evlendikten sonra ise eşi ile birlikte üstlendiği ve ebeveynlerine bakmış olmaktan ve bu konuda eşinin desteğini görmekten memnuniyet duyduğu bir bakım öyküsü bulunmaktadır. Annesinin ölümünden sonra parkinson tanısı alan ve hastalığı her geçen gün ilerleyen vakanın kendisinin ve kızının ifadelerinden muhtaç duruma düşmekle ilgili derin korkulara ve utanç duygusuna sahip olduğu anlaşılmıştır. Bu durum araştırmacı tarafından vakanın uzun yıllar muhtaç durumdaki ebeveynlerine bakarken şahit oldukları ile ilişkilendirilmiştir.

Bakım sorumluluğunun neden olduğu yükü sosyal hayatının sınırlandığı anlaşılın vakaların (12, 14, 29 ve 30 no'lu) yanı sıra sosyal hayatını kendi isteği ile ya da sahip olduğu imkânlar nedeni ile sınırlı tutan, aile ve/veya yakın çevre ile ilişkilerinden psikososyal açıdan yeterli desteği göremediği anlaşılın vaka sayısı 14'tür. Bu vakalar hakkında ayrıntılı bilgiler verilecek olursa; 4 no'lu vakanın çocuk yaşta zorla evlendirildiği ve uzun yıllardır kendi tercihi ile çocukları haricinde kimse ile iletişim halinde olmadığı belirlenmiştir. 15, 22 ve 26 no'lu vakalarda ise asosyal kişilik özelliklerinin covid-19 salgın dönemi, sınav stresi, ailevi sorunlar vb. tetikleyicilerle daha baskın hale geldiği ve kişilerin çekirdek aileleri dışında kendilerini diğer insanlar ile iletişime kapattıkları tespit edilmiştir. 8 no'lu vakanın eşi tarafından uğradığı baskı nedeni ile ailesi dışında diğer insanlarla iletişim kuramadığı, 13 no'lu vakanın on iki yıldır yaşadığı şehirden kendi rızası dışındaki nedenlerle taşınmış olmanın verdiği bir yabancılık hissi ile iki yıldır ailesi dışında bir çevre edinemediği anlaşılmıştır. 6 ve 9 no'lu ergenlik dönemindeki vakaların yalnızca arkadaş çevreleri ile iletişim halinde iken aileleri ile iletişim kurmak konusunda isteksiz oldukları bunun yanında ergenlik dönemindeki bir diğer vaka da (28 no'lu) ise yalnızca uzak mesafe yürüttüğü duygusal ilişkisi dışında kimse ile iletişim kurmamak gibi bir isteğin hâkim olduğu belirlenmiştir.

Yaşadığı maddi sıkıntılar sonrasında çekirdek aile ve arkadaş desteğini tamamen kaybeden ve bu durumun neden olduğu buhran ile intihar girişiminde buluna 23 no'lu vakanın tek destek kaynağı ebeveynleri ve kardeşlerinden gördüğü duygusal yakınlıktır. 25 no'lu vakada ise babasını küçük yaşta ani bir şekilde kaybeden ergenlik

dönemindeki genç kızın geniş aile desteğinden yoksun bir şekilde annesi ve kardeşi ile yalnız kalarak maddi imkânsızlıklarla mücadele ettikleri ve bu durumun vakada akrabalara karşı öfke başta olmak üzere yıpratıcı etkiler bıraktığı tespit edilmiştir. Kurum bakımında olan şizofreni hastası 11 no'lu vaka, ortopedik engeli bulunan 20 no'lu vaka ve cinsel istismar öyküsüne sahip 31 no'lu vaka da ise hem aile hem de yakın çevre ilişkisinin bulunmadığı belirlenmiştir. 11 no'lu vakada bu durum bir tercih değil iken; 20 ve 31 no'lu vakalarda yardım ve destek adımlarına karşı ilgisizlik ve isteksizlik durumu hâkimdir.

Vakaların 9'unda son zamanlarda intihar davranışı öncesindeki normal yaşantıdan farklılaşan bir hayat tarzının deneyimlendiği görülmektedir. Boşanma aşamasında olduğu için bir süredir yalnız yaşamak durumunda kalan vaka (7 no'lu), boşanma aşamasında olduğu için bir süredir arkadaşı ile yaşamak durumunda kalan vaka (23 no'lu) ve yine boşanma aşamasında olduğu için bir süredir anne-babasının yanında yaşamaya başlayan vaka (27 no'lu). Yaşadıkları tartışma sonrasında eşinin evi terk etmesi üzerine on gündür yalnız yaşayan vaka (10 no'lu) ve eşi çocuklarını ziyaret amacıyla yurtdışına çıktığı için bir aydan uzun süredir yalnız yaşayan bir diğer vaka (17 no'lu). İki aydır rızasının olmadığı resmî bir görevlendirme ile çalıştığı kurum değiştirilen vaka (5 no'lu). Altı aydır birlikte yaşadığı şahsın alkol bağımlılığı nedeni ile kendisine psikolojik şiddet uyguladığını belirten ve yaşadıkları tartışma neticesinde intihar girişiminde bulunan vaka (24 no'lu). Covid-19 salgını nedeni ile eğitime ara verilen süre zarfında babaannesinin bakımını üstlenerek onun yanında yaşamaya başlayan vaka (14 no'lu). Cinsel istismar öyküsü nedeni ile iki aydır ikamet ettiği şehir değişen ve hafta içi eğitim gördüğü lisenin yurdunda, hafta sonları da dedesi ve anneannesinin evinde yaşamaya başlayan bir diğer vakanın (31 no'lu) öyküleri bu duruma örnek oluşturmaktadır.

Araştırma kapsamında görüşülen 21 intihar girişimcisinin 10'u intihar davranışı nedeni ile aile ve sosyal çevresinden hem olumlu hem de olumsuz tutumlar göreceğini düşünmektedir. 8 girişimcinin yapıcı ve destekleyici tutum beklentisi var iken; 3 girişimci ise çevresinin olumsuz tavır ve tutumlarına maruz kalacağını öngörmektedir. Bunun yanında 34 vaka yakınının 21'i kendisi ve intihar davranışında bulunan aile üyesi için sosyal çevrelerinden ve diğer aile üyelerinden yapıcı ve destekleyici tutumlar göreceğini düşünmektedir. 10 vaka yakınının hem olumlu hem de olumsuz tutum beklentisi var iken; 3 vaka yakını ise sosyal çevrelerinin ve diğer aile üyelerinin olumsuz tutumlarına maruz kalacaklarını öngörmektedir.

Araştırma süresince ailelerinden ve sosyal çevrelerinden göreceklere desteğe ilişkin algıları düşük olarak değerlendirilen vakaların, olumsuz yaşam olayları karşısında daha güçsüz ve umutsuz hissettikleri gözlemlenmiştir. Olumlu destek algısı bulunmayan ya da aksi yönde olumsuz tutumlara maruz kalacağını düşünen vakaların, bu görüşlerinin temel nedeninin geçmiş deneyimleri olduğu paylaşımlarından anlaşılmıştır. Karmaşık yaşam problemleri ile karşı karşıya olan ve donanımsal olarak etkin baş etme becerilerine sahip olmayan bu bireylerin bilişsel, duygusal, sosyal ve ekonomik açıdan desteklenmeye ihtiyaçları varken; karşılaşılabilecek olumsuz tutumlar ya da yeterli ilgiden yoksun yaklaşımlar intihar davranışının yinelemesi açısından riski arttırmaktadır.

Vaka yakınları ile gerçekleştirilen görüşmelerden elde edilen bilgiler ve gözlemler ışığında; intihar davranışının aile ve sosyal çevreye etkileri araştırmacı tarafından dört başlık altında toplanmıştır. 34 vaka yakınının 14'ü intihar davranışı sonrasında aile içi dayanışmayı ve ilişkileri destekleyici yönde tepkiler vermiştir. Bundan sonraki süreçte girişimde bulunan aile üyesinin sorunlarının çözümü için ailece çaba harcayacaklarını ve bu konuda yönlendirici olacağını belirten vaka yakınları bu grupta değerlendirilmiştir. Vaka yakınlarının 10'u sağlıklı ve sorunların çözümü için etkili olmayan bir şekilde kendisini ya da bir diğerini suçlama eğilimi gösterirken; 7 vaka yakınının günlük hayatını etkileyecek düzeyde korku ve endişeye kapıldığını açıkça gözlemlenmiştir. Son olarak vaka yakınlarının 3'ü girişim olayı sonrası alacağı ve aldığı tedbirleri sıralayarak aşırı korumacı bir tutum sergileyeceklerinin işaretlerini görüşme sürecinde açıkça göstermiştir.

### 3.3. Kişinin Ruhsal Yapısı ve İçsel Çatışmalarına İlişkin Bulgular

İntihar davranışı öncesinde psikiyatri poliklinik başvurusu bulunmayan üç vakaya, girişim sonrasında gerçekleştirilen psikiyatri konsültasyonu ve psikiyatri poliklinik başvurusu neticesinde “obsesif-kompulsif bozukluklar, yeme bozuklukları ve anksiyete bozuklukları” ön tanıları konularak takip süreci başlatılmıştır. Bunun yanında vakalardan beşinin intihar girişimi öncesine ait psikiyatri başvuru geçmişlerinin olduğu tespit edilmiştir. Bu vakaların “depresif nöbet, anksiyete, duygulanım bozuklukları, disosiyatif bozukluklar” ön tanılarının ve bir çocuk vakasının ise “cinsel istismar öyküsü” nün bulunduğu tespit edilmiştir.

Araştırma kapsamında yer alan vakaların intihar davranışı öncesinde var olan kronik hastalıkları: migren (4 ve 7 no'lu), tansiyon (5 ve 10 no'lu), şizofreni (11 no'lu), epilepsi (12 no'lu), diyabet (17 ve 22 no'lu), parkinson (19 no'lu), ortopedik engelli (20 no'lu) ve romatizma (24 no'lu) şeklinde sıralanmaktadır. Araştırmada geçmiş intihar girişim öyküsü bulunan 5 vaka (1, 9, 18, 19 ve 20 no'lu) tespit edilmiştir. Bu vakaların 3'ünde geçmiş intihar girişim sayısı bir iken; birinde iki, bir diğerinde ise üç geçmiş intihar girişim öyküsü bulunduğu tespit edilmiştir.

Araştırmada alkol ve madde kullanım öyküsü bulunan 2 vaka (9 ve 10 no'lu) tespit edilmiştir. 9 no'lu çocuk vakada madde bağımlılık öyküsü aktif bir şekilde devam etmektedir. Yine bu vakada intihar girişiminde de madde yoksunluğu çekiyor olmanın etkili olduğu anlaşılmıştır. 10 no'lu vakada ise kişi geçmişte alkol kullandığı bir dönem olduğunu ancak herhangi bir bağımlılık tedavisi görmeden kendi isteği ile bıraktığını ifade etmiştir. Gerçekleştirilen görüşmelerde madde bağımlılığının yanında, 19 no'lu vakada kumar bağımlılığı ve 28 no'lu vakada ise online oyun ve teknoloji bağımlılığı olduğuna dair veriler elde edilmiştir.

Araştırma kapsamında yer alan 31 intihar davranışı vakası için gerçekleştirilen 55 görüşme neticesinde; vakaların 24'ünün hayat öykülerinde travmatik deneyimlerin var olduğu ve bu öykülerin üzerinden uzun yıllar geçse dahi kişide sarsıcı etkiler bıraktığı tespit edilmiştir. Kişilerin ifadelerinden herhangi bir kriz anında bu travmatik yaşam deneyimlerinin zihinlerinde nasıl canlandığı ve kişilerin mevcut sorun durumunu yönetmelerine nasıl engel olduğu açıkça görülmektedir. Bunun yanında açıkça travmatik bir deneyim paylaşımında bulunulmayan 7 vakada ise yaşanan problemlere zihinlerde yüklenen anlamın ne kadar önemli olduğu görülmüştür. Ayrıca bu anlamlandırmalara sebebiyet veren yaşam deneyimlerinin de var olabileceği ancak bunların tespitinin daha ayrıntılı ve profesyonel görüşmeler ile yapılabileceği düşünülmektedir.

Araştırma kapsamına alınan vakaların 11'inin hayatlarında aktif pişmanlık öyküsünün bulunduğu belirlenmiştir. Bunların tamamında kişilerin pişmanlığa bağlı duygu ve düşünceleri nedeni ile psikolojik ve fizyolojik açıdan zarar gördüğü gözlemlenmiştir. Bu vakalarda depresif ruh hali, uyku problemleri ve sosyal hayattan geri çekilme davranışının varlığı da yine görüşmeler sırasında tespit edilmiştir. Aktif pişmanlık nedenleri sıklıkla evlilik kararları, ailevi nedenler, eğitim hayatını sonlandırma, güven bağı kurduğu insanlar tarafından ihanete uğrama ve maddi kayıp öyküleri ile ilişkilendirilmiştir.

Araştırma kapsamında birebir görüşme gerçekleştirilen 21 vakanın 18'i hayatları boyunca karşılaştıkları maddi ve manevi sorunları için yakın ilişkide bulunduğu kişilerden destek aldıklarını belirtirken; 7'si geçmişte yaşadığı problemler nedeni ile profesyonel destek aldığını paylaşmıştır. Bunun yanında 16 vaka, intihar davranışında bulunduğu ana kadar sorunları ile kendisinin mücadele ettiğini ve bu konuda başarılı olduğunu, eskiden hayatındaki problemleri çözmek konusunda daha yetkin bir insan olduğunu ancak mevcut durumda şartların onu zorladığını belirten ifadelerde bulunmuştur.

İntihar davranışında bulunan vakalarla gerçekleştirilen görüşmeler sırasında, vakaların 10'unun ajite tutumlar sergilediği ve gelecekle ilgili beklenti ve planların bulunmadığı gözlemlenmiştir. Bu durumun temel nedeninin ise yaşanan yoğun umutsuzluk duygusu olduğu tespit edilmiştir. İntihar davranışına neden olan sorunlar ne kadar uzun süreli ise ve kişi bu sorunların çözümü için ne kadar çok başarısızlıkla sonuçlanan girişimde bulundu ise umutsuzluk hissinin o oranda derinleştiği araştırmacı tarafından gözlemlenmiştir. Bunun yanı sıra psikososyal ve maddi açıdan kendisine destek olabilecek bir sosyal çevreye sahip olmayan ya da çevresinden bu konuda gelecek yardımlara karşı isteksiz olan vakaların da yine diğerlerine oranla daha umutsuz ve karamsar olduğu belirlenmiştir. Birebir görüşülen vakaların 11'inde ise intihar davranışına neden olan sorunlarının çözümü için çaba harcama arzusu ve gelecek konusunda beklentilerin varlığı net bir şekilde gözlemlenmiştir. Bu kişilerin diğerlerinden farklı olarak iletişime daha açık, çözüm odaklı ve intihar davranışında bulunduğu için gerçek bir pişmanlık hissiyle sahip kişiler oldukları anlaşılmıştır. Bu vakaların ortak özelliklerinden biri ise çocuk, aile ve inanç gibi koruyucu unsurlardan en az birine sahip olmalarıdır.

Vaka yakınlarının 18'i intihar davranışından sonraki süreç ve gelecek için temelde riskli konumda gördükleri yakınlarını koruma dürtüsü ile sakin bir şekilde çeşitli önlemler alacaklarını, sorunların çözümü için destek ve güç kaynaklarına başvuracaklarını belirten yapıcı paylaşımlarda bulunmuştur. Bunun yanında 15 vaka yakınının gelecek konusunda daha endişeli ve umutsuz olduğu, bir vaka yakınının (4 no'lu) ise ilgisiz bir tutuma sahip olarak çözüm odaklı olmaktan uzak paylaşımlarda bulunduğu gözlemlenmiştir.

### 3.4. Sosyal Hizmet Müdahale Geçmişi ve Mevcut İhtiyaçlara İlişkin Bulgular

Araştırma kapsamında gerçekleştirilen görüşmelerden elde edilen bilgilere göre; vakaların kendisinin ya da ailesinin geçmişte ya da görüşmenin gerçekleştirdiği süreçte halen aldıkları hizmetler; kısa süreli ya da tek seferlik ayni-nakdi yardım hizmetleri, evde bakım aylığı, yaşlı aylığı, kurum bakımı, sağlık tedbiri ve sosyal ekonomik destek hizmeti (SED) olarak gruplandırılmıştır. 31 vakadan 21'inin hizmet geçmişi bulunmamaktadır.

Araştırmada elde edilen bilgilere göre; intihar davranışında bulunan 31 vakadan 11'inin kendisinin ya da ailesinin sosyal hizmetlere başvuru geçmişi bulunmaktadır. Sosyal hizmetlere başvuru geçmişi bulunan vakalardan 2'si (2 ve 3 no'lu) başvurularına rağmen hizmet geçmişinin bulunmadığını beyan etmiştir. 3 no'lu vakada maddi yardım taleplerinin inceleme aşamasında olduğu bilgisi alınırken; 2 no'lu vakada gerekli kriterleri sağlayamadıkları için evde bakım aylığı taleplerinin reddedildiği bilgisi alınmıştır. 12 no'lu vakada ise sosyal hizmetlere herhangi bir başvuruda bulunmamalarına rağmen 24 Ocak 2020 tarihinde gerçekleşen Elazığ depremi

sonrasında konteynerda yaşamaya başladıkları ve kısa süreli olarak aynı nakdi yardımlardan faydalandıkları bilgisi alınmıştır.

**Tablo 1.**

*Vakaların Şahsi ve Ailevi Geçmişlerinde ya da Görüşmenin Gerçekleştiği Süreçte Halen Sosyal Hizmetler Kapsamında Aldıkları Hizmetler*

Hizmet Türü	Sayı	Yüzde
Aynı / nakdi yardım	3	9,7
Evde bakım aylığı	3	9,7
Yaşlı aylığı	1	3,2
Kurum bakımı	1	3,2
Sağlık tedbiri	1	3,2
SED	1	3,2
Hizmet geçmişi yok	21	67,8
Toplam	31	100,0

Tablo 1’de yer alan hizmetlerden kısa süreli aynı nakdi yardım hizmetleri tek sefer ya da birkaç defaya mahsus olarak düzenlenen hizmetlerdir ve görüşülen kişiler aktif olarak bu başlık altında herhangi bir hizmet almamaktadır. Yine aynı tabloda yer alan evde bakım aylığı öyküsü bulunan vakalardan (9, 14 ve 26 no’lu) biri gerekli kriterlerin sağlanamaması nedeni ile bir süre önce yardımın kesildiğini ifade etmiştir. Aynı gerekçe ile bir vakanın (29 no’lu) annesinin, çocukları üzerinden aldığı SED yardımının da bir süre önce kesildiği bilgisi alınmıştır.

Bu durumda görüşmelerin gerçekleştiği tarihte aktif olarak devam eden hizmetler; iki vaka için evde bakım aylığı, bir vaka için kurum bakımı, bir vaka için sağlık tedbiri ve bir vaka için yaşlı aylığı hizmet öyküsü ile sınırlıdır. Bunun yanında gerçekleştirilen görüşmeler, ilgilerin beyanları, ulaşılan veriler ve araştırmacının gözlemleri neticesinde hizmet geçmişi olsun ya da olmasın tüm vakaların ve yakınlarının gerek maddi gerekse psikososyal açıdan profesyonel yardıma ve desteğe ihtiyaç duyduğuna kanaat getirilmiştir.

Araştırmacı tarafından tespit edilen bu ihtiyaçların yanında çarpıcı bir şekilde görüşmeler sırasında sağlık kurumlarında sosyal çalışmacı ile temas geçmişi sorgulanan 21 intihar girişimcisinin ve 34 vaka yakınının tamamı herhangi bir sağlık kurumunda sosyal çalışmacı ile temas geçişinin bulunmadığını beyan etmiştir. Ayrıca katılımcıların tamamının sosyal hizmetleri; Aile ve Sosyal Hizmetler İl Müdürlüğü çatısı altındaki hizmetlerden ibaret olarak bildikleri, sağlık kurumlarında tam olarak hangi konularda ilgili meslek elemanlarından destek görecekları hususunda net bir bilgi sahibi olmadıkları da anlaşılmıştır. Gönüllülerin tamamı görüşmelerin sonunda bu hususta ve ihtiyaçları doğrultusunda yardım alabilecekleri diğer kurum ve kuruluşlar hakkında araştırmacı tarafından bilgilendirilmiştir.

**Tablo 2.**

*Vakaların Taburculuk Sonrası Başvurmayı Planladığı Hizmetler*

Hizmet Türü	Sayı	Yüzde
Vaka ile görüşülemedi	10	32,3
Aile danışmanlığı	3	9,7
Psikiyatri hizmetleri	1	3,2
Aynı / nakdi yardım	2	6,5
Profesyonel destek talebi yok	15	48,4
Toplam	31	100,0

Araştırma kapsamında görüşülen 21 intihar girişimcisinin 15’i taburculuk sonrasında herhangi bir profesyonel destek talebinin ve ihtiyacının olmadığını beyan etmiştir. Vakalardan yalnızca 1’i (19 no’lu) psikiyatri hizmetlerine başvuracağını belirtirken; 3 vaka (4, 10 ve 13 no’lu) aile danışmanlığı hizmetlerine ve 2 vaka (8 ve 20 no’lu) ise aynı nakdi yardım hizmetlerine başvurmayı planladığını paylaşmıştır. Bu vakalar araştırmacı tarafından sorunlarının çözümü için harekete geçmek konusunda daha istekli ve iletişime daha açık kişiler olarak değerlendirilmiştir (Tablo 2). Profesyonel destek talebi bulunmayan gönüllülerin tamamı araştırmacı tarafından ihtiyaçları doğrultusunda profesyonel destek almaları hususunda ikna edilmeye çalışılmış ve herhangi bir kriz anında başvurabilecekleri kurum ve kuruluşlar konusunda bilgilendirilmiştir.

Araştırma kapsamında görüşülen vaka yakınlarının ise yalnızca 7’si taburculuk sonrasında herhangi bir profesyonel destek taleplerinin ve ihtiyaçlarının olmadığını beyan etmiştir. Vaka yakınlarının 22’si intihar davranışında bulunan bireyin psikiyatri hizmetlerine başvurması gerektiğini düşünmekte ve profesyonel destek

ihtiyacının olduğunu belirtmektedir. 3 vaka yakını (4, 10 ve 13 no'lu) aile danışmanlığı hizmetlerine, 1 vaka yakını (20 no'lu) aynı nakdi yardım hizmetlerine ve 1 vaka yakını (25 no'lu) ise İŞ-KUR benzeri hizmetlere intihar davranışında bulunan bireye destek sağlamak amacıyla bizzat başvuracağını belirtmiştir (Tablo 3).

**Tablo 3.**

*Vaka Yakınlarının Taburculuk Sonrasında Başvurmayı Planladığı Hizmetler*

Hizmet Türü	Sayı	Yüzde
Aile danışmanlığı	3	8,9
Psikiyatri hizmetleri	22	64,7
Aynı / nakdi yardım	1	2,9
İŞ-KUR vb. hizmetler	1	2,9
Profesyonel destek talebi yok	7	20,6
Toplam	34	100,0

İntihar girişiminde bulunan vakaların %48,4'ü profesyonel destek talebi olmadığını belirtirken; bu oran vaka yakınlarında %20,6 olarak belirlenmiştir (Tablo 2 ve Tablo 3). Bu durumun temel nedeninin görüşmeler sürecinde intihar girişimcilerinde gözlemlenen aktif umutsuzluk hissi ile ilişkili olduğu düşünülmektedir. Kişiler uzun süredir devam eden problemlerinin çözümsüz olduğunu düşünme eğilimindedir. Bunun yanında yakınları daha çok iyileşmeyi sağlama ve koruma refleksi ile profesyonel destek talep etmekte ve hatta vakanın bu konuda ikna edilmesini istemektedir.

Araştırma kapsamında intihar davranışında bulunan bireylerle gerçekleştirilen 21 görüşmenin 20'sinde görüşme süreci, yöneltilen sorular, yapılan bilgilendirme ve yönlendirmeler gönüllüler tarafından faydalı bulunmuş ve ilgililer görüşmeden memnun kaldıklarını ifade etmiştir. Yalnızca 1 vakada (2 no'lu) gönüllü, görüşmeyi gereksiz bulduğunu belirtmiştir. Bu vakada görüşme öncesinde intihar girişimcisi psikiyatri konsültasyonunu da reddetmiş, uzun süreli işsizlik öyküsü nedeni ile yaşadığı sıkıntıların çözümüne tüm bunların fayda etmeyeceğini ifade ederek tıbbi müdahalenin tamamlanmasının ardından acil servisten ayrılmıştır.

Vaka yakınları ile gerçekleştirilen 34 görüşmenin 32'sinde görüşme süreci, yöneltilen sorular, yapılan bilgilendirme ve yönlendirmeler gönüllüler tarafından faydalı bulunmuş ve ilgililer görüşmeden memnun kaldıklarını ifade etmiştir. Yalnızca 2 vakanın (14 ve 17 no'lu) gönüllü yakınları, görüşmeyi gereksiz bulduğunu belirtmiştir. Bunlardan biri 17 no'lu vakanın iki yakınından biri olan oğludur. Görüşme sırasında ilgilinin vaka hakkında ayrıntılı bilgi sahibi olmadığı ve sürecin uzaması, vakanın tıbbi durumunda yeterli iyileşmenin sağlanamaması gibi nedenlerle yorgun ve isteksiz olduğu gözlemlenmiştir. 14 no'lu vakada ise intihar girişiminde bulunan on sekiz yaş altı vakanın yakını olarak babası ile görüşülmüştür. Annesi üzerinden bakıcı aylığı alan ve pandemi nedeni ile okulların kapalı olduğu dönemde annesinin bakım sorumluluğunu kızına yükleyen baba, sürecin sonunda kızının babaannesine ait ilaçları içerek intihar girişiminde bulunmuş olmasından dolayı devleti ve akrabalarını suçlama eğilimindedir. Görüşme sürecinde agresif tavırlar sergileyen, ses tonunun yükselterek ajite davranışlarda bulunan gönüllünün tutumlarından acil serviste tedavi görmekte olan hastalar ve sağlık personeli tedirgin olmuştur.

Araştırma süresince araştırmacı tarafından, intihar davranışı söz konusu olduğunda sahadaki mevcut sosyal hizmet uygulamaları kurumsal düzeyde gözlemlenmiş ve doğru analizler yapılabilmesi adına yetkililerden süreç hakkında çeşitli bilgiler alınmıştır. Araştırma kapsamında 14/02/2022 tarihinde Elazığ İl Sağlık Müdürlüğü Personel Destek Hizmetleri Başkanlığı Atama Biriminden, Elazığ il sınırları içerisinde yer alan sağlık kuruluşlarında aktif olarak çalışan sosyal çalışmacı personel sayısı bilgisi alınmıştır. Bu kapsamda Elazığ'da birinci basamak sağlık kuruluşu olarak kabul edilen il sağlık müdürlüğünde 1, toplum sağlığı merkezlerinde 3; ikinci basamak sağlık kuruluşu olarak kabul edilen devlet hastanelerinde 16; üçüncü basamak sağlık kuruluşu olarak kabul edilen üniversite hastanesinde ise 1 olmak üzere toplamda 21 sosyal çalışmacı istihdam edilmektedir. İkinci basamak sağlık kuruluşlarında görev yapan sosyal çalışmacıların 9'u Elazığ Fethi Sekin Şehir Hastanesinde, 5'i Ruh Sağlığı ve Hastalıkları Hastanesinde, 2'si ise Kovancılar Devlet Hastanesinde aktif olarak çalışmaktadır. Kovancılar Devlet Hastanesi haricinde; ilçelerde yer alan beş devlet hastanesinde sosyal çalışmacı istihdam edilmemektedir. Merkez toplum sağlığı merkezi ve ona bağlı üç sağlıklı hayat merkezi haricinde; bir sağlıklı hayat merkezinde ve ilçelerde yer alan sekiz toplum sağlığı merkezinde sosyal çalışmacı istihdam edilmemektedir.

Araştırmanın gerçekleştiği üniversite hastanesinde intihar davranışında bulunan bireylere acil medikal müdahale gerçekleştirilmekte ve gerekli görüldüğü durumlarda psikiyatri yatışı önerilmektedir. Bunun yanında kurum, intihar vakalarını il sağlık müdürlüğüne bildirmek ile yükümlüdür. Etkili intihar önleme stratejilerinin geliştirilebilmesi için intihardan ölümlerin yanında intihar girişimlerinin de daha iyi gözetimi ve takibi gerekmektedir. Bu kapsamda Sağlık Bakanlığı, 2012 yılından beri il sağlık müdürlükleri aracılığıyla ölümler

sonuçlanan intiharlar dışında intihar girişimlerine ait istatistikleri de derleme çalışmaları yürütmektedir. Müdürlükler verileri sağlık kuruluşlarından aylık olarak talep etmektedir. Elazığ İl Sağlık Müdürlüğü, Halk Sağlığı Hizmetleri Başkanlığı Ruh Sağlığı Birimi'nden elde edilen bilgilere göre; bildirimlerden sonraki süreçte gerçekleştirilen müdahaleler sıklıkla yineleyen girişim öykülerine sahip mükerrer vakalar ile sınırlı kalmaktadır. Yılda iki kez valilik başkanlığında toplanan İntiharı Önleme İl Koordinasyon Kurulunda değerlendirmeye alınan mükerrer vakalar için öncesinde birinci basamak sağlık kuruluşlarında görev yapmakta olan sosyal çalışmacılardan ya da Aile ve Sosyal Hizmetler İl Müdürlüğü'nden sosyal inceleme raporları talep edilmektedir. Rapor ile tespit edilen ihtiyaçlar doğrultusunda ilgililere gerekli yardımlar ulaştırılmaktadır.

Benzer şekilde araştırmanın gerçekleştiği üniversite hastanesinde de intihar davranışı neticesinde başvuruda bulunan kişiler için ilgili istatistiki ve ayrıntılı bilgiler Elazığ İl Sağlık Müdürlüğü Halk Sağlığı Hizmetleri Başkanlığı Ruh Sağlığı Birimine aylık olarak bildirilmektedir. İlgili kurumda 19/11/2020 tarihinden beri, taslağı Sağlık Bakanlığı'na ait olan "İntihar Girişimleri Kayıt Formu" kullanılmaktadır. Düzenlenen formlar aylık olarak kurumda görevli sosyal çalışmacı tarafından Elazığ İl Sağlık Müdürlüğü'ne iletilmektedir. Saha çalışmasından önceki üç ayda müdürlüğe iletilen toplam form sayısı 11 iken; saha çalışmasından sonraki üç ayda ise acil servis personeli tarafından, intihar girişim formu doldurulmadığı tespit edilmiştir. Araştırmacı tarafından konu hakkında hastane idaresi ve acil servis sorumlu öğretim üyeleri ile görüşülmüştür. Yaşanılan aksaklığın; üçüncü basamak sağlık hizmeti sunan ve genellikle tıbbi açıdan acil ve ağır vakaların getirildiği hastanenin acil servisinde, medikal müdahalenin ardından ilgili formu doldurmak amacı ile intihar girişimcisi ile görüşme gerçekleştirecek personelin belirsizliğinden kaynakladığı tespit edilmiştir. Forma ilişkin olarak acil serviste görev yapan sağlık personelinin görev tanımında herhangi bir sorumluluğun bulunmaması, tıbbi müdahalenin ardından ilgili görüşmeyi gerçekleştirebilecek yeterlilikte, krize müdahale konusunda donanıma sahip herhangi bir personelin sürekli olarak acil serviste istihdam edilmemesi ve tabi konuyu değerlendirecek bir krize müdahale biriminin bulunmaması ilgili verilerin kapsamı ve kalitesini de düşürmektedir.

#### 4. TARTIŞMA VE SONUÇ

Araştırma sürecinde intihar davranışı açısından tetikleyici olduğu belirlenen tüm yaşam problemlerinin ve bireyler ve aileleri için zorlayıcı olan süreçlerin, sosyal hizmetin mesleki müdahalede bulunabileceği alanları içerdiği ve iyilik halinin sağlanması ve desteklenmesi için sosyal hizmet mesleki uygulamalarına ihtiyaç duyulduğu tespit edilmiştir. Gerçekleştirilen görüşmelerde, hayat öyküleri alınan vakalardan ikisi (5 ve 16 no'lu) haricinde diğer tüm vakalarda kişilerin ailevi ilişkilerinden kaynaklanan problemlerinin var olduğu ve tamamı için yaşanan sorunların altı aydan uzun süredir devam ettiği belirlenmiştir. Bulgular başlığı altından ayrıntılı bir şekilde yer verilen ailevi ilişkilerin niteliğine ilişkin verilerin, mevcut literatürle de uyumlu olduğu (Adıgüzel, 2018; Alptekin, 2008; Çetiner, 2006; Fidan vd., 2011; Köskün, 2019; Yıldız, 2018) ve aile yapısının kişiler için destekleyici ya da zorlayıcı özelliklerinin, ailenin kaotik ortamının ve aileden beklenen destek algısının intihar davranışı ile yakından ilişkili olduğu saptanmıştır.

Araştırma sırasında aileden beklenen destek algısının ve ailevi ilişkilerin niteliğinin kriz anında bir kaynak olabilecek iken yaşanan sorunların esas nedeni haline gelebildiği gözlemlenmiştir. Bu nedenle ailelerin biyo-psiko-sosyal açıdan desteklenmesi sağlıklı nesiller ve sağlıklı bir toplum için ön koşul olarak kabul edilmektedir. Aileler için sosyal hizmetin, kurumsal yapılanmalar içerisinde yerini alması bu açıdan oldukça önemlidir. Aile hekimlikleri, toplum sağlığı merkezleri, sağlıklı hayat merkezleri bu konuda yararlanılabilecek kurumlar olarak değerlendirilmektedir. Merkezi olarak standartları belirlenen, somut ve kanıta dayalı hizmetlerin ilgili kurumlarda yeterli sayıda ve donanımda meslek elemanı tarafından vatandaşlara ulaştırılması intihar başta olmak üzere her türlü yaşamsal krizde ailenin ve bireyin desteklenmesi için koruyucu ve önleyici nitelik taşımaktadır. Bu hizmetlerin içeriği; evlilik öncesi danışmanlık hizmetleri, yaşam krizlerine yönelik (yas, boşanma, iflas vd.) destekleyici hizmetler, gelişim dönemlerine özgü bilgilendirici ve yönlendirici hizmetler, bakım sorumluluğu ve bakım yükünü hafifletmeye yönelik bilgilendirici ve destekleyici hizmetler, inanç ve moral değerlere odaklanan psikolojik destek ve danışmanlık hizmetleri şeklinde sıralanabilir.

Araştırmamızda, literatürde yaygın olarak kabul edilen ergenlik dönemi ile ilişkili olarak gözlemlenen değişimlerin intihar davranışı riskini arttırabileceği yönündeki görüşü destekleyen bulgulara ulaşılmıştır (Akın & Berkem, 2013; Batıgün & Şahin, 2003; Şıklar vd., 2004). Gelişim dönemi sorunlarının tetikleyici olduğu vakalarda sıklıkla ergenlik döneminde olan gençlerin daha fazla özgürlük taleplerinin, sorumluluktan kaçınma yönünde tutumlarının, çeşitli bağımlılık eğilimlerinin ve ailelerinden uzaklaştıkça tehlikeli ortamlarda bulunma risklerinin arttığı gözlemlenmiştir. Bu vakalarda, ailelerin ne yapacakları konusunda desteğe ve bilgiye ihtiyaç duydukları, açıkça çaresiz kaldıklarını ifade ettikleri görülmüştür. Bu noktada çocuğu ergenlik döneminde olan ve profesyonel olarak desteklenmeye ihtiyaç duyan ebeveynlere, gerekli durumlarda çocukları ile birlikte dâhil olabilecekleri destek hizmetlerinin sunulması gerektiği tespit edilmiştir.

Bir gelişim dönemi olarak yaşlılık süreci ele alındığında ise artan sağlık sorunları, emeklilik süreci ve sosyal işlevsellik kaybı gibi olumsuzluklarla mücadele eden, bu süreci kendisini ve ailesini yıpratıcı düzeyde

etkilenecek deneyimleyen vakaların (10 ve 17 no'lu) var olduğu saha çalışması sürecinde tespit edilmiştir. Gerçekleştirilen görüşmelerde, bu kişilerin sıklıkla geçmişten, daha sağlıklı ve zinde hissettikleri, sosyal hayata daha fazla dâhil oldukları dönemlerden bahsettikleri gözlemlenmiştir. Literatürde yaşlı intiharları sıklıkla tedavi edilmemiş depresyon süreçleri ile ilişkilendirilmekte ve bunun yanında krize müdahale girişimleri ve ileri yaşta sosyal izolasyonun önlenmesi ihtiyacından söz edilmektedir (Aslan & Hocaoğlu, 2014). Yaşlı intiharları sorununun çözümü için sosyal devlet olmanın bir gereği olarak yaşamın ilerleyen yıllarında olan bireylerin kendilerini daha sosyal ve değerli hissetmelerine yardımcı olacak yaşam alanlarının ve onların yaşam tecrübelerinden ve deneyimlerinden de faydalanılabilecek çeşitli platformların oluşturulması gerekmektedir. Bu şekilde hem nesiller arası bağlar güçlenecek hem de yaşamın kaçınılmaz bir sonu olan yaşlılık dönemi istenmeyen ve geciktirilmesi gereken bir dönem olmaktan çıkartılarak daha saygın ve verimli bir konuma getirilecektir. Gelişim dönemlerine yönelik insan hayatını kolaylaştırıcı ve olumlu kendilik algısı geliştirilmesini destekleyici özellikte her türlü hizmet ve politikanın geliştirilmesi ve uygulanması aşamasında sosyal hizmet önemli roller üstlenebilecek donanıma sahip bir disiplindir.

Saha çalışması sürecinde; çocuk yaşta aile baskısı ile evlendirilen ya da ailesinin rızası olmadan evlenen, sevecek isteyerek gerçekleştirdiği evlilik sonucunda fiziksel şiddet ve baskı gören, kendi rızası ile evliliği tercih etmeyen ancak ilerleyen yıllarda beğenilme ve güzellik algısını takıntı haline getiren intihar girişimcisi kadınlar ile görüşmeler gerçekleştirilmiştir. Yeni bir hayatın hayalinden ve bunun için gerekli olan donanımdan yoksun olan bu kadınların intiharı, kurtuluşu getirecek bir çözüm olarak algıladıkları ve neredeyse tamamının girişim sonrasında pişmanlık duygusunun yanında çözümsüz olarak gördükleri sorunları nedeni ile umutsuzluk içerisinde oldukları gözlemlenmiştir. Araştırmamızda sorun çözme ve baş etme becerisi ile sosyal destek kaynakları yetersiz olan kadınların, umutsuzluk içerisinde intiharı bir çözüm ve kurtuluş olarak seçebildiklerini gösteren, literatür verileri ile de uyumlu paylaşımlar (Akçay & Taşkın, 2019; Bağlı, 2004; Batıgün, 2008; Sarıpınar, 2015; Teğin, 2014) ilgili nüfusun bu konuda güçlendirilmeye ihtiyaç duyduğunu kanıtlar niteliktedir.

Çeşitli nedenlerle eğitim hayatına devam edemeyen, uzun yıllar süren bir evliliğin ardından yeni bir başlangıç için gerekli maddi gücü ve çalışma deneyimi bulunmayan, somut olarak karşılaştığı engeller dışında bir de toplumun ve modern kültürün dayattığı kalıplar içerisinde güzel ve arzulanabilir olma baskısını fiziksel görüntüsü başta olmak üzere hayatının her alanında hissederek duygusal açıdan sürekli hırpalanan bu kadınların; intihar ile gelecek bir sondan ziyade yeni bir başlangıç yapmaya ihtiyaçları vardır. Bu da ancak devlet tarafından sürekli ve geliştirici nitelikte hizmetlerin ihtiyaç sahibi kadınlara ulaştırılması ile mümkün olacaktır. Devletin desteği ve koruması ile yetenekleri ve ilgileri yönünde kendisini geliştiren kadınlar, elde edecekleri maddi ve manevi doyum ile kendileri için yeni ve başka yollar seçebilecek, mecburiyetlerin neden olduğu sıkıntılı hayatlarından kaçmak için ölümü seçmek zorunda kalmayacaktır.

Kişide toplumsal aidiyet duygusunun varlığının, intihar davranışında üstlendiği koruyucu role ilişkin paylaşılan literatür bilgisi ile uyumlu bir şekilde araştırmamız saha çalışması süresince covid-19 salgın şartlarında sosyal hayatı sınırlanan ve buna bağlı olarak mevcut fizyolojik ve psikolojik şikayetlerinde artış gözlemlenen 4 vaka (2, 14, 15 ve 26 no'lu) olmuştur. Özellikle sosyal izolasyon kurallarının sıkı bir şekilde uygulandığı salgın hastalık dönemleri, kişilerin yaşam kalitesini etkileyerek sosyal işlevselliklerini bozmaktadır. Bu nedenle benzer durumlarda ülkelerin, ruhsal destek programlarını geliştirerek yaygınlaştırması salgın süreci ile ilişkili intiharları önlemede etkili olabilir (Garbioğlu vd., 2020).

Görüşmeler sırasında tespit edilen bir diğer sorun alanı, bakım sorumluluğu yüklenen çocuklardır. Bakım sorumluluğunun maddi ve manevi açıdan yordayıcı etkilerine vurgu yapan literatür verileri (Arslantatar & Atasü Topçuoğlu, 2021; Fertelli & Tuncay, 2019) ile de uyumlu bir şekilde, bakım sorumluluğun türüne ve bu sorumluluğun yüklenildiği gelişim dönemine göre kişi üzerinde farklı şekillerde intihar davranışı için risk oluşturduğu araştırmamız ile ortaya konmuştur. Özellikle örgün eğitim hayatından uzaklaşıldığı anda gerek destek ve şahit olma ile gerekse doğrudan tüm bakım sorumluluğunu yüklenerek çocukların, psikolojik ve fizyolojik açıdan zarar gördüğü gözlemlenmiştir. Vakalardan birinin babasının, üzerinden bakıcı aylığı aldığı üst soy ebeveynine (babaannesine) salgın nedeni ile okulların kapalı olduğu süreçte tek başına baktığı ve ona ait ilaçları içerek intihar girişiminde bulunduğu tespit edilmiştir. Ebeveynlerinin boşanma sürecinde, okul hayatını kendi rızası ile bırakarak küçük kardeşlerine bakmaya başlayan başka bir çocuk vakanın girişimi de bu konuda bir diğer örnektir. Ayrıca çocuk yaşta şizofreni ve yatak hastası gibi ağır fizyolojik ve psikolojik rahatsızlıklara sahip ebeveynlerine bakım verme öyküsü bulunan diğer vakalarda da (11 ve 19 no'lu) ileri yaşlarda gözlemlenen hastalık ve ölüm korkusu ile tetiklendiği düşünülen intihar davranışları bakım sorumluluğunu üstlenme yaşının ve bu yükün psikolojik etkilerinin çok açık örnekleri olmuştur.

Bu sorunun çözümü noktasında özellikle eğitim hayatını öngörülen şekilde tamamlamayan ve okul devamsızlık problemi olan çocukların hangi şartlarda bu noktaya geldiğinin profesyonel meslek elemanlarınca tespit ve takip edilmesi gerekmektedir. Bu açıdan okul sosyal hizmeti alanının önemi ortaya konmuştur. Okullarda sosyal hizmet uzmanı istihdamının gerçekleştirilmesi ile sorun alanlarının tespiti ve erken müdahale açısından koruyucu ve önleyici nitelikte hizmetler sunulabilecektir. Bunun yanında sürekli bakım ihtiyacı bulunduğu tespit edilen ve



bu konuda maddi olarak desteklenen vatandaşlar ve yakınları için sürecin nasıl işlediğinin takibinin daha özenli yapılması gerektiği tespit edilmiştir. İncinebilir nüfus gruplarının ve ailelerinin desteklenmesi amacı ile yürütülen sağlık ve sosyal hizmetlerin denetiminin etik ve insani değerler gözetilerek kişilerin yararına olacak şekilde takip edilmesi ve gerekli durumlarda hizmetin sonlandırılması ya da hizmet şeklinin değiştirilmesi gerekmektedir. Bu süreçte yaşanan herhangi bir ihmal ya da aksaklığın yeni sorun alanlarının oluşmasına neden olabileceği açıktır.

Süreğen maddi sıkıntılar ve işsizlik problemi, aile stresi ve geçimsizliği (Aytaç & Rankin, 2009) başta olmak üzere birçok sorun alanında olduğu gibi intihar davranışı söz konusu olduğunda da tetikleyici bir unsur olarak karşımıza çıkmaktadır. Bu konuda, literatürle uyumlu (Atıla & Çelikkaya, 2020; Karaoğlu, 2016; Şenol vd., 2005) bir şekilde maddi imkansızlıkların ve işsizliğin doğrudan ya da dolaylı olarak intihar davranışının görülme riskini arttırdığı araştırmamız kapsamında değerlendirilen vakalarda da teyit edilmiştir. Gerçekleştirilen görüşmelerde uzun süreli işsizlik problemi yaşadığını, maddi sıkıntılar çektiğini, herhangi bir işte çalışacak donanımına sahip olmadığını ve bu nedenle yoksunluk içerisinde olduğunu belirten vakalar, sıklıkla psikolojik bir destekten ziyade düzenli bir iş ve gelir talebinin olduğunu yinelemiştir. Bu noktada gerek özel sektörde gerekse kamuda istihdam alanlarının artırılması, mesleki eğitim kurumlarının sundukları olanakların iyileştirilmesi, her türlü mesleki çalışmanın sigorta ve sosyal güvencelerle desteklenmesi gerekmektedir.

Araştırma kapsamında değerlendirilen ve 3'ü ölümle sonuçlanan toplam 31 intihar davranışı vakası genel olarak değerlendirildiğinde; 2 vaka haricinde (5 ve 14 no'lu) diğer vakaların tamamında intihar davranışına neden olan tetikleyici sorunun altı aydan daha uzun süreli bir geçmişe sahip olduğu, vakaların ve ailelerinin karmaşık yaşam problemlerinin bulunduğu görülmektedir. Gerçekleştirilen 55 görüşmeden elde edilen bilgilere göre ilgililerin tamamının herhangi bir sağlık kurumunda sosyal çalışmacı ile temas geçmişinin bulunmadığı tespit edilmiştir. Edinilen bilgilere göre kronik hastalık öyküleri, bağımlılık öyküleri, öfke kontrol problemleri, kronikleşmiş ailevi problemleri ve uzun süreli maddi sıkıntıları bulunan bu kişiler psikolojik destek, danışma, yönlendirme ve bilgilendirme amacıyla dahi sağlık kurumlarında sosyal çalışmacılar ile iletişime geçmemiştir. Bu durum hem vakaların tespiti, hizmet kalitesi ve hizmetlerin kişilere ulaşımında hem de personel sayısı ve yetkinliği hususunda eksikliklerin söz konusu olduğunu açıkça göstermektedir.

İntihar davranışında bulunan bireylerin deneyimlediği sorunların çeşitliliği ve çözümsüz olarak geçen sürenin uzunluğu dikkate alındığında araştırma problemlerinde belirtildiği şekli ile kişilerin sosyal hizmetlere ve diğer profesyonel destek kaynaklarına başvurmadıkları ve başvurularının ise etkili ve yeterli düzeyde bir hizmet alamadığı tespit edilmiştir. İntihar vakaları söz konusu olduğunda günümüzde mevcut sosyal hizmet uygulamalarına bakıldığında sağlık alanında yoğunlaştıkları görülmektedir. Üç aylık saha çalışması neticesinde; sahada geneli yaklaşım ile şekillenmesi beklenen sosyal hizmet uygulamalarının intihar öncesi önleme, intihar sonrası krize müdahale ve tedavi süreçlerinde etkin bir şekilde kullanılmadığı ve tüm bu süreçlere ailelerin dâhil edilmesi konusunda ciddi eksikliklerin olduğu araştırmacı tarafından tespit edilmiştir.

Kurumsal yapılanmaların, yasal düzenlemelerin ve bilimsel gerçeklerin sahadaki karşılığına bakıldığında, öncelikle intihar söz konusu olduğunda kurumlar arasında birlikte çalışmanın standartlarının oluşturulmadığı ve ciddi koordinasyon sorunlarının yaşandığı görülmektedir. Ayrıca uygulama ve müdahalelerde farklılıklar olduğu, sosyal hizmet mesleğinin etkin olarak sürece dâhil edilemediği, yetkililer tarafından girişim öyküsü tespit edilen vakaların çok azına tekrar ulaşıldığı, vakaların incelenmesi ve takibinin yüzeysel olarak yapıldığı ve ailelerin sürece dâhil edilerek güçlendirilmediği tespit edilmiştir. Bu noktada literatürde yer alan veriler ve mevcut düzenlemeler ışığında intihar davranışında bulunan bireylere ve ailelerine yönelik gerçekleştirilmesi beklenen sosyal hizmet uygulamalarının sahada tam anlamıyla bir karşılığının olmadığı ve ilgili alanda uygulanan biyo-psiko-sosyal müdahalelerin nitel ve nicel yönden kişilerin toplumsal katılım ve işlevsellik düzeylerine katkıda bulunacak yeterlilikte olmadığı belirlenmiştir. Sürece ilişkin edinilen bilgiler genel olarak değerlendirildiğinde; sağlıkta sosyal çalışmacı istihdamının sınırlılığı, mevcut meslek elemanlarının sahadaki görev tanımlamalarında yaşanan sıkıntılar, personelin sorun alanlarında etkin ve verimli bir şekilde kullanılmaması, risk alanlarının tespiti ve ilgililere ulaşılması amacıyla planlı ve standartlaştırılmış hizmetlerin geliştirilmemesi gibi sorunlar mevcut durumun nedenleri olarak ifade edilmektedir.

Literatür incelemesi yapılırken intihar girişimleri ve diğer kriz durumları ile karşılaşan kişilere ve ailelerine uygun zamanda gerekli psikososyal desteğin sağlanması amacı ile Sağlık Bakanlığı'nın, 2004 yılında pilot uygulama ile Acil Serviste İntihar Girişimlerine Psikososyal Destek ve Krize Müdahale Programı'nı başlattığı ve program kapsamına alınan sağlık kuruluşlarının sayısının belli aralıklarla arttırıldığı ancak hala tüm sağlık kuruluşlarında aktif olarak uygulanmadığı bilgilerine ulaşılmıştır. Programın kapsamında yer alan kuruluşlar, ikinci basamak sağlık kuruluşlarıdır. Ancak meslek elemanları ile yapılan görüşmelerden, Elazığ Fethi Sekin Şehir Hastanesi başta olmak üzere il sınırları içerisinde hizmet veren hastanelerin hiçbirinin acil servisinde krize müdahale biriminin bulunmadığı bilgisine ulaşılmıştır. Üçüncü basamak sağlık kuruluşu olarak kabul edilen üniversite hastanelerinde ise acil servislere krize müdahale odalarının bulunması ya da intihar konusunda sağlığın sosyal belirleyicilerini de dikkate alarak organize edilmiş bir ekip tarafından çalışma yapılması

zorunluluğu yoktur. Benzer şekilde saha çalışmasının gerçekleştiği üniversite hastanesinin acil servisinde de programda belirtilen şekli ile psikososyal açıdan krize müdahale edebilecek bir yapılanma yer almamaktadır. Medikal müdahalenin dışında vakaların, psikiyatri konsültasyonu ile değerlendirilmeye çalışıldığı ve bu değerlendirmede geçmiş girişim ve psikiyatrik hastalık öyküsü odaklı olarak yineleyici intihar davranışı riskinin değerlendirildiği ve genellikle vakaların konsültasyon sonrası psikiyatri poliklinik önerisi ile taburcu edildiği gözlemlenmiştir.

Medikal müdahalenin ardından yalnızca 2 vaka (26 ve 30 no'lu) için psikiyatri klinik yatışı önerilmiştir. Bunlardan biri öneriyi kabul ederek psikiyatri servisinde yatarak tedavi götürür iken; diğer vaka aktif olarak devam eden risk durumu ve ölüm isteğine rağmen psikiyatri yatışını kabul etmemiş ve yazılı olarak onamı alındıktan sonra hastaneden ayrılmıştır. Bunun yanında acil servis personeli tarafından konsültasyon için psikiyatrinin bilgilendirilmediği vakaların da olduğu aynı zamanda acil servis başvurularını değerlendirecek alanında uzman bir krize müdahale ekibi bulunmadığından vakaların tespitinde ciddi sıkıntılar yaşandığı araştırmacı tarafından gözlemlenmiştir. Saha çalışması süresince araştırmacı tarafından taburculuk öncesinde psikiyatri konsültasyonu yapılmadığı tespit edilen (vefat eden 3 vaka dışında) 9 vaka olmuştur. Araştırmacı tarafından ilgili sağlık personeline konu hakkında bilgi verildikten sonra 6 vakanın psikiyatri konsültasyonu gerçekleştirilmiştir. Ancak 2 vakada (2 ve 3 no'lu) intihar davranışında bulunan kişiler, psikiyatri doktoru ile görüşmeyi kabul etmediğinden; 17 no'lu vakada ise vakanın sağlık durumu nedeni ile konsültasyon gerçekleştirilememiştir.

Her geçen gün çeşitlenen ve daha karmaşık bir hal alan insani problemlerin biyo-psiko-sosyal yönleri düşünüldüğünde, literatürde küresel anlamda tüm dünyada ve Türkiye'de intihar davranışlarının görülme riskinin özellikle incinebilir nüfus grupları (yaşlılar, gençler, kadınlar, çocuklar vd.) içerisinde artacağı öngörülmektedir. Bu durumda intihar davranışına neden olan süreçlerin tam olarak anlaşılması, kriz durumlarında müdahale stratejilerin ulusal düzeyde standartlaştırılarak yaygınlaştırılması, çözüm yolları aranırken disiplinler arası işbirliğine gidilmesi ve birincil önleme hizmetleri ile riskli grupların tespiti ve hayat şartlarının iyileştirilmesi hususunda yürütülecek koruyucu/önleyici hizmetlere ağırlık verilmesi bir halk sağlığı sorunu olarak intiharın çözümü ve neden olduğu zararların önlenmesi açısından hayati öneme sahiptir. Genelci sosyal hizmet bakış açısı ile tıbbi sosyal hizmet ve halk sağlığı sosyal hizmeti alanlarının, intihara ilişkin her türlü hizmet ve politikanın planlanması ve uygulanması süreçlerinde daha etkin bir şekilde kullanılması gerekmektedir. Bu sayede hem ilgili alanlar geliştirilecek hem de ihtiyaç sahipleri koruyucu/önleyici ve tedavi/rehabilitasyon edici hizmetlere daha kolay ulaşabilecektir.

## KAYNAKÇA

- Adıgüzel, V. (2018). *Çocukluk çağı travmalarının bipolar bozukluk tanısı olan hastalarda saldırganlık ve intihar davranışı ile ilişkisi* [Yüksek lisans tezi, Gaziantep Üniversitesi]. <https://tez.yok.gov.tr/UlusalTezMerkezi/>
- Akçay, S., & Taşkın, M. (2019). İntihar ve toplumsal cinsiyet: Sosyal hizmet perspektifinden bir değerlendirme. *OPUS Uluslararası Toplum Araştırmaları Dergisi*, 14(20), 2278-2299. DOI: 10.26466/opus.605613
- Akın, E., & Berkem, M. (2013). İntihar girişiminde bulunan ergenlerde olumsuz yaşam olayları: Vaka kontrol çalışması. *Fırat Tıp Dergisi*, 18(1), 26-29.
- Alptekin, K., Duyan, V., & Demirel, S. (2006). Adıyaman'da intihar girişimleri. *Anadolu Psikiyatri Dergisi*, 7(3), 150-156.
- Alptekin, K. (2008). *Sosyal hizmet bakış açısından genç yetişkinlerde intihar girişimlerinin incelenmesi: Bir model önerisi* [Doktora tezi, Hacettepe Üniversitesi]. <https://tez.yok.gov.tr/UlusalTezMerkezi/>
- Alptekin, K., & Duyan, V. (2014). *İntihar ve intihar girişimi: Kavramlar, yaygınlık, müdahale, önleme ve yükümler*. Yeni İnsan Yayınları.
- Arslantatar, İ., & Atasü Topçuoğlu, R. (2021). Duchenne musküler distrofi hastalarına bakım veren aile üyelerinin bakım yükü ve aile yılmazlık düzeyleri arasındaki ilişki. *Tıbbi Sosyal Hizmet Dergisi*, 17, 14-37. DOI:10.46218/tshd.865150
- Aslan, M., & Hocaoğlu, Ç. (2014). Yaşlılarda intihar davranışı. *Psikiyatride Güncel Yaklaşımlar*, 6(3), 294-309.
- Aslantürk, H. (2019). Tıbbi sosyal hizmet alanında yazılan lisansüstü tezlerin incelenmesi. *Tıbbi Sosyal Hizmet Dergisi*, 13, 52-65.
- Atila, M., & Çelikkaya, S. (2020). Ekonomik krizlerin toplumsal izdüşümü: Türkiye'de yaşanan ekonomik krizlerin işsizlik, suç ve intiharlara yansımaları. *Süleyman Demirel Üniversitesi Vizyoner Dergisi*, 11(26), 245-258. DOI:10.21076/vizyoner.651410
- Aytaç, I. A., & Rankin, B. H. (2009). Economic crisis and marital problems in Turkey: Testing the family stress model. *Journal of Marriage and the Family*, 71(3), 756-767.
- Bağlı, M. (2004). Batman intiharları bağlamında özgürlüğün ve geleneksel toplumsal yapının kentsel kurgusu. *Kriz Dergisi*, 12(1), 21-40.
- Batıgün, A. D. (2008). İntihar olasılığı ve cinsiyet: İletişim becerileri, yaşamı sürdürme nedenleri, yalnızlık ve umutsuzluk açısından bir inceleme. *Türk Psikoloji Dergisi*, 23(62), 65-75.
- Batıgün, A. D., & Şahin, N. H. (2003). Öfke, dürtüsellik ve problem çözme becerilerindeki yetersizlik gençlik intiharlarının habercisi olabilir mi?. *Türk Psikoloji Dergisi*, 18(51), 37-52.
- Çetiner, Ş. G. (2006). *Aile içi şiddet yaşayan kadınlarda cinsel sorunlar ve intihar olasılığı* [Yüksek lisans tezi, Ankara Üniversitesi]. <https://tez.yok.gov.tr/UlusalTezMerkezi/>
- Fertelli, T. K., & Tuncay, F. Ö. (2019). İnmeli bireye bakım verenlerde bakım yükü, sosyal destek ve yaşam kalitesi arasındaki ilişki. *JAREN Hemşirelik Akademik Araştırma Dergisi*, 5(2), 107-115. DOI:10.5222/jaren.2019.52386
- Fidan, T., Ceyhun, H., & Kırpınar, İ. (2011). İntihar girişimi olan ve olmayan gençlerin başa çıkma tutumları ve aile işlevselliği açısından değerlendirilmesi. *Nöropsikiyatri Arşivi Dergisi*, 48, 195-200.
- Garbioğlu, A., Balcı, I., Akkaya, H., & Karbeyaz, K. (2020). Covid-19 sürecinin ruhsal etkileri ve intihar ilişkisi. T. Ergönen (Ed.), *Adli tıp ve covid-19 içinde* (ss. 9-12). Türkiye Klinikleri.
- Gitterman, A., & Germain, C. B. (2008). *The life model of social work practice: advances in theory and practice*. Columbia University Press.
- Güneş, T., & Tuncay, T. (2018). Türkiye'de gelişmekte olan bir uygulama alanı: Halk sağlığı sosyal hizmeti. *Tıbbi Sosyal Hizmet Dergisi*, 12, 26-51.
- Güngör, F. (2019). *İslam medeniyetinin sadık muhafızı: Malik Bin Nebi* (1. baskı). Çıra Genç Yayınları.
- IBM Corp. Released 2013. IBM SPSS Statistics for Windows, Version 22.0. Armonk, NY: IBM Corp.
- International Federation of Social Work (12 Nisan 2020). Definiton of social work (2014). <https://www.ifsw.org/sosyal-hizmet-nedir/>
- Karaoğlu, K. M. (2016). *Ekonomik güç ve intihar olasılığı arasındaki ilişki: problem çözme becerileri, evlilik uyumu ve algılanan stres açısından bir inceleme* [Yüksek lisans tezi, Ankara Üniversitesi]. <https://dSPACE.ankara.edu.tr/xmlui/handle/20.500.12575/33667>
- Karataş, Z. (2013). İntihar sonucu ebeveyn kaybı yaşayan çocuğa yönelik sosyal hizmet müdahalesi: Bir vaka sunumu. *Toplum ve Sosyal Hizmet Dergisi*, 24(2), 253-268.
- Kleinman, J. (2019). Çin'de intiharlar ve toplumsal acılar. K. Sayar (Ed.), *Kültür ve ruh sağlığı: Küreselleşme koşullarında kültürel psikiyatri içinde* (ss. 227-239). Metis Yayınları.
- Köskün, T. (2019). *Yakınları intihar eden kişilerde travma sonrası stres belirtileri ve travma sonrası gelişim ile ilişkili değişkenler* [Doktora tezi, Adnan Menderes Üniversitesi]. <http://adudspace.adu.edu.tr:8080/xmlui/handle/11607/3761?locale-attribute=en>
- Marsh, I. (2017). *İntihar: Foucault, tarih ve hakikat* (Çev. Y. Aşçı Dalar, 2. baskı). Türkiye İş Bankası Kültür Yayınları. (Orijinal çalışma 2010 yılında yayımlandı.)

- Sağlık Bakanlığı (9 Mart 2020). İntiharı Önleme Günü (2018). <https://khgm.saglik.gov.tr/TR,46896/10-eylul-dunya-intihari-onleme-gunu.html>
- Sarıpınar, A. (2015). *Siirt ilinde kadın intiharları* [Yüksek lisans tezi, İstanbul Üniversitesi]. <http://nek.istanbul.edu.tr:4444/ekos/TEZ/53483.pdf>
- Şenol, V., Ünalın, D., Avşaroğulları, L., & İkizceli, İ. (2005). İntihar girişimi nedeniyle Erciyes Üniversitesi Tıp Fakültesi Acil Anabilim Dalına başvuran olguların incelenmesi. *Anadolu Psikiyatri Dergisi*, 6(1), 19-29.
- Şıklar, Z., Savar, S., Sarıoğlu, S., Tıraş, Ü., & Dallar, Y. (2004). Hastanemize başvuran ergen intihar olgularının değerlendirilmesi. *Türkiye Klinikleri J Pediatr*, 13, 129-132.
- Teater, B. (2015). *Sosyal hizmet kuram ve yöntemleri: Uygulama için bir giriş* (Çev. A. Karatay, 1. baskı). Nika Yayınları. (Orijinal çalışma 2014 yılında yayımlandı.)
- Teğin, N. (2014). *Siirt ilinde intihar girişimi ve intihar olayları üzerine sosyolojik bir araştırma* [Yüksek lisans tezi, Fırat Üniversitesi]. <https://openaccess.firat.edu.tr/xmlui/handle/11508/15099>
- Turan, N. (1987). İntihar girişiminde bulunanlar ve yakınlarıyla ilgili bir inceleme. *Hacettepe Üniversitesi Sosyal Hizmetler Yüksek Okulu Dergisi*, 5(2-3), 119-131.
- Yıldırım, A., & Şimşek, H. (2021). *Sosyal bilimlerde nitel araştırma yöntemleri* (12. baskı). Seçkin Yayınları.
- Yıldırım, B., Acar, M., & Tuncay, T. (2013). Onkoloji alanında sosyal hizmet uzmanlarının görevleri ve kanıta dayalı değerlendirme. *Toplum ve Sosyal Hizmet Dergisi*, 24(1), 169-189.
- Yıldız, T. (2018). *İntihar girişimiyle gelen hastaların yakınlarının intihara yönelik tutumlarının incelenmesi* [Yüksek lisans tezi, İstanbul Medipol Üniversitesi]. <https://acikerisim.medipol.edu.tr/>
- Zastrow, C. (2015). Genelci sosyal hizmet uygulaması. D. B. Çiftçi (Ed.). *Sosyal hizmete giriş* içinde (ss. 92-162). Nika Yayınları.

## ÇALIŞMANIN ETİK İZİNİ

Yapılan bu çalışmada “Yükseköğretim Kurumları Bilimsel Araştırma ve Yayın Etiği Yönergesi” kapsamında uyulması belirtilen tüm kurallara uyulmuştur. Yönergenin ikinci bölümü olan “Bilimsel Araştırma ve Yayın Etiğine Aykırı Eylemler” başlığı altında belirtilen eylemlerden hiçbiri gerçekleştirilmemiştir.

## Etik kurul izin bilgileri

Etik değerlendirmeyi yapan kurul adı: Yalova Üniversitesi İnsan Araştırmaları Etik Kurulu

Etik değerlendirme kararının tarihi: 06/06/2021

Etik değerlendirme belgesi sayı numarası: 2021/77

## ARAŞTIRMACILARIN KATKI ORANI

1.yazarın araştırmaya katkı oranı %60, 2. yazarın araştırmaya katkı oranı %40'tır.

Yazar 1: Araştırma, birinci yazarın doktora tez çalışmasından üretilmiştir.

Yazar 2: Araştırmada, ikinci yazar akademik olarak danışmanlık yapmıştır.

## ÇATIŞMA BEYANI

Araştırmada herhangi bir kişi ya da kurum ile finansal ya da kişisel yönden bağlantı bulunmamaktadır. Araştırmada herhangi bir çıkar çatışması bulunmamaktadır.

Makalenin Türü : Araştırma Makalesi  
Geliş Tarihi : 22.08.2022  
Kabul Tarihi : 12.10.2022

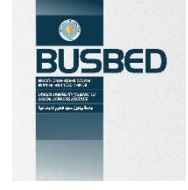

<https://doi.org/10.29029/busbed.1165543>

## PRE-SERVICE TEACHERS' VIEWS ABOUT ENGLISH AS A FOREIGN LANGUAGE COURSES THROUGH DISTANCE EDUCATION

Fatma Şeyma DOĞAN<sup>1</sup>, Seyit Ahmet ÇAPAN<sup>2</sup>

### ABSTRACT

Awareness about possible contributions and drawbacks of English as a foreign language courses through distance and traditional face-to-face education may contribute to improving the efficiency of the process of teaching and learning a foreign language. The aim of this study is to investigate pre-service teachers' views related to English as a foreign language courses through distance education compared to the traditional face-to-face education. The study intended to reveal the pros and cons of English as a foreign language courses not only through distance education but also face-to-face education and provide some suggestions to overcome possible problems encountered with the distant and/or face-to-face learning/teaching of English. Moreover, the study aimed to explore pre-service teachers' attitudes towards learning English as a foreign language and the impact of learning English through distance education compared to face-to-face education on their grades. This study employed both qualitative and quantitative research methods. The participants were 91 pre-service teachers from different majors for the quantitative part of the present study while 14 pre-service teachers participated in the qualitative part. The findings highlight the importance of pre-service teachers' views regarding learning English as a foreign language through distance education compared to the traditional face-to-face education considering the perceived strengths and weaknesses of each. Likewise, the study provided implications to improve their effectiveness in the process of learning English as a foreign language, which is considered one of the top priorities in the Turkish education system.

**Keywords:** English as a foreign language courses, Face-to-face education, Distance education, Strengths, Problems.

<sup>1</sup> Assist. Prof. Dr., Harran, University, Faculty of Education, [fsdogan@harran.edu.tr](mailto:fsdogan@harran.edu.tr), <https://orcid.org/0000-0002-2904-802X>

<sup>2</sup> Assist. Prof. Dr., Harran, University, Faculty of Education, [sacapan@harran.edu.tr](mailto:sacapan@harran.edu.tr), <https://orcid.org/0000-0002-4302-6812>

Article Type : Research Article  
Date Received : 22.08.2022  
Date Accepted : 12.10.2022

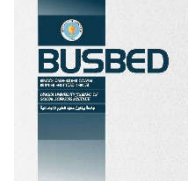

<https://doi.org/10.29029/busbed.1165543>

## ÖĞRETMEN ADAYLARININ UZAKTAN EĞİTİM YOLUYLA VERİLEN YABANCI DİL OLARAK İNGİLİZCE DERSİNE İLİŞKİN GÖRÜŞLERİ

Fatma Şeyma DOĞAN<sup>1</sup>, Seyit Ahmet ÇAPAN<sup>2</sup>

### ÖZ

Yabancı dil olarak İngilizce dersinin uzaktan ve geleneksel yüz yüze eğitim yoluyla verilmesinin artılarının ve eksilerinin farkında olunması yabancı dil öğretme ve öğrenme sürecinin verimliliğini artırmaya katkıda bulunabilir. Bu çalışmanın amacı, öğretmen adaylarının geleneksel yüz yüze eğitime kıyasla uzaktan eğitim yoluyla verilen yabancı dil olarak İngilizce derslerine ilişkin görüşlerini incelemektir. Yabancı dil olarak İngilizce derslerinin sadece uzaktan eğitimle değil, yüz yüze eğitimle de verilmesinin artılarını ve eksilerini ortaya çıkarmak ve bu sorunlara ilişkin önerilerde bulunmak amaçlanmıştır. Ayrıca, öğretmen adaylarının İngilizceyi yabancı dil olarak öğrenmeye yönelik tutumları ve İngilizceyi uzaktan eğitimle yüz yüze eğitime kıyasla öğrenmenin notlarına etkisi araştırılmaya çalışılmıştır. Mevcut çalışmada hem nitel hem de nicel araştırma yöntemleri kullanılmıştır. Araştırmanın nicel kısmına farklı branşlardan 91 öğretmen adayı, nitel kısmına ise 91 öğretmen adayının 14'ü katılmıştır. Bulgular, öğretmen adaylarının yabancı dil olarak İngilizce dersinin geleneksel yüz yüze eğitime kıyasla uzaktan eğitimle öğrenmeye ilişkin görüşlerinin güçlü ve zayıf yönleri dikkate alınarak tespit edilmesinin önemini vurgulamakta ve öğrenme sürecindeki etkililikleriyle ilgili sonuçlar sunmaktadır. Ayrıca, Türk eğitim sisteminin en önemli önceliklerden biri olarak görülen yabancı dil olarak İngilizce öğrenme sürecinin etkililiğini arttırmak için birtakım çıkarımlarda bulunulmuştur.

**Anahtar Kelimeler:** Yabancı dil olarak İngilizce dersi, Yüz yüze eğitim, Uzaktan eğitim, Güçlü yönler, Sorunlar.

<sup>1</sup> Dr. Öğr. Üyesi Harran Üniversitesi, Eğitim Fakültesi, [fsdogan@harran.edu.tr](mailto:fsdogan@harran.edu.tr) <https://orcid.org/0000-0002-2904-802X>

<sup>2</sup> Dr. Öğr. Üyesi Harran Üniversitesi, Eğitim Fakültesi, [sacapan@harran.edu.tr](mailto:sacapan@harran.edu.tr) <https://orcid.org/0000-0002-4302-6812>

## 1. INTRODUCTION

Effective foreign language (FL) education is one of the top priorities in the Turkish education system. In line with the growing interest in FL learning for a wide range of purposes including international mobility and intercultural communication, the Ministry of National Education (MoNE) has made radical reforms to improve the quality of FL education since 1997 (Alagöz, 2017; Kırkgöz, 2008; Yaman, 2018). As part of these reforms, the level learning/teaching of English was first lowered to the 4th grade and then to the 2nd grade of primary schools. Similarly, curricular changes were made to align FL education with the principles of communicative and student-centered approaches to language teaching. Nevertheless, the consistent underachievement of Turkish students in learning English (EPI, 2019, 2020) still features as one of the strongest problems that await immediate solution(s). Likewise, the unexpected outbreak of the COVID-19 pandemic has further blurred the muddy waters in FL education because Turkish FL learners, just like those all over the world, had to grapple with the challenging task of learning English across computer or mobile phone screens without access to actual classrooms for a prolonged time.

Apparently, attempts to learn/teach through online resources are by no means a novel phenomenon in the Turkish education system. Consonant with the global developments in distance education ranging from the preliminary uses of letter-based exchanges between students and teachers through the asynchronous distribution of audio and videos lessons to interactive classes held via synchronous virtual conferences, the educational system in Turkey offered letter-based distance education until the early 1980s (Egitek, 2005 Düzakın & Yalçınkaya 2008). Following the authorization of Anadolu University to design and maintain open education programs (Düzakın & Yalçınkaya 2008; İşman, 2011), TV and radio broadcasts served a notable function for providing people with opportunities to get educational degrees. As a result of the widespread use of interactive online resources, web-based learning/teaching has gained popularity since the establishment of the Middle East Technical University Institute of Informatics as the first attempt to integrate distance education in Turkey in 1996 (Idea, 2022). Accordingly, a great number of distance education programs have mushroomed in various Turkish universities in the past few years such as at Çukurova University, Sakarya University and Bilgi University. While the effectiveness of these programs is harshly criticized for certain reasons like the quality of education, functions which they serve in practice, roles and competencies of instructors and their compliance with principles of modern educational theories (Düzakın & Yalçınkaya 2008; Gülnar, 200; Şahin, 2003), many more universities strive for full or partial integration of distance education into their curricula.

One such attempt is the delivery of English I and English II courses that all freshman students in Turkish universities have to take as a compulsory subject regardless of the program in which they are enrolled in. The host institute where the present study was conducted also decided to offer English I course face-to-face and English II course totally online with the rationale that this amalgam of face-to-face and online learning/teaching might provide learners of English as an FL with rich learning experiences. As a result, the present study intended to investigate perceptions of English as an FL learners about the effectiveness of studying English in such a bi-modal trajectory. More specifically, the present study aimed at probing into the perceived strengths and weaknesses of studying English through distance education as compared to the traditional face-to-face education. Thusly, the significance of the present study lied in its analysis of learning/teaching English as an FL in an online environment through the perceptions of learners who enjoyed the opportunity to compare their hands-on experiences in studying English online versus face-to-face. With this regard, the present study sought for answers to the following questions:

Q-1- What are pre-service teachers' perceptions of satisfaction with distance education?

Q-2- What are pre-service teachers' attitudes towards English as a foreign language?

Q-3- Are there any statistically significant differences between pre-service teachers' grades in English as a foreign language courses through distance and face-to-face education in the fall and spring terms?

Q-4- What are pre-service teachers' views related to English as a foreign language course through distance education compared to face-to-face education?

## 2. LITERATURE REVIEW

The integration of educational technologies into classrooms has spurred sound motivation to examine its influence on various aspects of FL learning/teaching. Despite the abundance of terms used to refer to the educational uses of technology such as distance education, open education or web-based education, distance education broadly covers any practice of using the internet and multimedia technologies in order to provide easy access to and exchange of information, and collaboration between students and teachers (or among students) who are physically located at a distance (İşman, 1998). Given the specific context of the present study, distance education refers to teaching English as an FL through internet-based synchronous and asynchronous classes where students and

teachers meet on a weekly basis. Serving to the ultimate goal of promoting the quality of educational practices, distance education is shaped by certain features. First and foremost, distance education involves a planned set of learning/teaching activities which rely heavily on video, audio, graphics, computer, and multimedia devices (Newby, Stepich, Lehman, & Russell, 2000). It offers a flexible learning platform in which students and teachers meet virtually rather than face-to-face (Ekmekçi, 2015; Sampson, 2003). While it provides viable opportunities for interactive and collaborative learning (Maor, 2003), distance education follows a student-centered framework with strong emphasis on self-directed, autonomous and life-long-learners (Akça, 2006; Ekmekçi, 2015; Mitchell, Chen & Macredie, 2005). Moreover, it enables students to learn at their own pace and path as it takes place in a “seamless space” (Wong & Looi, 2010: 421) free from time and location constraints (Gökçe, 2008; Şirin & Tekdal, 2015). Nonetheless, it is essentially an institutional and formal form of education because it systematically covers the comprehensive process of content and materials development and management, assignment and submission of student work and/or projects, development and administration of various test types, and evaluation of students' achievement (Al & Madran, 2004 in Yaman, 2015; Çakmak, 2013; Schillosser & Simonson, 2009).

Distance education has evidently been so intertwined with educational contexts that it is integral to learning of almost all students worldwide. Conole (2008) pointed out that students with different learning preferences, subject disciplines and prior technology use experiences used web-based resources to extend their comprehension and supplement course materials as well as to contact with teachers and peers, access to additional learning materials, and create assignments/presentations. Similarly, Kennedy et al. (2006) documented extensive technology use by students in order to reinforce their coursework. Furthermore, numerous researchers (Gee, 2003; Holden & Sykes, 2011; Vinogradova, 2011) enlisted various ways in which students, in particular for learning English as an FL, could benefit educational technologies including game-based practices, augmented reality, computer-mediated communication in the form of telecollaboration, and digital projects (e.g. travel blogs, digital storytelling and serialized podcasts). Henceforth, one can easily attend to Düzakın and Yalçınkaya's (2008) rejection of a dichotomous either-or approach to distance versus face-to-face education. Instead, distance education is primarily an integral complement to the traditional face-to-face education since it supplements and improves the quality of face-to-face education once designed with appropriate methods and effective interactivity.

Aligned with the overwhelming insistence on its integration into classrooms, a large number of studies were conducted to empirically outline the influence of distance education on FL learning. Whereas overall conclusions favored for partial or full integration of different applications of educational technologies, controversial findings were reported on how the use of technologies related to various variables. On the one hand, several studies (Behroozian & Sadeghghli, 2017; Gürbüz, 2014; Şirin & Tekdal, 2015) unequivocally found that students had significantly positive attitudes towards the use of educational technologies as this could contribute to their motivation to learn. Yet, Kitchakarn (2015) underlined that student attitudes towards the use of educational technologies in FL classes were positively correlated with their abilities to use those technologies i.e. the more competent they were in using technologies, the more positive their attitudes would be. Likewise, educational technologies proved to be a promising pedagogy to promote learner autonomy and self-directedness given that they would require learners to assemble information from among a large variety of resources, make their own decisions and thusly, take more responsibility for their own learning (Lam & Lawrance, 2002; Warscahuer et al., 1996). As possible factors justifying FL learners' positive attitudes towards the use of educational technologies, several studies (Lloyd, 2012; Ngo & Eichelberger, 2019; Yang & Chen, 2007) unearthed those educational technologies offered novel and enriched resources for practicing all four skills. Furthermore, the use of educational technologies engaged learners of English as an FL in authentic experiences which gave a realistic sense of language use for communication (Campbell, 2004; Fageeh, 2011).

With recourse to the negative aspects of technology use, on the other hand, a plethora of studies revealed a number of concerns about the use of technologies which triggered dissatisfaction with learning experiences. A primary concern about distance education seemed to be insufficient interactivity between students and teachers (or among students) because numerous studies (Allen et al., 2002; Conole, 2008; Gürbüz, 2014) posited that participants of distance education had limited access to teachers in cases of need for assistance such as asking questions about the coursework and getting feedback about assignments. Several studies (Behroozian & Sadeghghli, 2017; Shin & Son, 2007) also pinpointed that classroom management surfaced as a major concern in online classes due to students' tendency to be distracted by irrelevant activities like playing games or chatting. Despite the widespread use of technology for various purposes, teachers' lack of awareness and ability about effective uses of educational technologies was one of the concerns hurdling the success of distance education (Yaman, 2015). Still another common concern which negatively impacted students' and teachers' perceptions of using education technologies undergirded external factors such as low internet connection, limited access to computers or other hardware (e.g. speakers, microphones, webcams etc.), and multiplicity of online resources compared to the limited time for planning and learning/teaching (Behroozian & Sadeghghli, 2017; Ertmer, 1999; Shin & Son, 2007).

### 3. METHODOLOGY



### 3.1. Design

The present study was designed as a descriptive study given that it intended to shed light on participants' views on studying English through online versus face-to-face media. Following a mixed-methods design, the present study collected both quantitative and qualitative data. While the quantitative data would statistically point out the attitudes towards learning English as an FL and views about distance education, the qualitative data would facilitate an in-depth analysis of possible factors shaping the participants' attitudes and views about distance education experiences in learning English as an FL compared to face-to-face education.

### 3.2. Setting and Procedures

The present study was conducted at a public university in the southeast part of Turkey. The study required the participants to study English as an FL bimodally i.e. via traditional face-to-face classes and online classes in the fall and spring semesters, respectively. Participation in the study was completely voluntary and data collection took place after the researchers received approval from the social sciences and humanities ethics committee of the host institute. Moreover, the participants were informed of the purposes and procedures of the study along with the awareness that they could unconditionally leave the study at any stage without any consequences on their academic studies. The quantitative data collection was conducted at end of the spring semester so that the participants could holistically reflect on their experiences in both modes of learning/teaching English as an FL. The qualitative data, however, were collected at an out-of-class meeting from the participants who had stated consent for further correspondence about the study procedures.

### 3.3. Participants

There were 91 participants (64 females and 27 males) in the present study, who were freshman students majoring in one of the three departments including classroom teacher education (n=34), music education (n=31) and arts-crafts education (n=26) at the host institute. 67 of 91 participants (73.6%) indicated that they did not have personal computer while 24 of them (26.4%) reported that they had personal computer. As for their technology usage time, most of the participants (n=85, 93.4%) indicated that their technology usage time for the English course was between 0 and 5 hours a week. Two of them reported their technology usage time for the English course was between 6-10 hours a week while four of them indicated their technology usage time for the English course was between 11-15 hours a week. More than half of the participants (n=57, 62.6%) stated their ability to use technology was average while 16 of them (17.6%) reported it as being weak. Just 18 of them (19.8%) reported that their ability was strong. The participants were selected through purposive sampling (Fraenkel and Wallen, 2006) using the criteria that only those students who consecutively took English I and English II courses in the same academic year (given that non-consecutive taking could have brought about some intervening factors like different instructors, course materials etc.) and those who had no previous experience with any (in)formal study of English as an FL through distance education. The participants were given a pseudonym to ensure true confidentiality and anonymity in cases where their names were referred to in the study.

### 3.4. Instruments

The present study used both quantitative and qualitative data collection tools. As regards the quantitative data collection tools, the Attitudes towards English Scale (Tuncer et al., 2015) was used. It comprised 24 Likert-type items anchored at 1 (strongly disagree) and 5 (strongly agree). Some of the items were reverse-coded so that a higher score on the scale could represent a more positive attitude towards English. Tuncer et al. (2015) reported high reliability for the scale as the Cronbach Alpha coefficient was found to be 0.88. The Perceptions of Satisfaction with Distance Education Questionnaire (Eygü & Karaman, 2013) consisted of 34 Likert-type items similarly anchored at 1 (strongly disagree) and 5 (strongly agree). All the items were positively worded to ensure that a higher score on the questionnaire reflected higher satisfaction with distance education experiences. The questionnaire had high reliability score as the Cronbach Alpha coefficient was found to be 0.93 (Eygü & Karaman, 2013).

With reference to the qualitative data, the researchers conducted individual interviews. A total of 14 participants joined the interviews. These semi-structured interviews mainly focused on the participants' views regarding studying English online versus face-to-face, pros and cons of online study of English, and insider suggestions about how to improve online experiences in learning English as an FL. The interviews lasted approximately 10 minutes each.

### 3.5. Data Analysis

Data obtained from the quantitative and qualitative tools were analyzed in two steps. The quantitative data were analyzed through descriptive statistics. Conducted via SPSS Version 27, the analyses shed light on the participants'

attitudes towards learning English as an FL online and their perceived satisfaction with distance education by capturing standard deviation, mean and median scores. As for the qualitative data, the researchers used content analysis to unravel codes and themes that could possibly help to explain the statistical findings. For the purposes of content analysis, the interviews were transcribed verbatim and then, analyzed independently by each researcher at the first round. At the second round, the individual codes, themes and overarching categories were compared to come up with a unified presentation of the findings. Using Miles and Huberman's (1994: 64) formula, interrater reliability was found to be 80%, which, according to Saldana (2009), was a sufficiently high score to consider the qualitative analysis reliable. Finally, the cases of disagreement between researchers were resolved through discussion.

#### 4. FINDINGS

The current study tried to answer four research questions. The findings were presented in the order of these research questions. The aim of the first research question was to investigate pre-service teachers' perceived distance education satisfaction level. While Table 1 below shows the descriptive statistics of pre-service teachers' overall distance education satisfaction level, Table 2 presents the descriptive statistics of each sub-dimension of distance education satisfaction level.

**Table 1.**

*Descriptive Statistics of Distance Education Satisfaction Level*

	N	Mean	Std. Deviation
General Distance Education Satisfaction	91	1.9291	.92506
Valid N (listwise)	91		

**Table 2.**

*Descriptive Statistics about Sub-Dimensions of Distance Education Satisfaction*

Sub-dimensions	N	Mean	Std. Deviation
Individual Suitability	91	1.8559	.94941
Effectiveness	91	1.9956	1.06666
Learning	91	1.8440	.98378
Program Evaluation	91	1.9698	1.08323
Technology	91	1.7985	.99241
Materials	91	2.2125	1.21768
Evaluation	91	1.8828	1.07079
Support Services	91	2.0659	1.19073
Valid N (listwise)	91		

As presented in Table 1, the overall mean (X) score of pre-service teachers' satisfaction level with distance education was 1.92. With respect to the sub-dimensions, means of pre-service teachers' satisfaction level was X = 1.85 for the dimension of individual suitability, X = 1.99 for effectiveness, X = 1.84 for learning, X = 1.96 for program evaluation, X = 1.79 for technology, X = 2.21 for materials, X = 1.88 for evaluation and X = 2.06 for support services (See Table 2). Hence, these findings revealed that participants' satisfaction level with distance education was low, taking into consideration the averages of overall and sub-dimensions in both tables.

The second research question aimed to examine pre-service teachers' attitudes towards learning English as an FL. Table 3 and Table 4 below show descriptive statistics of pre-service teachers' attitudes towards English.

**Table 3.**

*Descriptive Statistics of Pre-Service Teachers' Attitudes towards English*

	N	Mean	Std. Deviation
General Attitude	91	2.7953	.74997
Valid N (listwise)	91		

**Table 4.**

*Descriptive Statistics about Sub-Dimensions of Pre-Service Teachers' Attitudes towards English*

Sub-dimensions	N	Mean	Std. Deviation
----------------	---	------	----------------

Attitudes towards Learning	91	3.0769	1.05800
Personal Meaning	91	2.9011	1.10106
Want and Anxiety	91	2.3407	.85708
Importance of English	91	3.7418	1.32364
Valid N (listwise)	91		

As can be seen in Table 3, the overall mean score of pre-service teachers' attitudes towards English was 2.79. Regarding the sub-dimensions, the means of pre-service teachers' attitudes towards English is  $X = 3.07$  for the dimension of attitudes towards learning,  $X = 2.90$  for personal meaning,  $X = 2.34$  for want and anxiety, and  $X = 3.74$  for importance of English (See Table 4). These findings showed that the participants' attitudes towards learning English as an FL were moderate considering the averages of general and sub-dimensions in both tables. In the light of the findings given above, it can be stated that pre-service teachers had a moderately positive attitude towards learning English.

The third research question investigated whether there is a statistically significant difference between pre-service teachers' grades in English as an FL course through face-to-face and distance education in the fall and spring semesters, respectively. Table 5 displays the descriptive statistics of grades in the fall and spring terms. Table 6 presents the t-test results of the grades that pre-service teachers received in the fall and spring semesters.

**Table 5.**  
*Descriptive Statistics of the Participants' Grades*

	Mean	N	Std. Deviation	Std. Error Mean
Mean belonging to the fall term	64.0989	91	21.66400	2.27100
Mean belonging to the spring term	56.7473	91	18.51687	1.94109

**Table 6.**  
*Comparison of Means of the Grades in the Fall and Spring Terms*

		Paired Differences		95% Confidence Interval of the Difference		t	df	Sig. (2-tailed)
Mean	Std. Deviation	Std. Error Mean	Lower	Upper				
Mean (fall) vs. mean (spring)	7.35165	19.63833	2.05866	3.26177	11.44153	3.571	90	.001

As can be seen in Table 5 above, the participants received higher grades in English language courses in the fall semester ( $X=64.09$ ,  $SD=21.66$ ) than in the spring ( $X=56.74$ ,  $SD=18.5$ ). As indicated in Table 6, there was a statistically significant difference between the grades in the fall and spring semesters at the level of .001. To clarify, the average grades that the participants received in the English FL course through distance education in the spring semester was statistically lower than the grades they received in the traditional face-to-face course in the fall semester. This result showed that the type of media through which they learned English affected pre-service teachers' academic success in the process of learning English as an FL. Considering the comparison of the grades in English language as an FL course through face-to-face versus distance education, one can assume that for the specific group of the participants in this study, traditional face-to-face education perplexingly proved to be a more effective education model. As an underlying reason for this assumption, it can be posited that pre-service teachers' perceived distance education satisfaction level may be one of the factors that affected their academic success in learning English even though they had moderately positive attitudes towards English.

The last research question, which was qualitative by nature, aimed to better understand the pros and cons of English language as an FL course through distance versus face-to-face education from the lenses of pre-service teachers. Table 7 presents pre-service teachers' views about the English FL course specifically through the distance education mode and sample excerpts to highlight their views. Some of the participants expressed more than one opinion related to the English FL course.

**Table 7.***Pre-Service Teachers' Views about the English FL Course through Distance Education*

Themes	Codes	f	Exemplary Excerpts
Negative Aspects	Lack of interaction (limited student-student interaction, limited teacher-student interaction, limited active participation, restricted contact with the teachers)	6	<i>"Language is not a lesson that can be learned by distance education. The interaction between students and teachers is limited. The opportunity to ask questions and get an answer for your questions is limited. This contributes to learning in a very limited way."</i> PST 14
	Technical issues (issues related to the system, low quality videos, power-cut)	6	<i>"The quality of videos is low. The live broadcast stream can be frozen. It is problematic because it is not face-face education."</i> PST 3
	Poor learning	6	<i>"According to me, the lessons that are not offered in the classrooms are not fruitful."</i> PST2
	Financial issues (lack of personal computers, limited internet access)	4	<i>"There are some students who have computers or tablets or do not have computers or tablets. I am very miserable. As a student, distance education affected me and English lesson, which I love very much, in a very negative way."</i> PST 9
	Concentration issues	3	<i>"Other things at home can distract our attention. We cannot concentrate on the lessons. Without listening to the lesson, we can pass the course."</i> PST 5
	Low grades	3	<i>"I was more successful in English language courses through face-to-face education. My grade was higher. I used to love English more than now. Distance education decreased my success."</i> PST1
	Cheating issues	1	<i>"Some students can pass the exam and get higher grades by making other people take the exam for them. ..."</i> PST 13
	Lack of information	1	<i>"Nobody has a clear information about the system."</i> PST 6
	Not having any negative sides	1	<i>"It does not have any negative sides."</i> PST 8
Positive Aspects	Flexibility of time	5	<i>"Whenever you want, you can listen to the lessons."</i> PST 8
	Transportation	4	<i>"It has lessened the burden on public transportation. I think distance education is beneficial in terms of time."</i> PST 5
	Time-saving	3	<i>"We do not have to go to the university. It saves time. It is more comfortable to listen to the lessons at home."</i> PST 12
	Flexibility of learning pace	3	<i>"It provides opportunity to listen to the lessons at a more comfortable place. It saves time. Students can learn the subjects at their own learning pace."</i> PST 11
	Flexibility of attendance	2	<i>"I think it is advantageous in terms of absenteeism. Except for it, it does not have any other advantages."</i> PST6
	Flexibility of place	2	<i>"We have the opportunity to listen to the lessons anytime, anywhere."</i> PST3

As can be seen in Table 7, pre-service teachers' views about the English FL course through distance education were categorized under two themes: negative and positive aspects. Under the theme of negative aspects, nine codes were formed including lack of interaction, technical issues, poor learning, financial issues, concentration issues, low grades, cheating issues, insufficient information regarding distance education system, and not having any negative sides. Lack of interaction, technical issues and poor learning were the most frequently stated negative aspects of English language courses through distance education while cheating issues, insufficient information about distance education system and not having any negative sides were the least frequently stated negative aspects. Six of the pre-service teachers out of 14 stated that they had some problems regarding interaction in distance courses. They highlighted the fact that English language courses through distance education offered

limited opportunities for student-teacher and student-student interaction. Also, they implied that they had restricted opportunities to participate actively and stated that they had limited contact with the instructors since they had problems regarding having access to the instructors. Language learning by nature requires effective interaction not only between the instructors and students but also students and students. At that point, if there is limited interaction in the courses, the courses may not be fruitful in terms of learning. This situation is clarified by PST 14's words:

*"Language is not a lesson that can be learned by distance education. The interaction between students and teachers is limited. The opportunity to ask questions and get an answer for your questions is limited. This contributes to learning in a very limited way."* PST 14

Technical issues were another most frequently stated negative aspect of the distance classes. The findings showed that six pre-service teachers out of 14 had problems regarding the system, low quality videos and power-cut, which can be viewed as a barrier for having effective distance courses. Therefore, it seems a must to deal with these technical problems throughout the education year in order to provide effective learning/teaching atmosphere for both the instructors and students. Some of the pre-service teachers clarified these problems by stating:

*"The quality of videos is low. The live broadcast stream can be frozen. It is problematic because it is not face-to-face education."* PST 3

*"...It is very bad in each aspect. The system is problematic or I have some problems regarding attendance. Even, I cannot log in the system..."* PST 13

Poor learning was also among the most frequently stated negative aspects of the distance courses. The findings revealed that pre-service teachers have doubts related to the effectiveness of the English language courses through distance education. Six of them reported that these courses caused poor learning.

Financial issues were similarly a major concern within the negative aspects. Four out of 14 pre-service teachers clearly stated that they had financial problems including lack of personal computers and limited internet access. It was one of the striking findings of this study that having financial issues affected some of the pre-service teachers' views about English in a negative way. PST 9 expresses his problem as follows:

*"There are some students who have computers or tablets or do not have computers or tablets. I am very miserable. As a student, distance education affected me and English lesson, which I love very much, in a very negative way."* PST 9

Concentration issues were an equally frequent problem stated about the distance English FL courses. Four of the pre-service teachers highlighted that they had some problems regarding concentration on the grounds that they had different distractors around them at different places during the distance courses. These findings brought into light that focusing on the lessons in distance courses was difficult for pre-service teachers. One of the pre-service teachers expresses this problem as follows:

*"Other things at home can distract our attention. We cannot concentrate on the lessons. Without listening to the lesson, we can pass the course."* PST 5

Another frequently stated negative aspect of distance courses was low grades. Three out of 14 pre-service teachers expressed that they had higher grades in the English FL course through traditional face-to-face education, and the shift from face-to-face to distance classes decreased their academic success. Furthermore, they implied that they did not consider the English FL course through distance education effective. PST 1 highlighted this situation as follows:

*"I was more successful in English lessons through face-to-face education. My grade was higher. I used to love English more than now. Distance education decreased my success."* PST 1

This finding supports and gives detailed information regarding the findings of the quantitative part of the present study taking into account the participants' grades in English language courses through face-to-face and distance education in fall and spring terms. The participants' concerns about the decrease in their grades in the distance education mode concurred with the suggestion that the type of media had an impact on pre-service teachers' academic success in the process of learning English.

Pre-service teachers also documented cheating issues and insufficient information about distance education system as negative aspects of English language courses through distance education, which were the least expressed negative sides. One of the pre-service teachers highlighted that some cheating problems came out in the distance education system while the other one stated that nobody had the sufficient information about the distance education system. Their views are as follows:

*"Some students can pass the exam and get higher grades by making other people take the exam for them. ..."* PST 13

*"Nobody has a clear information about the system."* PST 6

As for the positive aspects of learning English through distance education, six codes were formed including flexibility of time, transportation, time-saving, flexibility of learning pace, flexibility of attendance, and flexibility of place. The participants in this study stated that distance classes were advantageous in terms of time, place, attendance, learning pace and transportation. Obviously, these advantages may be some of the factors that critically contributed to the widespread expansion of the distance education system in recent years.

As part of the fourth research question, the interviews in this study also probed into the participants' views about the English FL course through traditional face-face-to-face education. Table 8 presents their views as well as sample excerpts.

**Table 8.**

*Pre-service Teachers' Views about English FL Course through Face-To-Face Education*

Themes	Codes	f	Sample Excerpts
Negative Aspects	Compulsory attendance	4	<i>"Attendance is the disadvantage."</i>
	Learner preferences	4	<i>"It may not be effective for each student. This can be a negative aspect of face-to-face courses."</i> PST 5
Positive Aspects	Interactivity	7	<i>"It increases interaction among students and between teacher and students."</i> PST 4
	Immediate feedback	6	<i>"You have the chance to practise what you have learnt in the lesson. You have the chance to get immediate feedback from the teacher. You have the chance to practise what you have learnt with your friends Almost all of the students have the chance to participate in the lessons. We are more likely to learn English by means of different examples and vocabulary."</i> PST 11
	Fruitful lessons	6	<i>"It does not have any negative sides. I think the lesson is really fruitful."</i> PST 2
	Permanent learning	5	<i>"It is more permanent since there is interaction."</i> P14
	Accessibility of instructors	3	<i>"...We have easy access to the instructor. We have the chance to ask our questions to the instructor in a more comfortable way."</i> PST 3
	Candid atmosphere	1	<i>"We had a more candid atmosphere in the lessons. We were more active in the lessons."</i> PST1
	No technical issues	1	<i>"Without power-cut, we have the opportunity to listen to the lessons. We have easy access to the instructor. We have the chance to ask our questions to the instructor in a more comfortable way."</i> PST 3

As can be seen in Table 8, pre-service teachers' views regarding English FL course through face-to-face education were similarly categorized under two themes: negative and positive aspects. Under the theme of negative aspects, two codes emerged including compulsory attendance and learner preferences. Regarding compulsory attendance, four of the participants complained about the attendance issues in face-to-face courses and stated the requirement for regular physical attendance to the classes as the main disadvantage of face-to-face learning of English. The other negative aspect of face-to-face learning/teaching of English was the perceived disregard for different learner preferences as face-to-face education was considered to rely necessarily on traditional board and coursebook use only. Four participants underlined that face-to-face courses might not be appropriate for different types of learners in the process of learning an FL.

As for the positive aspects of the English FL course through face-to-face education, seven codes were formed including interactivity, immediate feedback, fruitful lessons, permanent learning, accessibility of instructors, a candid atmosphere and no technical issues. Half of the pre-service teachers participating in the interviews maintained that face-to-face classes were more interactive, and this could contribute to having more efficient lessons, since language learning and teaching required a more interactive process. Immediate feedback from the instructors was the second most frequently stated positive side of face-to-face classes. Six of the participants

thought that having immediate feedback from their instructors could remarkably contribute to their learning process as it would facilitate resolving their confusions related to possible learning point. Similarly, most of the participants stated that learning English through face-to-face education offered fruitful learning opportunities, which would effectively satisfy their learning needs. Another frequently expressed positive side of learning English through face-to-face education was the service it paid for more permanent learning. Five of the pre-service teachers stated that contextual features, in particular here-and-now nature of actual classrooms contributed to longer retention of the learning points. Three of them also explicated that the instructors were more accessible in the face-to-face mode, which readily fostered a more efficient communication between instructors and students. The least frequently stated positive sides of face-to-face courses were the seemingly more candid atmosphere and freedom from technical issues. One of the pre-service teachers pinpointed that they had a more candid atmosphere in face-to-face classes, which would help students to have lower affective filters in the process of learning an FL. Intriguingly, one of the participants also stated that face-to-face courses were free of technical problems, and this enabled them to have their lessons without interruption.

Considering the positive and negative sides of the English FL course through face-to-face education, positive sides outweighed negative sides whereas it was found to be vice versa for distance education mode. The results obtained from the qualitative data of the study pointed out that the pre-service teachers in this study found the English FL course through face-to-face education were more effective and beneficial for them than courses through distance education. This finding supports and explains the results obtained in the quantitative part. As for pre-service teachers' preference for the English FL course in the terms of its effectiveness, 95.6 % of them stated that face-to-face classes were more effective in the process of learning English. The results of this study evinced that there was a clear need for more interaction and collaboration in English language courses as by-product of the nature of learning a language.

All in all, the present study pinpointed that both modes of learning/teaching English as an FL had not only advantages but also disadvantages. Even though pre-service teachers thought that studying English through face-to-face education were more effective than studying through distance education, the results of this study revealed some areas which merit further attention to improve the quality of distance education in learning English.

## 5. DISCUSSION

The present study set out with the aim of investigating pre-service teachers' perceptions of satisfaction with distance education, their attitudes towards English FL courses and the impact of education type on their academic success. Also, it tried to explore pre-service teachers' views regarding English FL courses through distance education compared to traditional face-to-face education. The results of first research question indicated that pre-service teachers' satisfaction level with English FL courses through distance education was low and they had negative views about English language as an FL course through distance education. This result confirmed Pepeler et. al. (2018) and Doğan (2020)'s finding that the participants had negative attitudes towards taking English FL courses via distance education. In the same vein, Şen Ersoy (2015) documented that almost one-third of participants' satisfaction level with distance education was quite low. Also, Şen Ersoy (ibid.) found that the number of the participants with very low satisfaction levels with distance education was almost equal to the number of participants whose satisfaction level was quite high. She speculated that the reason lying behind the low satisfaction levels might be a mere matter of participants' preference for the type of education system. On the other hand, this finding contradicted with the results of Tuzcu Eken's (2021) study as in her study, the participants did not have totally negative views regarding English FL courses through distance education even though they were aware of the disadvantages of distance education. This is also supported by Markova et al. (2017) findings showing that students had a relatively high satisfaction level with distance education although they faced with some challenges related to distance education. Based on the findings of the relevant studies (Doğan, 2020; Markova et al., 2017; Pepeler et al., 2018; Şen Ersoy, 2015; Tuzcu Eken, 2021), it can be said that the efficiency and quality of distance education in the process of language learning is a controversial issue among the students even though the transition from traditional face-to-face education to distance education in the process of language learning at the university level has become widespread.

As for the impact of the type of education model on pre-service teachers' academic success, the findings indicated that the pre-service teachers had higher grades in English FL courses through traditional face-to-face courses than through distance education, which was one of the striking findings of the present study. Despite the overwhelmingly positive expectations about the integration of educational technologies into FL classrooms, distance education featured to fail in making the expected contributions to the participants' progress in this study. Corroborating this finding, Fitzpatrick et al. (2020) reported a decline in math and language arts achievement levels of the students attending to virtual charter schools. One can speculate that the decrease in the participants' grades might be a result of their low satisfaction level with distance education courses and the negative aspects of distance education courses that were reported by the participants in this study. Similarly, previous studies (Ghazi-

Saidi et al., 2020; Hartshorn & McMurry, 2020) pinpointed that possible lack of progress in language development of FL learners through distance education might be associated with a lack of hands-on experiences, limited interactivity between teachers and students as well as among students, and complications of technology use in virtual classes.

Furthermore, the present study brought into light the negative aspects of distance education courses including lack of interaction, technical issues, poor learning, financial issues, concentration issues, low grades, cheating issues, insufficient information regarding distance education system. These negative aspects of the distance education courses echoed with the findings of numerous studies (Allen et al., 2002; Conole, 2008; Gürbüz, 2014; Markova et al., 2017; Tuzcu Eken, 2021). Especially insufficient interactivity between students and teachers (or among students) and limited access to teachers in cases of need for assistance such as asking questions about the coursework and getting feedback about assignments were among the most commonly reported concerns. To implement an effective English language course through distance education, these concerns should not be ignored.

As for the positive aspects of the distance education courses, the present study underscored the flexibility that this mode of learning offered particularly in terms of time, pace and place. The participants' recounts echoed the well-entrenched notion of "seamless space" (Wong & Looi, 2010) associated with distance education as the participants highly appreciated the opportunity to access to the lessons whenever and wherever they wished. Similarly, Ja'ashan (2020) emphasized that constant access to course materials was a factor to increase FL learners' satisfactions with online courses. Furthermore, the present study highlighted that the flexibility of attendance combined with the freedom from the need to use transportation to attend the courses surfaced as a major facility provided by distance education. The time- and money-saving relief about no use of transportation confirmed Sharma's (2010) argument about the cost-saving feature of distance education. Nevertheless, the finding about flexibility of attendance was contradictory in that several studies (Al-Samiri, 2021; Dahmash, 2020) unearthed that lack of obligation to attend online courses might be counterproductive. Given the lockdown restrictions during the COVID-19 pandemic worldwide, a lack of obligation to attend online courses proved to result in decreased motivation to engage with learning activities.

## 6. CONCLUSION

Distance education has gained popularity in the process of learning and teaching English compared to face-to-face education in the digital era. Therefore, recent years have witnessed the transition (partial or full) from face-to-face education to distance education. However, the implementation of distance education in the process of learning and teaching English as an FL brought to the fore some issues related to the quality and effectiveness of this system compared to traditional face-to-face education. The purpose of the present study was to investigate pre-service teachers' views about English as an FL courses through distance education compared to traditional face-to-face education and the impact of both modes of education on their academic success. The findings perplexingly showed that pre-service teachers' satisfaction level with distance education was low, and the distance education system had affected the participants' grades in a negative way. Moreover, the results highlighted the fact that even though the pre-service teachers in this study postulated a wide range of benefits and drawbacks associated with each medium of education, the disadvantages of learning/teaching English online were reported to outweigh its advantages and that's why, the participants preferred face-to-face classes rather than online ones.

Overall, certain features including lack of interaction, technical issues, poor learning, financial issues, concentration, low grades, cheating, and insufficient information were stated as negative aspects of distance education whereas transportation, flexibility in terms of time, learning pace, attendance and place along with the time-saving nature of distance education were coined as its positive aspects. As for face-to-face education, compulsory attendance and perceived disregard for learner preferences were stated as the main negative aspects of face-to-face education while interactivity, immediate feedback, fruitful lessons, permanent learning, accessibility of the instructors, a candid atmosphere and freedom from technical issues were emphasized as the positive sides of face-to-face education.

As the findings in this study have put forth, both means of learning/teaching English have its own advantages and disadvantages. However, from the lenses of pre-service teachers in this study, the English FL course through face-to-face education offers more advantages than the course through distance education. Based on this finding, it can be argued that the English FL course should be reorganized to have a well-planned implementation in a more effective language learning atmosphere. Based on the abovementioned benefits and drawbacks, a hybrid model of learning/teaching English can be designed in a way to minimize negative aspects associated with distance education while maintaining and fostering the perceived benefits. In turn, such a model will hopefully contribute to an increase in pre-service teachers' overall success in learning English as an FL and better prepare them to keep up with the dynamics of 21st century's educational world. This will lead to a higher quality of the process of learning a foreign language.



## REFERENCES

- Akça, Ö. (2006). *SAÜ uzaktan eğitim öğrencilerinin iletişim engelleri ile ilgili öğrenci görüşleri*. [Unpublished master's thesis]. Sakarya University.
- Al, U., & Madran, O. (2004). Web tabanlı uzaktan eğitim sistemleri: Sahip olması gereken özellikler ve standartlar. *Bilgi Dünyası*, 5(2), 259-271.
- Alagözlü, N. (2017). Türkiye’de İngilizce öğretmeni yetiştirme sorunları. *Türkbilgi*, 34, 241-247.
- Allen, M., Bourhis, J., Burrell, N., & Mabry, E. (2002). Comparing student satisfaction with distance education to traditional classrooms in higher education: A meta-analysis. *The American Journal of Distance Education*, 16(2), 83-97.
- Al-Samiri, R. A. (2021). English language teaching in Saudi Arabia in response to the COVID-19 pandemic: Challenges and positive outcomes. *Arab World English Journal (AWEJ) Special Issue on Covid 19 Challenges* (1), 147-159.
- Behroozian, R., & Sadeghogli, H. (2017). A study of students’ attitudes towards using technology in second language learning. *Journal of Applied Linguistics and Language Research*, 4(8), 201-216.
- Campbell, A. P. (2004). Using live journal for authentic communication in EFL classes. *The Internet TESL Journal*. <http://iteslj.org/Techniques/Campbell-LiveJournal/>
- Conole, G. (2008). Listening to the learner voice: The ever changing landscape of technology use for language students. *ReCALL*, 20(2), 124-140.
- Çakmak, A. Ç. (2013). Uzaktan eğitim hizmetinin öğrenciler tarafından değerlendirilmesi: Karabük Üniversitesi’nde bir uygulama. *İstanbul Ticaret Üniversitesi Sosyal Bilimler Dergisi*, 12(23), 263-287.
- Dahmash, N. B. (2020). ‘I couldn’t join the session’: Benefits and Challenges of blended learning amid COVID-19 from EFL students. *International Journal of English Linguistics*, 10(5), 221-230.
- Doğan, Y. (2020). Üniversite öğrencilerinin uzaktan çevrimiçi yabancı dil öğrenmeye yönelik görüşlerinin değerlendirilmesi. *Türk Eğitim Bilimleri Dergisi*, 18(1), 483-504.
- Düzakın, E., & Yalçınkaya, S. (2008). Webtabanlı uzaktan eğitim sistemi ve Çukurova üniversitesi öğretim elemanlarının yatkınlıkları. *Ç.Ü. Sosyal Bilimler Enstitüsü Dergisi*, 17(1), 225-244.
- Ekmekçi, E. (2015). Distance education in foreign language teaching: Evaluations from the perspectives of freshman students. *Procedia-Social and Behavioral Sciences*, 176, 390-397. <https://doi.org/10.1016/j.sbspro.2015.01.487>
- EPI (EF English Proficiency Index) (2020). <https://www.ef.com.tr/eipi/>
- Ertmer, P. A., Addison, P., Lane, M., Ross, E., & Woods, D. (1999). Examining teachers’ beliefs about the role of technology in the elementary classroom. *Journal of Research on Computing in Education*, 32(1), 54-72.
- Eygü, H., & Karaman, S. (2013). Uzaktan eğitim öğrencilerinin memnuniyet algıları üzerine bir araştırma. *Sosyal Bilimler*, 3(1), 36-59.
- Fageeh, A. I. (2011). EFL learners’ use of blogging for developing writing skills and enhancing attitudes toward English learning: An exploratory study. *Journal of Language and Literature*, 2(1), 31-48.
- Fitzpatrick, B., Berends, M., Ferrare, J. J., & Waddington, R. J. (2020). Virtual charter schools and online learning during COVID-19: An imperfect comparison. *The Brookings Institute*. <https://www.brookings.edu/blog/brown-center-chalkboard/2020/06/02/virtual-charter-schools-and-online-learning-during-covid-19/>
- Fraenkel, J. R., & Wallen, N. E. (2006). *How to design and evaluate research in education* (6th ed.). McGraw-Hill.
- Gee, J. P. (2003). *What video games have to teach us about learning and literacy*. Macmillian.
- Ghazi-Saidi, L., Criffield, A., Kracl, C. L., McKelvey, M., Obasi, S. N., & Vu, P. (2020). Moving from face-to-face to remote instruction in a higher education institution during a pandemic: Multiple case studies. *International Journal of Technology in Education and Science (IJTES)*, 4(4), 370-383.
- Gökçe, A. T. (2008). Küreselleşme sürecinde uzaktan eğitim. *D. Ü. Ziya Gökalp Eğitim Fakültesi Dergisi*, 11, 1-12.
- Gülнар, B. (2008). Bilgisayar ve internet destekli uzaktan eğitim programlarının tasarım, geliştirme ve değerlendirme aşamaları (SUZEP örneği). *Selçuk Üniversitesi Sosyal Bilimler Enstitüsü Dergisi*, 19, 259-271.
- Gürbüz, F. (2014). Students’ views on distance learning in Turkey: An example of Anadolu University Open Education Faculty. *Turkish Online Journal of Distance Education*, 15(2), 239-250.
- Hartshron, K. J., & McMurry, B. L. (2020). The effects of the COVID-19 pandemic on ESL learners and TESOL practitioners in the United States. *International Journal of TESOL Studies*, 2(2), 140-156.
- Holden, C., & Sykes, J. (2011). Leveraging mobile games for place-based language learning. *International Journal of Game-Based Learning*, 1, 1-18.

- IDEA. (2022). *ODTÜ Sanal Kampüsü, İnternete Dayalı Eğitim-Asenkron*, <https://idea.metu.edu.tr/>
- İşman, A. (1998). *Uzaktan eğitim: Genel tanımı, Türkiye'deki gelişimi ve proje değerlendirmeleri*. Değişim Yayınevi.
- İşman, A. (2011). *Uzaktan eğitim (4th ed.)*. Pegem Akademi.
- Ja'ashan, M. M. N. H. (2020). The challenges and prospects of using e-learning among EFL students in Bisha University. *Arab World English Journal*, 11(1), 124-137.
- Kennedy, G., Krause, K., Gray, K., Judd, T., Bennett, S., Maton, K., Dalgarno, B., & Bishop, A. (2006). Questioning the net generation: A collaborative project in Australian higher education. *Proceedings of the ASCILITE conference*, Sydney, December 2006.
- Kırkgöz, Y. (2008). Curriculum innovation in Turkish primary education. *Asia-Pacific Journal of Teacher Education*, 36(4), 309-322.
- Kitchakarn, O. (2015). EFL learners' attitudes towards using computers as a learning tool in language learning. *The Turkish Online Journal of Educational Technology*, 14(2), 52-58.
- Lam, Y., & Lawrence, G. (2002). Teacher-student role redefinition during a computer-based second language project: Are computers catalysts for empowering change? *Computer Assisted Language Learning*, 15(3), 295-315.
- Lloyd, E. (2012). Language learners' willingness to communicate through Livemocha.com. *Social Media and Language Learning Revolution*, 15(1). <https://journals.openedition.org/alsic/2437>
- Maor, D. (2003). The teacher's role in developing interaction and reflection in an online learning community. *Computer Mediated Communication*, 40(1/2), 127-137.
- Markova, T., Glazkova, I., & Zaborova, E. (2017). Quality issues of online distance learning. *Procedia- Social and Behavioral Sciences*, 237, 685-691.
- Miles, M. B., & Huberman, A. M. (1994). *Qualitative data analysis: An expanded sourcebook* (2nd ed.). Sage Publications.
- Mitchell, T. J. F., Chen, S. Y., & Macredie, R. D. (2005). The relationship between web enjoyment and student perceptions and learning using a web-based tutorial. *Learning, Media and Technology*, 30(1), 27-40.
- Newby, T. J., Stepich, D. A., Lehman, J. D., & Russell, J. D. (2000). *Instructional technology for teaching and learning*. Pearson Merrill Prentice Hall.
- Ngo, H., & Eichelberger, A. (2019). College students' attitudes towards ICT use for English learning. *International Journal of Education and Development Using Information and Communication Technology*, 15(1), 231-244.
- Pepeler, E., Özbek, R., & Adanır, Y. (2018). Uzaktan eğitim ile verilen İngilizce dersine yönelik öğrenci görüşleri: Muş Alparslan Üniversitesi Örneği. *Anemon Muş Alparslan Üniversitesi Sosyal Bilimler Dergisi*, 6(3), 421-429.
- Saldana, J. (2009). *The coding manual for qualitative researchers*. Sage Publications.
- Sampson, N. (2003). Meeting the needs of distance learners. *Language Learning & Technology*, 7(3), 103-118.
- Schlosser, L., A., & Simonson, M. (2009). *Distance education: Definitions and glossary of terms*. Information Age Publishing (IAP) Inc.
- Sharma, P. (2010). Blended learning. *ELT Journal*, 64(4), 456-458.
- Shin, H.-J., & Son, J.-B. (2007). EFL teachers' perceptions and perspectives on internet-assisted language teaching. *CALL-EJ Online*, 8(2), 1-13.
- Şahin, M. C. (2003). Web tabanlı öğretimde etkileşimin önemi. Paper presented in *Akademik Bilişim* (February, 3-5, 2003, Turkey).
- Şen Ersoy, N. (2015). Uzaktan İngilizce dersinin farklı değişkenler açısından incelenmesi. *Eğitim ve Öğretim Araştırmaları Dergisi*, 4(3), 95-106.
- Şirin, R., & Tekdal, M. (2015). İngilizce dersinin uzaktan eğitime yönelik öğrenci görüşleri. *Gaziantep University Journal of Social Sciences*, 14(1), 323-335.
- Tuncer, M., Berkant, H. G., & Doğan, Y. (2015). İngilizce dersine yönelik tutum ölçeğinin geçerlik ve güvenirlik çalışması. *Eğitim ve Öğretim Araştırmaları Dergisi*, 4(2), 260-266.
- Tuzcu Eken, D. (2021). Evaluation of an English course in a distance education program. *Mehmet Akif Ersoy Üniversitesi Eğitim Fakültesi Dergisi*, 59, 110-135.
- Vinogradova, P. (2011). *Digital storytelling in ESL instruction: Identity negotiation through a pedagogy of multiliteracies*. [Unpublished doctoral dissertation]. University of Baltimore County.
- Warschauer, M., Turbee, L., & Roberts, B. (1996). Computer learning networks and student empowerment. *System*, 24(1), 1-14.
- Wong, L.-H., & Looi, C.-K. (2010). Vocabulary learning by mobile-assisted authentic content creation and social meaning-making: Two case studies. *Journal of Computer Assisted Language Learning*, 26(5), 421-433

- Yaman, İ. (2015). Üniversitelerde zorunlu İngilizce (51) derslerinin uzaktan eğitim yoluyla verilmesinin artı ve eksileri. *Turkish Studies International Periodical for the Languages, Literature and History of Turkish or Turkic*, 10(7), 967-984.
- Yaman, İ. (2018). Türkiye’de İngilizce öğrenmek: Zorluklar ve fırsatlar. *RumeliDe Dil ve Edebiyat Araştırmaları Dergisi*, 11, 161-175.
- Yang, S. C., & Chen., Y. (2007). Technology-enhanced language learning: A case study. *Computers in Human Behavior*, 23, 860-897.

### **ÇALIŞMANIN ETİK İZİNİ**

Yapılan bu çalışmada “Yükseköğretim Kurumları Bilimsel Araştırma ve Yayın Etiği Yönergesi” kapsamında uyulması belirtilen tüm kurallara uyulmuştur. Yönergenin ikinci bölümü olan “Bilimsel Araştırma ve Yayın Etiğine Aykırı Eylemler” başlığı altında belirtilen eylemlerden hiçbiri gerçekleştirilmemiştir.

### **Etik kurul izin bilgileri**

Etik değerlendirmeyi yapan kurul adı: T.C. Harran Üniversitesi Sosyal ve Beşeri Bilimler Etik Kurulu

Etik değerlendirme kararının tarihi: 18.05.2021

Etik değerlendirme belgesi sayı numarası: 2021/92

### **ARAŞTIRMACILARIN KATKI ORANI**

1.yazarın araştırmaya katkı oranı %50 2. yazarın araştırmaya katkı oranı %50’dir. Makaleye eşit oranda katkı sağlanmıştır.

Yazar 1: Makale metninin yazımı sürecinde literatür taramasına, verilerin toplanmasına, analizlerin yapılmasına, bulguların ve sonucun yazılmasına katkı sağlamıştır.

Yazar 2: Makale metninin yazım sürecinde giriş kısmının yazılmasına, literatür taramasına, analizlerin yapılmasına, bulguların ve sonucun yazılmasına katkı sağlamıştır.

### **ÇATIŞMA BEYANI**

Araştırmada herhangi bir kişi ya da kurum ile finansal ya da kişisel yönden bağlantı bulunmamaktadır. Araştırmada herhangi bir çıkar çatışması bulunmamaktadır.

Makalenin Türü : Araştırma Makalesi  
Geliş Tarihi : 25.05.2022  
Kabul Tarihi : 07.09.2022

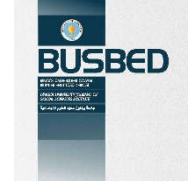

<https://doi.org/10.29029/busbed.1121479>

## LİSE ÖĞRENCİLERİNİN PROBLEMLİ SOSYAL MEDYA KULLANIMI VE BİLİŞSEL ÇARPITMALARI ARASINDAKİ İLİŞKİNİN ÇEŞİTLİ DEĞİŞKENLER AÇISINDAN İNCELENEMESİ

Osman KELEŞ<sup>1</sup>, Yüksel EROĞLU<sup>2</sup>

### ÖZ

Yapılan bu araştırmada lise öğrencilerinin problemlı sosyal medya kullanımı ve bilişsel çarpıtmaları arasında bir ilişki olup olmadığı tespit etmek amaçlanmıştır. Araştırma grubunu Bingöl İlinin değişik liselerinde okuyan 419 öğrenci oluşturmuştur. Araştırma grubunun örnekleminde uygun örnekleme yöntemi tercih edilmiştir. Araştırmada veri toplama araçları olarak kişisel bilgi formu, düşünme türleri ölçeği ve sosyal medya bozukluğu ölçeği kullanılmıştır.

Verileri analiz etmek için bağımsız t testi, pearson korelasyon analizi, ANOVA ve çoklu doğrusal regresyon analizi kullanılmıştır. Araştırma sonucunda problemlı sosyal medya kullanımının cinsiyete göre anlamlı bir farklılık göstermediği ancak yaşa göre anlamlı düzeyde farklılaştığı tespit edilmiştir. Ayrıca araştırma sonucunda felaketleştirme ve etiketleme bilişsel çarpıtmalarının problemlı sosyal medya kullanımını anlamlı düzeyde yordadığı, bilişsel çarpıtmaların cinsiyete göre ise kızların lehinde anlamlı şekilde bir farklılık gösterdiği tespit edilmiştir. Araştırmanın bilişsel çarpıtmalar açısından yaşa göre anlamlı düzeyde bir farklılık olduğu bulunmuştur. Bu araştırma bulgularına göre bilişsel çarpıtma ve problemlı sosyal medya kullanımı arasındaki ilişkinin pozitif ve anlamlı bir ilişki olduğu tespit edilmiştir.

**Anahtar Kelimeler:** Bilişsel çarpıtmalar, lise öğrencileri, problemlı sosyal medya kullanımı, sosyal medya.

<sup>1</sup> Uzman Psikolojik Danışman, Bayburt Üniversitesi, Lisansüstü Eğitim Enstitüsü, [osman.keles@atauni.edu.tr](mailto:osman.keles@atauni.edu.tr), <https://orcid.org/0000-0003-2875-3605>

<sup>2</sup> Doç. Dr., Afyon Kocatepe Üniversitesi, Eğitim Fakültesi, [yeroglu45@gmail.com](mailto:yeroglu45@gmail.com), <https://orcid.org/0000-0002-0028-0327>

Article Type : Research Article  
Date Received : 25.05.2022  
Date Accepted : 07.09.2022

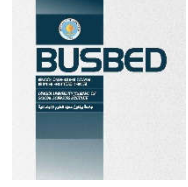

<https://doi.org/10.29029/busbed.1121479>

## INVESTIGATION OF THE RELATIONSHIP BETWEEN HIGH SCHOOL STUDENTS' PROBLEM USE OF SOCIAL MEDIA AND COGNITIVE DISCLAIMERS IN TERMS OF VARIOUS VARIABLES

Osman KELEŞ<sup>1</sup>, Yüksel EROĞLU<sup>2</sup>

### ABSTRACT

In this study, it was aimed to determine whether there is a relationship between high school students' problematic social media use and cognitive distortions. The research group consisted of 419 students studying in different high schools of Bingöl Province. Convenience sampling method was preferred in the sample of the research group. Personal information form, thinking types scale and social media disorder scale were used as data collection tools in this study.

Independent t-test, pearson correlation analysis, ANOVA, and multiple linear regression analysis were used to analyze the data. As a result of the research, it was determined that the use of problematic social media did not show a significant difference according to gender, but the use of problematic social media differed significantly according to age. In addition, as a result of the research, it was determined that cognitive distortions of catastrophizing and labeling significantly predicted problematic social media use, and cognitive distortions showed a significant difference in favor of girls according to gender. It was found that there was a significant difference according to age in terms of cognitive distortions. According to the findings of this research, it has been determined that there is a positive and significant relationship between cognitive distortion and problematic social media use.

**Keywords:** Cognitive distortions, high school students, problematic social media use, social media.

<sup>1</sup> Expert Psychological Counselor, Bayburt University, Graduate School of Education, [osman.keles@atauni.edu.tr](mailto:osman.keles@atauni.edu.tr), <https://orcid.org/0000-0003-2875-3605>

<sup>2</sup> Assoc.Prof. Dr., Afyon Kocatepe University, Faculty of Education, [yeroglu45@gmail.com](mailto:yeroglu45@gmail.com), <https://orcid.org/0000-0002-0028-0327>

## 1.GİRİŞ

İnsanların varoluşuyla birlikte iletişim kavramı meydana gelmiştir. Sözlü ve sözsüz iletişim şeklinde ortaya çıkan iletişim, farklı şekillerde varlığını sürdürmüştür. Yeryüzüne yerleşen bireyler arasında mesafeler artmış bu mesafeler neticesinde farklı yerlerde yaşayan insanlar arasında iletişim kurma gereksinimi duyulmuş bu gereksinim iletişim araçlarının meydana gelmesini sağlamıştır (Tepret, 2018). İlk iletişim araçları şu şekillerde sağlanmıştır; mağaralara değişik şekillerde resimler çizme, ateş yakarak duman çıkartma, yüksek sesler çıkartma ve sembollerini kullanarak harflerin meydana gelmesini sağlama şeklinde olmuştur. Günümüze yaklaştıkça bu iletişim türleri telgraf ve telefon ile varlığını sürdürmüştür. Bu süreç sonrasında ise internetin ortaya çıkmasıyla devam etmiştir. Günümüzde iletişimdeki bu hızlı etkileşim yeni bir kavram olan sosyal medyayla varlığını sürdürmektedir (Akdeniz, 2016).

Sürekli yenilenen iletişim araçları sayesinde sosyal medya yaygın bir kullanım alanı bulmuştur. İlk kullanım amacı iletişimi ve etkileşimi kolaylaştırmak olan sosyal medyanın sayısız kullanım amaçları bulunmaktadır (Cicioğlu, 2014). Kullanım amacı etkinliklere katılma, bir şeyler paylaşma, bilgiye erişme, sanal oyunlar oynamak, serbest vaktini değerlendirmek, müzik dinlemek, devlet ile ilgili resmi işlerin yürütülmesini sağlamak, insanlarla iletişim ve etkileşim sürdürme şeklinde belirtilebilir.

Sosyal medyanın devamlı kendini güncellemesi, aynı anda birden fazla kişinin kullanımına açık olması, mekân kavramından bağımsız olması, yeni arkadaşlar edinmenin, değişik yerlerde bulunan bireyler arasında iletişimi kolaylaştırma rolünü üstlenmiştir. İnsanlara fikir ve düşüncelerini geniş kitlelere ulaştırma imkânı sunmuştur. Bireyler güncel konu ve sorunlar hakkında tartışabilmekte, düşüncelerini söyleme fırsatı bulmaktadır (Tepret, 2018).

Sosyal medyada bireyler eğlenmek, müzik dinlemek, kişisel gelişim, devletle ilgili resmi işlerin takip edilmesi, online para akışını sağlama ve sosyal etkileşim gibi birçok farklı özelliğe sahip olmasına rağmen sosyal medyanın aşırı kullanım gibi endişeleri de bulunmaktadır (Demir, 2019). Bu endişeler neticesinde sosyal medyanın olumsuz kullanımı sonucu problemlı sosyal medya kullanımı gündeme gelmiştir.

Problemlı sosyal medya kullanımı, kişilerin sosyal medya ortamlarında iletişim araçlarıyla sosyal platformlarda aşırı zaman geçirerek vaktini geçirmesi şeklinde tanımlanabilir (Tepret, 2018). İnternet kullanım alanları çoğaldıkça ve sanal ortamın cazip olmasıyla, aşırı kullanım gibi problemler meydana gelmiştir.

Davis insanların sosyal medya ortamlarında aşırı vakit geçirmesinin kişilerin toplum hayatındaki sosyalleşme gereksinimini karşılama ihtiyacından kaynaklandığını ileri sürmektedir. Davis'in problemlı internet kullanımını tanımlarken bilişsel yaklaşımı geliştirerek bunu ifade etmiştir (Yıldız, 2019). Davis akılda bulunan ve mantık dışı olarak nitelendirdiği düşünce yapılarının bireyi problemlı internet kullanmaya yönelttiğini belirtmektedir. Bireyi problemlı internet kullanmaya yönelttiğini düşündüğü bu işlevsel olmayan düşünce yapılarını "bilişsel çarpıtmalar" olarak tanımlamaktadır (Beck, 2001).

Bilişsel çarpıtmalar, zihinde kendiliğinden meydana gelen ve gerçekçi olmayan bizim kendi zihinsel yorumlarımıza dayanan arkadaşlarımıza ve çevremize ilişkin oluşturduğumuz herhangi bir kanıtı dayanmayan inanç yapılarıdır (Fair, 1986). Bilişsel çarpıtmalar günlük hayatta bireyin sosyal işlerini ve davranma biçimini etkilemektedir Bilişsel çarpıtmaların standartlaşmış ifadeler, mantık dışı olma ve kendiliğinden meydana gelme gibi özellikleri bulunmaktadır (Diguseppe & Zee, 1986). Bilişsel terapiler duygularımızı ve davranışlarımızı etkileyen bu inançlar üzerinde durarak bilişsel çarpıtmaları açıklamaktadır.

Bilişsel terapide akıldışı olarak ifade edilen, ruh sağlığımız üzerinde etkili olan ve günlük işlerimizin aksamasına neden olan bu inanç yapıları bilişsel çarpıtma olarak ifade edilmiştir. İşlevsel olmayan, gerçekle bağdaşma özelliği bulunmayan bu inanç yapılarının kişiye zarar verici özelliklerinin de olduğu ifade edilmiştir (Türküm, 2003).

Bilişsel kuram kişinin kendisi ve çevresiyle ilgili gerçek olmayan düşünce ve inanç yapılarını değiştirerek günlük hayatta normal davranışlar sergilemesini kapsamaktadır. Bu terapi yaklaşımında bireylerin duygu ve davranışları üzerinde düşünce yapılarının etkili olduğu düşüncesi vardır. Bireylerin duygusal tepkilerine önem verilir, kişilerin duygularına bilişler aracılığıyla ulaşıp hatalı düşünce yapısının düzeltilmesi ve uygun olmayan duyguların değiştirilmesi hedeflenir (Beck, 2008).

### 1.1. Araştırmanın Amacı

Günümüzde sosyal medya platformları daha çok gençler arasında kullanım alanı bulmaktadır. Genç neslin kendi aralarında iletişim kurma gereksinimleri, oyun oynama, yalnızlıktan kurtulma, müzik dinleme, araştırma yapma vb. davranışlarının bir sonucu olarak sosyal medyayla vakit geçirdikleri göz önüne alındığında problemleri sosyal medya kullanımının lise öğrencileriyle yürütülmesinin önemli olacağı düşünülmüştür. Günümüz dünyasında giderek daha fazla problemleri sosyal medya kullanımı yaygınlaşmaktadır (Kara, 2012).

Bilişsel çarpıtmalar sosyal hayatta duygu, düşünce ve davranışlarımız üzerinde etkili olabilmektedir. Dolayısıyla bilişsel çarpıtmaların problemleri sosyal medya kullanımı üzerinde etkili olabileceği düşünülmektedir. Bireyin içinde yaşadığı sosyal toplumun bir parçası olarak, zihinden geçen bilişsel çarpıtmalar bireyi etkilemekte ve bireyde psikolojik sorunlara neden olabilmektedir. Kişi bu sorunlarına çözüm bulmak yerine sosyal medya ağları ve interneti kullanarak bu sorunlarında uzaklaşma yolunu seçmektedir (Shaw & Black, 2008).

Yapılan bu araştırmaya göre problemleri sosyal medya kullanımının seçilen lise örneklem grubuna ilişkin bilişsel çarpıtmaları üzerindeki etkisinin yordanması hedeflenerek, problemleri sosyal medya kullanımının lise öğrencilerinin bilişsel çarpıtmalar açısından incelenmesi amaçlanmıştır. Yapılan araştırmada şu sorulara yanıt aranmıştır:

- 1- Lise öğrencilerinin problemleri sosyal medya kullanımı cinsiyete göre anlamlı farklılaşmakta mıdır?
- 2- Lise öğrencilerinin problemleri sosyal medya kullanımı yaşa göre anlamlı farklılaşmakta mıdır?
- 3- Bilişsel çarpıtmalar problemleri sosyal medya kullanımının anlamlı bir yordayıcısı mıdır?
- 4- Lise öğrencilerinin bilişsel çarpıtmaları cinsiyetlerine göre anlamlı farklılaşmakta mıdır?
- 5- Lise öğrencilerinin bilişsel çarpıtmaları yaşa göre anlamlı farklılaşmakta mıdır?

### 1.2. Araştırmanın Önemi

Yapılan araştırmada problemleri sosyal medya kullanımının öğrencilerin bilişsel çarpıtmalarını yordamada cinsiyet ve yaş değişkenine ilişkin ilk olması bakımından önemli olacağı düşünülmektedir. Araştırma bulguları sonucunda bulunan felaketleştirme ve etiketleme bilişsel çarpıtmaların problemleri sosyal medya kullanmayı anlamlı düzeyde yordaması alan yazında bundan sonra yapılacak çalışmalara katkı sağlayacağı düşünülmüştür. Ayrıca problemleri sosyal medya kullanımına ilişkin literatür verilerinin kuramsal anlamda zenginleştireceği düşünülmektedir.

## 2. YÖNTEM

### 2.1. Araştırmanın Modeli

Bu araştırmada problemleri sosyal medya kullanımı ile bilişsel çarpıtma arasındaki ilişkiyi ortaya koymak için ilişkisel tarama modeli tercih edilmiştir. İlişkisel tarama katılımcıların herhangi bir duruma ilişkin ilgi, yetenek ve düşüncelerinin olduğu gibi kabul edildiği araştırma yöntemidir. Var olan durum olduğu gibi kabul edilir değişkenler üzerinde herhangi bir değişiklik yapılmaz (Karasar, 2015).

### 2.2. Araştırmanın Evreni ve Örneklemi

Bu araştırmanın evreni olarak Bingöl ilinin çeşitli liselerinde okuyan 6299 öğrenciden oluşmaktadır. Araştırmanın örneklemini ise uygun örnekleme yöntemiyle Bingöl İlinin çeşitli sınıflarında okuyan 419 lise öğrencisi oluşturmuştur. Örneklem alınan öğrenciler; Bingöl Karşıyaka Anadolu lisesi, Bingöl Yunus Emre Anadolu Lisesi, Bingöl İ.M.K.B Fen Lisesi ve Genç Anadolu Lisesi öğrencilerinden oluşmaktadır.

### 2.3. Veri Toplama Araçları ve Süreci

Araştırmada katılımcıların yaş, cinsiyet ve sınıf düzeylerini ortaya çıkarmak amacıyla kişisel bilgi formu düzenlenmiştir. Araştırmada Eijnden vd. (2016) tarafından hazırlanan sosyal medya kullanım bozukluğu ölçeği kullanılmıştır. Ölçeğin geçerlilik ve güvenilirlik çalışması 10-17 yaş arasından olan 2198 kişiden oluşan farklı üç gruptan oluşmaktadır. Cronbach alfa iç tutarlılık güvenilirliği birinci grup için .90 üçüncü grup için ise .92 olarak tespit edilmiştir. Ölçek Sarıçam ve Karduz (2018) tarafından Türk kültürüne uyarlama çalışmasına 586 kişi katılmış olup, yaş aralığı 13-18 arasında değişen ergenlere uygulanmıştır. Ölçeğin Guttman iki yarı test

güvenirlilik katsayısı .64, Cronbach alfa iç tutarlık katsayısı .75 bulunmuş. Bu ölçeğin uzun ve kısa formu arasındaki güvenirlik 0.883, korelasyon katsayısı  $r = .94$  olarak bulunmuştur.

Ayrıca araştırmada Türkçeye uyarlaması Covin ve Dozois (2011) tarafından geliştirilen düşünme türleri ölçeği de kullanılmıştır. Ölçekte on bilişsel çarpıtma hikayelendirilmiş olup, geliştirilme çalışmalarında 118 üniversite öğrencisi katılım göstermiştir.

Ölçek Cronbach alfa testi ile iç geçerliliği yapılmıştır. Bu ölçeğin genel güvenirliği  $\alpha = .85$  olarak bulunmuştur. Ölçeğin sonraki geliştirilme çalışmalarında Üniversite öğrencilerinden oluşan 200 kişiye uygulanmıştır. Burada ölçeğin toplam güvenirliği ise 0.887, iç geçerliliği ise .91 şeklinde bulunmuştur. Bu araştırmada uygulanan ölçeklerin geçerli ve güvenilir olduğu düşünülmüştür.

**Tablo 1.**

*Çalışma Grubunun Demografik Özelliklerine İlişkin Bilgiler*

Demografik değişken	Özellik	f	%
Cinsiyet	Kadın	221	52,7
	Erkek	198	47,3
Sınıf	9	120	28,6
	10	129	30,8
	11	131	31,3
	12	39	9,3
	14	29	6,9
	15	104	24,8
Yaş	16	131	31,3
	17	117	27,9
	18	38	9,1
<b>Toplam</b>		<b>419</b>	<b>100,0</b>

Tablo 1 verileri incelendiğinde araştırma örnekleminin 221 kadın ve 198 erkek olmak üzere toplam 419 kişiden oluştuğu görülmektedir. Araştırma grubunun sınıf düzeyine göre %28,6'sı 9.sınıf, %30,8'i 10.sınıf, %31,3'ü 11.sınıf ve %9,3'ü 12.sınıfta okuyan öğrencilerden oluşmaktadır. Örneklemin yaşlara göre dağılımı ise %6,9'u 14 yaşında, %24,8'i 15 yaşında, %31,3'ü 16 yaşında, %27,9'u 17 yaşında ve %9,1'i 18 yaşında olan bireylerden oluşmaktadır.

#### 2.4. Verilerin Analizi

Araştırmada çoklu doğrusal regresyon analizi, bağımsız t testi, ANOVA ve Pearson korelasyon analizi kullanılmıştır. Bilişsel çarpıtmaların problemleri sosyal medya kullanımının bir yordayıcısı olup olmadığını ortaya çıkarmak için çoklu doğrusal regresyon analizi yapılmıştır. Öğrencilerin bilişsel çarpıtmaları ve problemleri sosyal medya kullanımının cinsiyet ve yaş değişkenine göre anlamlı bir farklılaşma olup olmadığını tespit etmek için ANOVA ve t testi yapılmıştır. Bonferroni testi yapılarak da gruplar arası fark oluşturan grup belirlenmiştir.

Araştırma neticesinde çarpıklık ve basıklık değerlerinin normal dağılması bu değerlerin  $\pm 3$  arasında olması normal dağılım için yeterli görünmektedir (Groeneveld & Meeden, 1984; Moors, 1986; Hopkins & Weeks, 1990; De Carlo, 1997, akt. Oral & Kolburan, 2019). İstatistiksel testlerden önce veri setinde aykırı değerlerin olup olmadığına bakılmıştır. Araştırma örnekleminde aykırı değerler içerdiği tespit edilen 5 öğrenciye ait ölçekler veri analizinden çıkarılmıştır.

**Tablo 2.**

*Araştırmada Kullanılan Sosyal Medya Kullanım Bozukluğu Ölçeğinden Elde Edilen Puanların Normallik Değerleri*

	$\bar{X}$	Medyan	Ss	Çarpıklık	Basıklık
<b>SM-Toplam</b>	13,45	11,00	11,98	,804	-,243

Tablo 2'de veri setine ilişkin normallik değerleri verilmiştir. Veri setinin normallik değerlerine ilişkin elde edilen bulguların veri setinin kriter değerlerine uygun olduğu ve veri setinin normal bir dağılım gösterdiği bulunmuştur.



Araştırma neticesinde çarpıklık ve basıklık değerlerinin normal dağılması bu değerlerin  $\pm 3$  arasında bir değer almasına bağlıdır (Kline, 2005).

**Tablo 3.**

*Araştırmada Kullanılan Düşünme Türleri Ölçeğinden Elde Edilen Puanların Normallik Değerleri*

	$\bar{X}$	Medyan	Ss	Çarpıklık	Basıklık
Zihin Okuma (Sosyal)	3,95	4,00	1,95	,045	-1,130
Zihin Okuma (K. Başarı)	3,71	3,00	1,92	,294	-1,026
Felaketleştirme (Sosyal)	4,11	4,00	2,06	-,082	-1,256
Felaketleştirme (K. Başarı)	3,14	3,00	1,94	,641	-,725
İki Uçlu Düş. (Sosyal)	3,31	3,00	2,01	,520	-,938
İki Uçlu Düş. (K. Başarı)	3,14	3,00	2,06	,622	-,917
Duygudan Sonuç (Sosyal)	3,52	3,00	2,03	,375	-1,115
Duygudan Sonuç (K. Başarı)	3,24	3,00	1,92	,459	-,914
Etiketleme (Sosyal)	3,32	3,00	1,96	,471	-,907
Etiketleme (K. Başarı)	3,41	3,00	2,13	,341	-1,244
Zihinsel Filtreleme (Sosyal)	3,18	3,00	1,87	,616	-,720
Zihinsel Filtreleme (K. Başarı)	3,00	3,00	1,87	,669	-,600
Aşırı Genelleme (Sosyal)	3,16	3,00	2,03	,577	-,950
Aşırı Genelleme (K. Başarı)	3,42	3,00	2,00	,369	-1,068
Kişiselleştirme (Sosyal)	3,07	3,00	1,91	,623	-,809
Kişiselleştirme (K. Başarı)	3,26	3,00	1,86	,538	-,733
Zorunluluk (Sosyal)	3,72	4,00	2,04	,222	-1,216
Zorunluluk (K. Başarı)	2,93	2,00	1,88	,693	-,691
Olumluyu Azımsama (Sosyal)	2,76	2,00	1,85	,893	-,243
Olumluyu Azımsama (K. Başarı)	3,305	3,00	1,94	,519	-,867
Düşünme Türleri Ölçeği	66,642	65,00	2,11	,175	-,293

Tablo 3'te veri setinin normallik değerlerine ilişkin yapılan analizlere ilişkin bulgular yer almaktadır. Bu bulgular sonucunda veri setinin kriter değerlere uygun olduğu ve verilerin normal dağıldığı bulunmuştur. Araştırma neticesinde çarpıklık ve basıklık değerlerinin normal dağılması bu değerlerin  $\pm 3$  arasında bir değer almasına bağlıdır (Kline, 2005).

### 3. BULGULAR

Bu bölümde araştırma neticesinde ortaya çıkan sonuçlar analiz edilmiş ve bulunan bulgulara yorum yapılmıştır.

#### 1. Lise öğrencilerinin problemleri sosyal medya kullanımı cinsiyete göre anlamlı farklılaşmakta mıdır?

Örneklem grubunun cinsiyet değişkenine ilişkin problemleri sosyal medya kullanımı puanlarının anlamlı şekilde değişiklik gösterip göstermediğinin tespit etmek için Bağımsız Örneklem için t Testi yapılmış ve bulunan sonuçlara ilişkin değerler Tablo 4' te yer almaktadır.

**Tablo 4.**

*Cinsiyet Değişkenine İlişkin t Testi Sonuçları*

	Cinsiyet	n	$\bar{X}$	Ss	t	p
Problemleri Sosyal Medya Kullanımı	Kadın	221	14,34	12,58	1,61	0,11
	Erkek	198	12,45	11,22		

Tablo 4' deki veriler incelendiğinde öğrencilerin problemlı sosyal medya kullanımı puanlarının öğrencilerin cinsiyetlerine göre anlamlı düzeyde bir fark göstermediği tespit edilmiştir ( $t=1.61, p>.05$ ).

2. Lise öğrencilerinin problemlı sosyal medya kullanımı yaşa göre anlamlı farklılaşmakta mıdır?

Araştırmada seçilen örneklem grubundaki lise öğrencilerinin yaş gruplarına göre problemlı sosyal medya kullanımı arasında anlamlı şekilde farklılaşma olup olmadığını tespit amacıyla ANOVA yapılmış ve buna ilişkin bulgulara Tablo 5' te yer almaktadır.

**Tablo 5.**

*Yaş değişkenine İlişkin ANOVA Sonuçları*

	Yaş	n	$\bar{X}$	S.s	F	p	Bonferroni
<b>Problemlı Sosyal Medya Kullanımı</b>	14	29	13,34	10,57	2,68	<b>0,031*</b>	<b>E&gt;B</b> <b>E&gt;D</b>
	15	104	12,08	12,46			
	16	131	13,93	12,42			
	17	117	12,36	11,16			
	18	38	18,95	11,45			

A=14 Yaş, B= 15 Yaş, C=16 Yaş, D=17 Yaş, E=18 Yaş

Tablo 5'ten elde edilen veriler neticesinde lise öğrencilerinin problemlı sosyal medya kullanımı ile yaş değişkeni arasında anlamlı bir farklılık olduğu tespit edilmiştir [ $F= 2.68 p<.05$ ]. Gruplar arasında oluşan farkları belirlemek için Bonferroni testi yapılmıştır. Bu testten elde edilen bulgulara göre 18 yaşındaki öğrencilerin 15 ve 17 yaşındaki öğrencilere göre yüksek puan ortalamalarına sahip olduğu görülmektedir.

3. Bilişsel çarpıtmalar problemlı sosyal medya kullanımının anlamlı bir yordayıcısı mıdır?

Çoklu doğrusal regresyon analizi yapılarak öğrencilerin bilişsel çarpıtmalarının problemlı sosyal medya kullanımını yordayıp yordamadığı tespit edilmeye çalışılmıştır. Bunun için regresyon analizinin temel varsayımlarına bakılmıştır. Bulunan bulgular kapsamında VIF değerlerinin 5'ten küçük olması gerektiği ifade edilmiştir (Kalaycı, 2010). Bu değerleri sağladığı Tablo 6 verileri aşağıda verilmiştir.

Daha sonra otokorelasyonu test etmek için Durbin-Watson değerine bakılmış ve 1.91 bulunmuştur. Araştırma verilerinde Durbin-Watson değerinin 1,5 ile 2,5 arasında bir değer alması gerekmektedir (Yavuz, 2009).

**Tablo 6.**

*Problemlı Sosyal Medya Kullanımının Yordanmasına İlişkin Çoklu Doğrusal Regresyon Analizine İlişkin Bulgular*

Değişken	B	Standart hata	$\beta$	t	p	VIF
Sabit	2,09	1,76	-	1,19	,23	-
Zihin Okuma (Kişisel Başarı)	-,16	,34	-,03	-,47	,64	1,41
Felaketleştirme (Sosyal)	,13	,33	,02	,39	,70	1,55
<b>Felaketleştirme (K. Başarı)</b>	<b>1,13</b>	<b>,34</b>	<b>,18</b>	<b>3,32</b>	<b>,0</b>	<b>1,45</b>
İki Uçlu Düş. (Sosyal)	,21	,31	,03	,67	,50	1,3
Duygudan Sonuç (Sosyal)	-,18	,32	-,03	-,55	,58	1,41
Duygudan Sonuç (K. Başarı)	,21	,37	,03	,57	,57	1,67
Etiketleme (Sosyal)	,19	,34	,03	,58	,56	1,45
<b>Etiketleme (K. Başarı)</b>	<b>,82</b>	<b>,33</b>	<b>,14</b>	<b>2,46</b>	<b>,01</b>	<b>1,67</b>
Zihinsel Filtreleme (Sosyal)	,64	,39	,10	1,65	,10	1,76
Zihinsel Filtreleme (K. Başarı)	-,74	,38	-,12	-1,96	,05	1,68
Aşırı Genelleme (Sosyal)	-,18	,34	-,03	-,54	,59	1,57

Aşırı Genelleme (K. Başarı)	,54	,35	,09	1,54	,13	1,63
Kişiselleştirme (Sosyal)	,49	,36	,08	1,36	,17	1,57
Kişiselleştirme (K. Başarı)	,26	,36	,04	,72	,47	1,49
Zorunluluk (Sosyal)	-,19	,32	-,03	-,58	,56	1,42
Zorunluluk (K. Başarı)	,20	,33	,03	,62	,54	1,29
Olumluyu Azımsama (Sosyal)	-,03	,35	-,01	-,09	,92	1,44
Olumluyu Azımsama (K. Başarı)	,14	,33	,02	,42	,68	1,39
<b>R= .163 R<sup>2</sup>=.125. F= 4.32. p&lt;.05</b>						

Tablo 6'dan elde edilen veriler neticesinde bireylerin Felaketleştirme ve Etiketleme (K. Başarı) bilişsel çarpıtmaların problemlili sosyal medya kullanımını %12,5'ini açıklayabildiği bulunmuştur (R=.163. R<sup>2</sup>= .125. F= 4.32. p<.05). Bu bulgular doğrultusunda Etiketleme (K. Başarı) ile Felaketleştirme (K. Başarı) bilişsel çarpıtmaların, bireylerin problemlili sosyal medya kullanımını şekilde yordadığı yorumu yapılabilir.

#### 4. Lise öğrencilerinin bilişsel çarpıtmaları cinsiyetlerine göre anlamlı farklılaşmakta mıdır?

Yapılan araştırmada lise öğrencilerinin bilişsel çarpıtmalarının cinsiyet değişkeni açısından anlamlı bir şekilde farklılaşma gösterip göstermediğini belirlemek için, Bağımsız Örneklem için t Testi yapılmıştır ve bunun sonucunda çıkan sonuçlar aşağıdaki Tablo 7'de sunulmuştur.

**Tablo 7.**

*Bilişsel çarpıtmaların cinsiyet değişkenine ilişkin t testi sonuçları*

	Cinsiyet	n	$\bar{X}$	Ss	t	p																																																																																																																																	
<b>Zihin Okuma (Sosyal)</b>	Kadın	221	4,40	1,96	<b>5,11</b>	<b>0,00</b>																																																																																																																																	
	Erkek	198	3,45	1,82			<b>Zihin Okuma (K. Başarı)</b>	Kadın	221	3,92	1,93	<b>2,41</b>	<b>0,02</b>	Erkek	198	3,47	1,88	<b>İki Uçlu Düş. (Sosyal)</b>	Kadın	221	3,39	2,01	0,92	0,36	Erkek	198	3,21	2,02	<b>Duygudan Sonuç (K. Başarı)</b>	Kadın	221	3,45	1,97	<b>2,36</b>	<b>0,02</b>	Erkek	198	3,01	1,84	<b>Etiketleme (Sosyal)</b>	Kadın	221	3,45	2,01	1,44	0,15	Erkek	198	3,17	1,90	<b>Etiketleme (K. Başarı)</b>	Kadın	221	3,69	2,13	<b>2,88</b>	<b>0,00</b>	Erkek	198	3,10	2,09	<b>Zihinsel Filtreleme (Sosyal)</b>	Kadın	221	3,45	1,88	<b>3,17</b>	<b>0,00</b>	Erkek	198	2,88	1,81	<b>Zihinsel Filtreleme (K. Başarı)</b>	Kadın	221	3,17	1,90	<b>2,00</b>	<b>0,05</b>	Erkek	198	2,80	1,81	<b>Aşırı Genelleme (K. Başarı)</b>	Kadın	221	3,53	2,02	1,21	0,23	Erkek	198	3,29	1,97	<b>Kişiselleştirme (Sosyal)</b>	Kadın	221	2,97	1,90	-1,09	0,28	Erkek	198	3,18	1,93	<b>Zorunluluk (Sosyal)</b>	Kadın	221	3,95	2,11	<b>2,55</b>	<b>0,01</b>	Erkek	198	3,45	1,93	<b>Zorunluluk (K. Başarı)</b>	Kadın	221	2,89	1,89	-0,50	0,62	Erkek	198	2,98	1,87	<b>Olumluyu Azımsama (Sosyal)</b>	Kadın	221	2,81	1,96	0,65	0,52	Erkek
<b>Zihin Okuma (K. Başarı)</b>	Kadın	221	3,92	1,93	<b>2,41</b>	<b>0,02</b>																																																																																																																																	
	Erkek	198	3,47	1,88			<b>İki Uçlu Düş. (Sosyal)</b>	Kadın	221	3,39	2,01	0,92	0,36	Erkek	198	3,21	2,02	<b>Duygudan Sonuç (K. Başarı)</b>	Kadın	221	3,45	1,97	<b>2,36</b>	<b>0,02</b>	Erkek	198	3,01	1,84	<b>Etiketleme (Sosyal)</b>	Kadın	221	3,45	2,01	1,44	0,15	Erkek	198	3,17	1,90	<b>Etiketleme (K. Başarı)</b>	Kadın	221	3,69	2,13	<b>2,88</b>	<b>0,00</b>	Erkek	198	3,10	2,09	<b>Zihinsel Filtreleme (Sosyal)</b>	Kadın	221	3,45	1,88	<b>3,17</b>	<b>0,00</b>	Erkek	198	2,88	1,81	<b>Zihinsel Filtreleme (K. Başarı)</b>	Kadın	221	3,17	1,90	<b>2,00</b>	<b>0,05</b>	Erkek	198	2,80	1,81	<b>Aşırı Genelleme (K. Başarı)</b>	Kadın	221	3,53	2,02	1,21	0,23	Erkek	198	3,29	1,97	<b>Kişiselleştirme (Sosyal)</b>	Kadın	221	2,97	1,90	-1,09	0,28	Erkek	198	3,18	1,93	<b>Zorunluluk (Sosyal)</b>	Kadın	221	3,95	2,11	<b>2,55</b>	<b>0,01</b>	Erkek	198	3,45	1,93	<b>Zorunluluk (K. Başarı)</b>	Kadın	221	2,89	1,89	-0,50	0,62	Erkek	198	2,98	1,87	<b>Olumluyu Azımsama (Sosyal)</b>	Kadın	221	2,81	1,96	0,65	0,52	Erkek	198	2,70	1,74								
<b>İki Uçlu Düş. (Sosyal)</b>	Kadın	221	3,39	2,01	0,92	0,36																																																																																																																																	
	Erkek	198	3,21	2,02			<b>Duygudan Sonuç (K. Başarı)</b>	Kadın	221	3,45	1,97	<b>2,36</b>	<b>0,02</b>	Erkek	198	3,01	1,84	<b>Etiketleme (Sosyal)</b>	Kadın	221	3,45	2,01	1,44	0,15	Erkek	198	3,17	1,90	<b>Etiketleme (K. Başarı)</b>	Kadın	221	3,69	2,13	<b>2,88</b>	<b>0,00</b>	Erkek	198	3,10	2,09	<b>Zihinsel Filtreleme (Sosyal)</b>	Kadın	221	3,45	1,88	<b>3,17</b>	<b>0,00</b>	Erkek	198	2,88	1,81	<b>Zihinsel Filtreleme (K. Başarı)</b>	Kadın	221	3,17	1,90	<b>2,00</b>	<b>0,05</b>	Erkek	198	2,80	1,81	<b>Aşırı Genelleme (K. Başarı)</b>	Kadın	221	3,53	2,02	1,21	0,23	Erkek	198	3,29	1,97	<b>Kişiselleştirme (Sosyal)</b>	Kadın	221	2,97	1,90	-1,09	0,28	Erkek	198	3,18	1,93	<b>Zorunluluk (Sosyal)</b>	Kadın	221	3,95	2,11	<b>2,55</b>	<b>0,01</b>	Erkek	198	3,45	1,93	<b>Zorunluluk (K. Başarı)</b>	Kadın	221	2,89	1,89	-0,50	0,62	Erkek	198	2,98	1,87	<b>Olumluyu Azımsama (Sosyal)</b>	Kadın	221	2,81	1,96	0,65	0,52	Erkek	198	2,70	1,74																			
<b>Duygudan Sonuç (K. Başarı)</b>	Kadın	221	3,45	1,97	<b>2,36</b>	<b>0,02</b>																																																																																																																																	
	Erkek	198	3,01	1,84			<b>Etiketleme (Sosyal)</b>	Kadın	221	3,45	2,01	1,44	0,15	Erkek	198	3,17	1,90	<b>Etiketleme (K. Başarı)</b>	Kadın	221	3,69	2,13	<b>2,88</b>	<b>0,00</b>	Erkek	198	3,10	2,09	<b>Zihinsel Filtreleme (Sosyal)</b>	Kadın	221	3,45	1,88	<b>3,17</b>	<b>0,00</b>	Erkek	198	2,88	1,81	<b>Zihinsel Filtreleme (K. Başarı)</b>	Kadın	221	3,17	1,90	<b>2,00</b>	<b>0,05</b>	Erkek	198	2,80	1,81	<b>Aşırı Genelleme (K. Başarı)</b>	Kadın	221	3,53	2,02	1,21	0,23	Erkek	198	3,29	1,97	<b>Kişiselleştirme (Sosyal)</b>	Kadın	221	2,97	1,90	-1,09	0,28	Erkek	198	3,18	1,93	<b>Zorunluluk (Sosyal)</b>	Kadın	221	3,95	2,11	<b>2,55</b>	<b>0,01</b>	Erkek	198	3,45	1,93	<b>Zorunluluk (K. Başarı)</b>	Kadın	221	2,89	1,89	-0,50	0,62	Erkek	198	2,98	1,87	<b>Olumluyu Azımsama (Sosyal)</b>	Kadın	221	2,81	1,96	0,65	0,52	Erkek	198	2,70	1,74																														
<b>Etiketleme (Sosyal)</b>	Kadın	221	3,45	2,01	1,44	0,15																																																																																																																																	
	Erkek	198	3,17	1,90			<b>Etiketleme (K. Başarı)</b>	Kadın	221	3,69	2,13	<b>2,88</b>	<b>0,00</b>	Erkek	198	3,10	2,09	<b>Zihinsel Filtreleme (Sosyal)</b>	Kadın	221	3,45	1,88	<b>3,17</b>	<b>0,00</b>	Erkek	198	2,88	1,81	<b>Zihinsel Filtreleme (K. Başarı)</b>	Kadın	221	3,17	1,90	<b>2,00</b>	<b>0,05</b>	Erkek	198	2,80	1,81	<b>Aşırı Genelleme (K. Başarı)</b>	Kadın	221	3,53	2,02	1,21	0,23	Erkek	198	3,29	1,97	<b>Kişiselleştirme (Sosyal)</b>	Kadın	221	2,97	1,90	-1,09	0,28	Erkek	198	3,18	1,93	<b>Zorunluluk (Sosyal)</b>	Kadın	221	3,95	2,11	<b>2,55</b>	<b>0,01</b>	Erkek	198	3,45	1,93	<b>Zorunluluk (K. Başarı)</b>	Kadın	221	2,89	1,89	-0,50	0,62	Erkek	198	2,98	1,87	<b>Olumluyu Azımsama (Sosyal)</b>	Kadın	221	2,81	1,96	0,65	0,52	Erkek	198	2,70	1,74																																									
<b>Etiketleme (K. Başarı)</b>	Kadın	221	3,69	2,13	<b>2,88</b>	<b>0,00</b>																																																																																																																																	
	Erkek	198	3,10	2,09			<b>Zihinsel Filtreleme (Sosyal)</b>	Kadın	221	3,45	1,88	<b>3,17</b>	<b>0,00</b>	Erkek	198	2,88	1,81	<b>Zihinsel Filtreleme (K. Başarı)</b>	Kadın	221	3,17	1,90	<b>2,00</b>	<b>0,05</b>	Erkek	198	2,80	1,81	<b>Aşırı Genelleme (K. Başarı)</b>	Kadın	221	3,53	2,02	1,21	0,23	Erkek	198	3,29	1,97	<b>Kişiselleştirme (Sosyal)</b>	Kadın	221	2,97	1,90	-1,09	0,28	Erkek	198	3,18	1,93	<b>Zorunluluk (Sosyal)</b>	Kadın	221	3,95	2,11	<b>2,55</b>	<b>0,01</b>	Erkek	198	3,45	1,93	<b>Zorunluluk (K. Başarı)</b>	Kadın	221	2,89	1,89	-0,50	0,62	Erkek	198	2,98	1,87	<b>Olumluyu Azımsama (Sosyal)</b>	Kadın	221	2,81	1,96	0,65	0,52	Erkek	198	2,70	1,74																																																				
<b>Zihinsel Filtreleme (Sosyal)</b>	Kadın	221	3,45	1,88	<b>3,17</b>	<b>0,00</b>																																																																																																																																	
	Erkek	198	2,88	1,81			<b>Zihinsel Filtreleme (K. Başarı)</b>	Kadın	221	3,17	1,90	<b>2,00</b>	<b>0,05</b>	Erkek	198	2,80	1,81	<b>Aşırı Genelleme (K. Başarı)</b>	Kadın	221	3,53	2,02	1,21	0,23	Erkek	198	3,29	1,97	<b>Kişiselleştirme (Sosyal)</b>	Kadın	221	2,97	1,90	-1,09	0,28	Erkek	198	3,18	1,93	<b>Zorunluluk (Sosyal)</b>	Kadın	221	3,95	2,11	<b>2,55</b>	<b>0,01</b>	Erkek	198	3,45	1,93	<b>Zorunluluk (K. Başarı)</b>	Kadın	221	2,89	1,89	-0,50	0,62	Erkek	198	2,98	1,87	<b>Olumluyu Azımsama (Sosyal)</b>	Kadın	221	2,81	1,96	0,65	0,52	Erkek	198	2,70	1,74																																																															
<b>Zihinsel Filtreleme (K. Başarı)</b>	Kadın	221	3,17	1,90	<b>2,00</b>	<b>0,05</b>																																																																																																																																	
	Erkek	198	2,80	1,81			<b>Aşırı Genelleme (K. Başarı)</b>	Kadın	221	3,53	2,02	1,21	0,23	Erkek	198	3,29	1,97	<b>Kişiselleştirme (Sosyal)</b>	Kadın	221	2,97	1,90	-1,09	0,28	Erkek	198	3,18	1,93	<b>Zorunluluk (Sosyal)</b>	Kadın	221	3,95	2,11	<b>2,55</b>	<b>0,01</b>	Erkek	198	3,45	1,93	<b>Zorunluluk (K. Başarı)</b>	Kadın	221	2,89	1,89	-0,50	0,62	Erkek	198	2,98	1,87	<b>Olumluyu Azımsama (Sosyal)</b>	Kadın	221	2,81	1,96	0,65	0,52	Erkek	198	2,70	1,74																																																																										
<b>Aşırı Genelleme (K. Başarı)</b>	Kadın	221	3,53	2,02	1,21	0,23																																																																																																																																	
	Erkek	198	3,29	1,97			<b>Kişiselleştirme (Sosyal)</b>	Kadın	221	2,97	1,90	-1,09	0,28	Erkek	198	3,18	1,93	<b>Zorunluluk (Sosyal)</b>	Kadın	221	3,95	2,11	<b>2,55</b>	<b>0,01</b>	Erkek	198	3,45	1,93	<b>Zorunluluk (K. Başarı)</b>	Kadın	221	2,89	1,89	-0,50	0,62	Erkek	198	2,98	1,87	<b>Olumluyu Azımsama (Sosyal)</b>	Kadın	221	2,81	1,96	0,65	0,52	Erkek	198	2,70	1,74																																																																																					
<b>Kişiselleştirme (Sosyal)</b>	Kadın	221	2,97	1,90	-1,09	0,28																																																																																																																																	
	Erkek	198	3,18	1,93			<b>Zorunluluk (Sosyal)</b>	Kadın	221	3,95	2,11	<b>2,55</b>	<b>0,01</b>	Erkek	198	3,45	1,93	<b>Zorunluluk (K. Başarı)</b>	Kadın	221	2,89	1,89	-0,50	0,62	Erkek	198	2,98	1,87	<b>Olumluyu Azımsama (Sosyal)</b>	Kadın	221	2,81	1,96	0,65	0,52	Erkek	198	2,70	1,74																																																																																																
<b>Zorunluluk (Sosyal)</b>	Kadın	221	3,95	2,11	<b>2,55</b>	<b>0,01</b>																																																																																																																																	
	Erkek	198	3,45	1,93			<b>Zorunluluk (K. Başarı)</b>	Kadın	221	2,89	1,89	-0,50	0,62	Erkek	198	2,98	1,87	<b>Olumluyu Azımsama (Sosyal)</b>	Kadın	221	2,81	1,96	0,65	0,52	Erkek	198	2,70	1,74																																																																																																											
<b>Zorunluluk (K. Başarı)</b>	Kadın	221	2,89	1,89	-0,50	0,62																																																																																																																																	
	Erkek	198	2,98	1,87			<b>Olumluyu Azımsama (Sosyal)</b>	Kadın	221	2,81	1,96	0,65	0,52	Erkek	198	2,70	1,74																																																																																																																						
<b>Olumluyu Azımsama (Sosyal)</b>	Kadın	221	2,81	1,96	0,65	0,52																																																																																																																																	
	Erkek	198	2,70	1,74																																																																																																																																			

Araştırma neticesinde seçilen örneklem grubundaki öğrencilerin cinsiyet değişkeni açısından zihin okuma (k. başarı) (t=2.41, p<.05), zihin okuma (sosyal) (t=5.11, p<.05), etiketlenme (k. başarı) (t=2.88, p<.05), duygudan sonuç (k. başarı) (t=2.36, p<.05), zihinsel filtreleme (k. başarı) (t=2.00, p<.05) zihinsel filtreleme (sosyal) (t=3.17, p<.05) ve zorunluluk (sosyal) (t=2.55, p<.05) puanlarında anlamlı bir fark olduğu tespit edilmiştir. Bu fark kız öğrencilerinin lehinde olduğu ve kızların puanlarının daha yüksek olduğu görülmüştür.

5. Lise öğrencilerinin bilişsel çarpımları yaşa göre anlamlı farklılaşmakta mıdır?

Lise öğrencilerinin bilişsel çarpımlarının yaşa değişkenine göre anlamlı bir farklılaşma gösterip göstermediğini tespit etmek için ANOVA yapılmış ve çıkan bulgulara ilişkin sonuçlar aşağıdaki Tablo 8’de yer almaktadır.

**Tablo 8.**  
*Bilişsel çarpımların yaş değişkenine ilişkin ANOVA sonuçları*

	Yaş	n	$\bar{X}$	S.s	F	p	Bonferroni
Zihin Okuma (Sosyal)	14	29	4,90	1,45	5,98	,000*	E<A, E<B, E<C, E<D
	15	104	4,20	1,88			
	16	131	3,81	1,87			
	17	117	4,03	2,07			
	18	38	2,79	1,89			
Zihin Okuma (K. Başarı)	14	29	4,48	2,13	1,83	,123	
	15	104	3,87	1,84			
	16	131	3,50	1,83			
	17	117	3,64	1,95			
	18	38	3,58	2,06.			
Felaketleştirme (Sosyal)	14	29	3,52	2,21	0,83	,503	
	15	104	4,30	2,20			
	16	131	4,11	2,06			
	17	117	4,11	1,96			
	18	38	4,03	1,78			
Felaketleştirme (K. Başarı)	14	29	3,59	1,99	1,09	,361	
	15	104	3,00	1,82			
	16	131	3,23	1,94			
	17	117	2,96	1,97			
	18	38	3,45	2,09			
İki Uçlu Düş. (Sosyal)	14	29	3,21	2,14	0,11	,979	
	15	104	3,31	2,03			
	16	131	3,35	2,08			
	17	117	3,33	1,97			
	18	38	3,13	1,86			
İki Uçlu Düş. (K. Başarı)	14	29	2,93	2,19	1,47	,211	
	15	104	3,37	2,06			
	16	131	2,87	2,01			
	17	117	3,38	2,15			
	18	38	2,89	1,83			
Duygudan Sonuç (Sosyal)	14	29	4,10	2,09	4,87	,001*	A>E, B>E
	15	104	4,03	2,11			
	16	131	3,44	1,95			
	17	117	3,32	2,01			
	18	38	2,55	1,70			
Duygudan Sonuç (K. Başarı)	14	29	3,17	1,75	,27	,893	
	15	104	3,32	2,00			
	16	131	3,11	1,92			
	17	117	3,32	1,92			
	18	38	3,32	1,92			
Etiketleme (Sosyal)	14	29	3,69	2,19	1,79	,129	
	15	104	3,11	1,96			
	16	131	3,09	1,90			
	17	117	3,63	2,02			
	18	38	3,42	1,72			
Etiketleme (K. Başarı)	14	29	3,52	2,03	4,32	,002*	E>B, E>C, E>D
	15	104	3,27	2,25			
	16	131	3,11	2,11			
	17	117	3,44	2,07			

	18	38	4,68	1,74			
	14	29	3,31	2,17			
	15	104	3,29	1,92			
Zihinsel Filtreleme (Sosyal)	16	131	3,02	1,86	,42	,797	
	17	117	3,26	1,83			
	18	38	3,11	1,64			
	14	29	2,69	1,85			
	15	104	3,07	2,06			
Zihinsel Filtreleme (K. Başarı)	16	131	2,78	1,77	1,09	,362	
	17	117	3,18	1,87			
	18	38	3,21	1,60			
	14	29	2,62	1,97			
	15	104	3,11	2,06			
Aşırı Genelleme (Sosyal)	16	131	3,16	2,09	,67	,615	
	17	117	3,28	2,04			
	18	38	3,29	1,74			
	14	29	3,28	2,12			
	15	104	3,26	2,13			
Aşırı Genelleme (K. Başarı)	16	131	3,12	1,90	3,07	,016*	E>C, E>D
	17	117	3,65	1,94			
	18	38	4,26	1,81			
	14	29	2,38	1,50			
	15	104	2,73	1,83			
Kişiselleştirme (Sosyal)	16	131	3,04	1,87	4,60	,001*	E>A, E>B, E>C
	17	117	3,27	1,96			
	18	38	4,03	2,09			
	14	29	3,21	1,78			
	15	104	3,38	1,78			
Kişiselleştirme (K. Başarı)	16	131	3,06	1,91	1,21	,308	
	17	117	3,23	1,90			
	18	38	3,76	1,79			
	14	29	3,07	1,87			
	15	104	3,32	1,93			
Olumluyu Azımsama (K. Başarı)	16	131	3,29	2,03	,15	,964	
	17	117	3,38	2,01			
	18	38	3,29	1,58			

A=14 Yaş, B= 15 Yaş, C=16 Yaş, D=17 Yaş, E=18 Yaş

Yukarıdaki Tablo 8 verileri gözden geçirildiğinde araştırmaya katılan öğrencilerin bilişsel çarpıtmalarının zihin okuma (sosyal) puanları arasında anlamlı bir fark olduğu tespit edilmiştir ( $F=5.98$ ,  $p<.05$ ). Fark yaratan yaş grubunu belirlemek amacıyla Bonferroni testi yapılmıştır. Bu test sonucunda yaşı 18 olan öğrenci grubunun zihin okuma (sosyal) puanlarının, araştırmaya katılan diğer yaş gruplarındaki öğrencilere göre daha yüksek olduğu söylenilebilir. Lise öğrencilerinin yaş değişkeni açısından duygudan sonuç (sosyal) puanlarının anlamlı şekilde bir farklılık gösterdiği söylenebilir ( $F=4.87$ ,  $p<.05$ ). Anlamlı fark oluşturan grubu tespit etmek amacıyla Bonferroni testi yapılmıştır. Bu test neticesinde yaşı 14 ve 15 olan örneklem grubundaki bireylerin duygudan sonuç (sosyal) puanlarının, yaşı 18 olan örneklem grubundaki öğrencilere göre daha yüksek olduğu tespit edilmiştir.

#### 4.TARTIŞMA ve SONUÇ

Yapılan bu araştırma sonucunda cinsiyet değişkeni açısından öğrencilerin problemleri sosyal medya kullanımının anlamlı düzeyde bir ilişki göstermediği bulunmuştur. Bu kapsamda yapılan literatür verileri incelendiğinde bu bulguyu destekleyen araştırmalar olduğu gibi farklı bulgular da mevcuttur. Problemleri sosyal medya kullanımına ilişkin alan yazın çalışmaları incelendiğinde araştırmamızın bulgusunu destekleyen çalışmaların olduğu görülmektedir. Uysal (2013) yapmış olduğu araştırmasında cinsiyet değişkeninin sosyal medyayı kullanma ve sosyal medya kullanım amacı üstünde anlamlı düzeyde bir ilişki olmadığını bulmuştur. Altıntaş (2020) yapmış

olduğu araştırmada cinsiyet değişkeninin problemleri internet kullanımı bakımından anlamlı bir farklılık oluşturmadığını bulmuştur.

Bununla örtüşen Tuğlu'nun (2017) yapmış olduğu araştırmaya göre cinsiyet değişkeninin sosyal medyayı kullanma sıklığına anlamlı düzeyde bir farkın olmadığını tespit etmiştir. Sezgin (2020) yapmış olduğu araştırmada problemleri internet kullanımının alt boyutlarından internetin olumsuz sonuçlarının cinsiyet göre anlamlı bir fark oluşturmadığını belirtmiştir.

Bu araştırmalar neticesinde sonuç olarak sosyal medyanın günümüzde etkisinin hem olumlu hem de olumsuz anlamda etkisinin fazla olacağı düşünülmüştür. Bu araştırmaya göre problemleri sosyal medya kullanımının cinsiyet değişkeni açısından bir farklılığın olmaması araştırma örneklemindeki her iki cinsiyet grubundaki katılımcıların, sosyal medya uygulama araçlarına erişiminin daha kolay olmasının etkili olduğu düşünülmüştür (Altıntaş, 2020).

Yapılan bu araştırma yaş değişkeni açısından problemleri sosyal medya kullanımının anlamlı bir şekilde farklılık gösterdiği bulunmuştur. Araştırmada örneklem grubunun yaşı arttıkça bireylerin problemleri sosyal medya kullanımının arttığı tespit edilmiştir. Bu kapsamda yapılan literatür taramasında bu bulguyu destekleyen çalışmalar olduğu gibi bazı çalışmalarda farklı bulguların da olduğu tespit edilmiştir. Alan yazında bu araştırmayı destekleyen benzer bulgular mevcuttur (Altınay Bor, 2018; Arın, 2013; Çam, 2012; Uysal, 2013). Literatür çalışmalarında problemleri sosyal medya kullanımı ile yaş değişkeni arasında anlamlı bir farklılık olmadığını belirten çalışmalarda mevcuttur (Cicioğlu, 2014; Kabataş, 2020; Türkoğlu, 2013).

Bu araştırmaya göre örneklem grubunun yaşı arttıkça problemleri sosyal medya kullanım puanlarının artmasının nedenlerinin şunlar olabileceği düşünülmüştür: Örneklem grubunun okudukları eğitim kademesinin kimlik kazanma dönemini kapsamaması, bireylerin kendini toplumdan uzak tutması (Demir, 2019). Online oyun oynama, sosyal medya araçlarıyla zaman geçirme (Tuğlu, 2017). Sosyal ortamlarda biz duygusunu oluşturma ve yeni arkadaşlıklar kurma (Cheung vd., 2010). Bireylerin sosyal medya ortamlarında kendini daha rahat hissetmesi ve popüler olmak istemesi (Yemen, 2018). Bireylerin yaşının artmasıyla sosyal medya uygulama araçlarına erişiminin daha kolay olmasının etkili olduğu düşünülmektedir.

Araştırma sonucunda etiketleme ve felaketleştirme bilişsel çarpıtmalarının öğrencilerin problemleri sosyal medya kullanımını anlamlı düzeyde yordadığı tespit edilmiştir. Bu sonuç doğrultusunda bu iki bilişsel çarpıtmanın lise öğrencilerinin problemleri sosyal medya kullanımını anlamlı şekilde yordadığı söylenebilir. Bu kapsamdaki literatür çalışmaları incelenmiş, bu araştırma bulgusunu destekleyen kısmen çalışmaların olduğu görülmüştür. Web tabanlı eğitim ile problemleri internet kullanımının bilişsel çarpıtmalarla ilişkisinin pozitif ve anlamlı bir ilişki olduğunu belirten çalışmalar mevcuttur (Buğa & Hamamcı 2016; Kalkan, 2012). Bu araştırma verilerinde kullanılan diğer bilişsel çarpıtma türlerinde problemleri sosyal medya kullanımının anlamlı bir yordayıcısı olmadığı görülmüştür.

Yapılan araştırmanın örneklem grubunda etiketleme, aşırı genelleme, zihinsel filtreleme, meli malı ifadeleri, zihin okuma, olumluyu küçümseme, iki uçlu düşünme, duygudan sonuç çıkarma ve felaketleştirme düşünce çarpıtmalarının cinsiyet değişkeni bakımından anlamlı şekilde farklılık gösterdiği bulunmuştur. Ölçeğin alt boyut verileri gözden geçirildiğinde örneklem grubundaki kız öğrencilerin erkeklere göre daha yüksek puan aldığı ve anlamlı bir farklılık gösterdiği bulunmuştur.

Bu konuda yapılan çalışmalarda araştırmanın sonuçlarıyla örtüşen araştırmalar olduğu gibi araştırmayla örtüşmeyen sonuçlarında olduğu alan yazında görülmüştür. Alan yazın taramasında araştırmanın sonucunu destekleyecek şu çalışmaların olduğu görülmüştür (Boran Sarı, 2017; Bozkurt, 1998; Çakır, 2019; Çam & Çelik, 2018; Demiray, 2018). Konuyla ilgili yapılan farklı çalışmalarda bilişsel çarpıtmaların ilişkilerle ilgili boyutunda erkeklerin kızlara göre daha yüksek ve anlamlı puan aldıklarını belirten çalışmalar mevcuttur (Avcı, 2016; Bilgiz, 2018; Çivan, 2013; Kalkan, 2008).

Bu araştırma neticesinde seçilen örneklem grubundaki kızların bilişsel çarpıtma puanlarının yüksek olması cinsiyet rolü, sevgi ve saygı gereksinimini yerine getirme (Demir, 2019). Bireylerin yaşadığı çevrede toplumun herhangi bir olaya ilişkin bakış açısı (Bilgin, 2011). Herhangi bir olay karşısında bireylerin tepki verme şekilleri, cinsiyet grupları arasındaki biyolojik farklılık (Yıldız, 2019). Bireylerin kendilerine ilişkin olumsuz benlik algısının da etkili olabileceği düşünülebilir. Yaş değişkenine ilişkin bu araştırma sonucuna göre örneklem

grubunun bilişsel çarpıtmalarda yaşa göre anlamlı bir fark olduğu görülmüştür. Bu kapsamda yapılan çalışmalar incelendiğinde konuya ilişkin alan yazında farklı araştırma bulgularının olduğu tespit edilmiştir. Bilişsel çarpıtmalarla yaş arasında negatif yönlü düşük bir ilişki olduğunu ortaya koyan ve bu araştırmanın bulgusuyla örtüşen benzer bulgular mevcuttur (Boran Sarı, 2017).

Alan yazında yapılan incelemelerde bu araştırma verileriyle örtüşmeyen çalışmaların da olduğu söylemek mümkündür. Yaşın ilişkilerle ilgili bilişsel çarpıtma kısmında anlamlı düzeyde bir fark oluşturmadığına ilişkin bulgular da bulunmaktadır (Ağır, 2007; Artukoğlu, 2016; Demiray, 2018; Duman, 2018; Gülbayrak, 2016; Özsoy, 2014; Turan, 2010; Yurtal, 1999). Sonuç olarak bu araştırma kapsamında seçilen örneklem grubunun ergenlik döneminde olması, dönemin bir özelliği olarak onaylanma gereksinimi ve bireyselleşme (Cengiz, 2017). Ergen benmerkezciliği ve başkalarının kendileri hakkındaki duygu ve düşüncelerini önemseme, herhangi bir olaya ilişkin tepki biçimleri, bir duruma karşı davranma ve harekete geçme konusunda zorunluluk hissetme yaş değişkenine ilişkin bilişsel çarpıtmaları kullanmalarının bir nedeni olarak düşünülmüştür.

Araştırma kapsamında bulunan bulgulara şu öneriler geliştirilmiştir:

Araştırma örneklemini olarak lisede okuyan öğrenciler seçilmiştir. Araştırma sonucunda seçilen örneklem grubunun yaşının farklı dağıldığı, bu kapsamda yapılacak çalışmalarda yaşın dengeli dağıldığı başka çalışmalar yapılabilir.

Bu araştırma evreni olarak Bingöl İli seçilmiş olup araştırma 14-18 yaş grubundaki örneklem grubuyla yapılmıştır. Araştırma farklı eğitim kurumlarında devam eden başka öğrenciler üzerinde yapılarak da problemler sosyal medya kullanımının bilişsel çarpıtmaları yordanmasına ilişkin farklı çalışmalar yapılabilir.

Bilişsel çarpıtmalar ve çevrimiçi iletişimin birbirine olan etkisine ilişkin farklı değişkenler seçilerek başka çalışmaların yapılması önerilebilir. Problemler sosyal medyanın olumsuz sonuçlarına karşı eğitim kurumlarında psikolojik danışmanlar psiko eğitim programlarını yapabilir.

#### KAYNAKÇA

- Ağır, M. (2007). *Üniversite öğrencilerinin bilişsel çarpıtma düzeyleri ile problem çözme becerileri ve umutsuzluk düzeyleri arasındaki ilişki* (Yayınlanmamış doktora tezi). İstanbul Üniversitesi.
- Akdeniz, Y. (2016). *3G ve 4.5G Mobil internet bağlantısının, matematiksel iletişim modelindeki mesaj, iletili, kanal ve alıcı unsurlarına etkisi: Whatsapp messenger örneği* (Yüksek lisans tezi). Atatürk Üniversitesi. <https://tez.yok.gov.tr/UlusalTezMerkezi/>
- Altınay Bor, H. (2018). *Ergenlerde sosyal medyaya yönelik tutum, sosyal medya kullanımında gelişmeleri kaçırma korkusu ve sosyal kaygı arasındaki ilişkiler* (Yüksek lisans tezi). İstanbul Üniversitesi. <https://tez.yok.gov.tr/UlusalTezMerkezi/>
- Altıntaş, A. (2020). *Lise öğrencilerinde problemler internet kullanımının duygusal zeka ve yaşam doyumu açısından incelenmesi* (Yüksek lisans tezi). Maltepe Üniversitesi. <https://tez.yok.gov.tr/UlusalTezMerkezi/>
- Argın, F. S. (2013). *Ortaokul ve Lise Öğrencilerinin Sosyal Medyaya İlişkin Tutumlarının İncelenmesi (Çekmeköy Örneği)* (Yüksek lisans tezi). Yeditepe Üniversitesi. <https://tez.yok.gov.tr/UlusalTezMerkezi/>
- Artukoğlu, F. Z. (2016). *Psikoloji öğrencilerinin evliliğe ilişkin tutumlarının yordayıcısı olarak ilişkilerle ilgili bilişsel çarpıtmaları* (Yüksek lisans tezi). Haliç Üniversitesi. <https://tez.yok.gov.tr/UlusalTezMerkezi/>
- Avcı, G. (2016). *Kişiler arası bağımlılık eğiliminin ilişkilerle ilgili bilişsel çarpıtmalara etkisi* (Yüksek lisans tezi). Ondokuz Mayıs Üniversitesi. <https://tez.yok.gov.tr/UlusalTezMerkezi/>
- Beck, J. S. (2001). *Bilişsel terapi temel ilkeler ve ötesi*. (Çev. N. H. Şahin.). Ankara: Türk Psikologlar Derneği Yayınları, s. 1-191.
- Beck, A. T. (2008). *Kişilik bozukluklarının bilişsel tedavisi*. (Çev. Ö. Yalçın, & E. N. Akçay). Litera Yayıncılık.
- Bilgin, O. (2011). *Ergenlerde özgüven düzeyinin bazı değişkenler açısından incelenmesi* (Yüksek lisans tezi). Sakarya Üniversitesi. <https://tez.yok.gov.tr/UlusalTezMerkezi/>
- Bilgiz, Ş. (2018). *Toplumsal cinsiyet algısı ve bilişsel çarpıtmaların sosyal kaygı üzerindeki yordayıcı etkisinin incelenmesi* (Yüksek lisans tezi). Atatürk Üniversitesi. <https://tez.yok.gov.tr/UlusalTezMerkezi/>

- Boran Sarı, B. (2017). *Üniversite öğrencilerinin bilişsel çarpıtmaları ile öz duyarlılıkları arasındaki ilişkinin incelenmesi* (Yüksek lisans tezi). Maltepe Üniversitesi. <https://tez.yok.gov.tr/UlusalTezMerkezi/>
- Bozkurt, N. (1998). *Lise öğrencilerinin okul başarısızlıklarının altında yatan depresyonla ilişkili otomatik düşünce* (Doktora tezi). Dokuz Eylül Üniversitesi. <https://tez.yok.gov.tr/UlusalTezMerkezi/>
- Buğa, A., & Hamamcı, Z. (2016). Bilişsel davranışçı yaklaşıma dayalı web tabanlı interaktif ve geleneksel psiko eğitim programlarının çocukların bilişsel hatalarına ve psikolojik belirtilerine etkisi. *Gaziantep Üniversitesi Sosyal Bilimler Dergisi*, 15(3), 783-809.
- Cengiz, S. (2017). *Ergenlerde duygusal tepkisellik, bilişsel çarpıtmalar ve depresyon arasındaki ilişkinin incelenmesi* (Yüksek lisans tezi). Atatürk Üniversitesi. <https://tez.yok.gov.tr/UlusalTezMerkezi/>
- Cheung, C. M. K., Chiu, P., & Lee, M. K. O. (2010). *Online social networks: Why do students use Facebook? Computers in Human Behavior*, 27(4), 1337-1343.
- Cicioğlu, M. (2014). *Öğrencilerin problemleri internet kullanımı ve siber zorbalık davranışlarına ilişkin görüşleri* (Yüksek lisans tezi). Abant İzzet Baysal Üniversitesi. <https://tez.yok.gov.tr/UlusalTezMerkezi/>
- Covin, R., Dozois, D. J., Ogniewicz, A., & Seeds, P. M. (2011). Measuring Cognitive Errors: Initial Development of the Cognitive Distortions Scale (CDS). *International Journal of Cognitive Therapy*, 4(3), 297-322.
- Çakır, B. (2019). *Lise öğrencilerinde bilişsel çarpıtmaların kariyer geleceği algısına etkisi* (Yüksek lisans tezi). Ondokuz Mayıs Üniversitesi. <https://tez.yok.gov.tr/UlusalTezMerkezi/>
- Çam, E. (2012). *Öğretmen adaylarının eğitsel ve genel amaçlı facebook kullanımları ve facebookbağımlılıkları* (Yüksek lisans tezi). Sakarya Üniversitesi. <https://tez.yok.gov.tr/UlusalTezMerkezi/>
- Çam, Z., & Çelik, G. Ş. (2018). Üniversite öğrencilerinde bağlanma stillerinin ilişkilerle ilgili bilişsel çarpıtmaları yordama gücünün incelenmesi. *Muş Alparslan Üniversitesi*, 6(6), 787-797.
- Çivan, İ. (2013). *Üniversite öğrencilerinin kişilerarası ilişkilerle ilgili bilişsel çarpıtmaları ve başkalarını bağışlama davranışlarının incelenmesi* (Yüksek lisans tezi). Gazi Üniversitesi. <https://tez.yok.gov.tr/UlusalTezMerkezi/>
- DeCarlo, L. T. (1997). On the meaning and use of kurtosis. *Psychological Methods*, 2(3), 292.
- Demir, S. (2019). *Üniversite öğrencilerinde yalnızlık ve internet bağımlılığı arasındaki ilişki: Bilişsel çarpıtmaların aracı rolü* (Yüksek lisans tezi). Gaziantep Üniversitesi. <https://tez.yok.gov.tr/UlusalTezMerkezi/>
- Demiray, N. (2018). *Üniversite öğrencilerinde duygusal zeka ve kişilerarası duyarlılık arasındaki ilişki: Kişilerarası ilişkilerle ilgili bilişsel çarpıtmaların aracı rolü* (Yüksek lisans tezi). Üsküdar Üniversitesi. <https://tez.yok.gov.tr/UlusalTezMerkezi/>
- Digiuseppe, R., & Zee, C. (1986) A rational emotive theory of marital dysfunctional marital therapy. *Journal of Rational Emotive Therapy*, 4, 22-37.
- Duman, N. (2018). A research on cognitive distortion in working adults. *Journal of Strategic Research in Social Science*, 8(3), 1-10. doi: 10.26579/jocress-8.3.1
- Groeneveld, R.A., & Meeden, G. (1984). Measuring skewness and kurtosis. *Journal of the Royal Statistical Society: Series D (The Statistician)*, 33(4), 391-399.
- Gülbayrak, P. (2016). *Yetişkinlerin yeme tutumları, otomatik düşünceleri, ilişkilerle ilgili bilişsel çarpıtmaları ve fonksiyonel olmayan tutumları arasındaki ilişkinin incelenmesi* (Yüksek lisans tezi). Beykent Üniversitesi. <https://tez.yok.gov.tr/UlusalTezMerkezi/>
- Hopkins, K.D., & Weeks, D.L. (1990). Tests for normality and measures of skewness and kurtosis: Their place in research reporting. *Educational and Psychological Measurement*, 50(4), 717-729.
- Kabataş, M. (2020). *Ergenlerde bilişsel esneklik ve başarı amaç yönelimleri ilişkisinde problemleri internet kullanımının aracı rolü*. Yüksek lisans tezi. Ankara Üniversitesi. <https://tez.yok.gov.tr/UlusalTezMerkezi/>
- Kalaycı, Ş. (2010). Faktör Analizi. Ş. Kalaycı (Ed.), *SPSS Uygulamalı Çok Değişkenli İstatistik Teknikleri* (ss. 321-331). Asil Yayın Dağıtım.



- Kalkan, N. (2008). *Ergenlerde bilişsel yapılar ve sosyal kaygı arasındaki ilişkinin bilişsel davranışçı yaklaşım açısından yorumlanması*. Yüksek lisans tezi. Marmara Üniversitesi. <https://tez.yok.gov.tr/UlusalTezMerkezi/>
- Kalkan, M. (2012). Predictiveness of interpersonal cognitive distortions on university students' problematic internet use. *Children and Youth Services Review*, 34(7), 1305–1308. doi:10.1016/j.childyouth.2012.03.003
- Karasar, N. (2015). *Bilimsel araştırma yöntemi*. (28.baskı). Nobel Yayın Dağıtım.
- Kline, R.B. (2005). *Structural Equation Modeling*, 2nd ed. The Guilford Press.
- Moors, J.J.A. (1986). The meaning of kurtosis: Darlington reexamined. *The American Statistician*, 40(4), 283-284.
- Oral, S., & Kolburan, Ş. G. (2019). Çekişmeli boşanma sürecindeki bireylerin empatik eğilim düzeyleri ve bilişsel esneklik düzeylerinin bazı değişkenlere göre incelenmesi. *Yaşam Becerileri Psikoloji Dergisi*, 3(6), 165-178. doi: 10.31461/ybpd.607300
- Özsoy, K. (2014). *Parçalanmış aileye sahip üniversite öğrencilerinin anne baba tutumlarını algılama biçimleri ve ilişkilerle ilgili bilişsel çarpıtmaları*. Yüksek lisans tezi. Dokuz Eylül Üniversitesi. <https://tez.yok.gov.tr/UlusalTezMerkezi/>
- Sarıçam, H., & Karduz, F. F. A. (2018). Sosyal medya kullanım bozukluğu ölçeğinin Türk kültürüne uyarlanması: Geçerlilik ve güvenilirlik çalışması. *Eğitimde ve Psikolojide Ölçme Değerlendirme Dergisi*, 9(2), 116-135.
- Sezgin, A. (2020). *Ergenlerde problemlerli internet kullanımı ile empatik eğilim, beden algısı ve akılcı olmayan inançlar arasındaki ilişkinin incelenmesi*. Yüksek lisans tezi. İstanbul Sabahattin Zaim Üniversitesi. <https://tez.yok.gov.tr/UlusalTezMerkezi/>
- Shaw, M., & Black, W. D. (2008). Internet addiction definition, assessment, epidemiology and clinical management. *CNS Drugs*, 22(5), 353-365. doi: 10.2165/00023210-200822050-00001
- Tepret, D. (2018). *Üniversite öğrencilerinde facebook ve instagram kullanımı ile narsistik yapılanma düzeyleri arasındaki ilişki*. Yüksek lisans tezi. Maltepe Üniversitesi. <https://tez.yok.gov.tr/UlusalTezMerkezi/>
- Tuğlu, B. (2017). *Ortaokul öğrencilerinin sosyal medyayı kullanım amaçları ve sosyal medya kullanımlarına ilişkin tutumları*. Yüksek lisans tezi. Sakarya Üniversitesi. <https://tez.yok.gov.tr/UlusalTezMerkezi/>
- Turan, A. F. (2010). *Üniversite Öğrencilerinin İlişkilerle İlgili Bilişsel Çarpıtmalarını Yordamada Yalnızlık, Benlik Saygısı, Yaş, Cinsiyet ve Romantik İlişki Yaşama Durumunun Rolü*. Yüksek lisans tezi. Anadolu Üniversitesi. <https://tez.yok.gov.tr/UlusalTezMerkezi/>
- Türkoğlu, S. (2013). *Ergenlerin problemlerli internet kullanımları ile siber zorbalık eğilimleri arasındaki ilişkinin incelenmesi*. Yüksek lisans tezi. Marmara Üniversitesi. <https://tez.yok.gov.tr/UlusalTezMerkezi/>
- Uysal, S. (2013). *Meslek lisesi öğrencilerinin sosyal medya kullanım amaçları ile eğitsel sosyal medya kullanımlarının değerlendirilmesi*. Yüksek lisans tezi. Bahçeşehir Üniversitesi. <https://tez.yok.gov.tr/UlusalTezMerkezi/>
- Yavuz, S. (2009). Hataları ardışık bağımlı (otokorelasyonlu) olan regresyon modellerinin tahmin edilmesi. *Atatürk Üniversitesi İktisadi ve İdari Bilimler Dergisi*, 23(3), 123-140.
- Yemen, N. K. (2018). *Üniversite öğrencilerinin riskli davranışları ile problemlerli internet kullanımı arasındaki ilişkinin incelenmesi*. Yüksek lisans tezi. Üsküdar Üniversitesi. <https://tez.yok.gov.tr/UlusalTezMerkezi/>
- Yıldız, F. (2019). *Üniversite öğrencilerinde bilişsel çarpıtmaların problemlerli internet kullanımı üzerindeki yordayıcı etkisinin incelenmesi*. Yüksek lisans tezi. Bayburt Üniversitesi. <https://tez.yok.gov.tr/UlusalTezMerkezi/>
- Yurtal Dinç, F. (1999). *Üniversite öğrencilerinin akılcı olmayan inançlarının bazı değişkenlere göre incelenmesi*. Doktora tezi. Gazi Üniversitesi. <https://tez.yok.gov.tr/UlusalTezMerkezi/>

Makalenin Türü : Araştırma Makalesi  
Geliş Tarihi : 22.08.2022  
Kabul Tarihi : 19.09.2022

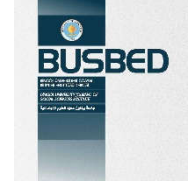

<https://doi.org/10.29029/busbed.1165591>

## ÜNİVERSİTE ÖĞRENCİLERİNDE AKADEMİK ÖZYETERLİĞİN YORDAYICILARI OLARAK AKADEMİK MOTİVASYON, SOSYAL BAĞLILIK VE ERTELEME EĞİLİMİ

Nesip DEMİRBİLEK<sup>1</sup>, Ferhat HAN<sup>2</sup>,

### ÖZ

Araştırmanın amacı, üniversite öğrencilerinin akademik özyeterlik, akademik motivasyon, sosyal bağlılık ve erteleme eğilimi düzeylerini ve aralarındaki ilişkilerini belirlemektir. Araştırmada nicel araştırma yöntemlerinden ilişkisel tarama modeli kullanılmıştır. Araştırmanın evrenini 2019-2020 eğitim öğretim yılında Bingöl Üniversitesi Fen Edebiyat Fakültesinde uzaktan eğitim yoluyla öğrenim gören üniversite öğrencileri oluşturmaktadır. Araştırmanın örnekleme seçkisiz olmayan örnekleme yöntemlerinden uygun örnekleme yöntemiyle belirlenmiştir. Bu çalışmada ölçekler, Fen Edebiyat Fakültesinde öğrenim gören tüm öğrencilerin e-posta adreslerine gönderilmiştir. Araştırmaya gönüllü olarak 546 öğrenci katılmıştır. Çalışmanın sonucunda, öğrencilerin akademik özyeterlik düzeylerinin ortalamasının üzerinde, akademik motivasyon düzeylerinin orta düzeyde, sosyal bağlılık düzeylerinin ortalamasının altında ve erteleme eğilimlerinin ise orta düzeyde olduğu tespit edilmiştir. Öğrencilerin akademik özyeterlik düzeyleri ile akademik motivasyon düzeyleri arasında pozitif yönde, düşük düzeyde anlamlı bir ilişki bulunmuştur. Akademik motivasyon akademik özyeterlik algısının anlamlı bir yordayıcısıdır. Akademik motivasyon öğrencilerin akademik özyeterliklerine ilişkin varyansın yaklaşık %6'sını açıklamaktadır. Öğrencilerin akademik motivasyon düzeyi ile sosyal bağlılık düzeyi arasında pozitif yönde, düşük düzeyde anlamlı bir ilişki bulunmuştur. Akademik motivasyon ve sosyal bağlılık değişkenleri birlikte akademik özyeterlik algısına ilişkin varyansın %11'ini açıklamaktadır. Akademik motivasyon düzeyi ile erteleme eğilimi düzeyi arasında pozitif yönde, düşük düzeyde anlamlı bir ilişki bulunmuştur. Akademik özyeterlik düzeyi ile sosyal bağlılık düzeyi arasında negatif yönde, düşük düzeyde anlamlı bir ilişki bulunmuştur. Öğrencilerin sosyal bağlılık düzeyi ile erteleme eğilimi düzeyi arasında pozitif yönde, düşük düzeyde anlamlı bir ilişki bulunmuştur. Öğrencilerin akademik özyeterlik algıları ile erteleme eğilimleri arasında anlamlı bir ilişki bulunamamıştır. Araştırmanın bulguları, akademik ertelemenin önlenmesi ve azaltılmasının kapsamlı bir eğitim yaklaşımının parçası olması gerektiğini göstermektedir.

**Anahtar Kelimeler:** Akademik Özyeterlik, Akademik Motivasyon, Sosyal Bağlılık, Erteleme Eğilimi

<sup>1</sup> Dr. Öğr. Üyesi, Bingöl Üniversitesi, Genç MYO, [ndemirbilek@bingol.edu.tr](mailto:ndemirbilek@bingol.edu.tr), <https://orcid.org/0000-0001-5133-7111>

<sup>2</sup> Öğr. Gör., Kilis 7 Aralık Üniversitesi, Röktörlük, [ferhathan@gmail.com](mailto:ferhathan@gmail.com), <https://orcid.org/0000-0001-6556-9685>

Article Type : Research Article  
Date Received : 22.08.2022  
Date Accepted : 19.09.2022

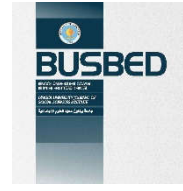

<https://doi.org/10.29029/busbed.1165591>

## ACADEMIC MOTIVATION, SOCIAL COMMITMENT AND PROCRASTINATION TENDENCY AS PREDICTORS OF ACADEMIC SELF-EFFICACY IN UNIVERSITY STUDENTS

Nesip DEMİR BİLEK<sup>1</sup>, Ferhat HAN<sup>2</sup>,

### ABSTRACT

The aim of the study is to determine the academic self-efficacy, academic motivation, social commitment, and procrastination levels of university students. Relational survey model, one of the quantitative research methods, was used in the research. The universe of the research consists of university students studying at the Faculty of Arts and Sciences at Bingöl University in the 2019-2020 academic year with distance education. The sample of the study was determined by the convenient sampling method, which is one of the non-random sampling methods. In this study, scales were sent to the e-mail addresses of all students studying at the Faculty of Arts and Sciences. 546 students voluntarily participated in the study. As a result of the research, it was determined that the students' academic self-efficacy levels were above the average, their academic motivation levels were moderate, their social commitment levels were below the average, and their procrastination tendencies were moderate. A positive, low-level meaningful relationship was found between students' academic self-efficacy and academic motivation levels. Academic motivation is an important predictor of academic self-efficacy perception. Academic motivation explains about 6% of the variance in students' academic self-efficacy. A positive, low-level meaningful relationship was found between students' academic motivation levels and social commitment levels. Academic motivation and social commitment variables together explain 11% of the variance regarding the perception of academic self-efficacy. A low-level significant positive correlation was found between the level of academic motivation and the level of procrastination. A negative, low-level meaningful relationship was found between the level of academic self-efficacy and the level of social commitment. There was a positive and low-level meaningful relationship between students' social commitment levels and procrastination levels. No meaningful relationship was found between students' academic self-efficacy perceptions and procrastination tendencies. Our findings suggest that the prevention and reduction of academic procrastination should be part of a comprehensive educational approach.

**Keywords:** Academic Self-Efficacy, Academic Motivation, Social Commitment, Procrastination Tendency

<sup>1</sup> Assist Prof., Bingol University, Genç MYO, [ndemirbilek@bingol.edu.tr](mailto:ndemirbilek@bingol.edu.tr), <https://orcid.org/0000-0001-5133-7111>

<sup>2</sup> Instructor, Kilis 7 Aralık University, Rectorate, [ferhathan@gmail.com](mailto:ferhathan@gmail.com), <https://orcid.org/0000-0001-6556-9685>

## 1. GİRİŞ

Öz-yeterlik, kişinin sonuçları üretmek için gereken davranışı başarılı bir şekilde yerine getirebileceğine olan inancıdır (Bandura, 1977). Akademik öz-yeterlik, öz-yeterliğin özel bir kategorisidir ve öğrenenlerin kendi yeteneklerine ilişkin yargılarına uygulanacak ve ulaşılabilecek olan belirlenmiş öğrenme hedeflerinin eylem yeteneğine atıfta bulunur (Bandura, 1977). Öz-yeterlik davranışı; bilişsel, motivasyonel, duygusal ve seçici olmak üzere dört süreç yoluyla etkileyebilir (Bandura, 1993). Bir yandan, yüksek öz-yeterlik, bireylerin görev sonuçlarına ilişkin olumlu beklentilerini destekler; Öte yandan, bireylerin görev süreciyle ilgili olumsuz deneyimlerini de azaltır, böylece ertelemeyi engeller. Öz-yeterlik, sadece insanların davranış seçimlerini etkilemekle kalmaz, aynı zamanda insanların sebatını ve çabalarını da etkileyebilir (Bandura, 1977, 1993). Erteleme, yapmamamız gerektiğini bildiğimiz halde, tasarlanan planın gönüllü olarak ertelenmesi olarak kendini gösterir; bu aynı zamanda bireysel davranışların kalıcılığının güçlü olmadığı anlamına gelir. Akademik öz yeterliliğin akademik erteleme üzerindeki etkisi birçok araştırmacı tarafından kabul edilmiştir (Steel, 2007; Cerino, 2014).

Erteleme, olumsuz etkilerin bilinmesine rağmen, insanların programlarını ertelemeyi seçmeleri anlamına gelir (Sirois vd., 2003). Tercih edilen standartlara göre düşünceleri, duyguları, dürtüleri ve görev performansını izleyememe, düzenleyememe ve kontrol edememe olarak tanımlanan bir öz-düzenleme başarısızlığı biçimi olarak tanımlanmaktadır (Wolters 2003; Balkıs & Duru, 2016). Özellikle akademik erteleme, akademik görevlerin ertelenmesini ve geciktirilmesini içerir (Solomon & Rothblum, 1984). Erteleme, “gecikmenin daha kötü olacağına beklenmesine rağmen, amaçlanan bir eylem planının gönüllü olarak ertelenmesi” olarak tanımlanmıştır (Steel, 2007). Bireyler, ertelemenin olumsuz sonuçlara yol açabileceğini bildikleri ve yine de ertelemeyi tercih ettikleri için, ertelemenin duygular, akademik performans (Stead vd., 2010), sosyal başarılar, özel iyi oluş (Gueorguieva, 2011), uyku kalitesi (Gueorguieva, 2011) ve hatta fiziksel sağlık (Klingsieck, 2013) üzerinde olumsuz etkileri vardır. Akademik erteleme, belirli bir erteleme türüdür, öğrenme de ertelemenin tezahürüdür (Zhang vd., 2010). Akademik erteleme, üniversite düzeyinde öğrenciler arasında yaygın bir sorunlu davranış olmuştur. (Ghosh & Roy, 2017; Ziegler & Opdenakker, 2018; Li vd., 2019). Olumsuz duygular, depresyon, düşük öğrenme verimliliği, düşük akademik özgüven, akademik baskı (Romano, 1996; Klassen vd., 2010; Klibert vd., 2016; Krispenz vd., 2019) ve kaygı gibi birçok olumsuz etki yaratmaktadır.

Akademik erteleme, akademik performansın düşmesine neden olabilir ve lisans öğrencilerinin akademik yaşamdan memnuniyetlerini olumsuz etkileyebilir (Kim & Seo, 2015; Balkıs & Duru, 2016). Ayrıca, akademik erteleme sorunları olan lisans öğrencilerinin sıkıntı, kaygı, pişmanlık ve mutsuzluk gibi psikolojik sorunlar yaşama olasılığı daha yüksektir (Onwuegbuzie, 2004; Steel, 2007). Daha da kötüsü, bu tür lisans öğrencileri depresyona karşı savunmasızdır ve bu öğrencilerin intihar etme eğilimi daha yüksektir (Klibert vd., 2011; Flett vd., 2016). Bu nedenle akademik ertelemenin azaltılması, kontrollü koşullarda gösterilen akademik performans, zaman yönetimi ve psikolojik durum gibi eğitimsel çıktılarının iyileştirilmesi için çok önemlidir (Tuckman & Kennedy, 2011; Wäschle vd., 2014; Wang vd., 2015).

Öte yandan, akademik öz yeterliliği yüksek olan kişiler, tüm öğrenme planının uygulanmasında yüksek derecede “sebat ve çaba” gösterirler (Bandura, 1977). Bu “sebat ve çaba” ya da motivasyon, öğrencilerin öğrenme davranışlarını sürekli olarak hedeflerine zamanında ulaşmak ve ertelemekten kaçınmak için ayarlayabilecekleri anlamına gelir. Araştırmalar, akademik öz-yeterliğin akademik motivasyon ile pozitif bir şekilde ilişkili olduğunu ve akademik öz-yeterliğin akademik motivasyonu olumlu bir şekilde öngörebileceğini göstermektedir (Ein-Gar & Steinhart, 2017; Hamid vd., 2019).

Motivasyon, öğrenme-öğretme sürecinde öğrenci davranışlarının yönünü ve yoğunluğunu belirleyen en önemli güç kaynaklarından biridir. Motivasyon hem çekici hem de engelleyici bir konudur ve bir kişinin yaptığı hemen hemen her şeyin arkasında olduğu söylenmektedir (Gottfried, 1990). Motivasyon, eğitimde ve diğer alanlarda geniş çapta incelenmiştir. Motivasyon karmaşık bir psikolojik fenomendir; bu nedenle, kapsayıcı bir motivasyon tanımının veya teorisinin olmaması şaşırtıcı değildir (Collins & Amabile, 1999; Zimmerman, 2008; Gokbel & Alqurashi, 2018; Kara, 2020; Keskin vd., 2020). Araştırmacılar, davranışsal (Skinner, 1978), sosyal (Bandura, 1997), bilişsel ve hümanist bakış açıları gibi çeşitli teorik perspektiflerden motivasyonu araştırmışlardır. Motivasyonun farklı seviyeleri (düşükten yükseğe) ve türleri (içsel, dışsal ve motivasyonsuzluk) vardır. İçsel motivasyon, bireyin ilgisinden veya saf zevkinden kaynaklanan bir görevi yerine getirme arzusunu ifade ederken, dışsal motivasyon, bireylerin zenginlik, güç, şöhret ve popülerlik gibi dışsal takviyeler veya ödüller nedeniyle görevlere katılmalarını ifade eder (Trevino & DeFreitas, 2014; Alan, 2019).

Akademik motivasyon ve katılımın, üniversite öğrencilerinin çeşitli sonuçları üzerinde etkili faktörler olduğu iddia edilmektedir (Allen vd., 2008; Chen & Lu, 2015; Trolian vd., 2016; Roksa & Whitley, 2017). Akademik motivasyon, öğrencilerin öğrenmeye ve okul deneyimlerine katılma isteği veya ilgisi olarak tanımlanır (Hulleman vd., 2016). Araştırmalar sürekli olarak akademik olarak motive olmuş öğrencilerin okulu ve öğrenmeyi değerli olarak algılama, öğrenmekten hoşlanma ve öğrenmeyle ilgili etkinliklerden zevk alma

eğiliminde olduğunu göstermiştir (Eccles & Wigfield, 2002; Zimmerman, 2008; Larsen & Puck, 2020). Araştırmalar, motivasyon eksikliğini başarısızlığın birincil nedeni olarak ifade edilmiştir (Wigfield vd., 2005; Scheel vd., 2009).

Sosyal Bağlılığı (social connectedness) Kohut (1977), aidiyet duygusunun gelişiminin son basamağı olarak kavramsallaştırmakta ve sosyal bağlılık duygusunun ergenlikten yetişkinliğe geçiş sürecinde önemli olduğunu vurgulamaktadır (Lee & Robbins, 1995). Öğrenciler akademiye ait olmadıklarını hissettiklerinde, başarılı olmak ya da sınıfa katılmak için motive olamadıklarını ifade etmişlerdir (Wigfield vd., 2005). Ayrıca, olumlu bir okul iklimi ve toplum, öğrenci refahını teşvik eder (Allen vd., 2018). Sosyal aidiyet, özellikle tarihsel olarak küçük gruplar için etkilidir. Nitekim Walton ve Cohen (2007), sosyal aidiyetle ilgili endişeleri hafifletmek için bir müdahaleye katılan Beyaz öğrencilerin değil, Siyah öğrencilerin daha yüksek düzeyde akademik başarı gösterdiğini bulmuşlardır. Sosyal aidiyet duygusunu artıran müdahaleler, Siyahi öğrencilerin akademik performansını ve öznel iyi oluşlarını iyileştirmiştir (Walton & Cohen, 2011).

Önceki çalışmalarda çoğu, ertelemenin motivasyonel (akademik öz-yeterlik) ve istemli (akademik öz-denetim) nedenlerini, özellikle akademik öz-yeterlik, akademik öz-denetim ve akademik erteleme arasındaki ilişkiyi ve ayrıca cinsiyet farklılıkları tartışılmıştır. Bununla birlikte, özellikle genç öğrencilerden daha bağımsız çalışan lisansüstü öğrenciler için, bu değişkenler arasındaki etkileşim mekanizması hakkında kapsamlı bir araştırma kısıtlılığı görülmektedir. Çalışmada, akademik özyeterliğin yordayıcıları olarak akademik motivasyon, sosyal bağlılık ve erteleme arasındaki aracılık etkisi ile bu değişkenlerin düzeyleri ve aralarındaki ilişki de araştırılmıştır.

### 1.1. Araştırmanın Amacı

Araştırmada aşağıdaki sorulara cevaplar aranmıştır.

- 1- Üniversite öğrencilerinin akademik özyeterlik, akademik motivasyon, sosyal bağlılık algıları ve erteleme eğilimleri ne düzeydedir?
- 2- Üniversite öğrencilerinin akademik özyeterlik, akademik motivasyon, sosyal bağlılık algıları ve erteleme eğilimleri arasında anlamlı bir ilişki var mıdır?
- 3- Üniversite öğrencilerinin akademik motivasyon, sosyal bağlılık algıları ve erteleme eğilimleri, akademik özyeterlik algılarının anlamlı bir yordayıcısı mıdır?

## 2. YÖNTEM

### 2.1. Araştırmanın Modeli

Bu araştırmada nicel araştırma yöntemlerinden ilişkisel tarama modeli kullanılmıştır (Büyüköztürk, Çakmak, Akgün, Karadeniz & Demirel, 2013). İlişkisel tarama modeli, iki veya daha çok sayıdaki değişkenin aralarındaki değişim varlığı ile derecesini belirleme gayesiyle kullanılan ve tutumların belirlenmesine olanak sağlayan modellerdir (Karasar, 2005; Creswell, 2017). Araştırmada üniversite öğrencilerinin akademik özyeterlik, akademik motivasyon, sosyal bağlılık ve erteleme eğilimi düzeylerini belirlemek için tarama araştırması yapılmıştır. Tarama araştırmasıyla elde edilen veriler değişkenler arasındaki ilişkileri ve neden sonuç ile ilgili ipuçları elde etmek için kullanılmıştır.

### 2.2. Araştırmanın Evreni ve Örnekleme

Araştırmanın evrenini 2019-2020 eğitim öğretim yılında Bingöl Üniversitesi Fen Edebiyat Fakültesinde uzaktan eğitim yoluyla öğrenim gören üniversite öğrencileri oluşturmaktadır. Araştırmanın örnekleme seçkisiz olmayan örnekleme yöntemlerinden uygun örnekleme yöntemiyle belirlenmiştir. Uygun örneklemede araştırmanın sorularına cevap verebilecek düzeyde örneklem büyüklüğü elde edilene veya o sırada ulaşılabilir, erişilebilir olana kadar veri toplama süreci devam eder. Araştırmacılar kolaylıkla ulaşabileceği kişilerden örneklem seçerler (Cohen, Manion & Morrison, 2007). Bu araştırmada ölçekler, Fen Edebiyat Fakültesinde öğrenim gören tüm öğrencilerin e-posta adreslerine gönderilmiştir. Araştırmaya gönüllü olarak katılan öğrencilere ilişkin demografik veriler Tablo 1’de yer almaktadır.

**Tablo 1.**

*Araştırmanın örnekleme ilişkine ilişkin demografik veriler*

Değişken	Kategori	n	%
Cinsiyet	Kadın	392	71,8
	Erkek	154	28,2
Sınıf	1.Sınıf	100	18,3
	2.Sınıf	86	15,8

3.Sınıf	115	21,1
4.Sınıf	245	44,9
<b>Toplam</b>	<b>546</b>	<b>100</b>

### 2.3. Veri Toplama Araçları ve Süreci

#### Akademik Özyeterlik Ölçeği

Üniversite öğrencilerinin akademik özyeterlik düzeyini ölçmeyi amaçlayan ölçek Jerusalem ve Schwarzer (1981) tarafından geliştirilmiştir. Orijinali Almanca olan ölçek Yılmaz, Gürçay ve Ekici, (2007) tarafından Türkçe 'ye uyarlanmıştır. Ölçek tek boyuttan ve 7 maddeden oluşmaktadır. Ölçeğin Almanca orijinalinin Cronbach Alfa güvenilirlik katsayısı .87'dir. Türkçe ölçeğin Cronbach Alfa güvenilirlik katsayısı ise .79 olarak tespit edilmiştir. Dörtlü Likert tipindeki akademik özyeterlik ölçeğinin derecelendirmesi "bana tamamen uyuyor, bana uyuyor, bana çok az uyuyor ve bana hiç uymuyor" şeklindedir. Ölçeğin ilk 6 maddesi düz, son maddesi ters kodlanmaktadır. Ölçekten alınabilecek toplam puanlar 7 ile 28 arasında değişmektedir. Ölçekten alınacak yüksek puanlar akademik öz-yeterlik düzeyinin yüksek olduğunu göstermektedir. Bu araştırma kapsamında ölçeğin güvenilirlik analizleri tekrar yapılmış ve Cronbach Alfa güvenilirlik katsayısı .82 olarak tespit edilmiştir.

#### Akademik Motivasyon Ölçeği

Üniversite öğrencilerinin akademik motivasyonlarını ölçmeyi amaçlayan ölçek Vallerand vd. tarafından (1992) geliştirilmiştir. Orijinali İngilizce olan ölçeğin Türkçe 'ye uyarlanması Karagüven (2012) tarafından yapılmıştır. Toplamda 28 maddeden oluşan ölçeğin; üç tane içsel motivasyon, üç tane dışsal motivasyon ve bir tane motivasyonsuzluk boyutu olmak üzere toplam yedi farklı boyutu vardır. Bu alt boyutlar sırasıyla; içsel motivasyon bilme (İMBİ), içsel motivasyon başarıma (İMBA), içsel motivasyon hareket (İMH), dışsal motivasyon tanınma (DMT), dışsal motivasyon kendini ispat (DMKİ), dışsal motivasyon düzenleme (DMD) ve motivasyonsuzluk (MS) şeklindedir. Her alt boyut dörder maddeden oluşmaktadır. Alt boyutlardan alınabilecek toplam puanlar minimum 4 maksimum 28'dir. Alt ölçeklerden alınabilecek maksimum puanın 28'e yaklaşması ilgili akademik motivasyon alt boyutu düzeyinin yüksek olduğunu göstermektedir. Ölçeğin girişinde "Neden okula gidiyorsunuz?" sorusu ve hemen altında "Çünkü..." ifadesi yer almaktadır. Katılımcıların çünkü ifadesini sıradaki maddeyle tamamlayarak kendisine uygun olan şıkkı işaretlemesi beklenmektedir. Ölçek maddeleri 1 (hiç uyuşmuyor) ile 7 (tam olarak uyuşuyor) arasında yedi dereceli olarak sıralanmıştır. Motivasyonsuzluk boyutundaki ifadeler diğerlerine göre terstir. Örneğin; "...bilmiyorum, zaten okulda ne yaptığımı bir türlü anlayamadım." gibi. Ancak puanlama yapılırken bu maddeler diğerleri gibi puanlanmaktadır. Yani, ölçekte ters puanlanan madde bulunmamaktadır. Ölçeğin genelinin Cronbach Alpha katsayısı .87, alt boyutların Cronbach Alfa değerleri ise, .67 ile .87 arasında değişmektedir. Ölçeğin Türkçe ve İngilizce uygulamalarından elde edilen puanlar arasındaki korelasyonlar, ölçeğin diğer ölçeklerle gösterdiği korelasyonlar, ayırt ediciliği, faktör yapısı, iç tutarlık ve madde bırakma katsayıları incelenmiştir. Analizler sonunda akademik motivasyon ölçeğinin Türk toplumu için geçerli ve güvenilir olduğu tespit edilmiştir (Karagüven, 2012). Bu araştırma kapsamında ölçeğin güvenilirlik analizleri tekrar yapılmış ve Cronbach Alfa güvenilirlik katsayısı .90 olarak tespit edilmiştir.

#### Sosyal Bağlılık Ölçeği

Lee ve Robbins (1995) tarafından geliştirilen "Sosyal Bağlılık Ölçeği" insanların kendilerini diğer insanlara ne kadar yakın hissettiklerine ilişkin öznel algılarını belirlemek için kullanılmaktadır. Ölçeğin Türkçe 'ye uyarlanması Duru (2007) tarafından yapılmıştır. Ölçek toplam 8 maddeden oluşmakta olup 6'lı Likert tipindedir. Ölçek "tamamen katılıyorum"dan "kesinlikle katılmıyorum"a uzanan bir yanıtlama sisteminde düzenlenmiştir. Ölçekten alınan puanların yüksek olması sosyal bağlılığın yüksek olduğuna işaret etmektedir. Ölçekten en düşük 8 ve en yüksek 48 puan alınmaktadır. Ters kodlanan bir madde yer almamaktadır. Sosyal bağlılık ölçeğinin faktör yapısına ilişkin bulgular maddelerin toplam varyansın %58.72'sini açıklayan ve özdeğeri 4.70 olan tek bir faktörde toplandığını ortaya koymuştur. Ölçek maddelerinin faktör yüklerinin .63 ile .85 arasında olduğu belirlenmiştir. Orijinal ölçeğin güvenilirlik çalışmalarında ölçeğin iç tutarlılık katsayısı .91, iki hafta arayla gerçekleştirilen test-tekrar test güvenilirliği ise .96 olarak belirlenmiştir (Duru, 2007). Bu araştırma kapsamında ölçeğin güvenilirlik analizleri tekrar yapılmış ve Cronbach Alfa güvenilirlik katsayısı .95 olarak tespit edilmiştir.

#### Tuckman Erteleme Eğilimi Ölçeği

Ölçek, üniversite öğrencilerinin erteleme eğilimlerini ölçmek amacıyla Tuckman (1991) tarafından geliştirilmiştir. Orijinal ölçek Likert tipinde yanıtlanan 16 maddeden oluşan tek boyutlu bir ölçektir. Ölçekten alınan puanın yüksekliği öğrencilerin erteleme eğilimlerinin yüksekliğini göstermektedir. Ölçeğin orijinal formunun geçerlik ve güvenilirlik çalışması bulguları, ölçeğin iç tutarlık katsayısını .86 ve benzer ölçek geçerliğinin .47 olduğunu göstermiştir. Ölçeğin Türkçe 'ye uyarlanması Özer vd. (2013) tarafından yapılmıştır. Araştırmacılar ölçeğin yapı geçerliğini belirlemek için açımlayıcı faktör analizi gerçekleştirmişler ve analiz sonunda ölçeğin orijinal formunda yer alan iki maddesinin ölçekten çıkartılmasına karar vermişlerdir.

Doğrulayıcı faktör analizi 14 maddeden oluşan tek boyutlu yapının doğrulandığını göstermiştir (RMSEA = 0.056, CI= 0.047-0.064; GFI = 0.99, CFI = 0.98). Güvenirlik için gerçekleştirilen analizlerde ise ölçeğin iç tutarlılık katsayısının .90 ve iki hafta ara ile gerçekleştirilen uygulamalar arasındaki korelasyon katsayısının .80 olduğu rapor edilmiştir. Bu araştırma kapsamında ölçeğin güvenirlilik analizleri tekrar yapılmış ve Cronbach Alfa güvenirlilik katsayısı .89 olarak tespit edilmiştir.

## 2.4. Verilerin Analizi

Araştırma kapsamında elde edilen verilerin öncelikle betimsel analizleri yapılmıştır. Araştırma kapsamında hangi testlerin yapılacağına karar vermeden önce verilerin çarpıklık ve basıklık değerleri incelenerek parametrik testler için ön koşul olan normallik varsayımının karşılanıp karşılanmadığı test edilmiştir. Tabachnick ve Fidel'e göre (2013) çarpıklık ve basıklık değerlerinin -1,5 ile +1,5 olduğu durumlarda analizler için parametrik testler kullanılabilir. Araştırma kapsamında kullanılan akademik özyeterlik ölçeğinin çarpıklık değeri-.569, basıklık değeri-.130, akademik motivasyon ölçeğinin çarpıklık değeri-.329, basıklık değeri .160 ve sosyal bağlılık ölçeğinin çarpıklık değeri .454, basıklık değeri-.906 olarak tespit edilmiştir. Bu yönüyle araştırma verilerinin parametrik testler için ihtiyaç duyulan normallik varsayımını karşıladığı söylenebilir. Araştırmada değişkenler arasındaki ilişkileri belirlemek için keşfedici ve yordayıcı korelasyon analizleri yapılmıştır (Büyüköztürk vd., 2013). Keşfedici korelasyon analizinde Pearson korelasyon katsayısı kullanılmıştır. Değişkenler arasındaki nedenselliği belirlemek için hiyerarşik regresyon analizi yapılmıştır. Regresyon analizinde çoklu bağlantı (multicollinearity) probleminin olup olmadığını incelemek için tolerans ve VIF değerleri incelenmiştir. Tolerance > 0.10 ve VIF < 10 olduğunda çoklu bağlantılılığın olmadığı varsayımı sağlanmış olur (Chatterjee & Hadi, 2006; Nayebi, 2020). Bu çalışmada tolerance ve VIF varsayımlarının karşılandığı görülmüştür.

## 3. BULGULAR

Araştırmanın birinci alt problemi "Üniversite öğrencilerinin akademik özyeterlik, akademik motivasyon, sosyal bağlılık algıları ve erteleme eğilimleri ne düzeydedir?" şeklinde ifade edilmişti. Araştırmanın birinci alt problemine ilişkin bulgular Tablo 2'de yer almaktadır.

**Tablo 2.**

*Akademik Özyeterlik, Akademik Motivasyon, Sosyal Bağlılık ve Erteleme Eğilimlerine İlişkin Betimsel İstatistikler*

Değişkenler	N	Min.	Mak.	Ortalama	Ss
Akademik Özyeterlik	546	1	4	2,99	,66
Akademik Motivasyon	546	1	7	4,18	1,05
Sosyal Bağlılık	546	1	6	2,92	1,59
Erteleme Eğilimi	546	1	5	3,11	,74

Tablo 2 incelendiğinde öğrencilerin akademik özyeterlik düzeylerinin (= 2,99) ortalamının üzerinde, akademik motivasyon düzeylerinin (= 4,18) orta düzeyde, sosyal bağlılık düzeylerinin (= 2,92), ortalamının altında ve erteleme eğilimlerinin (= 3,11) orta düzeyde olduğu görülmektedir.

Araştırmanın ikinci alt problemi "Üniversite öğrencilerinin akademik özyeterlik, akademik motivasyon, sosyal bağlılık algıları ve erteleme eğilimleri arasında anlamlı bir ilişki var mıdır?" şeklinde ifade edilmişti. Araştırmanın ikinci alt problemine ilişkin bulgular Tablo 3'te yer almaktadır.

**Tablo 3.**

*Akademik Özyeterlik, Akademik Motivasyon, Sosyal Bağlılık ve Erteleme Eğilimlerine İlişkin Pearson Korelasyon Analizi Sonuçları*

Değişkenler	1	2	3	4
Akademik Özyeterlik	<b>1</b>			
Akademik Motivasyon	,242**	<b>1</b>		
Sosyal Bağlılık	-,214**	,099*	<b>1</b>	
Erteleme Eğilimi	-,031	,188**	,221**	<b>1</b>

\* $p < .05$ ; \*\* $p < .01$

Tablo 3 incelendiğinde, öğrencilerin akademik özyeterlik düzeyleri ile akademik motivasyon düzeyleri arasında ( $r = .242$ ,  $p < .01$ ) pozitif yönde, düşük düzeyde anlamlı bir ilişki bulunmuştur. Akademik özyeterlik düzeyi ile sosyal bağlılık düzeyi arasında ( $r = -.214$ ,  $p < .01$ ) negatif yönde, düşük düzeyde anlamlı bir ilişki bulunmuştur. Öğrencilerin akademik motivasyon düzeyi ile sosyal bağlılık düzeyi arasında ( $r = .099$ ,  $p < .05$ ) pozitif yönde, düşük düzeyde anlamlı bir ilişki bulunmuştur. Akademik motivasyon düzeyi ile erteleme eğilimi düzeyi arasında ( $r = .188$ ,  $p < .05$ ) pozitif yönde, düşük düzeyde anlamlı bir ilişki bulunmuştur. Öğrencilerin sosyal bağlılık düzeyi ile erteleme eğilimi düzeyi arasında ( $r = .221$ ,  $p < .05$ ) pozitif yönde, düşük düzeyde anlamlı bir ilişki bulunmuştur.

Öğrencilerin akademik özyeterlik algıları ile erteleme eğilimleri arasında ( $r=-.031$ ,  $p>.05$ ) anlamlı bir ilişki bulunmamaktadır.

Araştırmanın üçüncü alt problemi “Üniversite öğrencilerinin akademik motivasyon, sosyal bağlılık algıları ve erteleme eğilimleri akademik özyeterlik algılarının anlamlı bir yordayıcısı mıdır?” şeklinde ifade edilmiştir. Araştırmanın üçüncü alt problemine ilişkin bulgular Tablo 4’te yer almaktadır.

**Tablo 4.**

*Akademik Özyeterliğin Yordanmasına İlişkin Hiyerarşik Regresyon Analizi Sonuçları*

Yordayıcı Değişkenler	R	R <sup>2</sup>	R <sup>2</sup> Değişikliği (ΔR)	F	B	SH	β	t	p
<b>Adım 1</b>									
Akademik Motivasyon	,24	,06	,06	34,878	,154	,026	,246	5,906	,000
<b>Adım 2</b>									
Akademik Motivasyon					,169	,025	,269	6,644	,000
Sosyal Bağlılık	,34	,11	,05	36,144	-,100	,017	-,241	-5,934	,000
<b>Adım 3</b>									
Akademik Motivasyon	,34	,11	,00	24,189	,172	,026	,274	6,648	,000
Sosyal Bağlılık					-,098	,017	-,235	-5,676	,000
Erteleme Eğilimi					-,023	,038	-,025	-,604	,546

R = ,34; R<sup>2</sup> = ,11; F = 24,189; p = ,000

Hiyerarşik regresyon analizine birinci adımda bağımsız değişkenlerden akademik motivasyon değişkeni alınmıştır. Tablo 4 incelendiğinde akademik motivasyon ile akademik özyeterlik arasında pozitif bir ilişki vardır. Akademik motivasyon akademik özyeterlik algısının anlamlı bir yordayıcısıdır ( $\beta=.246$ ;  $p<.01$ ). Akademik motivasyon öğrencilerin akademik özyeterliklerine ilişkin varyansın yaklaşık %6’sını açıklamaktadır ( $R=.24$ ;  $R^2=.06$ ;  $\Delta R=.06$ ). Analize ikinci adımda giren sosyal bağlılık değişkeni ile akademik özyeterlik algısı arasında negatif bir ilişki vardır. Sosyal bağlılık akademik özyeterlik algısının anlamlı bir yordayıcısıdır ( $\beta=-.241$ ;  $p<.01$ ). Sosyal bağlılık değişkeni akademik özyeterlik algısına ilişkin varyansın yaklaşık %5’ini açıklamaktadır ( $R=.34$ ;  $R^2=.11$ ;  $\Delta R=.05$ ). Akademik motivasyon ve sosyal bağlılık değişkenleri birlikte akademik özyeterlik algısına ilişkin varyansın %11’ini açıklamaktadır. Analize üçüncü adımda dâhil edilen erteleme eğilimi ile akademik özyeterlik algısı arasında anlamlı bir ilişki bulunamamıştır. Erteleme eğilimi akademik özyeterlik algısının anlamlı bir yordayıcısı değildir ( $\beta=-.025$ ;  $p>.05$ ). Bağımsız değişkenlerin tümünün yer aldığı son modelde, akademik motivasyon, sosyal bağlılık ve erteleme eğilimi değişkenleri birlikte akademik özyeterlik algısına ilişkin varyansın yaklaşık %11’ini açıkladığı tespit edilmiştir ( $R=.34$ ;  $R^2=.11$ ;  $F=24,189$ ;  $p<.01$ ).

#### 4.TARTIŞMA VE SONUÇ

Çalışmanın sonucunda, öğrencilerin akademik özyeterlik düzeylerinin ortalamasının üzerinde, akademik motivasyon düzeylerinin orta düzeyde, sosyal bağlılık düzeylerinin, ortalamasının altında ve erteleme eğilimlerinin ise orta düzeyde olduğu tespit edilmiştir.

Alemdağ vd. (2014); Gürbüzöğlü Yalmanlı ve Aydın (2014); Satıcı (2013); Yeşilyurt (2013) da öğrencilerin akademik özyeterlik düzeylerini ortalamasının üzerinde tespit etmişlerdir. Öğrencilerin akademik özyeterlik düzeylerinin orta (Uslu, 2018; Donmuş vd., 2017; Kabaran vd., 2016; Yenilmez, 2016) ve düşük (Cihan, 2014) düzeyde olduğunu tespit eden çalışmalar da mevcuttur. Bununla birlikte öğrencilerin akademik motivasyonlarının ortalamasının üzerinde olduğu Alemdağ vd. (2014), Korkmazer (2020), tarafından yapılan çalışmalarda da saptanmıştır.

Diğer yandan yüksek sosyal bağlılık duygusuna sahip olan bireyler yeni sosyal ortamlara daha rahat katılabilirken, düşük sosyal bağlılık duygusuna sahip bireyler; duygularını ve ihtiyaçlarını yönetemeyebilir, depresyon, kaygı ve düşük öz saygı yaşayabilirler (Lee & Robbins, 1995; Lee & Robbins, 1998). Çevresiyle sosyal bağları kuvvetli olan bireylerin uyum sorunlarının azaldığı (Duru, 2008) görüldüğünden öğrencilerin sosyal bağlılıklarını artırmanın önemi vurgulanabilir. Bunların yanında sosyal bağlılık düzeylerinin ortalamasının üzerinde görüldüğü çalışmalar (Başkan Saka, 2019; Başkan vd., 2018) da mevcuttur.

Erteleme eğilimi açısından bakılacak olursa bu çalışmada olduğu gibi bu davranışın üniversite öğrencileri arasında yaygın olduğu (Balkıs vd., 2006) görülmektedir. Erteleme eğilimlerinin mevcut olduğu bazı çalışmalarda da (Öztürk Başpınar, 2020; Day vd., 2000; Ferrari & Scher, 2000) tespit edilmiştir. Bu durum



üniversite öğrencilerinin zamanı yönetmede yetersiz olmaları, bir işe konsantre olmada güçlük çekmeleri ya da düşük sorumluluk duygusuna sahip olmaları, başarısız olmaya yönelik kaygı duymaları ile açıklanabilir. Akademik erteleme eğilimini azaltmaya yönelik bilişsel, davranışsal ve motivasyonel stratejileri kullanarak beceri ağırlıklı çalışmalara da gereksinim duyulacağı açıktır.

Öğrencilerin akademik özyeterlik düzeyleri ile akademik motivasyon düzeyleri arasında pozitif yönde, düşük düzeyde anlamlı bir ilişki bulunmuştur. Alemdağ vd. (2014), Pajares (1996), Schunk (1996) çalışmaları da bu bulguyu desteklemektedir. Akademik motivasyon akademik özyeterlik algısının anlamlı bir yordayıcısıdır. Akademik motivasyon öğrencilerin akademik özyeterliklerine ilişkin varyansın yaklaşık %6'sını açıklamaktadır. Ayrıca, akademik öz-yeterlik, diğer değişkenlerin akademik motivasyon üzerindeki etkisine aracılık eder (Zhao & Zhang, 2018).

Öğrencilerin akademik motivasyon düzeyi ile sosyal bağlılık düzeyi arasında pozitif yönde, düşük düzeyde anlamlı bir ilişki bulunmuştur. Akademik motivasyon ve sosyal bağlılık değişkenleri birlikte akademik özyeterlik algısına ilişkin varyansın %11'ini açıklamaktadır.

Akademik motivasyon düzeyi ile erteleme eğilimi düzeyi arasında pozitif yönde, düşük düzeyde anlamlı bir ilişki bulunmuştur. Brownlow ve Reassigner (2000), Balkıs vd. (2006) akademik erteleme eğilimi yüksek olan öğrencilerin içsel motivasyon düzeylerinin, erteleme eğilimi düşük olan öğrencilerinkinden daha düşük olduğunu bulgulamışlardır. Balkıs (2006) erteleme eğilimiyle içsel motivasyon arasında negatif, dışsal motivasyon arasında pozitif bir ilişki olduğunu rapor etmektedir. Alan yazınında konuyla ilgili diğer çalışmalarda da içsel motivasyon ile erteleme arasında anlamlı düzeyde negatif bir ilişki olduğu rapor edilmektedir (Lee, 2005; Orpen, 1998; Senecal vd., 1995). Bu bulgu, önceki birkaç çalışmanın raporlarıyla tutarlı olan, akademik erteleme üzerinde akademik motivasyon için öz yeterliliğin önemli rolünü desteklemiştir. Bu nedenle, motivasyon için öz-yeterliği artırmaya yönelik müdahaleler, sağlık mesleklerindeki lisans öğrencileri arasında, özellikle özsaygısı düşük olanlar için akademik ertelemeyi önlemeye veya azaltmaya yardımcı olabilir.

Akademik özyeterlik düzeyi ile sosyal bağlılık düzeyi arasında negatif yönde, düşük düzeyde anlamlı bir ilişki bulunmuştur. Sosyal bağlılık akademik özyeterlik algısının anlamlı bir yordayıcısıdır. Sosyal bağlılık değişkeni akademik özyeterlik algısına ilişkin varyansın yaklaşık %5'ini açıklamaktadır. Klassen ve diğerlerinin (2008) çalışmasında, lisans öğrencileri arasında öz düzenleme, akademik özyeterlik ve özsaygı gibi tüm değişkenler arasında erteleme eğilimlerini en fazla öz-düzenlemeye yönelik öz-yeterlik yordamaktadır. Tan vd. (2008) ve Yerdelen vd. (2016) ayrıca öz düzenleme için öz yeterlik ile akademik erteleme arasında anlamlı bir negatif ilişki bulmuşlardır. Bu arada, düşük benlik saygısına sahip bireyler, zorluklarla yüzleşme (öz yeterlilik) yetenekleri hakkında olumsuz inançlara sahip olma eğilimindedir (Aldarmaki, 2012; Phan & Ngu, 2014). Öz-yeterliliğin özel bir biçimi olarak öz-düzenlemeye yönelik öz-yeterliliğin, benlik saygısı ile pozitif olarak ilişkili olduğu bulunmuştur (Klassen vd., 2009; Zuffianò vd., 2013). Bu nedenle, öz düzenleme için öz yeterlik, benlik saygısı ile akademik erteleme arasındaki ilişkide aracı bir rol oynayabilir.

Öğrencilerin sosyal bağlılık düzeyi ile erteleme eğilimi düzeyi arasında pozitif yönde, düşük düzeyde anlamlı bir ilişki bulunmuştur.

Öğrencilerin akademik özyeterlik algıları ile erteleme eğilimleri arasında anlamlı bir ilişki bulunamamıştır. Erteleme eğilimi akademik özyeterlik algısının anlamlı bir yordayıcısı değildir. Bağımsız değişkenlerin tümünün yer aldığı son modelde, akademik motivasyon, sosyal bağlılık ve erteleme eğilimi değişkenleri birlikte akademik özyeterlik algısına ilişkin varyansın yaklaşık %11'ini açıkladığı tespit edilmiştir. Ancak alanyazında genellikle akademik öz yeterliliğin, ertelemenin önemli ve istikrarlı bir yordayıcısı olduğu söylenmektedir (Steel, 2007). Akademik öz-yeterlik ile akademik erteleme arasındaki ilişkiye ilişkin diğer çalışmaların sonuçları da nispeten tutarlıdır; yani, akademik öz-yeterlik, akademik erteleme ile önemli ölçüde negatif ilişkilidir ve akademik öz-yeterlik, akademik ertelemeyi olumsuz yönde yordamaktadır (Ge vd., 2018; Ziegler & Opendakker, 2018). Bazı araştırmacılar, kendi kendini düzenlemeye yönelik düşük öz yeterliliğin, daha yüksek düzeyde ertelemeyi öngördüğünü öne sürmüşlerdir (Klassen vd., 2008, 2010). Diğer araştırmalar, akademik öz yeterliliğin diğer değişkenlerin akademik erteleme üzerindeki etkilerine aracılık ettiğini göstermiştir (Zhang vd., 2018). Yakın zamanda yapılan bir araştırma, akademik bir öz-yeterlik müdahalesinin akademik ertelemeyi azaltabileceğini ortaya koymuştur (Krispenz vd., 2019).

Bulgularımız, akademik ertelemenin önlenmesi ve azaltılmasının kapsamlı bir eğitim yaklaşımının parçası olması gerektiğini göstermektedir. Hedeflenen müdahaleler, motivasyon için özsaygı ve öz yeterliliği artırmayı ve başarısızlık korkusunu yenmeyi içerir. Benlik saygısı, hedefe ulaşma yeteneğine ve yüklemeye bağlı olarak kişinin değerine ve değerine yönelik kişisel değerlendirmeyi yansıtır. Sağlık mesleklerindeki lisans öğrencilerinin kendileri hakkında daha olumlu bir bakış açısı benimsemelerine yardımcı olmak için eğitimciler, onları uygun akademik hedefler belirlemeye, tehdit edici değerlendirme durumlarını azaltmaya ve akademik başarısızlık için makul nedensel açıklamalar bulmalarına yardımcı olmalıdır (Farid vd., 2014). Lisans öğrencilerinin benlik saygısını artırmaya odaklanan bu müdahaleler, motivasyon için öz yeterliliği teşvik ederek

ve başarısızlık korkusunu azaltarak akademik ertelemeyi dolaylı olarak önler veya azaltır. Bulgularımız, üniversite öğrencilerinin akademik öz-yeterlik duygularını artırmayı öğrenme becerileri gibi öz düzenleme becerilerini geliştirmelerine yardımcı olmak ve daha sonra motivasyon için öz-yeterliliği teşvik etmenin önemini vurgulamaktadır (Hogan vd., 2014).

Öte yandan, diğer öğrenci gruplarıyla karşılaştırıldığında, lisansüstü öğrencilerin akademik erteleme, öz-yeterlik ve öz kontrol arasındaki ilişki, lisans öğrencilerin dışsal değişkenlerden daha az etkilenmesi ve öğrenmelerinin daha bağımsız olması nedeniyle daha açık ve nesnel olmuştur. Örneğin, ortaokul öğrencilerinin akademik erteleme davranışı, öğretmenlerden algılanan destek ile ilişkilidir (Mouratidis vd., 2018). Gelecekte, farklı grupların akademik erteleme davranışları karşılaştırılabilir ve etkileme mekanizmalarındaki farklılıkları keşfetmek için incelenebilir.

**KAYNAKÇA**

- Alan, S. (2019). Comparative investigation of entrepreneurship and innovation perceptions of preservice teachers. *International Journal of Education in Mathematics, Science and Technology (IJEMST)*, 7(4), 311-318.
- Aldarmaki, F. R. (2012). Relationships between career counseling attitudes and self-esteem and self-efficacy among Emirati university students. *Journal of Career Development*, 39(2), 143-161.
- Alemdağ, C. (2015). *Beden eğitimi öğretmen adaylarının epistemolojik inançları, akademik öz-yeterlikleri ve öğrenme yaklaşımları*. (Yayımlanmamış Doktora Tezi). Karadeniz Teknik Üniversitesi.
- Allen, J., Robbins, S. B., Casillas, A., & Oh, I.-S. (2008). Third-year college retention and transfer: effects of academic performance, motivation, and social connectedness. *Research in Higher Education*, 49(7), 647-664. <https://doi.org/10.1007/s11162-008-9098-3>
- Allen, K., Kern, M. L., Vella-Brodick, D., Hattie, J., & Waters, L. (2018). What schools need to know about fostering school belonging: A meta-analysis. *Educational Psychology Review*, 30(1), 1-34.
- Balkıs, M. (2006). Öğretmen adaylarının davranışlarındaki erteleme eğilimlerinin düşünme ve karar verme tarzları ile ilişkisinin incelenmesi. (Yayımlanmamış Doktora Tezi). Dokuz Eylül Üniversitesi.
- Balkıs, M., & Duru, E. (2016). Procrastination, self-regulation failure, academic life satisfaction, and affective well-being: Under regulation or mis regulation form. *European Journal of Psychology of Education*, 31(3), 439-459. <https://doi.org/10.1007/s10212-015-0266-5>.
- Balkıs, M., Duru, E., Buluş, M., & Duru, S. (2006). Üniversite öğrencilerinde akademik erteleme eğiliminin çeşitli değişkenler açısından incelenmesi. *Ege Eğitim Dergisi*, 7(2), 57-73.
- Bandura, A. (1977). Self-efficacy: Toward a unifying theory of behavioral change. *Adv. Behav. Res. Ther.* 84, 139-161. doi: 10.1016/0146-6402(78)90002-4
- Bandura, A. (1993). Perceived self-efficacy in cognitive-development and functioning. *Educ. Psychol.* 28, 117-148. Doi: 10.1207/s15326985ep2802\_3
- Bandura, A. (1997). *Self-efficacy: The exercise of control*. W H Freeman, Times Books.
- Başkan Saka, N. (2019). Beden eğitimi öğretmen adaylarının sosyal görünüş kaygısı ve sosyal bağlılık düzeylerinin incelenmesi. (Yüksek lisans tezi). Trabzon Üniversitesi.
- Başkan, N., Öncü, E., Akbulut, V., & Kirandi, O. (2018). *Rekreasyonel egzersiz katılımcılarında sosyal görünüş kaygısı ve sosyal bağlılık*. Uluslararası Rekreasyon ve Spor Yönetimi Kongresi'nde sunulan bildiri, Muğla, Türkiye.
- Boysan, M. (2019). An integration of quadripartite and helplessness-hopelessness models of depression using the Turkish version of the Learned Helplessness Scale (LHS). *British Journal of Guidance & Counselling*, 48(5), 650-669.
- Brownlow, S., & Reasinger, R. D. (2000). Putting off until tomorrow what is better done today: Academic procrastination as a function of motivation toward college work. *Journal of Social Behavior and Personality*, 15(5), 15-34.
- Büyüköztürk, Ş. Çakmak, E. K., Akgün, Ö. E., Karadeniz, Ş., & Demirel, F. (2013). *Bilimsel araştırma yöntemleri*. Pegem Akademi.
- Cerino, E. S. (2014). Relationships between academic motivation, self-efficacy, and academic procrastination. *Psi Chi Journal of Psychological Research*, 19(4), 156-163.
- Chatterjee, S., & Hadi, A. S. (2006). *Regression analysis by example* (Vol. 607). John Wiley & Sons.
- Chen, S.-Y., & Lu, L. (2015). The role of achievement motivations and achievement goals in Taiwanese College Students' cognitive and psychological outcomes. *Journal of College Student Development*, 56(4), 397-412. <https://doi.org/10.1353/csd.2015.0040>
- Cihan, B. B. (2014). *Beden eğitimi ve spor yüksekokulu öğretmenlik bölümünde öğrenim gören öğrencilerin akademik, sportif ve öğretmenlik özyeterlilik algılarının incelenmesi*. (Yayımlanmamış Doktora Tezi). Gazi Üniversitesi.
- Cohen, L., Manion, L., & Morrison, K. (2007). *Research methods in education* (6th ed.). Routledge.
- Collins, M. A., & Amabile, T. M. (1999). *Motivation and creativity*. In R. J. Sternberg (Ed.), *Handbook of creativity* (pp. 297-312).
- Creswell, J. W. (2017). *Araştırma deseni nitel, nicel ve karma yöntem yaklaşımları*. (S. B. Demir Çev.). Eğiten Kitap.
- Day, V., Mensink, D., & O'Sullivan, M. (2000). Patterns of academic procrastination. *Journal of College Reading and Learning*, 30, 120-134.
- Donmuş, V., Akpunar, B., & Eroğlu, M. (2017). Öğretmen adaylarının akademik özyeterlikleri ve mesleki kaygıları arasındaki ilişkinin incelenmesi. *Mustafa Kemal Üniversitesi Sosyal Bilimler Enstitüsü Dergisi*, 14(37), 1-13.
- Duru, E. (2008). Yalnızlığı yordamada sosyal destek ve sosyal bağlılığın rolü. *Türk Psikoloji Dergisi*, 23(61), 15-24.

- Duru, E. (2007). Sosyal bağlılık ölçeğinin Türk kültürüne uyarlanması. *Eurasian Journal of Educational Research*, (26), 85-94.
- Eccles, J. S., & Wigfield, A. (2002). Motivational beliefs, values, and goals. *Annual review of psychology*, 53(1), 109-32. <https://doi.org/10.1146/annurev.psych.53.100901.135153>
- Ein-Gar, D., & Steinhart, Y. (2017). Self-control and task timing shift self-efficacy and influence willingness to engage in effortful tasks. *Front Psychol*, 8(1788). doi: 10.3389/fpsyg.2017.01788
- Farid, M. F., Akhtar, M., & Qamar, S. (2014). Relationship between causal attributions and self-esteem. *World Applied Sciences Journal*, 32(3), 386-391.
- Ferrari, J. R., & Scher, S. J. (2000). Toward an understanding of academic and nonacademic tasks procrastinated by students: The use of Daily logs. *Psychology in the Schools*, 37(4), 359- 366.
- Flett, A. L., Haghbin, M., & Pychyl, T. A. (2016). Procrastination and depression from a cognitive perspective: An exploration of the associations among procrastinatory automatic thoughts, rumination, and mindfulness. *Journal of Rational-Emotive & Cognitive-Behavior Therapy*, 34(3), 169-186. <https://doi.org/10.1007/s10942-016-0235-1>.
- Ge, C., Li, C. D., & Li, S. J. (2018). Study on the relationship between the junior high school students' self-efficacy and academic procrastination. *J. Zhoukou Norm. Univ.* 35, 146-152.
- Ghosh, R., & Roy, S. (2017). Relating multidimensional perfectionism and academic procrastination among Indian university students Is there any gender divide? *Gender Manag.* 32, 518-534. doi: 10.1108/gm-01-2017-0011
- Gokbel, E. N., & Alqurashi, E. (2018). Technology professional development and mathematics achievement: The change over the years. *International Journal of Technology in Education (IJTE)*, 1(1), 19-28.
- Gottfried, A. E. (1990). Academic intrinsic motivation in young elementary school children. *Journal of Educational Psychology*, 82, 525-538. <https://doi.org/10.1037/0022-0663.82.3.525>
- Gueorguieva, J. M. (2011). *Procrastination: A measurement of types*. (Yayımlanmamış Doktora Tezi). Western Illinois University.
- Gürbüzöğlü Yalmanlı, S., & Aydın, S. (2014). Fen bilgisi öğretmen adaylarının akademik öz-yeterlik algılarının incelenmesi. *e-Kafkas Eğitim Araştırmaları Dergisi*, 1(2), 21-27.
- Hamid, M. A., Chen, X., Zhang, G. D., Yin, X. Q., Li, Y., Cao, G. K., Gutierrez-Garcia, C., et al. (2019). The relationship between self-efficacy and aggressive behavior in boxers: The mediating role of self-control. *Front. Psychol.* 10(212). doi: 10.3389/fpsyg.2019.00212
- Hogan, M. J., Dwyer, C. P., Harney, O. M., Noone, C., & Conway, R. J. (2015). Metacognitive skill development and applied systems science: A framework of metacognitive skills, self-regulatory functions, and real-world applications. In *Metacognition: Fundamentals, applications, and trends* (pp. 75-106). Springer, Cham.
- Hulleman, C. S., Barron, K. E., Kosovich, J. J., & Lazowski, R. A. (2016). Student motivation: Current theories, constructs, and interventions within an expectancy-value framework. In *Psychosocial skills and school systems in the 21st century* (pp. 241-278). Springer, Cham.
- Kabaran, H., Altıntaş, S., & Kabaran, G. G. (2016). Öğretmen adaylarının eğitsel internet kullanım öz-yeterlik inançları ile akademik öz-yeterlik inançları arasındaki ilişkinin incelenmesi. *Eğitim Kuram ve Uygulama Araştırmaları Dergisi*, 2(2), 01-29.
- Karagüven, M. H. Ü. (2012). Akademik motivasyon ölçeğinin Türkçe 'ye adaptasyonu. *Kuram ve Uygulamada Eğitim Bilimleri*, 12(4), 1-22.
- Karasar, N. (2005). *Bilimsel araştırma yöntemi: Kavramlar ilkeler teknikler*. Nobel Yayıncılık.
- Keskin, C., Akcay, H., & Kapıcı, H. O. (2020). The effects of environmental science e-projects on middle school students' behaviors and attitudes. *International Journal of Technology in Education and Science (IJTES)*, 4(2), 160-167. <https://doi.org/10.46328/ijtes.v4i2.84>
- Kim, K. R., & Seo, E. H. (2015). The relationship between procrastination and academic performance: A meta-analysis. *Personality and Individual Differences*, 82, 26-33.
- Klassen, R. M., Ang, R. P., Chong, W. H., Krawchuk, L. L., Huan, V. S., Wong, I. Y. F., et al. (2010). Academic procrastination in two settings: motivation correlates, behavioral patterns, and negative impact of procrastination in Canada and Singapore. *Appl. Psychol. Int. Rev. Psychol. Appl. Rev. Int.* 59, 361-379. Doi: 10.1111/j.1464-0597.2009.00394.x
- Klassen, R. M., Ang, R. P., Wan, H. C., Krawchuk, L. L., Huan, V. S., Isabella, Y. F., et al. (2009). A cross-cultural study of adolescent procrastination. *Journal of Research on Adolescence*, 19(4), 799-811.
- Klassen, R. M., Krawchuk, L. L., & Rajani, S. (2008). Academic procrastination of undergraduates: Low self-efficacy to self-regulate predicts higher levels of procrastination. *Contemporary Educational Psychology*, 33(4), 915-931. <https://doi.org/10.1016/j.cedpsych.2007.07.001>
- Klibert, J., Langhinrichsen-Rohling, J., Luna, A., & Robichaux, M. (2011). Suicide proneness in college students: relationships with gender, procrastination, and achievement motivation. *Death Stud.* 35, 625-645. doi: 10.1080/07481187.2011.553311

- Klibert, J., LeLeux-LaBarge, K., Tarantino, N., Yancey, T., & Lamis, D. A. (2016). Procrastination and suicide proneness: a moderated-mediation model for cognitive schemas and gender. *Death Stud.* 40, 350–357. doi: 10.1080/07481187.2016.1141262
- Klingsieck, K. B. (2013). Procrastination: When good things do not come to those who wait. *Eur. Psychol.* 18, 24–34. doi: 10.1027/1016-9040/a000138
- Kohut, H. (1977). *The analysis of the self*. International Universities Press.
- Korkmazer, F. (2020). Üniversite öğrencilerinin akademik motivasyon algılarının incelenmesi üzerine bir alan çalışması. *Dicle Üniversitesi İktisadi ve İdari Bilimler Fakültesi Dergisi*, 10(20), 502-515.
- Krispenz, A., Gort, C., Schultke, L., & Dickhauser, O. (2019). How to reduce test anxiety and academic procrastination through inquiry of cognitive appraisals: A pilot study investigating the role of academic self-efficacy. *Front. Psychol.* 10(1917). doi: 10.3389/fpsyg.2019.01917
- Krispenz, A., Gort, C., Schültke, L., & Dickhäuser, O. (2019). How to reduce test anxiety and academic procrastination through inquiry of cognitive appraisals: A pilot study investigating the role of academic self-efficacy. *Frontiers in psychology*, 10, 1917.
- Larsen, D. M., & Puck, M. R. (2020). Developing a validated test to measure students' progression in mathematical reasoning in primary school. *International Journal on Social and Education Sciences*, 2(1), 20-33.
- Lee, E. (2005). The relationship of motivation and flow experience to academic procrastination in university students. *Journal of Genetic Psychology*, 166, 5-14
- Lee, R. M., & Robbins (1995). Measuring belongingness: The social connectedness and the social assurance scales. *Journal of Counseling Psychology*, 42(2), 232-241
- Lee, R. M., & Robbins, S. B. (1998). The relationship between social connectedness and anxiety, self-esteem, and social identity. *Journal of Counseling Psychology*, 45, 338-345
- Li, H. X., Zhang, J. J., Zhao, X., Si, J. W., & Huang, B. J. (2019). Relationship between epistemological beliefs, self-regulated learning, and academic procrastination in college students: a moderated mediation model. *Psychol. Dev. Educ.* 35, 557–565.
- Mouratidis, A., Michou, A., Aelterman, N., Haerens, L., & Vansteenkiste, M. (2018). Begin-of-school-year perceived autonomy-support and structure as predictors of end-of-school-year study efforts and procrastination: the mediating role of autonomous and controlled motivation. *Educ. Psychol.* 38, 435–450. Doi: 10.1080/01443410.2017.1402863
- Nayebi, H. (2020). Correction to: Advanced statistics for testing assumed causal relationships. In *Advanced Statistics for Testing Assumed Causal Relationships* (pp. C1-C1). Springer, Cham.
- Onwuegbuzie, A. J. (2004). Academic procrastination and statistics anxiety. *Assessment & Evaluation in Higher Education*, 29(1), 3–19. <https://doi.org/10.1080/0260293042000160384>.
- Orpen, C. (1998). The causes and consequences of academic procrastination: A research note. *Westminster Studies in Education*, 21, 73-75.
- Özer, B. U., Saçkes, M., & Tuckman, B. W. (2013). Psychometric properties of the Tuckman Procrastination Scale in a Turkish sample. *Psychological Reports*, 113(3), 874-884.
- Öztürk Başpınar, N. (2020). Üniversite öğrencilerinin genel erteleme davranışları ile akademik erteleme davranışları arasındaki ilişki. *Journal of Turkish Studies* 15(2), 1197-1219.
- Pajares F. (1996). Self-efficacy beliefs in academic settings. *Review of Educational Research*, 66(4), 543- 578.
- Phan, H. P., & Ngu, B. H. (2014). Interrelations between self-esteem and personal self-efficacy in educational contexts: An empirical study. *International Journal of Applied Psychology*, 4(3), 108–120.
- Przepiorka, A., Blachnio, A., & Siu, N. Y. F. (2019). The relationships between self-efficacy, self-control, chronotype, procrastination and sleep problems in young adults. *Chronobiol. Int.* 36, 1025–1035. doi: 10.1080/07420528.2019.1607370
- Roksa, J., & Whitley, S. (2017). Fostering academic success of first-year students: Exploring the Roles of motivation, race, and faculty. *Journal of College Student Development*, 58, 333-348. <https://doi.org/10.1353/csd.2017.0026>.
- Romano, J. L. (1996). Procrastination and task avoidance: theory, research, and treatment. *Contemp. Psychol.* 41, 698–699.
- Satıcı, S. A. (2013). Üniversite öğrencilerinin akademik öz-yeterliklerinin çeşitli değişkenler açısından incelenmesi. (Yayımlanmamış Yüksek Lisans Tezi). Anadolu Üniversitesi.
- Scheel, M., Madabhushi, S., & Backhaus, A. (2009). The academic motivation of at-risk students in a counseling prevention program. *The Counseling Psychologist*, 37, 1147-1178. <https://doi.org/10.1177/0011000009338495>
- Schunk DH. (1996). Goal and self-evaluative influences during children's cognitive skill learning. *American Educational Research Journal*, 33, 359-382.
- Senécal, C., Koestner, R., & Vallerand, R. J. (1995). Self-regulation and academic procrastination. *Journal of Social Psychology*, 135(1), 607-619.

- Sirois, F. M., Melia-Gordon, M. L., & Pychyl, T. A. (2003). "I'll look after my health, later": an investigation of procrastination and health. *Pers. Individ. Diff.* 35, 1167–1184. doi: 10.1016/s0191-8869(02)00326-4
- Skinner, B. F. (1978). *Reflections on behaviorism and society*. Englewood Cliffs, NJ: Prentice-Hall.
- Solomon, L. J., & Rothblum, E. D. (1984). Academic procrastination: Frequency and cognitive-behavioral correlates. *Journal of Counseling Psychology*, 31(4), 503–509. <https://doi.org/10.1037/0022-0167.31.4.503>.
- Stead, R., Shanahan, M. J., & Neufeld, R. W. J. (2010). "I'll go to therapy, eventually": procrastination, stress, and mental health. *Pers. Individ. Diff.* 49, 175–180. doi: 10.1016/j.paid.2010.03.028
- Steel, P. (2007). The nature of procrastination: A meta-analytic and theoretical review of quintessential self-regulatory failure. *Psychological Bulletin*, 133(1), 65–94. <https://doi.org/10.1037/0033-2909.133.1.65>.
- Tabachnick & Fidell. (2013). *B.G. Tabachnick, L.S. Fidell using multivariate statistics* (sixth ed.) Pearson, Boston.
- Tan, C. X., Ang, R. P., Klassen, R. M., Yeo, L. S., Wong, I. Y. F., Huan, V. S., et al. (2008). Correlates of academic procrastination and students' grade goals. *Current Psychology*, 27(2), 135–144.
- Trevino, N., & Defreitas, S. (2014). The relationship between intrinsic motivation and academic achievement for first generation Latino college students. *Social Psychology of Education*, 17, 293-306. <https://doi.org/10.1007/s11218-013-9245-3>
- Trolian, T., Jach, E., Hanson, J., & Pascarella, E. (2016). Influencing academic motivation: The effects of student-faculty interaction. *Journal of College Student Development*, 57, 810-826. <https://doi.org/10.1353/csd.2016.0080>
- Tuckman, B. W., & Kennedy, G. J. (2011). Teaching learning strategies to increase success of first-term college students. *Journal of Experimental Education*, 79(4), 478–504.
- Uslu, T. (2018). *Üniversite öğrencilerinin akademik özyeterlik, liderlik ve okula yabancılaşma alguları (Erzincan Üniversitesi örneği)*. (Yayımlanmamış Doktora Tezi). İnönü Üniversitesi.
- Walton, G. M., & Cohen, G. L. (2007). A question of belonging: Race, social fit, and achievement. *Journal of Personality and Social Psychology*, 92(1), 82–96.
- Walton, G. M., & Cohen, G. L. (2011). A brief social-belonging intervention improves academic and health outcomes of minority students. *Science*, 331(6023), 1447-1451.
- Wang, S., Zhou, Y., Yu, S., Ran, L., Liu, X., & Chen, Y. (2015). Acceptance and commitment therapy and cognitive-behavioral therapy as treatments for academic procrastination: A randomized controlled group session. *Research on Social Work Practice*, 27, 48–58. <https://doi.org/10.1177/1049731515577890>.
- Wäschle, K., Lachner, A., Stucke, B., Rey, S., Frömmel, C., & Nückles, M. (2014). Effects of visual feedback on medical students' procrastination within web-based planning and reflection protocols. *Computers in Human Behavior*, 41, 120–136.
- Wigfield, A., Lutz, L. S., & Wagner L. A. (2005). Early Adolescents "Development Across the Middle School Years: Implications for School Counselors. *Professional School Counseling*, 9(2), 112-119.
- Wolters, C. A. (2003). Understanding procrastination from a self-regulated learning perspective. *Journal of Educational Psychology*, 95(95), 179–187. <https://doi.org/10.1037/0022-0663.95.1.179>.
- Yenilmez, K. (2016). Öğretmen adaylarının akademik öz-yeterlikleri ve matematik öğretimine yönelik öz-yeterliklerinin bazı değişkenler açısından incelenmesi. *Dicle Üniversitesi Ziya Gökalp Eğitim Fakültesi Dergisi*, 29, 324-332.
- Yerdelen, S., McCaffrey, A., & Klassen, R. M. (2016). Longitudinal examination of procrastination and anxiety, and their relation to self-efficacy for self-regulated learning: Latent growth curve modeling. *Educational Sciences: Theory & Practice*, 16, 5–22. <https://doi.org/10.12738/estp.2016.1.0108>.
- Yeşilyurt, E. (2013). Academic self-efficacy perceptions of teacher candidates. *Online Submission*, 3(1), 93-103.
- Yılmaz, M., Gürçay, D., & Ekici, G. (2007). Akademik özyeterlik ölçeğinin Türkçe 'ye uyarlanması. *Hacettepe Üniversitesi Eğitim Fakültesi Dergisi*, 33(33), 253-259.
- Zhang, C. H., Si, J. W., & Zhang, B. C. (2010). A review of the study on influencing factors of learning procrastination. *J. Shandong Univ. Technol.* 26, 106–109.
- Zhang, Y. T., Dong, S. Q., Fang, W. J., Chai, X. H., Mei, J. J., & Fan, X. Z. (2018). Self-efficacy for self-regulation and fear of failure as mediators between self-esteem and academic procrastination among undergraduates in health professions. *Adv. Health Sci. Educ.* 23, 817–830. doi: 10.1007/s10459-018-9832-3
- Zhao, H., & Zhang, L. C. (2018). Influencing factors of female college students' self-control in learning: multiple mediation effects of Self-efficacy, learning motivation and learning strategy. *Chinese J. Ergon.* 24, 17–52.
- Ziegler, N., & Opendakker, M. C. (2018). The development of academic procrastination in first-year secondary education students: the link with metacognitive self-regulation, self-efficacy, and effort regulation. *Learn. Individ. Diff.* 64, 71–82. doi: 10.1016/j.lindif.2018.04.009

Zimmerman, B. (2008). Investigating self-regulation and motivation: Historical background, methodological developments, and future prospects. *American Educational Research Journal*, 45(1). 166-183. <https://doi.org/10.3102/0002831207312909>

Zuffianò, A., Alessandri, G., Gerbino, M., Kanacri, B. P. L., Giunta, L. D., Milioni, M., et al. (2013). Academic achievement: The unique contribution of self-efficacy beliefs in self-regulated learning beyond intelligence, personality traits, and self-esteem. *Learning and Individual Differences*, 23, 158–162.

### **ÇALIŞMANIN ETİK İZİNİ**

Yapılan bu çalışmada “Yükseköğretim Kurumları Bilimsel Araştırma ve Yayın Etiği Yönergesi” kapsamında uyulması belirtilen tüm kurallara uyulmuştur. Yönergenin ikinci bölümü olan “Bilimsel Araştırma ve Yayın Etiğine Aykırı Eylemler” başlığı altında belirtilen eylemlerden hiçbiri gerçekleştirilmemiştir.

### **Etik kurul izin bilgileri**

Etik değerlendirmeyi yapan kurul adı: Bingöl Üniversitesi Rektörlüğü

Etik değerlendirme kararının tarihi: 13.07.2020-E.11824

Etik değerlendirme belgesi sayı numarası: 92342550/108.01

### **ARAŞTIRMACILARIN KATKI ORANI**

1.yazarın araştırmaya katkı oranı %50, 2. yazarın araştırmaya katkı oranı %50'dir.

Yazar 1: Yöntem ve Bulgular.

Yazar 2: Kuramsal kısım ve Tartışma sonuç.

### **ÇATIŞMA BEYANI**

Araştırmada herhangi bir kişi ya da kurum ile finansal ya da kişisel yönden bağlantı bulunmamaktadır. Araştırmada herhangi bir çıkar çatışması bulunmamaktadır.”

Article Type : Research Article  
Date Received : 18.05.2022  
Date Accepted : 12.10.2022

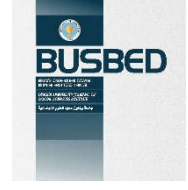

<https://doi.org/10.29029/busbed.1118437>

## FAILED MARRIAGES AND SPINSTERHOOD AS SYMBOLIC FEMINIST CONCEPTS IN THE VICTORIAN NOVEL

Veysel Isci<sup>1</sup>,

### ABSTRACT

In nineteenth-century Britain, a woman's place was regarded to be in the domestic area, devoted to housework and family life. However, thanks to certain political, economic and social changes, women progressively began to engage in pursuits that were previously exclusive to the men. Writing a novel was one of these pursuits for some women in the Victorian era. Although under the pseudonym of a man, women writers like Mary Ann Evans published significant works during this era. In many of their works, these women writers challenged the role that women were supposed to take in Victorian society. Using various literary strategies, they opposed to conventional representations of the woman in Victorian novel. In this context, the present study examines two canonical works by George Eliot and Elizabeth Gaskell to illustrate how these women writers portray marriage and spinsterhood as symbolic feminist concepts. The findings of the study suggest that by illustrating devastating results of undesired marriages and offering a utopian world of happiness for spinsters, Eliot and Gaskell, respectively, take up feminist stances against oppressing power of patriarchal society in England in the Victorian era.

**Keywords:** Victorian novel, Marriage, Spinsterhood, Feminism, Women writers

<sup>1</sup> Dr., Trabzon University, School of Foreign Languages, [veyselisci@trabzon.edu.tr](mailto:veyselisci@trabzon.edu.tr), <https://orcid.org/0000-0001-5187-5120>



Makalenin Türü : Araştırma Makalesi  
Geliş Tarihi : 18.05.2022  
Kabul Tarihi : 12.10.2022

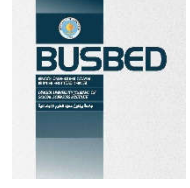

 <https://doi.org/10.29029/busbed.1118437>

## VİKTORYA DÖNEMİ ROMANLARINDA FEMİNİST SEMBOLLER OLARAK BAŞARISIZ EVLİLİKLER VE EVDE KALMIŞLIK

Veysel İşçi<sup>1</sup>,

### ÖZ

On dokuzuncu yüzyıl Britanya'sında, kadınların doğal yeri kendilerini ev işlerine ve aile hayatına adayabilecekleri tek yer olan ev olarak görülmekteydi. Ancak bazı siyasi, ekonomik ve sosyal değişimler sayesinde, kadınlar daha önce sadece erkeklere mahsus olan bazı alanlara da ilgi duymaya başladı. Viktorya döneminde yaşayan bazı kadınlar için yazarlık bu alanlardan biriydi. Her ne kadar erkek takma adlarını kullansalar da Mary Ann Evans gibi bazı kadın yazarlar bu dönemde önemli eserler kaleme aldı. Bu eserlerin pek çoğunda ise, kadın yazarlar Viktorya toplumunda kadınlara biçilen rolü sorgulamıştır. Farklı edebi stratejiler kullanarak, Viktorya romanında sıklıkla karşılaşılan geleneksel kadın temsillerine karşı çıkmışlardır. Bu bağlamda, bu çalışma George Eliot ve Elizabeth Gaskell gibi iki önemli kadın yazarın en çok bilinen eserlerini inceleyerek, söz konusu yazarların başarısız evlilikleri ve evde kalmışlık durumunu nasıl birer sembolik feminist kavram olarak kullandıklarını göstermeyi amaçlamaktadır. Çalışmanın sonuçları, Eliot ve Gaskell'in istenmeyen evliliklerin yıkıcı sonuçlarını ve evde kalmışlık durumunun getirdiği gerçekdışı mutluluk evreni gibi temaları kullanarak, Viktorya dönemi İngiliz toplumunda hâkim olan erkek egemen güce karşı nasıl bir feminist tutum takındıklarını göstermektedir.

**Anahtar Kelimeler:** Viktorya romanı, Evlilik, Evde kalmışlık, Feminizm, Kadın yazarlar

<sup>1</sup> Dr. Öğr. Üyesi. Trabzon Üniversitesi, Yabancı Diller YO, [veyselisci@trabzon.edu.tr](mailto:veyselisci@trabzon.edu.tr),  <https://orcid.org/0000-0001-5187-5120>

## 1. INTRODUCTION

In the mid-nineteenth century English society, the traditional role of the women was identified as a typical homemaker and conservative nest builder to her husband and her family. Therefore, the duty of the female gender was to keep her propriety as modelled after the Virgin Mary so that she could enhance her chance to find a possibly wealthy suitor and that she would devote her self-existence to the profit and comfort of him as a husband. Undoubtedly, the influence of the Catholic and Anglican churches widespread within the country was great on this 'Proper Lady' role. According to the Catholic and Protestant doctrines, God had fully indicated woman's function when he created her for the benefit and ease of man (Poovey, 1984, p. 3). Moreover, the principles of raising children, rising the whole generation and preserving the ark of the lord depended – in no small degree – on the woman (Poovey, 1984, p. 29). As a result of these religious references, the woman was regarded as "the etherealized Angel of the House in the Victorian era" (Poovey, 1984, p. 30). Thus, as prescribed to the feminine gender by the dominant socio-economic order, the woman was supposed to find supreme self-fulfilment in complete self denial since the only appropriate sphere where she could reign was the home.

In order to fulfil this divine duty, the women should marry – a goal which is "appointed by society for them, [as] the prospect they are brought up to, and the object which it is intended should be sought by all of them" (Mill, 1991, p. 502). With marriage, women were assumed to have accomplished happiness and well-being for both themselves and their husbands. Therefore, marriage was seen as the only 'occupation' that a woman could do. It was also considered by young daughters of middle-class families to be the only way to climb upwards in social mobility. In a society where all the members were super-conscious about their class and thus social mobility for middle and lower class members was really hard, marriage was the key for women to change her social status. In a similar fashion, representations of marriage in the Victorian literature coincide with the dominant social view on women. Thus, it is not surprising to encounter many narratives that highlight the importance of marriage to young ladies in the works of domestic fiction and sentimental novel genres in the Victorian literature.

Spinsterhood, on the other hand, was regarded as a fearsome nightmare by maiden ladies and so this fear resulted in unwilling marriages on many occasions during the Victorian era. Seen in the dominant social order as a great failure for most women, the spinsterhood is found as a detestable status one should avoid. As opposed to an ideal that is based on "a religiously grounded understanding of morality and usefulness" (Berend, 2000, p. 935), the non-elective spinsterhood is viewed as an individual misfortune by most members of the nineteenth-century English society. Thus, young women were eager to get married in their early twenties even though they did not feel any love for possible suitors nor find them charming. Similarly, in many major works of the Victorian novel, consequences of spinsterhood are often depicted as loneliness, unhappiness, boredom, and even madness. In these novels, the spinster woman is mostly depicted as ugly, relatively old, restless, and even depressed.

Nevertheless, with the advent of the Age of Enlightenment, the Industrial Revolution, and many other groundbreaking social events that broke out in Britain, the 'proper role' for women began to change. Gaining popularity as a result of their literary success, women writers – such as Jane Austen, Charlotte Bronte, Mary Wollstonecraft, and Mary Shelley – started to question the domestic role of the women in the Victorian society. In their respective publications – novels and essays in particular – they challenged the conversational woman figure by portraying alternative women characters who were contrasting with the Victorian Angels of the House. In these works, marriage and spinsterhood are identified in a different manner which is conflicting with former definitions including propriety, morality, and conventional meanings.

In these contexts, the main aim of this essay is to illustrate how the notions of marriage and spinsterhood are characterized to contrast the old and reassuring social order by two women writers who published significant works in the domestic fiction genre in the second half of the nineteenth century. Therefore, first George Eliot's *Middlemarch* (1871-2) is studied to indicate how fatal marriages or individual reformations are represented as an antithetic response to the feminine propriety imposed by the society. Second, Elizabeth Gaskell's *Cranford* (1851-3) is analyzed to show how a community of spinsters is proposed as a pleasing alternative to marriage with an implicit feminine ideology.

## 2. FAILED MARRIAGES IN GEORGE ELIOT'S *MIDDLEMARCH*

Religion does not solely justify the established role of the woman. There are several other reasons why the women see the institution of marriage as an ultimate goal in their life. First, the woman is regarded by men to be inferior in muscular strength and thus she is believed to need a state of bondage to some man so as to overcome her physical weakness (Mill, 1991, p. 475). Second, owing to the limited access to the work place as a result of the socio-economic order in the era, marriage is virtually the only respectable 'occupation' for women apart from some other leisure time activities "such as playing piano, singing, dancing, fine needlework, and painting" (Poovey, 1984, p. 29). Through these free time hobbies, she could display her personal charms and desires in the Victorian era. Moreover, it is a common belief in the mid-Victorian England that "a happy marriage is to a

woman what success in any of the careers of life is to a man" (Fryckstedt, 1987, p. 13). Therefore, women's contribution to the domestic and national economy is considered to be only through offsetting the frustrations and strains a man suffers in his work place and recharging him for the next day's labour force. Third, Eger suggests that for a woman in the Victorian era "the best way to acquire knowledge is from conversation with a father, a brother or a friend, in the way of family intercourse and easy conversation which is a significant part of Anglican morality" (2010, p. 171). In this respect, women's familiar notions of bad and good are believed to be of didactic blessings descending from a superior man as her instructor (Mill, 1991, p. 568). Fourth, the fear of the notion of spinsterhood is quite prevalent among maiden girls in the Victorian society. Being a by-product of the society, the spinster is regarded as the lamentable model who is "only fit to live alone, and no human beings ought to be compelled to associate their lives with them" (Mill, 1991, p. 516). Therefore, it is not surprising to run into numerous female protagonists in the mid-century Victorian novels who yearn for getting married to some man.

For instance, it is clearly seen in *Pride and Prejudice* (1813) by Jane Austen that the Bennett sisters – Jane in particular – are desperate to get married to a man of high social status. In order to receive an inheritance and support her sisters, Elizabeth is also supposed to marry with Mr. William Collins, a clergyman and distant cousin of Mr. Bennet, as her father's family property is entailed and can solely be passed to a man heir. Similarly, another significant female character in the book and Elizabeth's best friend, Charlotte Lucas is introduced to the reader as a woman about twenty-seven, who is on the verge of being a spinster. Regarding that Mr Collins is her last chance as she is not getting any younger and she desires her own establishment, Charlotte marries him upon an urgent decision. In fact, Charlotte's approach towards marriage is super-practical and she gives advice on marriage at the beginning of the book when Jane is finding it hard to hook up with Mr. Bingley since she is quiet and shy. Charlotte says "it is sometimes a disadvantage to be so very guarded. If a woman conceals her affection with the same skill from the object of it, she may lose the opportunity of fixing him [...] In nine cases out of ten a woman had better show more affection than she feels" (Austen, 2006, p. 36). Therefore, like a typical female character in the Victorian novel, she accepts Mr. Collins' proposal even though he is rejected by Elizabeth the day before. In sum, as in many works of domestic fiction genre in the Victorian novel, marriage becomes the most important motivation that drives the plot in *Pride and Prejudice*.

Likewise, Dorothea in *Middlemarch* is also one of the female characters that seek marriage as an ultimate goal. But her representation in the novel is not similar to those of other female protagonists in the Victorian era. George Eliot hates "silly women novelists" of the Victorian era owing to their stereotypical fantasy portrayals of the conventional romance fiction (Fryckstedt, 1987, p. 31). Therefore, she prefers to write under a male pseudonym in order to avoid constraints imposed by the traditional expectations from women's writing. Eliot's female protagonist Dorothea is an exceptional woman when compared to the portrayals of female characters in the Victorian novel. She is intelligent, religious, and beautiful. Her religious desires make her reject the proposal of a baronet, Sir James Chettam, and other possible suitors. As an orphan maiden, she longs for a father-husband character, believing that the duty of obedience, which is not painful or irksome as imposed by the religion, is best accomplished by getting married to a man of sense and integrity. Dorothea's model of propriety is not taken "from other women or from books but from a man whose vocation incarnates absolute virtue" (Poovey, 1984, p. 217).

Being an idealist and scholarly clergyman, Mr. Casaubon is the best suitor in terms of Dorothea's standards. He is not only a religious personality but also a middle-aged man who can fill the emotional gap in Dorothea's heart that stems from losing her father at an early age. Mr. Casaubon himself thinks that Dorothea, with her submissive and worshipful character, would be a great assistant to accomplishing his life-long vocation, a book titled *The Key to All Mythologies*. As a result, with a Hebraist approach, they both unite their lives upon "a faith which involves the blending of a complete personal love in one current with a larger duty through an obedient submission of the soul to the Highest" (Eagleton, 1978, p. 122).

In fact, submission, endurance, and resignation personified by the female character Dorothea, have been in great conformity with the womanly ideal figure established by Victorian moralities. Thus, she also fits into conventional portrayals of young women seeking happiness in marriage in domestic fiction genre. However, Dorothea's philanthropic character is shattered when she meets Mr. Casaubon's artist cousin Will Ladislaw when she is on honeymoon with her husband in Rome. Ladislaw starts to feel sympathy with Dorothea, and she shows goodwill to him, as well. After they flirt secretly for a while, Dorothea falls in love with the young artist. The romantic love that the young couple feel for each other liberates Dorothea's soul in such a way that she feels "forced to abandon the lure of the imagination for the duties of a virtuous wife" (Eger, 2010, p. 152). Poovey suggests that "sentimentalism or romantic love similarly promises women emotional fulfilment and the legitimization of their autonomy, their intensity of feeling, and even their power" (1984, p. 243). Therefore, sentimentalism along with an individual reformation returns Dorothea to her independent, pre-marriage self.

Consequently, after Mr. Casaubon dies of a heart attack, Dorothea marries Will Ladislaw by flouting conventions even though she has to waive her inherited wealth.

By such an ending, which seems to be antithetic to the general characteristics of the Victorian novel, Eliot hopes to illustrate her rebellious nature and feminist world-view against the Victorian social order. For, Eliot suggests that an unwise marriage between two people that are not instinctively compatible never provides the free spirit and individual emancipation that the Victorian women necessitate. Since she aims to contribute to promoting the goal of social and religious reformation within the female society, who according to Poovey, is “an audience desperately in need of reform” (1984, p. 209), Eliot – like some of her contemporaries - perfects a form of irony in marriage by writing through the lenses of the ideology of propriety. With an attempt to challenge and attack the institution of marriage and patriarchal family, which is regarded as a unit of religious and social discipline, Eliot exemplifies liberal reformism for the female readership (Eagleton, 1978, p. 119). Through Dorothea’s self-contradictory romantic achievement, she unifies principles of love and female desire as opposed to morality and propriety imposed on female gender by the Victorian society.

Similarly, the romantic love presented by Eliot does not bear any similarities to the conventional love plots widely included in the domestic novels of many Victorian women writers who “often simply embraced the social role that women as a group had generally internalized” (Poovey, 1984, p. 38). These traditional novels, also known as novel of manners, do not conform to the Eliot’s feminist ideologies which encapsulate an agreeable form for women’s passions and an enhancement for the social order she disobeys. Therefore, in her much acclaimed novel, Eliot portrays another failed marriage to demonstrate that even though marriage is based upon a mutual consent between the couple, it actually does not yield an ideal form for the female gender if it lacks woman’s passions.

In this context, Rosamond Vincy’s complicated marriage with Dr. Tertius Lydgate in *Middlemarch* is not surprising, too. Rosamond is a stunningly beautiful woman who is obsessed with social gentilities, social upward mobility, and living well. The only reason she marries Dr. Lydgate is because he is wealthy and has titled relatives. Although Rosamond is from a middle-class background, she always dreams of leaving Middlemarch and leading an affluent aristocratic lifestyle in a town. In this respect, Dr. Lydgate constitutes a perfect match for her girlhood delusions including a charming prince. Nevertheless, Dr. Lydgate first considers their relationship as solely self-affection and falls out of love with Rosamond upon exploring that the local community regards them *de facto* engaged. But, he finally gives up his resolution and they soon get married. This unromantic marriage, which is based upon Rosamond’s fantasies, does not bring any source of happiness to Rosamond and literally ruins Lydgate owing to the unrealistic ideals of each other. Therefore, coping with the debt left on him as a result of his efforts to please Rosamond, Dr. Lydgate never finds happiness and dies at an early age, making Rosamond and four children widowed and orphaned, respectively.

By treating this irreconcilable marriage between Dr. Lydgate and Rosamond as a fatal error, Eliot aims to illustrate her disdain for the trope of perfect fairy-tale endings, which are quite popular in the Victorian novel. Unlike many other novelists of the era who portray the marriage as a magical wand of Cinderella, Eliot vividly depicts the realities of marriage in an unorthodox way so as to indicate unfavourable consequences of failed marriages. By doing so, in contrast to common belief in the era, she hopes to argue that modelled marriages like the one between Jane Bennett and Mr. Bingley in Jane Austen’s *Pride and Prejudice* or the ones between Rosamond and Dr. Lydgate, and Dorothea and Mr. Casaubon in her own book do not actually win out nor contribute to the spiritual emancipation of the female gender in Victorian society.

### 3. THE NOTION OF SPINSTERHOOD IN ELIZABETH GASKELL’S *CRANFORD*

Lucy Hosker argues that in a society which is “founded on the principles of obedience and submission to male authority and so requires women to respect a certain model of behaviour”, the spinster has no role to play since she is not regarded as someone doing her mission successfully (2013, p. 55). Deprived of the conjugal and filial love that they would enjoy if they were married and had children, the spinster symbolizes failure, despair and misery, and sets a bad example for women in Victorian-era English society. She is often portrayed as an aunt, an assistant to the mother for household and childcare, or an old grandma who lives in isolation in the many works of Victorian literature in the nineteenth century.

However, in one of her major novels, Elizabeth Gaskell creates a fictional small town called Cranford, which “is in possession of the Amazons, all the holders of houses, above a certain rent, are women” (Gaskell, 1966, p. 44). The majority of these women, who have her own eccentric individuality, are middle-aged spinsters or widows without children from a middle or upper middle-class background. The women characters in the novel are class-conscious and they put a distance between themselves and the women of poor background. For instance, Mrs. Jamieson overlooks a farmer’s daughter named Mrs. Fitz-Adam, who is also aware of her social status as an ordinary county girl. They often use the word *genteel* so as to refer to Victorian manners such as propriety and

elegance. However, in this fictional town, no one is superior or inferior in relation to the other human beings. Therefore, strict class boundaries, mostly seen in many other Victorian novels, may disappear in the long term if the women are given chances of social mobility.

On the other hand, in this distinctive women-dominant town, apart from a surgeon and a rector of the church, men appear temporarily and then somehow disappear. Actually, “what could they do if they were here?” asks Mary Smith, the narrator and one of main characters in the novel (Gaskell, 1966, p. 44). The spinster community of Cranford has a “distaste of mankind” (Gaskell, 1966, p. 55) and they have persuaded themselves that “to be a man was to be vulgar” (Gaskell, 1966, p. 50). Therefore, although some men such as Captain Brown, Mr. Fitz Adam and Mr. Holbrook are looked upon kindly by the women in Cranford, they suddenly die of some reason. Unconventionally, in a period in which “husbands are becoming more expensive, or reverse the formula women are becoming less valuable” (Poovey, 1984, p. 12), the women in the town are so ignorant of the men’s existence that they even do not know “what to do with a gentleman visitor” (Gaskell, 1966, p. 74) when Miss Matty’s cousin arrives in the town for a visit. In addition, as observed in the narratives of the crook, Signor Brunoni, men are attributed to all manners of evil and wrong-doing in this neighbourhood patronized by the ladies.

Similarly, marriage, the prescribed duty and divine vocation for the Victorian woman, is deliberately escaped and scornfully detested by the Cranford women, as well. For instance, Miss Pole and Miss Matty declare that they are thankful that they have never been married (Gaskell, 1966, p. 154). They further claim that marriage results in “great natural credulity in a woman” and therefore it makes her weak and vulnerable (Gaskell, 1966, p. 153). Moreover, they do not see the institution of marriage as a necessity in contrast to the common belief. Instead, by having a strong companionship among each other, the spinsters in Cranford enjoy individual pleasures at fashionable house parties and solemn festivities without being bothered by a husband or a child. They do not yearn for the companion of a man for daily pleasures and domestic fun. By “pursuing autonomy and rejecting wifely dependence” (Berend, 2000, p. 936), they enjoy life by solely seizing the day.

Likewise, in economical terms, the townspeople in Cranford depend on the solidarity among the women, too. For instance, when Miss Matty Jenkyns, probably the main character of the novel, is reduced to penury due to the bankruptcy, she fortunately finds many women around her who are ready to help. In addition, Betty Barker, a fascinating entrepreneurial character, sets another good example for the economical solidarity in the town. Being once a maid, Betty saves up all of her salary and buys a milliner shop. Designing patterns for clothes and selling them directly to aristocratic ladies with the help of other women in Cranford, Betty financially becomes a very successful woman. Thus, as they have a compassionate relation among townswomen, the women do not necessitate any kind of manly bondage for their economical needs. Unlike many other representations of the female character that has to depend on a man for her economical demands in the Victorian novel, the women in Cranford are independent and self-sufficient in economical terms. Therefore, as Lee Virginia Chambers-Schiller suggests in her work on nineteenth-century spinsters, elective spinsterhood is portrayed as a “dramatic new form of female independence, rooted in the individualistic ethic of the Enlightenment and the Industrial Revolution” (1987, p. 108).

Nonetheless, according to the women community in Cranford, the only ways that marriage can be beneficial in the town are through some other pleasures it provides. For instance, Miss Pole, another significant character in the novel, argues that she might need a man “to have someone to lean upon in difficult times” (Gaskell, 1966, p. 175). Similarly, according to the honourable Mrs. Jamieson, a widow with aristocratic roots, having a man close by may also be useful thanks to the opportunity it enables to have a baby (Gaskell, 1966, p. 213). However, the novel illustrates that the former pleasure is replaced by the consolation best given by the devoted friendship within the town. On the other hand, the latter agony cannot be eliminated without marriage since, according to the Victorian morality, “the loss of chastity means loss of everything that is clear and valuable to a woman, the peace of her own mind, the love of her friends, the esteem of the world, the enjoyment of present pleasure and all hopes of future happiness” (Poovey, 1984, p. 23). Thus, having a child without any legal familial bondage is unthinkable for even the matriarchal community in Cranford. Consequently, as Miss Matty confesses, the ladies of Cranford have a strange yearning in their hearts whenever they “see a mother with her baby in her arms” (Gaskell, 1966, p. 200).

By portraying the companionable relationship among the women as a volunteer preference to marriage, Elizabeth Gaskell represents the spinsters with a capacity to simultaneously deny and reject the social conventions of the age in which she lived. In fact, Gaskell conforms to the customs of the era by depicting the fairy-tale desires and delicacy of the female gender as in the examples of Mrs. Jameison and Lady Glenmire, her widowed sister-in-law. However, she also distorts the traditional family unit in an unorthodox manner by portraying the spinster as a radically excluded figure whose social isolation gives woman independence in her own world. Gaskell rejects manly power and man’s superiority to woman through presenting a self-dependent spinster community who does not need a marital attachment for the pursuit of her physical and mental well-being.

Moreover, she liberally reintegrates the spinster and the widow into society and therefore illustrates the possibility of pursuing the happiness and joy of life without having to engage to some man as a result of social oppression. In Gaskell's fictional town, the women can enjoy daily pleasures such as card games in accordance with the domestic decorum and get involved in the social network dominated by middle-aged spinsters. Considering the era the book is published in, some might think that this town seems to be abnormal and even utopian. However, Gaskell is aware of the fact that normality means conformity and conformity means lack of personal thought. Thus, by creating an unusual community in which the women act totally free and independent, she hopes to illustrate that the female gender does not have to depend on a man for daily pleasures and economical needs. Instead, she clearly demonstrates that women reject marriage as they consider it as an act conflicting with female autonomy, achievement, and self-development.

#### 4. CONCLUSION

In the early Victorian-era English literature, the main purpose of the domestic novel is usually believed to describe love which ends up with marriage. However, while portraying love, duty is always underlined to be the correct act for women. Since the majority of the novelists in the century believe that social and natural causes combine to make it improper that women should be collectively rebellious to the power of men, they portray the woman figure as the decent maiden waiting for her charming prince who – as her eternal lord and sovereign – will meet her domestic desires with his manly power and affectionate caressing.

However, this proper lady character is seriously challenged and attacked as outmoded and destructive by certain eminent women writers including George Eliot and Elizabeth Gaskell. From examining Eliot's and Gaskell's domestic fictional novels in the light of feminist concerns, it can be argued that they both aim at changing the status of women in the nineteenth-century Victorian society by seeking to spurn conventional marital institution and family. With a rebellious attempt to redefine women's proper role, they oppose to the institution of marriage in a period in which the notion of marriage is still a sacred and ecclesiastical duty.

In her novel *Middlemarch*, George Eliot illustrates some negative consequences of falling in love with the wrong man and getting married to him. She also gives much detail on the results of restricting women to the domestic sphere in her book. She presents her personal values concerning the female gender in such a way that they seem natural correctives to the restrictions of decorum that young ladies are expected to behave and act. In addition, by depicting love as a romantic revolt that liberates woman's spirit in a reformatory way, Eliot deviates from the common representations of love in the fairy tales existent in the works of her contemporaries.

Similarly, in *Cranford*, another significant novel in the Victorian-era English literature, Elizabeth Gaskell sets up a women-populated fictional town in which she presents a self-independent spinster world with humour and gentle satirical touches. By portraying a pleasing and attractive spinster and widow society, she hopes to compensate the presence of conjugal and familial fears of woman. Through representations of this joyous spinster community, Gaskell aims to suggest that women are self-sufficient and does not necessitate a marital bondage to pursue their proper role in the society. Moreover, by dismantling the underlying structures of marriage and then recomposing them, she ultimately aims to remind the Victorian reader of fatal consequences of unwilling marriages. With a socially feminist concern, she instead offers a woman-dominated sphere where happiness and joy reigns among the residents of a fictional town.

In sum, both Eliot and Gaskell employ successful literary strategies that challenge institution of marriage, which is regarded to be the basis on which the whole social order is built in the Victorian era. These strategies, adopted consciously or unconsciously by both women writers, also have significant consequences that pioneer other feminist literary movements of the next centuries in English literature. By setting good literary models for the novelists in the upcoming centuries, they represent early examples of women writers who aim to portray the struggles that the female gender suffered in the Victorian society. Through representing happy models of spinsters, once portrayed as social outcasts and even ogres in Victorian domestic fiction, and highlighting adverse outcomes of failed marriages that are mostly degenerative for women, both Eliot and Gaskell open up new pathways that challenge canonized portrayals of the female gender in Victorian-era English literature. Therefore, they are now acclaimed as foremothers of feminism by some contemporary feminists.

## REFERENCES

- Austen, J. (2006). *Pride and Prejudice*. Cambridge University Press.
- Berend, Z. (2000). "The Best or None!" Spinsterhood in Nineteenth-Century New England. *Journal of Social History*, 33(4), 935-957.
- Chambers-Schiller, L. V. (1987). *Liberty a Better Husband: Single Women in America: The Generations of 1780-1840*. Yale University Press.
- Eagleton, T. (1978). *Criticism and Ideology: A Study in Marxist Literary Theory*. Verso.
- Eger, E. (2010). *Bluestockings: Women of Reason from Enlightenment to Romanticism*. Palgrave Macmillan.
- Elliot, G. (1994). *Middlemarch*. Penguin Books.
- Fryckstedt, M. C. (1987). Defining the Domestic Genre: English Women Novelists of the 1850s. *Tulsa Studies in Women's Literature*, 6(1), 9-25.
- Gaskell, E. C. (1966). *Cranford*. University of London Press.
- Hosker, L. (2013). The Spinster in the Works of Neera and Matilde Serao: Other or Mother? In *Women and Gender in Post-Unification Italy* (p. 50-71). Peter Lang.
- Mill, J. S. (1991). *On Liberty and Other Essays*. Oxford University Press.
- Poovey, M. (1984). *The Proper Lady and the Woman Writer: Ideology as Style in the Works of Mary Wollstonecraft, Mary Shelley, and Jane Austen*. University of Chicago Press.

Makalenin Türü : Araştırma Makalesi  
Geliş Tarihi : 10.05.2022  
Kabul Tarihi : 14.10.2022

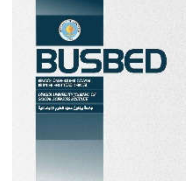

<https://doi.org/10.29029/busbed.1115012>

## THE CATCHER IN THE RYE: HOLDEN CAULFIELD THE VOICE OF INNOCENCE

Murat ÇAN<sup>1</sup>

### Abstract

*The Catcher in the Rye* is a social critique of the realities of America after World War II. The author, J.D. Salinger, addresses the psychological traumas and social changes after the war and adolescent problems. However, readers see social realities through the eyes of an adolescent, Holden Caulfield. Holden rebels against the conditions of modern life and adults' intervention in the adolescent world; his rebellion is an escape. Since adolescence has its own culture and language, the adolescent language in the novel is unique and is an uncensored adolescent expression. It is this voice of adolescence that causes a conflict between adults and adolescents. Thus, Holden is both an adolescent critique of American society in the 1950s and an adolescent response to that society. In this study, adolescent problems and what shaped their development are excavated in terms of the way adolescents and adults perceive life.

**Keywords:** Adolescent language, Innocence, Environment, Morality, Capitalism

<sup>1</sup>PhD. Student, İstanbul Aydın University, Institute of Graduate Studies, [muratcan2@stu.aydin.edu.tr](mailto:muratcan2@stu.aydin.edu.tr), <https://orcid.org/0000-0002-7655-5649>



Article Type : Research Article  
Date Received : 10.05.2022  
Date Accepted : 14.10.2022

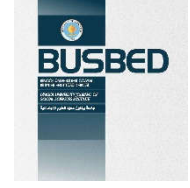

<https://doi.org/10.29029/busbed.1115012>

## ÇAVDAR TARLASINDA ÇOCUKLAR: MASUMİYETİN SESİ HOLDEN CAULFIELD

Muat ÇAN<sup>1</sup>

### Öz

*Çavdar Tarlasında Çocuklar*, İkinci Dünya Savaşı'ndan sonra Amerika'nın gerçeklerinin toplumsal eleştirisi. Yazar J.D. Salinger, savaş sonrası yaşanan psikolojik travmaları ve toplumsal değişimleri ve ergenlik sorunlarını ele alır. Ancak okuyucular sosyal gerçekleri ergen Holden Caulfield'in gözünden görürler. Holden, modern hayatın koşullarına ve yetişkinlerin ergen dünyasına müdahalesine isyan eder; onun isyanı bir kaçıştır. Ergenliğin kendine has bir kültürü ve dili olduğundan romandaki ergen dili özgündür ve sansüresiz bir ergen ifadesidir. Yetişkinler ve ergenler arasında bir çatışmaya neden olan ergenliğin bu sesidir. Bu nedenle Holden, hem 1950'lerde Amerikan toplumunun ergenlik eleştirisi, hem de bu topluma ergen tepkisini temsil eder. Bu çalışmada, ergenlerin ve yetişkinlerin hayatı algılayış biçimleri açısından ergen sorunları ve gelişimlerini nelerin şekillendirdiği ortaya çıkarılmıştır.

**Anahtar Kelimeler:** Ergen dili, Masumiyet, Çevre, Ahlak, Kapitalizm

<sup>1</sup>Doktora Öğrencisi, İstanbul Aydın Üniversitesi, [muratcan2@stu.aydin.edu.tr](mailto:muratcan2@stu.aydin.edu.tr), <https://orcid.org/0000-0002-7655-5649>

## 1. INTRODUCTION

*The Catcher in the Rye* is a novel by J. D. Salinger, published in 1951. It is valued nearly all over the world because the book quests the social and family affairs of the young in the years following World War II. Moreover, it narrates the realities of American society and the sexual perceptions of youth. Salinger tries to draw the attention of the public to the sexual understanding of adolescents, which constitutes a social problem in the 1950s. And also, family problems that cause the young to get lost in society are implied in the novel. Because of the obscene descriptions and language, it was not recommended by some critics to younger readers in case they would be affected unfavorably. For this reason, it was banned in schools for a certain time. In *The Catcher in the Rye*, Salinger depicts adolescent problems and their unique culture that developed differently from adult world.

Young people have their own culture and language through which they express themselves. They make their own music, clothing, eating habits, and social life because they fail to “make their mark in the world of adults” (Eckert, 2004, p. 362). They create their own world “in which they can make a mark,” and this world, “commonly referred to as “teen culture,” is a response to the opportunities and constraints of the institution that houses it” (Eckert, 2004, p. 362). Therefore, language is a critical factor in the communication of teen culture. It represents the speaker’s attitude towards the target person and culture as well as expresses a person’s characteristics and culture, besides a society’s values. The language in *The Catcher in the Rye* gives information about adolescent and adult cultures. Holden expresses youth problems through adolescent language; we see the conflict between the younger generation and the adult world from the perspective of youth. As a result, Holden's language mentions communication problems between young people and adults that cause a disconnection between their worlds.

The psychological perceptions of young people during the puberty period are critical since they behave selfishly and make illogical decisions. They perceive adults as if they do not understand them, and they impose pressure on their choices and freedom. Amid this communication problem, we see Holden’s language as the voice of adolescent culture and understanding in *The Catcher in the Rye*. His voice is innocent because he tries to protect the kids’ world in the chaotic and changing world of capitalism. The adults’ phonies and immoralities in the kids’ living environment ruin their innocence, and Holden rebels against the attempt of adults to infiltrate their ill world into the kids’ innocent world. Also, moral and capitalist values play a significant part in showing the language conflict between the adult and young worlds. So, this study brings different perspectives, such as alienation, sexuality, rebellion, escape, censorship, and adolescent problems, into the discussion to highlight the importance of adolescent language. Accordingly, this study aims to explore why Holden protests against the adult world and what makes him the innocent voice of the youth.

## 2. HOLDEN CAULFIELD THE VOICE OF INNOCENCE

Industrial change and the developments in technology have always been a prime force in shaping social life and daily habits. In this respect, capitalists are on top of that force as they have the wealth and opportunity to control the change. They are the hidden hands behind the force. They create their own hegemony and dominate society according to its values. In the world of the bourgeoisie, competitive capitalism puts people in a survival struggle, and this makes individuals indifferent to the realities of life. They develop selfish characteristics and perform immoral behaviors. Thus, since the city and social life depicted in *The Cather in the Rye* are shaped by capitalist values, their cruelty presents a corrupted environment for kids. Holden responds to that cruelty and performs innocent behavior by trying to remove the obscene scripts on the walls of the school and on the thumps in the museum. In this way, Salinger literalizes obscenity in all parts of social life, allowing it to be discussed for the sake of kids’ future. The places where kids socialize should be moralized accordingly. In this respect, Holden is the conscience of the kids who unconsciously follow what the outer world offers them. Because Holden tries to reshape conditions before they shape kids immorally. Viewing *The Catcher in the Rye* from this perspective does not render the book obscene, but rather a depiction of realities that contribute to the creation of an obscene society. Holden’s will to leave the capitalist life and his search for an isolated life from the phonies of capitalist values confirm his innocence and his loyalty to the traditional moralities that present accepted moral circumstances for the future of new generations. The capitalist social pressure wears Holden out, and he wants to escape from city life. However, Phoebe’s love for him overwhelms his desire to escape, and he decides to stay with his family. This confirms that Holden knows his responsibilities and stays with his sister to discharge his brotherhood responsibilities. Insecure places in the living environments of the young and obscene images in the areas where kids socialize create dirty conditions for them, which also shape their individualities. Therefore, the book itself does not bear obscenity or immorality, but rather the sexual tendencies and implications of the social places where children socialize. In this context, it can be said that the book itself is a moral critique of the obscene social way of life and that Holden is innocent in using youth language to state that teen culture is ruined by adult culture. Holden is just an eye that senses sexual implications and images with the perception of an adolescent, so he worries about the innocence of the kids mentioned in the book. Feeling alone and alienated, he tries to escape from the realities of life and wants to go somewhere away from corrupted society. However, the innocent soul of his sister

Phoebe stops him from doing that. As a result of the emotional bonds formed in social relationships, one cannot escape the realities of life.

To begin with, regarding Holden's alienation and the implied adolescent problems in the novel, there are various assumptions for the reasons behind it. Considering that adolescents have their own culture and language, they have a unique perception of life different from adults. In this respect, a certain age period may be the reason for their alienation, besides other factors such as social and environmental conditions. For instance, referring to World War II, Graham (2007) says that "[i]t left the post-war America in an atmosphere of self-doubt and fear which all lead to a materialistic, consumerist life-style in specially the middle-class," and this creates forcing conditions that cause their loneliness (p. 11). Menand (2001) relates the war with Salinger's novel as "the experience that darkened his [Salinger's] satire and put the sadness into his humor" (p. 4). This sadness is given in the novel as an adolescent problem that stems from the adults' immoral world. The immoralities of the adult world ruin adolescent living environments which are the other sources of Holden's loneliness and the cause of his escape. Therefore, Holden sometimes rejects adulthood and its social world. Similarly, puberty period problems may cause adolescent alienation. However, Holden's alienation is because of the capitalist and immoral adult world in the novel; and Chen (2009), on the adolescent problems in *The Catcher in the Rye*, says that:

Holden represents a social type of adolescents growing up in a corrupt and decadent world and serves a mirror for his peers. There is a lot in him with which the young can identify. Much of Holden's candid outlook on life, on people around him, on society is still relevant to the youth of today and contains a truth of an eternal nature. (p.146)

When adult intervention, not their help, is added to adolescent problems during their growing up, they turn their faces to their peer groups and develop their identities accordingly. In their culture, adolescents create their own arguments against the adult world. And Keniston (1965), in his book *The Uncommitted: Alienated Youth in American Society*, mentions the adolescent's response to that American society as follows:

...a response of individuals especially sensitized to reject American culture by their early development, a development which in part reflects their families' efforts to solve dilemmas built into American life; and it is in part a response to social stresses, historical losses, and collective engagements in our shared existence. (p. 391)

It can be inferred that adult culture and social life have a great impact on the development of adolescents and shape their future together with their world visions. Holden's response to adult culture was shaped for all of the reasons mentioned above. His rebelliousness becomes the voice of youth at the time, and even today. Thus, Sasani and Javidnejat (2015) see Holden as the "emblem of a teenager getting out of the control of the family and gradually facing the adversaries of the world outside" (p.p. 205-206). Holden tries to find a way to express his feelings and experiences, which alienates him from the traditional adult world of America since that adult culture could not meet and understand the adolescent Holden.

Besides the adult impact on adolescent alienation, the adolescent peer circle and the traces of childhood pose problems for individuals' development. They are trapped between childhood and the adult world; in other words, "in between the dependency-based years of their childhood and the adult world's demanding for a high degree of self-sufficiency" (Sasani & Javidnejat, 2015, p. 206). However, the answer to the question of in-betweenness, says Keniston (1965), is to learn the adult world and "its way and adapting to its requirements" (p. 395). But, Holden is alienated and neglected by his family in that he does not know how to grasp social life logically since he is under the influence of puberty. He tries to speak with someone who can understand him and guide him on his way out of social and adolescent problems. Holden is honest and ready to talk about his problems with someone. As Ian Hamilton (1988) says, there is "someone I could really talk to" in Holden, which explains why Holden, being isolated from the adult world and peer circle, finds himself in his conversations with his sister Phoebe (p. 5). Therefore, the world of children is not dirty. They have an innocent, sincere, and untouched world. In this respect, Holden and his adolescent language became the "voice of dissent" that was verified by the thousands of sold copies of the book (Kinane, 2017, p. 118). Holden's social and individual isolation reveals the "problem of communication" with his environment and adults that are not sincere in their conversations, apart from his sister Phoebe (Kinane, 2017, p. 118). His discourse with his sister consoles his perception of the adult world around him in America. In this respect, Holden Caulfield's age and characteristics constitute the focus of the study in that his relations and understanding make him an outstanding one as a critical response to capitalist society. He is a sixteen-year-old boy and the protagonist and narrator of the novel who has been expelled from Pencey Prep school for his failure in some classes. He has a strong power of reasoning; rather than being expelled, he thinks and quests the hypocrisy and ugliness of the world in an intelligent and sensitive way. He knows people around him, such as his teachers and schoolmates, very well and is aware of their attitudes. Seeing the immoralities in social life, he is anxious about the future, which the younger generation will shape. So, it is clear that he is hopeless about a moral future for the younger generation and says, "[p]eople never believe you," which also implies the reason why

individuals alienate from a society (Salinger, 1951, p. 38). Holden narrates the events and phonies in the novel in an authentic and heart-to-heart manner. Throughout the book, he innocently criticizes the young and adults in terms of their unaccepted conversations and behaviors. In other words, he feels uneasy when he repeatedly faces the phonies. However, what makes Holden an innocent boy is his interior world, in which he finds himself happy and at ease. His world is shown in his memories of his dead brother, Allie, and he phones Phoebe when he feels alone and uneasy. He shares the feelings of loneliness and emptiness with Phoebe. As Edwards (1983) states, Salinger signifies Holden's innocence when he "demonstrates repeatedly his love for his sister" (p. 45). The reason why he calls his sister maybe because of the same innocence of his sister, who has "sense and all," which makes him feel "like talking to her on the phone" (Salinger, 1951, p. 72). Spending time with Phoebe is another joy for him and relaxes him naturally. Whatever he does together with his sister, such as "I like doing what I'm doing right now. Sitting here with you, and talking about stuff" is because of his innocent love for his family, especially, his little sister (Salinger, 1951, p. 184). He feels safe and at home when he talks to Phoebe; there are no phonies and evil around. For Holden, showing true love is "something really" (Salinger, 1951, p. 184). Showing two young brothers how to find the mummies in the public museum and listening to a Scottish ditty singing "Comin' Through the Rye" make Holden "feel better" and he is not "so depressed any more" (Salinger, 1951, p. 125). It is his moral understanding that makes him innocent, and he is in need of adult affection. Another reason for why he is a moral and innocent character is that "[h]e respects those who are humble, loyal, and kind," and these are his sister Phoebe, the two young brothers, Scottish ditty, and the little boy in the movie theatre (Edwards, 1983, p. 45). His admiration for his father and other family members demonstrates his morality and innocence. The most significant issue related to his innocence and morality is that "he wants to be a responsible member of society, to guide and protect those who younger than he" (Edwards, 1983, p. 45).

In the communication problems of Holden, it is obvious that he feels alone and neglected. He is alone since there are only "about three people" in his address book (Salinger, 1951, p. 147). He feels neglected because "[n]obody kept answering" what he said (Salinger, 1951, p. 69). He thinks that nobody minds youths and what they say, thus "[p]eople never give [their] message to anybody" (Salinger, 1951, p. 161). He is both physically and spiritually alone; his answer to Jane's question about who he is with at night is "[m]e, myself and I" (Salinger, 1951, p. 163). As a result, adolescents feel unable to express themselves to adults because they are alienated and ignored even when they discuss reality. This makes them feel unskilled and unable to make their mark. Holden is the voice of youth who feels unable and unskilled, and he, as Kinane (2017) acknowledges, "speaks to the realities of social and personal isolation, and to the loneliness of the individual lost within society" (p. 130). Further, Kinane (2017) claims that "[b]y forcing the reader to view the world through Holden's eyes, Salinger's text becomes a platform for each individual to acknowledge the threat of social isolation, and the loss of the individual entity within a society that, as a whole, concerns itself with the collective" (p. 131). And this increases the importance of adult help to enable adolescents to fit into the adult world smoothly and cope with puberty problems.

The death of his brother, Allie, devastates him, as he was thirteen when he lost his brother. This loss is connected with "Holden's attempt to preserve childhood innocence" (Priest, 2016, p. 216). With the social and industrial changes occurring together with his development, there is a change around Holden. So, he wants everything to stay right where it is. His struggle to preserve childlike innocence is because he "idealized" it and the "honesty of childhood" in his "inner world where he attempts to preserve them like exhibits in the museum" (Priest, 2016, p. 216). He slowly begins to be aware of the change and phonies in his adolescence and fears the change because "he believes it will destroy the goodness and purity within him" (Priest, 2016, p. 216). He is in trouble with what to idealize: the innocent values of childhood or the values of the adult world. He is alone in this dilemma; he is at school and unable to reach any adult help. "The absence of his family" is a critical need for Holden and the adolescents like him in this period (Priest, 2016, p. 219). What Holden then does is to find confrontation in his small sister, Phoebe. As a result, he wishes to "be the catcher in the rye and all," expressing his opposition to the changing world and adult control over his life (Salinger, 1951, p. 186). He wants "a world where nothing changes, where everything is simple, understandable, and infinite" since he fears "the unpredictable changes of the world" (Chen, 2009, p. 144).

Moreover, Holden's interactions with his social and physical environment put him in a tangle of problems. His protest to the changing world is an escape in a way, since he is alone and alienated, and he is lost:

Relationships, intimacy, and sexuality are the problems Holden faces relating to his alienation. Both physical and emotional relationships offer Holden the opportunity to break out of his isolated shell. They also represent what he fears most about the adult world: complexity, unpredictability, conflict and change. (Chen, 2009, p. 145)

He needs adult and family "contact, care, and love" to be able to cope with his problems (Chen, 2009, p. 145). In this respect, Holden is alone and neglected by his family as well as his adult circle. The institutions of education, its system, and the bourgeois understanding of sending children to expensive private schools cut the

communication of adolescents with their families and the adult world, particularly during the puberty period. Consequently, adults' indifference to adolescents creates adolescent and communication problems.

Speaking of the outer world, New York is Holden's social, cultural, and financial environment that shapes his attitudes and worldview. However, New York "for Holden is a bizarre, seductive yet threatening place and Holden's journey through it has some of the qualities of a fairy tale," says Benjamin Priest, and quotes that:

... an adolescent must leave the security of childhood, which is represented by getting lost in the dangerous forest; learn to face up to his violent tendencies and anxieties, symbolized by encounters with wild animals or dragons; get to know himself, which is implied in meeting strange figures and experiences. (Bettelheim, 1976: qtd in Priest 2016, p. 211)

In this respect, the city, as a dangerous forest, is the place "where (Holden) was born" and grew up (Salinger, 1951, p. 1). It is a critical condition for Holden because it shaped his beliefs and attitudes. His family is absent when he is alone in the city, and the school is run with financial interests. As a result, there is a neglected adolescent student peer group that acts according to their thoughts and desires. And this makes readers witness an immoral adolescent generation that has its own culture and language. And, as Priest (2016) claims, readers see the city "through Holden's eyes as a city of strangers and perverts" where "Holden loses himself" and he "cannot solve the riddle of where the ducks in Central Park go to in wintertime" (p. 211). Holden is in "despair and defeat" and this makes him an "ill" character (Priest, 2016, p. 211). Priest tries to clarify that Holden is the ugly duckling who tries to find himself and his identity as an adolescent, showing psychological indications of temporary adolescence. It is acceptable to say that adolescents perform problematic behaviors during this period. And, to elude this period, family and peer help are vitally necessary. Yet, this image was created by the adult world and capitalist values. The youth and their culture are innocent. Adolescents should get help from the adult environment, such as their families, schools, and teachers. Holdens are alone, neglected, and sensitive during the adolescence period. And, Salinger carries this culture and language of adolescents to each reader in an uncensored and realistic way to show that adolescents have a voice in their own culture and also have problems that should be solved by the adult world.

Holden's rebellion against the adult world is not only a critique of phony people but also a rebellion against capitalist values and consumption culture. He rejects capitalism and "the consumerist life-style," a "situation in which the school principal would spend much time talking with the rich parents about their children's progresses and would ignore those of the lower social class" (Sasani & Javidnejat, 2015, p. 207). As a result, he wants to live in an environment that fits into his innocent world.

Holden's escape and alienation also shaped his decisions about job preference. Normally, people make decisions about what kinds of jobs they will choose, but the social environment forces him to change his preferences; he wants spiritual peace rather than making plans for his job in the future. Therefore, he does not "care what kind of job" he will occupy, but he cares not to be known by anyone (Salinger, 1951, p. 213). He wants to flee from the place where he was born and its environment to another one where nobody knows him and he does not know anyone. His parents, together with his social and physical environment, city, and school life, are the main points in his life that force him to feel in such a way. For instance, Holden mentions his school and says: "Pencey was full of crooks. Quite a few guys came from these very wealthy families, but it was full of crooks anyway. The more expensive a school is, the more crooks it has--I'm not kidding." (Salinger, 1952, p. 4). Salinger implies here that capitalist values are immoral, and that the system has conquered educational institutions, where it sows its seeds into future generations. It aims to grow consumers who will replace the current adult sphere. When Holden goes to see Mr. Spencer, he advises him that "life is a game," however, Holden explains it with inner monologues that "[i]f you get on the side where all the hot-shots are, then it's a game, all right--I'll admit that. But if you get on the other side, where there aren't any hot-shots, then what's a game about it? Nothing. No game." (Salinger, 1951, p. 9). Holden addresses the wealthy crooks in the school with "hot-shots" where Salinger addresses the presence of financial titans in schools (Salinger, 1951, p. 9). As an adolescent, Holden feels some concern for his future since he knows that his future is controlled by wealthy crooks (Salinger, 1951, p. 15). Holden is aware of his toing and froing about his concern for the future since he admits that he is in the adolescence phase: "I'll be all right. I'm just going through a phase right now. Everybody goes through phases and all, don't they?" (Salinger, 1951, p. 16). At this point, he behaves honestly and accepts what is wrong with him. Thus, he struggles with the adolescent phase and the adult world. However, the communication problem between adolescents and adults is that adults want to hear the answers from younger people that content them. For instance, Holden honestly confesses that "I'm the most terrific liar you ever saw in your life" because he lies to Spencer that he "had to go to the gym to get" his equipment, even though he does not keep it there (Salinger, 1951, p. 17). He lies to Spencer since this is the thing that he, as an adult, wanted to hear from Holden. Adolescents develop such attitudes to escape adult control over their lives and decisions, which is the reason behind the ill-communication between them and adults.

For the reasons mentioned above, conflict develops between adolescents and adults. Eckert (1988) explains this situation in a nutshell as follows:

As they develop socially, adolescents may move out of their neighborhood networks into networks that may have quite a different socioeconomic character. Thus, one would expect that where individuals' emerging social identities conflict with those of their parents' or neighborhood peers' socioeconomic identities, their patterns of variation will adjust accordingly. (p. 185)

Their language and speech patterns change independently, and when “individual adolescent identity conflicts with parents' socioeconomic class,” they create an “independent social identity” (Eckert, 1988, p. 185). They do this at school when they separate from their nuclear families. So, during this separation and isolation, adolescents develop new identities and attitudes that can be called “adolescent society” and “adolescent culture” (Eckert, 1988, p. 187). Hikmet Asutay (2001) asserts that the language of the youth is the youth's own literature, which is the written product of the sub-culture that creates the youth's own world (p. 1). Asutay (2001) sees youth's sub-culture as having an explainable meaning as a reaction “against society, education and training systems that are no longer inadequate” since “orientation criteria are set by family, school, education and training systems” (p. 2). Youth have a sub-cultural system since youth are “classified, limited and segmented within the whole society in terms of monetary, education and training” and this indicates that they have their own signs such as youth clothing, music, literature, and lifestyle (Asutay, 2001, p. 2). Asutay (2001) explains the reasons why *The Catcher in the Rye* is read and loved worldwide by connecting it with the language of the book, and he implies that it uses adolescent slang language and culture (p. 5). In other words, adolescents find themselves and their own voices in this and similar books. *The Catcher in the Rye*, thus, is a novel that interprets adolescent problems and the uncensored voice of adolescent culture. Holden begs the adults not to ruin their innocent world with their immorality and indifference. He asks for adult help and guidance to cope with puberty problems rather than moving into the phony and immoral environment of adults. He rejects this move, and he speaks the natural language of young culture innocently.

Adolescence has a great relationship with industrial capitalism since it imposes adult culture on the adolescent world and shapes their characteristics. They are “segregated from the adult world” and left alone with their age peers in institutions like schools (Eckert, 2004, p. 362). They “are systematically denied adult roles” since they are “virtually isolated from the adult sphere” in the way adults send them to the institutions of education (Eckert, 2004, p. 362). Consequently, they constitute their own world, which is the nucleus of the next adult society. The problem that arises right in this period is that, in the world of adults, adolescents:

...aren't allowed to save the world. Instead, they are expected to participate in a special world that adults create for them – a kind of a practice world. In the midst of this practice world, when they manage to create something for themselves, adults trivialize it. And when they reject this practice world and insist on acting in the adult world, adults may feel threatened. (Eckert, 2004, p. 362)

Therefore, institutions of education are significant in the identity development of children and adolescents since “adults provide norms, sanctions and rewards for behavior” forcing them to take the shape of adults (Eckert, 2004, p. 364). Rather than imposing their ideals on children, adults should help them so that they can build and develop the right identities. So, treatment foster family is a life-saving system to care for children, which can be called “the catchers in the rye,” as implied by Salinger (McGuinness & Dyer, 2007, p. 145). The foster family system can save thousands of neglected and isolated children.

In *The Ideals of Holden Caulfield*, George Held (1966) says that Holden is “actually a moral boy” (p. 296). In his article, *Censorship in the Schools: What's Moral about "The Catcher in the Rye?"*, June Edwards (1983) discusses Holden's attitude towards sexuality to confirm his innocence and concludes that: “When a girl tells him to stop, he says, he stops. He never wants to hurt or offend.” (p. 41). It is clear that Holden's attitudes prove his innocence and make him a moral individual in society who seeks the moral reality of society. And, *The Catcher in the Rye* explains what forces individuals to behave badly. Carol and Richard Ohmann (1976) analyze reviews and criticisms of *The Catcher in the Rye* in their study *Reviewers, Critics, and The Catcher in the Rye* and conclude that the novel depicts the competitive consumerist American society and its social relations. Catcher “does mirror a competitive, acquisitive society” and “is precisely revealing of social relationships in midcentury America, and motives that sustained them, and rationalizations that masked them.” (Carol & Richard Ohmann, 1976, p. 19). Briefly, it can be said that Salinger criticizes capitalism and consumerism, which create immoral conditions and environments that transform younger generations into immoral individuals. Holden, in fact, responds to social norms and mirrors the effects they have on children and adolescents. Attempting to define an adolescent's reaction to the modern social life of 1950s America as unacceptable is, in a sense, blaming an adolescent's psychological fluctuation of growing up while defending the modern social transformation. Because Holden rebels against “an immoral world, the inhumanity of the world, the adult world, the predicament of modern life, the human condition, the facts of life, evil” (Carol & Richard Ohmann, 1976, p. 29). They also mention the historical stage and social problems of the time that we see from the eye of Holden as follows: “The Catcher in the Rye is among other things a serious critical mimesis of bourgeois life in the Eastern United States, ca. 1950-of snobbery, privilege, class

injury, culture as badge of superiority, sexual exploitation, education subordinated to status, warped social feeling, competitiveness, stunted human possibility, the list could go on.” (Carol & Richard Ohmann, 1976, p. 35). This historical reality makes Holden innocent since it is not Holden who is immoral but the social realities that force him into such a world. Holden is just a boy who speaks the realities of adolescent culture.

While rebelling against the outer world, Holden also honestly accepts his own reality and criticizes himself. He mirrors himself from the viewpoint of adults and judges his behaviors as being “childish,” for instance, playing “snowballs” is “childish” to him (Salinger, 1951, p. 37). He also takes one with him into the bus, but the driver wants him to throw it out, even though he says to him that he “wasn’t going to chuck it at anybody” (Salinger, 1951, p. 38). Since it is childish behavior, the driver does not believe him, and in this way, adolescents turn into terrific liars, and this spoils their interactions with adults. Because of his ideals of an innocent and unchanged moral world, he feels “lonesome” even when he is with his schoolmates (Salinger, 1951, p. 51). He is unable to interact with his peers, and he is also disconnected with the adult world. They are not “allowed” to have drinks in the adult world, which can be said to be a ban to protect adolescents in America. This makes him feel alone and depressed, and he wants to do the things that adults are allowed to do. However, he does not have the “verification” of his age to order alcoholic drinks (Salinger, 1951, p. 75). Being treated as an adolescent depresses him, so he says “you can’t even think” when depressed (Salinger, 1951, p. 99). Holden feels “better” when a neglected kid by his parents is singing “[i]f a body catch a body coming through the rye” (Salinger, 1951, p. 125).

Holden experiences a capitalist life at school and in New York City, and thus finds peace in an unchanged moral world. He consoles himself by protecting and preserving an innocent and untouched future for kids. His dialogue with his small sister Phoebe and the innocent world of kids make him feel better. As a result, it is not entirely his fault that he uses bad language; capitalists intervene in school culture, and negligent parents cause the rise of such an adolescent culture to produce unfavorable results for adults, leaving Holden alone, neglected, and innocent. That is why he is the voice of an adolescent culture who speaks their language

### 3. CONCLUSION

Holden is a responsible sixteen-year-old boy who is aware of phony people around him. After being expelled from the school, he intends to escape from modern society, which presents a meaningless life for him. He judges life and people according to his moral understanding but reacts as an adolescent, which makes him an outcast character in the adult world of time. However, he is a victim of the adult and capitalist world. His love for children and his struggle to protect them from the corrupted adult world show his innocence and compassion. He is a character who knows his responsibilities; he searches for a better life for himself and his generation.

Through Holden's eye, *The Catcher in the Rye* criticizes sexuality as an embodiment of adolescent understanding. Thus, the obscenity described in the novel does not make it obscene; rather, it is the modern social way of life that constitutes an obscene environment for younger generations. Moreover, he uses adolescent language and acts according to adolescent culture. In this way, he becomes the voice of the adolescent world. The language he uses makes the book obscene, though this obscenity is a reality of American social life. Adults also get the book banned to hide this fact from children.

*The Catcher in the Rye* is a social critique of the change that happened after the financial boom of WW II. It discusses the innocence of adolescents and the ruin in their world that they face at such a young age when they believe the truth. But, capitalist values and the adult world harm their innocence and beliefs, which spoils their innocent understanding of life. In this respect, Holden’s belief in the truth changes into his rebellion against the cruelty and hypocrisy of adults who pursue their desires. However, he fails in his struggle because he cannot change the adult world and preserve moral environments for children. He can only become the voice of the adolescent world by bringing adolescent problems to the masses with an uncensored language.

### REFERENCES

- Asutay, H. (2001). Gençliğin dili. *Dokuz Eylül Üniversitesi Sosyal Bilimler Enstitüsü Dergisi*. <http://hdl.handle.net/20.500.12397/5380>
- Baer, L., & Gesler, W. (2004). Reconsidering the Concept of Therapeutic Landscapes in J D Salinger's "The Catcher in the Rye". *Area*, 36(4), 404-413. <http://www.jstor.org/stable/20004414>
- Chen, L. (2009). An analysis of the adolescent problems in the catcher in the Rye. *Asian Social Science*, 5(5), 143-146. <http://dx.doi.org/10.5539/ass.v5n5p143>
- Eckert, P. (1988). Adolescent social structure and the spread of linguistic change. *Language in Society*, 17(2), 183-207. <http://www.jstor.org/stable/4167922>
- Eckert, P. (2004). Adolescent Language. Finegan, E., & Rickford, J. R. (Ed), *Language in the U.S.A: Themes for the 21st Century* (p.p. 361-374). Cambridge University Press.

- Edwards, J. (1983). Censorship in the schools: What's moral about "The Catcher in the Rye?". *The English Journal*, 72(4), 39-42. doi:10.2307/817066
- Graham, S. J. D. (2007). *Salinger's The Catcher in the Rye*. Routledge.
- Hamilton, I. (2010). *In Search of J.D. Salinger*. Random House.
- Held, G. (1966). The ideals of Holden Caulfield. *The Clearing House*, 40(5), 295-297. <http://www.jstor.org/stable/30183883>
- Keniston, K. (1965). *The uncommitted: Alienated youth in American society*. Harcourt, Brace & World.
- Kinane, I. (2017). "Phonies" and Phone Calls: Social Isolation, the Problem of Language, & J.D. Salinger's The Catcher in the Rye. *Arizona Quarterly: A Journal of American Literature, Culture, and Theory* 73(4), 117-132. doi:10.1353/arq.2017.0023.
- McGuinness, T. M., & Dyer, J. G. (2007). Catchers in the rye: Treatment foster parents as a system of care. *Journal of Child and Adolescent Psychiatric Nursing*, 20(3), 140.
- Menand, L. (2001, September 27). Holden at Fifty: The catcher in the Rye and what it spawned. *The New Yorker*: Fact. <https://www.newyorker.com/magazine/2001/10/01/holden-at-fifty>
- Ohmann, C., & Ohmann, R. (1976). Reviewers, Critics, and "The Catcher in the Rye". *Critical Inquiry*, 3(1), 15-37. <http://www.jstor.org/stable/1342870>
- Priest, B. (2016). The catcher in the Rye and the il member of the group: Holden Caulfield and adolescent development. *Psychodynamic Practice*, 22(3), 209-222. doi:10.1080/14753634.2016.1198273
- Salinger, J. D. (2010). *The Catcher in the Rye*. Penguin Books Press.
- Sasani, S., & Javidnejat, P. (2015). A discourse of the alienated youth in the American culture: Holden Caulfield in JD Salinger's The Catcher in the Rye. *Asian Social Science*, 11(15), 204.



Makalenin Türü : Araştırma Makalesi  
Geliş Tarihi : 23.08.2022  
Kabul Tarihi : 15.09.2022

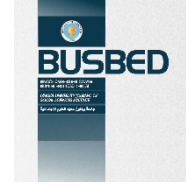

<https://doi.org/10.29029/busbed.1165653>

## ÇAPAKÇUR (BİNGÖL) İSFAHAN BEY CAMİİ VE ZAVİYESİ VAKFI

Yaşar BAŞ<sup>1</sup>

### ÖZ

Osmanlı öncesi ve devamında Çapakçur ve çevresinde liva beyliği yapmış olan İsfahan Bey, Çapakçur'un merkezi bölgesine yakın Abtor Köyü'nde bir cami ve zaviye yaptırmıştır. Köydeki mülk bina, yapı ve arazileri Abtor Camii ve Zaviyesi'ne sahih vakıf olarak vakfedilmiştir. Vakfın işleyişi, gelir gider muhasebesi, görevli tayini ve maaş ödemeleri, İsfahan Bey'in Mayıs 1548 tarihli vakıf şartlarına göre belirlenmiştir. Cami ve zaviye, bölgenin dini ve sosyal ihtiyacının karşılanmasında önemli rol oynamıştır.

İsfahan Bey, vakıflarını tescil ettirmiş olduğu tarihten yaklaşık altı yedi ay sonra vefat etmiştir. Aynı tarihlerde Çapakçur Livası'nda başlanan tahrir işlemi, tahminen bir yılı aşkın bir süre almıştır ve 18 Mayıs 1550 tarihinde tamamlanmıştır. Sonraki üç ay içinde söz konusu mufassal defterin icmalî (özeti) hazırlanmıştır. Bu arada, İsfahan Bey'den sonra Çapakçur Livası beyliği, on, on bir ay kadar boş kalmıştır. Kasım 1550 tarihinde Timurtaş Bey, Çapakçur beyliğine atanmıştır. Timurtaş Bey dokuz ayı aşkın bir süreliğine burada sancak beyliği yapmıştır. Onun ardından, yine farklı yerlerden ve Süveydi hanedanından olmayan liva beyleri kısa aralıklarla Çapakçur Sancağı'na gönderilmişlerdir. Daha sonra, İsfahan Bey'in büyük oğlu Maksud Bey, Çapakçur hanedanının bir üyesi olarak Çapakçur bölgesine sancak beyi olarak gönderilmiştir.

İsfahan Bey Vakfı, kurucusunun ölümünden sonra bazı sarsıntılarla karşılaşmıştır. Abtor Köyü'nde faaliyet göstermekte olan cami ve zaviyesi, tahminen 1750'li yıllarda sahihsizlik veya bakımsızlık nedeniyle yıkılmaya yüz tutmuş, hizmet veremez olmuştur. Vakıf idaresi ve akarları da benzeri sarsıntıyı yaşamıştır. Bugün Aşağı Çarşı bölgesinde mevcut olan tarihi cami, İsfahan Bey'in hatırasını yaşatan tek eserdir. Çevlik ahalisi, Abtor'da olup yıkılmaya yüz tutmuş olan camii kalıntılarını taşımak suretiyle 1750'li yıllarda aynı adla camiye yeniden yaptırmışlardır. İsfahan Bey Vakfının idaresi, görevlileri ve gelirleri de bu yeni camiye tahsis edilmiştir. Vakıf görevlisi tayini ve 19. yüzyılda rastlanan gelir gider muhasebeleri dolayısıyla vakfın gelir kaynağı, miktarı, görevlileri, onarım, tefrişat ve sair giderleri hakkında tespitler yapılabilmektedir. Aynı tespitlere göre, vakıf varlıklarının mülkiyeti, idaresi, kullanımı ve paylaşımı konusunda pek çok anlaşmazlıklar yaşanmıştır.

**Anahtar Kelimeler:** Çapakçur, İsfahan Bey, İsfahan Bey Camii ve Zaviyesi Vakfı, Abtor Köyü.

<sup>1</sup> Prof. Dr., Bingöl Üniversitesi, Fen-Edebiyat Fakültesi, Tarih Bölümü, yasarbas2000@hotmail.com, <https://orcid.org/0000-0002-3275-6537>.

Article Type : Research Article  
Date Received : 23.08.2022  
Date Accepted : 19.05.2022

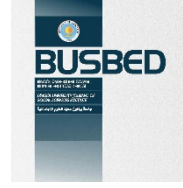

<https://doi.org/10.29029/busbed.1165653>

## FOUNDATION OF ISFAHAN BEY MOSQUE AND ZAWIYA IN ÇAPAKÇUR (BİNGÖL)

Yaşar BAŞ<sup>1</sup>

### ABSTRACT

Isfahan Bey was the governor of Çapakçur shire and its environment during and before the Ottoman administration. He had a mosque and a zawiya built in the village of Abtor, close to the central region of Çapakçur. He legitimately donated the buildings, structures and lands in the village to the Abtor Mosque and Zawiya as a foundation. The functioning of the foundation, income and expense accounting, appointment of officials and salary payments were determined according to the foundation conditions of Isfahan Bey dated May 1548. Foundation mosques, zawiyas and landed properties played an important role in meeting the religious and social needs of the region.

Isfahan Bey passed away about six or seven months after he registered his foundations. After his death, the registration process, which was started in Çapakçur shire, took about a year by completing on May 18, 1550. The summary of this book was prepared in the next two months. Meanwhile, after the death of Isfahan Bey, the Çapakçur shire principality remained empty for ten to eleven months. In November 1550, Timurtaş Bey was appointed as the governor of Çapakçur. Timurtaş Bey served as a banner lord here for more than nine months. After him, the governors, who were from different places but not from the Suveydi dynasty, were sent to the Çapakçur shire at short intervals. Later, Isfahan Bey's eldest son Maksud Bey was assigned to the Çapakçur region as a member of the Çapakçur dynasty.

Isfahan Bey Foundation experienced some problems after the death of its founder. The mosque and zawiya operating in Abtor Village, presumably in the 1750s, were on the verge of demolition due to lack of ownership or neglect, and could not serve. As well, the foundation administration centre and its properties had similar problems. The historical mosque, which is present in the Lower Bazaar (Aşağı Çarşı) area today, is the only work that keeps the memory of Isfahan Bey alive. The people of Çevlik had the mosque of the same name built in the 1750s by carrying the remains of the mosque in Abtor, which was on the verge of collapse. The administration, officials and revenues of the Isfahan Bey Foundation were also allocated to this new mosque. Due to the appointment of a foundation officer and the income and expense accounts found in the 19th century, the income source, amount, officials, repair, furnishing and other expenses of the foundation could be found. According to the same findings, there have been many disputes over the ownership, administration, use and sharing of foundation assets.

**Keywords:** Çapakçur, Isfahan Bey, Foundation of Isfahan Bey Mosque and Zawiya, Abtor Village.

<sup>1</sup> Prof. Dr., Bingöl University, Faculty of Arts and Science, Department of History, yasarbas2000@hotmail.com, <https://orcid.org/0000-0002-3275-6537>.

## 1. Giriş: Çapakçur Livası ve İsfahan Bey

Şerefhan'ın Sübhan Bey adı ile bahsetmiş olduğu İsfahan Bey, babası Abdal Bey'in ölümünden sonra Çapakçur ve çevresinin idaresini yürütmeye başlamış ve kardeşi Ahmed ile birlikte hakimiyetini genişletmiş idi. Çaldıran savaşının ardından Diyarbekir Bölgesi'nin de alınması üzerine İsfahan Bey, Şah İsmail adına bölgede bulunan Vali Aykutoğlu'nun elinden Çapakçur'u, Pazuki Mansur Bey'den Ağcakale'yi, Kadir Bey'den Zak (Zik) ve Meneşkut'u almıştı. Bu genişleme ile birlikte iki kardeş yönetimlerindeki bölgeyi paylaşmışlar ve Çapakçur Bölgesi, İsfahan Bey'in payına düşmüş idi. (Şerefname, I, 2013, s. 297, 298) bahsedilen gelişmeler olur iken, 22 Kasım 1515 tarihinde Osmanlı idaresine katılan Çapakçur bölgesi, tahrir yapılmak ve tımar arazisi olarak işletilmek suretiyle Yurtluk-Ocaklık Sancak olarak fetih sırasında yararlılıkları görülen Süveydi beylerinin idaresine bırakıldı (COA, YEE, 36/76; Yımazçelik, 2014; Demir, 2014a, s. 197; Çapak, 2021, s. 60;) Bu sıra İsfahan Bey, Çapakçur sancak beyliğinde kalmış; Genç ve Hançuk livaları ise kardeşi Ahmed Bey'e ihale edilmişti. Kanuni Sultan Süleyman devrinde, İsfahan Bey ile kardeşi Ahmed Bey sancak değişimleri yapmışlardır (COA, *MHM. d.*, 49, hüküm 193, s. 84-85; Demir, 2011, 27-31; Çapak, 2021, s. 28, 31). Kanuni Sultan Süleyman'ın saltanata geçtiği 1520 yılında Çapakçur'da Sultan Ahmed Bey'in, Genç Sancağı'nda İsfahan Bey'in bulunduğu anlaşılmaktadır (TSMA, *MHM. d.*, nr. 9772, vr. 4a-5a; Alanoğlu, 2017, 76, 77). 1545 tevcihatı sırasında yer değişimi tekrarlanmıştır (TSMA, *MHM. d.*, nr. E. 12321, 84a-85a; Alanoğlu, 2017, s. 77).<sup>3</sup>

İsfahan Bey, uzun süre Çapakçur emirliği yaptıktan sonra 1 Mart 1549 tarihinden birkaç ay önce Kasım-Aralık 1548 arasında vefat etmiştir.<sup>4</sup> Şerefhan'a göre, Kanuni Sultan Süleyman zamanında onun ile kardeşi Ahmed Bey'in arasındaki dostluk yerini düşmanlığa bırakmıştır. Ahmed Bey'in çabaları ile alınan karar ve çıkan emir üzerine öldürülmüştür (Şerefname, I, 2013, 297). Cenazesi eski Ahtor Köyü'nün bir kısmında yerleşik Kültür Mahallesi'nin alt kısmında inşa ve ihya etmiş olduğu cami ve zaviyesinin yakınındaki mezarlığa defnedilmiştir (<https://www.bingolonline.com/haber/isfahan-bey-vakfi-cami-i-medrese-ve-tekkesi-71319.html> 14.09.2022). Onun ölümünden sonra hazırlanmış 1550 tarihli tahrir defterinin başına eklenen Arapça ibarede, Türkçe karşılığı ile *onlara karşı işlenen bitmez tükenmez günahlardan her türlü hakarete ve gazaba maruz kalmış zayıflara ve her türlü cefaya katlanan ahali üzerine padişahın şefkati ve galibiyeti üstün geldi ve merhameti öne çıktı* cümlesine yer verilmiştir. Bu ifadeler ile haksızlık ve zulüm yapılmış ahalinin padişah tarafından kurtarılmış olduğuna dikkat çekilmiş; sanki isim verilmeden İsfahan Bey'in öldürülme meselesine işaret edilmiştir.<sup>5</sup>

İsfahan Bey'in ölümünün ardından Çapakçur Livası, bir süre kadar yurtluk ocaklık olarak bölgenin eski idarecilerine verilmemiştir. Yaklaşık bir yıl kadar sancak beyi atanmamıştır. 22 Kasım 1549 tarihli ve 251.785 akçelik ruus kaydı ile Palu beylerinden Cemşid Bey'in oğlu Timurtaş (Temürtaş) Bey Çapakçur'a atanmıştır (BOA, A. RSK. d. 1452, s. 93, 217; Alanoğlu, 2017, 86, dipnot 231). Timurtaş Bey'in dokuz ay aşkın beyliğinin altıncı ayında, 18 Mayıs 1550 tarihli mufassal tahrir defteri tamamlanmıştır. Ancak Timurtaş Bey, bu deftere sancak beyi olarak kaydedilmemiştir. Timurtaş Bey'in tahririn sonuna yetişmesi veya beratının yetişmemesi veya başka nedenler bu duruma yol açmış olabilir. Bu defterin icmalî (özet) tamamen Timurtaş Bey zamanında hazırlanmıştır. Böylece Timurtaş Bey icmal defterine liva beyi olarak eklenmiştir. (KKA, TD, nr. 309; Söylemez & Demir, 2010, 88, 89, 277). Tahrir işini tamamlayan İskender Bey, 16 Ağustos 1550 tarihli ferman ile Musul tarafına memur edilmiştir (COA, İE. DH, 1/12) Onun ardından Timurtaş Bey de uzun süre kalmamış, 24 Ağustos 1550 tarihinde 263.207 akçelik dirlikli Kiğı Beyi Menteşlü Mehmed Bey ile görev değişimi yapmıştır. Mehmed Bey'den sonra oğlu Mansur Bey, 373.579 akçelik dirlik bedeli ile Çapakçur beyliğini kabul etmiştir. Mansur Bey

<sup>3</sup> TSMA, *MHM. d.*, nr. 12321 nolu defter yayınlanmıştır. Bkz. *Topkapı Sarayı Arşivi H. 951-952 Tarihli ve E-12321 Numaralı Mühimme Defteri*, (Haz. Halil Sahillioğlu), IRCICA, İstanbul 2002.

<sup>4</sup> Çapakçur bölgesinin tahriri sırasında yapılan bir tımar tevcihinde, İsfahan Bey'in vefatı ve Çapakçur bölgesinin tahriri ile ilgili tarihlere yer verilmiştir. Bu vesikada aynen, ... (Uyum Ağca, Söğütlü, Hacan adlı) *karyeler Cabakçur Hâkimi İsfahan Bey benînlari hâsılından (oğullarının dirlik gelirlerinden) olub mûmâileyhin mektûbî mücebince bazı kimesnelere timâr tarikiyle tevcih olunub mutasarrıflar iken, mezbûr İsfahan Bey vefât itdükde müceddeden (yeniden) defter oluna deyü Ergani Sancağı'nın İskender Bey bendelerine emr olunub tashih etdükdde ala hükmihî kul taifesine virile deyü bu (İskender Bey) bendelerine emr olunub .... Asitâne-i Saadete arz itdükde ... on altı bin akçe timâr emr olunub sene 956 Saferinin evaili (1 Mart 1549) tarihiyle müverrah hükmü hümâyün irâd etmegin zıkr olunan timâr ... tevcihi üzerine kayıtları yenilenmiş, 28 Temmuz 1550 tarihli berat ile üç köyden elde edilen 16000 akçelik tımarın 15.380 akçelik kısmı Kasım Küçük Bey'e, geri kalan kısmı başkasına dirlik geliri olarak yazılmıştır (COA, MAD, 15605, s. 2).*

Tımar kaydına göre, İsfahan Bey'in vefatından sonra, tahrir emini İskender Bey tarafından üç köyün durumu hakkında İstanbul'dan bilgi görüş sorulmuştur. Köylerin yeniden tahriri ve gelirlerinin tımar olarak tevcihi yönünde emir verilmiştir. Çapakçur Tahrir Emni İskender Bey, bu defa üç köyün Kasım Küçük Bey'e tımar olarak tevcihi/ teklifini Sadarete arz etmiştir. Teklif, halihazırda tahririn devam ettiği sırada 1 Mart 1549 tarihli ferman ile onaylanmıştır. İskender Bey, 18 Mayıs 1550'de Çapakçur bölgesinin tahririni tamamlamıştır. Kasım Küçük Bey'in tımar beratı ise, bu tarihten iki ay on gün sonra 28 Temmuz 1550 tarihinde çıkmıştır. Süreçten anlaşılacağı üzere, bütün tahrirlerde olduğu gibi, bir gölge için tahrir niyeti, talebi, kararı, hazırlığı, ekip oluşumu, ilgili mahalle gidış, işe başlama, tahrir işlerinin İstanbul ile koordineli olarak yürütülmesi, tahrir faaliyetleri ve tahrir defterine son şeklinin verilmesi belli bir zaman almıştır. Kış vaktinde tahrir çalışmalarının imkansızlığı veya güçlükleri de tahrir süreçlerine etki etmiştir. Buna göre İsfahan Bey, 1 Mart 1549 tarihinden en az üç dört ay önce, muhtemelen Kasım-Aralık 1548 arasında vefat etmiş olmalıdır. Böylece, belki bir buçuk yıl civarında bir süre alan tahrir işlemi, 18 Mayıs 1550 tarihinde tamamlanmıştır. (Ayrıca bkz. Söylemez & Demir, 2010, s. 274, 288; Demir, 2014, s. 201).

<sup>5</sup> 18 Mayıs 1550 tarihli mufassal tahrir defterinin başındaki, Arapça metnin Latince yazılışı ... *zahara ve esbağa şefkatehu behere ve eblağa ref'etehu ale'r-reaya el-mecbûrin bi envâi'l-cevri ve bi'z-zuafâi'l-makhûrin ve bi-esnâfi'l-kahri la yenticu beyânü'l feceretilleti fihim ...* şeklindedir (Bkz. KKA, TD, 188, 1b; Söylemez & Demir, 2010, s. 83, 199).

ise, 16 Ağustos 1551 tarihinde 26000 akçelik dirlikle Çapakçur beyi olan eski İspir Beyi Hasan ile yer değiştirmiştir (COA, A. RSK d, nr. 1452, s. 93, 217, 285; Emecen & Şahin, 1999, 78, 79, 85). 23 Eylül 1554 tarihli bir hükümle eski Çapakçur Beyi Davud'a Nahçıvan seferinde göstermiş olduğu yararlılığa binaen Ruha Sancağı verilmiştir. Davud Bey'in, Hasan Bey'in ardından Çapakçur sancak beyliğinde kalmış olması kuvvetle muhtemeldir (COA, *MHM*, nr. 1, hüküm 200, s. 43). Çapakçur Sancağı, daha sonra 200 bin akçalık has ve 31 Ağustos 1554 tarih hüküm ile İsfahan Bey'in büyük oğlu Maksud'a tevcih edilmiştir. (COA. A. {DVNS *MHM*.d. nr. 1, hüküm 101; A. {DVNS *MHM*. d, 2, hüküm 1461). Maksud Bey, Nahçıvan seferinde görülen yararlılığına binaen ve Süveydi hanedanına mensup biri olarak yurtluk ocaklık şartı ile Çapakçur Beyliği'ne gönderilmiştir. Ancak Diyarbekir Beylerbeyi İskender Paşa ile arasının açılması üzerine bir süre sonra görevden alınmış ve yerine aileden olmayan bir başkası tayin edilmiştir (*Şerefname*, I, 2013, 298).

İsfahan Bey'in ölümünü takip eden yıllarda, kısa süreli aralıklarla Çapakçur sancak beyliğine atamalar yapılması dikkat çekicidir. Bu durum, bölgenin siyasi, idari, sosyal ve ekonomik sarsıntılar geçirmesinden kaynaklanmış olabilir. Sinan Bey'in Çapakçur sancak beyliği zamanında yapılan tespitler buna işaret etmektedir. 18 Haziran 1560 tarihli hüküm ile Ribat/Rabat Köyü'nün geliri Sinan'ın haslarına eklenmiştir. İlgili hüküm kaydına, *Diyarbekir Beylerbeyi İskender Paşa mektûb gönderüb Çapakçur beyi olan Sinân Bey, ahâlisinin ekserisi perâkende (dağılmış) olmağın istimâletle yerlerine getürüb ihyâ itdürüb (bölgeyi canlandırıp) reâyâsı kendüden nigerân üzere olduğundan gayrı ulus tâifesinin uğrağı olub isrâfları (?) eksik olmamakla ekserin ele getürüb haklarından gelüb mâl müdiri tahsilinde dahi ümenâya külli muâvenet idüb bir vecihle muhibb-i himmet olub lakin livâ-yı mezbûr bî hâsıl (gelirsiz) olmağla havas-ı hümayûna müteallık yirmi altı bin altı yüz sekiz (26.608) akçe virir Rabat/Ribat nâm karye ki girüye gelib beyler anda temekkün idegelmişlerdir ber vech-i âti müşârinileyhe sadaka buyurulmasın ricâ itmeğın buyruldu"* açıklaması eklenmiştir (COA, A. {DVNS *MHM*. d, 4, s. 88, hüküm. 908). Buna göre, Çapakçur beyleri kadimden beri Ribat Köyü'nde ikamet etmekte idi. Ancak o dönemde bölge idari, ekonomik ve sosyal durum itibarıyla bazı sıkıntılar yaşıyordu. Bu olumsuzlukta, bölgenin Ulus taifesine mensup aşiretlerin uğrağı olmasının da payı vardı. Sonuç olarak bölge ahalisi dağılmaya yüz tutmuş, vergi gelirlerini ödeyemez olmuş, liva beyi Sinan Bey ahalinin yerlerine dönüşünü sağlamış idi.

## 2.İsfahan Bey Camii, Zaviyesi ve Vakıflarının Yeri ve Tarihi Süreci

Çapakçur çevresinin dağlık, tarım arazilerinin, meslek kollarının ve iş imkânlarının yetersiz oluşu ve diğer bazı etkenler, bölge nüfusunun düşük ve sınırlı kalmasına yol açmıştır. Bu durum bazı zamanlarda bölgedeki yerleşimlerin seyrelmesine veya boşalmasına yol açmıştır. Pek tabii bu hal, geniş çaplı vakıf veya kamu yapılarının ve büyük külliyelerin oluşumunu sınırlamıştır. Bununla beraber, İslam medeniyetinin önemli hayır kurumlarından biri olan vakıflar, Çapakçur çevresinde dini ve sosyal hizmet amaçlı hayır işlerinin icra edilmesinde fonksiyonel görevler üstlenmişlerdir. Arşiv kayıtlarında Çapakçur'un Sultanyeri Nahiyesi'ne bağlı İlısu Köyü'ndeki Şeyh Berekât Zaviyesi Vakfı (*DŞSD*, 3695-110, 3704-55, 3706-49, 3713-69, 3748-89, 3748-102; Çapak, 2021, s. 80) ile Çapakçur Kazâsı Abtor Köyü İsfahan Bey Zaviyesi (Tekye) ve Cami'i Şerifi Vakfı gibi sosyal kurumların kayıtlarına yer verilmiş olması bu durumu göstermektedir. (*DŞSD*, 3691-101a, 3695-39, 3695-55, 3695-86b, 3748-5, 3748-6, 3748- 22; Çapak, 2021, s. 80).

İsfahan Bey Camii ve Zaviyesi, Mayıs 1548 tarihinden önce tamamlanmış olmalıdır. Zira bu eserlerin vakfiyesi, 20-29 Mayıs 1548 tarihlidir. (VGMA. *EV*. d, 582, 582/2, s. 528, sıra 404). Onun vefatından bir buçuk yıla yakın bir süre geçtikten sonra tamamlanmış 18 Mayıs 1550 tarihli Çapakçur mufassal tahrir defterinde, Abtor Köyü'ndeki (Âb-ı Tahûr, kısmen İnallı mahallesi) mülklerine veya vakıflarına yer verilmemiştir. Sadece Maksudan adını taşıyan bir çiftliğe işaret edilmiştir. Çoğunluğu gayrimüslimlerden oluşan Abtor Köyü'nde 3'ü evli 2'si bekar Müslim erkek vergi nüfusu yaşamakta iken, 56 akçe gelirli Maksudan Çiftliği, 210 akçe gelirli 7 değirmen, 240 akçe gelirli 4 kom (kışlak), 6000 akçe gelirli boyahane mukataası ve köyün bağlarına ait gelirleri, miri adına cizye olarak kaydedilmiştir (Söylemez & Demir, 2010, s. 195-199).

1550 tarihli tahrir defterinin, Timurtaş Bey zamanında hazırlanmış icmal (özet) nüshasının sonuna, Abtor Köyü'nün vakıfları ile ilgili *karye-i mezbûranın mülkiyetine mülkname-i Hümayun ve vakfiyetine vakıfname şerayiti meşhun-ı ibraz olundu* kaydı eklenmiştir. Buna göre İsfahan Bey'in vakıfları, onun ölümünden sonra kısa bir süreliğine iptal veya bir sarsıntı ile karşılaşmıştır. Belki itirazların yapılması ve onun ölümünün ardından makul bir zaman geçtikten sonra idarenin ikna olmasına binaen, icmal defterinin sonuna kısa bir düzeltme eklenmek suretiyle vakıflarla ilgili olumsuzluk giderilmiştir. Başka bir ifadeyle eski Çapakçur beyinin mülk vakıfları, önce mufassal tahrir defterine miri adına kaydedilmiş, dirlik/timar olarak tahsis edilmiştir. Ancak icmal defterinin hazırlanışı sırasında gelirleri ile birlikte yeniden mülk ve vakıf olarak tescil edilmiştir. Her iki defterin konu ile ilgili kayıtları karşılaştırıldığında, mufassal tahrir defterinin kendisinin ölümünden sonra bir buçuk yıla yakın bir süre geçtikten sonra, Timurtaş Bey'in sancak beyliğinin altıncı ayında tamamlanmış olduğu, takip eden üç ay içerisinde defterin icmal (özet) kaydının çıkarıldığı anlaşılmaktadır (KKA, *TD*, 188, vr. 69a-72b; 309, vr. 9a; Söylemez & Demir, 2010, s. 195-199, 285).

İsfahan Bey'in vakıfları ile ilgili problemlerin ilerleyen devirlerde de devam etmiş olduğu anlaşılmaktadır. Diyarbekir Eyaleti coğrafyasında mevcut vakıflar ile ilgili 16. yüzyılın ortalarında hazırlanmış vakıf muhasebelerinde bu köydeki vakıflara yer verilmemiş olması bu durumu göstermektedir (Bizbirlik, 1995). Bu tarihlerden sonra, ancak 1690'lı yıllardan itibaren ilgili kayıtlara rastlanmaktadır. Bu tespitler, vakfın her şeye rağmen varlığını sürmüştüğü göstermektedir (VGMA, *EV. d.*, 537-135/270; VGMA, *HD*, 1098-58, s. 205. Demir, 2014b, s. 42, 48-50).

Vakıfla ilgili bir başka tespit, vakfın mütevellî<sup>6</sup> ve zaviyedarının vefatına binaen yenisinin tayini ile ilgili 25 Ekim 1700 tarihli bir tevcih beratı sureti ile ilgilidir. Tevcih kaydında, vakıf zaviyedarının talim-i sıbyan (çocuk eğitimi) yani eğitim öğretim işlerini yürütme zorunluluğuna işaret edilmiştir. Elbette vakıf çerçevesinde yapılan faaliyet türlerinin tespiti bakımından önem arz etmektedir. Abtor Köyü'nün adı da bu sırada vakıf adı ile birlikte *Vakf-ı Zaviye-i Ab-ı Tahûr der Çapakçur* şeklinde kaydedilmiştir (AE. SMST II, 35/ 3443). Aşağıda görevli tayinleri ile ilgili kısımda söz konusu olan atamalardan anlaşılan o ki, bu yüzyılın başında İsfahan Bey Camii ve Zaviyesi, tam kapasite ile hizmet vermiştir.

Ancak yüzyılın başındaki tespitlerden otuz sekiz yıl sonra görülen bir başka tevcih buyruldunda, Abtor'daki vakıf camii yıkılmaya yüz tutmuş olduğu bildirilmiştir. 16 Eylül 1738 tarihli bu tevcih sırasında, *Abitor nâm karyede İsfahan Bey binâ eylediği câmi harâba müşrif olub tamir olundukda imâma muhtâc olmağla ciheti Seyyid Ahmed'e müceddeden buyurıldı* kaydı düşülmüştür. Şu halde, Abtor'daki vakıf camii, 1738 yılına gelinceye kadar bir süre bakımsız ve sahipsiz kalmış, yıkılmaya yüz tutmuştur, ancak 1738 yılında tamir edilmiştir. Bu sırada, bir imam ihtiyacı ortaya çıkması dolayısıyla Seyyid Ahmed bu göreve atanmış ve camii yeniden hizmet vermeye başlamıştır. Abtor'daki yerleşim birimi de bu yıllarda seyrelemeye veya boşalmaya başlamış olmalıdır. Zira yerleşim birimlerindeki önemli kamu yapılarının devamı veya tahribi, elbette ki yerleşimin devamı, halkın ilgisi veya ilgisizliği ile doğrudan alakalıdır (VGMA, *HD*, 1094-75, s. 142). 1720'li yıllarda Kiğı, Dersim, Çapakçur tarafında görülen eşkıyalık faaliyetlerin de bu durumda payı olabilir (Bkz. COA, C. TZ, 155/7704; COA, C. DH, 231/11524; A. ŞDVNS. *MHM. d.* nr. 135, hüküm 1299).

Yukarıdaki tespitleri doğrulayan bir başka kayda göre, Abtor Köyü'ndeki vakıflar, belli bir zaman geçtikten sonra muhtelif nedenlerle ortadan kalkmıştır. Çevlik (Aşağı Çarşı) köyü ahalisi, *yerle yeksan olmuş ve binasından eser bile kalmamış* Abtor'daki camii kalıntılarını taşımak suretiyle Çevlik Köyü'nde yaptırmış oldukları camiye İsfahan Bey'in adını vermişlerdir. (ML. EEM, nr. 962/31-1) Camii ve zaviyesinin yeni camii yapımında kullanılan kalıntılarının geriye kalan taşları da çok sonraları yöre halkınca yeni evlerin inşasında kullanılmıştır (<https://www.bingolonline.com/haber/isfahan-bey-vakfi-cami-i-medrese-ve-tekkesi-71319>. 21.07 2022).

Söz konusu taşınma ve yeni bir camii yapılışı ile bağlantılı olabilecek bir başka anekdota göre, eski Çapakçur Kazası'nın merkezi, 1898 yılından yaklaşık dört yüz sene evvel, yani bin beş yüzü yılların başında Abtor Köyü'nde (Ab-ı Tahûr) idi. Bu merkez 1898 yılından yaklaşık yüz elli yıl önce, Çevlik Köyü'ne (Aşağı Çarşı) taşınmıştı (*Salnâme-i Vilayet-i Bitlis*, 1316, 297, 299, 300; COA, Y. PRK. AZN, 14/30).

Çapakçur idare merkezinin yeri ve taşınması konusunda ileri sürülen görüşler kısmen tartışılır<sup>7</sup> olsa da Abtor Köyü'ndeki camii hatta idare merkezinin taşınması ile ilgili bazı tespitlerin kabul edilebilir olduğu görülmektedir. Zira Sinan Bey'in sancak beyi olduğu 1560 yılı, daha sonra 1738 yılları ve başka devirlerdeki tespitlere bakılır ise, onun ölümünden bir süre sonra Çapakçur bölgesi ile Abtor Köyü esas itibarıyla iskan ve devamlılık açısından bazen sorunlar yaşamıştır. İsfahan Bey'in vakıfları da bazı devirlerde sarsıntılar geçirmiş, gelirleri azalmaya başlamıştır. Vakıf eserler tahrip edilmiş, yıkılmaya yüz tutmuş, vakıf mülkleri yapılan müdahalelerle elden çıkmış veya miri adına kaydedilmiştir. Ancak her defasında bu sarsıntıları atlatarak varlığını sürdürmüş ve hizmetine devam etmiştir. 1738 yılında yapılan bakım onarımın ardından yeni bir toparlanma

<sup>6</sup> Vakıfların şartlara uygun ve düzenli biçimde işleyişini iki yetkili sağlardı. Vakfın yönetimini mütevellî yürütür ve yaptığı işe "tevlîyet" adı verirdi; vakfın denetimini ise nâzir yerine getirir, buna da "nezâret" denirdi. Umumiyetle vakıf mütevellîsi vakıf sahibinin kendisi, onun ölümünden sonra da evlât ve ahfadı oluyordu (Öztürk, 1995, s. 521). Mütevellî, vakfın her türlü idari işlerini yürütür, bunun karşılığında kendisine maaş olmak üzere, vakıf gelirlerinden günlük/aylık belli bir tahsisat ayrılmıştır. Bazı durumlarda, vakıfların sadece gelirleri kalmış olabilir. Vakıf gelirleri başka bir alana tahsis edilmemiş olabilir. Bu halde vakıf mütevellîsi veya diğer görevliler, bir hizmet söz konusu olmadan vakıf gelirlerden hak etmiş oldukları hisselerini almaya devam ederlerdi.

<sup>7</sup> Yukarıda verilen önemli bilgilere karşılık, sancak merkezinin önceki yerleşim alanları hakkındaki görüşlerin, en azından ilk devirler için doğru olmadığı görülmektedir. Çünkü, salnameden yola çıkılarak yapılabilecek tespitlere göre, bugün Bingöl'ün doğusunda bulunan eski Abtor Köyü, 1898 yılından yaklaşık dört yüz sene önce yani 1500'li yılların başlarından itibaren Çapakçur Kazası'nın merkezi idi. Ancak, 1550 tarihli tapu kayıtları, Sinan Bey'in sancak beyliği dolayısıyla verilen bilgiler ve benzeri kayıtlarda işaret olduğu üzere, o tarihlerde kale ve daha sonra Kale ötü mahallinde veya bu civarda mevcut Ribat Köyü, Çapakçur Sancağı'nın idare merkezi idi. Bir birimde yapılan tahrirde, oranın idari merkezi ilk yazılır ve en başa kaydedilir idi. 1550 yılı tahrir defterinde bu köyün en başa yazılması da bu bakımdan dikkat çekicidir. Abtor Köyü, bu sırada sancağın en büyük köyü iken, en sona kaydedilmiştir. İsfahan Bey, bölgedeki en büyük gayrimüslim yerleşim birimi olan Abtor Köyü'nün genel ulaşım ağı üzerinde bulunması ve burada az sayıda Müslim nüfusun teşviki amacıyla köyde mevcut mülklerini bölgedeki fakirlerin ve zaviyede kalanların ibadet, konaklama, hayvan temini ve beslenme ihtiyaçlarının temini için vakfetmiş ve aynı amaçla Abtor Köyü'ndeki vakfını tesis etmiştir. Ancak bir yerleşim biriminin idari merkez olması, sadece büyük bir köy olması veya burada vakıfların olması ile ölçülemez. (Ayrıca bkz. Baş, Avci, 2021, s. 29-21).

devresi geçirmiştir. Aradan geçen on beş yirmi yılın ardından Abtor Köyü ve buradaki vakıflar açısından yeni bir ilgisizlik, bakımsızlık, tahrip, ıssızlaşma dönemi başlamıştır. Bu sürecin ardından, cami ve zaviyeden de bir eser kalmamıştır. Muhtemelen 1750'li yıllarda, kaza merkezi hüviyetini kazanan Çevlik ahalisince vakıf camiiin Abtor'daki kalıntıları taşınmış ve İsfahan Bey'in adı verilmek suretiyle burada yeni bir cami inşa edilmiştir. Bugün Aşağı Çarşı mevkiinde mevcut camiiin hikayesi de bu yeni yapılaşma ile başlamıştır.



Kaynak: <https://www.bingolonline.com/haber/isfahan-bey-vakfi-cami-i-medrese-ve-tekkesi-71319.html>. Erişim. 10. 08. 2022.

Aşağı Çarşı bölgesinde yerleşik İsfahan Bey Camii, kesme taşlarla inşa edilmiştir. Yapı kare planlıdır ve 15,6x15,6 m boyutlarındadır (Bkz. Çizim 1) Herhangi bir süsleme unsuruna sahip değildir. Güneydoğu köşesinde, bodur, kaidesi kare planlı, gövdeye geçişi pahlı, gövdesi yuvarlak planlı, 1971 yılında gerçekleşen depremde üst kısmı yıkılmış olması dolayısıyla iki binli yılların başında bir süre ahşapla örtülü kalan minaresi bulunmaktadır. Minarenin alt kısmı, camiiin ilk yapılışından bugüne orijinal kalan tek bölümüdür. Kaidesinin kuzeyinde yer alan yuvarlak kemerli bir kapı açıklığıyla girilen minare, düzgün kesme taşlarla inşa edilmiştir. Yapının içinde, mihrabın sağından duvar içine bağlanan bir merdivenle kible duvarına bitişik minbere geçilmektedir. Minberin altında bir adet mihrap nişi mevcuttur (Butasım, 2010, s. 17; <https://bingol.ktb.gov.tr/TR-250341/tarihi-camiler.html>. 13.08.2022).

Aşağı Çarşı bölgesinde bulunan İsfahan Bey Camiiinin mihrap kısmı ile dış kapı girişinde, Akkoyunlu mimarisini andıran koç kabartmalı taşlar bulunmaktadır. Bu taşların Abtor Köyü'ndeki camiiin kalıntılarından temin edilmiş olduğu ileri sürülmektedir. Giriş kapısı üzerinde halen mevcut olan bir kitabede, caminin üç farklı tarihteki onarımı hakkında bilgiler verilmiştir. Hattı biraz düzgün olmayan bir nesih yazı ile hazırlanmış kitabeye göre, onarımlardan en erken tarihli, 1262/1846 tarihinde Süveydi beylerinden Çapakçur Kazası Müdürü ve o sırada vakıf mütevellisi olan Süleyman bin Sincar tarafından yaptırılmıştır. İkinci onarım da aynı kişi tarafından 1271/1854 yılında gerçekleştirilmiştir.<sup>8</sup> Üçüncü onarım ise, Emir İsfahan neslinden ve vakıf mütevellisi

<sup>8</sup> Sincar oğlu Süleyman Bey, 1835'li yıllardan itibaren Çapakçur ve Meneşküde bölgesinde kaza veya nahiye müdürlüğü, 1840'lı yıllardan itibaren İsfahan Bey ve Şeyh Berekât vakıflarının mütevelliliğini yapmaya başlamıştır. Hem idari görevini hem de vakıf mütevelliliğini kötüye kullanmış olduğu iddiasıyla hakkında pek çok şikayete bulunulmuştur. Onunla ilgili özellikle 1860 ile 1912 yılları arasında Diyarbekir (Amid) Mahkemesine veya İstanbul'daki nezaretlere pek çok şikâyet başvurusu yapılmış ve dava açılmıştır. Bazı tespitlere göre Süleyman Bey, idareci olarak görev yaptığı sürece ahali üzerinde baskı kurmak suretiyle zorla çalıştırma, harmandan ürün gaspette/ettirme, şikâyete bulunanların mallarına el koyma, sürgün ve hapis yoluyla başkalarının mallarına el koyma, mahkeme üyelerini etkileyerek lehinde karar aldırma ve fazladan vergi alma gibi pek çok olumsuz faaliyet ile sıkça gündeme gelmiştir. Görevde olmadığı zamanlarda dahi yerine atanan idarecilerin çalışmalarını engellemek, şahıs ve devlet evrakına el koymak nihayetinde ölüme neden olmak gibi faaliyetlerden geri kalmamıştır. Onun, cami onarımı ve bir iki davayı kazanması dışında genellikle hak ve hukuka riayet etmediği anlaşılmaktadır. Ancak, İsfahan Bey ve Şeyh Berekât vakıflarının mütevellisi olarak, İsfahan Bey vakıflarının mülkiyeti konusunda ahali tarafından yapılan şikayetler, hukuk yolu ile karşılık vermiş ve vakıfla ilgili davalarında lehine mahkeme kararları almıştır. Ölümünden sonra, vakıf akarlar ile ilgili itirazlar devam etmiş olsa da bu konuda bir durum değişikliği olmamıştır.

Süleyman Bey'in dışında oğulları Yusuf ve Hurşid ile kardeşi Ömer'in de şer'iye sicillerinde sıkça isimleri geçmiştir. Kendisi dolayısıyla aile efradı da Çapakçur'da etkili olmuşlardır (Çapak, 2021, s. 85). Diyarbekir Valisi'nin, Sadarete göndermiş olduğu 9 Haziran 1864 tarihli yazışmasında görevden alınmış olduğu bu tarihten önce "otuz seneden beri Çapakçur'da müdürlük yapmış olduğu beyan edilmiştir (COA, MVL, 694/12). Bu tarihlerde görevini kötüye kullanmış olduğu kanaatiyle işinden el çektilmiş olan Süleyman Bey, Diyarbekir'de muhakeme edildikten sonra iki yıl süreyle rütbe ve memuriyetten men eli Harput'ta bir yıllık sürgüne mahkum edilmiştir (MVL, 471/35, 71). 14 Ağustos 1864 tarihli bir dilekçesinde "şu müddet zarfında muris olan hal-i ıztırabımdan gayrı zaten çakerleri müsinn ve ihtiyar ve

Süleyman Bey'in oğlu Mîr Yusuf ve aynı aileden Derviş tarafından aslına uygun bir şekilde 1292/1875 yılında tamamlanmıştır. Camiin, bir kısmı kısa aralıklı olmak üzere yapılışından pek çok defa onarılmış veya yenilenmiş olduğu görülmektedir. Onarımların kısa aralıklarla yapılmış olması ise, kullanılan malzeme, bakımsızlık ve depremler nedeniyle camiin kısa sürede yıpranmakta olduğunun işaretidir.

	<p>Bu câmi'in tamîri dersin ibn-i Hân Tarihi bin iki yüz altmış ikidedir cihan</p> <p>İkinci tamîr yetmiş birinde idi zaman Bu iki ta'mîr himmet-i Mîr Süleyman</p> <p>Üçüncü tamîr iki yüz doksan ikide hemân</p> <p>Himmet-i Mîr Yusuf ve Dervîş ibn-i İsfahan</p> <p>Sene (h.) 1292 (m.1875)</p>
---	---

Kaynak: <https://www.bingolonline.com/haber/isfahan-bey-vakfi-cami-i-medrese-ve-tekkesi-71319.html>

Camiin, yukarıda tespit edilebilen onarımlardan sonraki bir bakım onarım faaliyeti de h. 1287/13 Mart 1871-12 Mart 1872 tarihinde gerçekleşmiştir. Bu sırada müştereken vakıf mütevellisi olarak görev yapmakta olan Süleyman, Derviş ve Aziz tarafından hasır, keçe ve kilimler alınmak suretiyle Mescidin tefrişatı yenilenmiştir. Mescidin duvarları, su yolu ile yeri açıkça kaydedilmeyen, ancak içinde veya çevresinde hizmet vermiş olması muhtemel olan tekyesinin tamir-bakımı gerçekleştirilmiştir (COA, *EV. d.*, 19407, s. 59).

1892 tarihli Bitlis salnamesine göre, Çapakçur Kazası'nda İsfahan Bey ve Şeyh Berekât vakıfları ile birlikte erbâb-ı hayrat vakfı 12 cami ile Nazik Köyü civarında bir kale harabesi vardı (Salname-i Vilayeti Bitlis, 1310, 264). Ancak İsfahan Bey Vakfının yarı hissesi ile Fahran Köyü'nde bulunan Şeyh Berekât Vakfına ait vakıfların icar bedelinin bir kısmı, 5 Ca. 1322/18 Temmuz 1904 tarihli bir talebe binaen Hicaz Demiryolu İdaresinin giderlerine tahsis edilmişti (COA, EV MKT, 3014/40; Baş, Avci, 2021, 35).

Çevlik (Aşağı Çarşı) mevkiinde yaptırılıp İsfahan Bey'in adı verilen cami, 1950'li yıllara kadar şehrin kalbi mesabesinde rol oynamıştır. Dini, ticari ve sosyal hayat onun çevresindeki çarşı ile yakınındaki mahallelerde şekillenmiştir. Cami, 1971 yılında gerçekleşen depremde önemli derecede hasar görmüş ve halkın yardımlarıyla onarılmıştır. 1 Mayıs 2003 depreminde minaresi ve duvarları kısmen yıkılan cami, Vakıflar Genel Müdürlüğü tarafından önceki planına uygun olarak son defa inşa ettirilmiştir. Bu sırada, duvarları yeni malzeme ile sıvanmıştır. Bingöl merkezinde mevcut tek tarihi eserdir. Çevresindeki yerleşim seyrelmesine rağmen, tarihi geçmişi ile ilgi çekmeye ve faaliyetine devam etmektedir (Demir, 2014b, s. 39-50; Butasım, 2010, s. 15-17; Baş, Avci, 2021, s. 34, dipnot. 6).

### 3.İsfahan Bey Camii ve Zaviyesinin Vakıfları

#### 3.1.Vakfiyesi

Kasım-Aralık 1548 civarında vefat eden İsfahan Bey, ölümünden yaklaşık altı yedi ay önce köydeki mülk yapıları ve pek çok mülk arazisinin vergi gelirlerini buradaki camii ve zaviyesi için vakıf geliri olarak tescil ettirmiştir. Onun Abtor Camii ve Zaviyesi ile ilgili vakfiyesi Arapça'dır. Evasıt-ı Rebiülahir 955/20-29 Mayıs 1548 tarihlidir ve Kadı Rüstem bin Abdullah tarafından Hanefi hukuku üzere tescil edilmiştir. Bu vakfiyenin aslına uygun iki nüshası elde edilmiştir. Birincisi, *Bitlis Vakıf Defteri*'nin kayıtları arasındadır (Tekin, 2021, s.

seksen yaşında bulunduğum hasebiyle alili'l-vücut ve aciz ve dermanda kalarak ve diğer hal-i perişanımla beraber hatta bir hizmetkarın kayd-ı idaresinden mütehayyir bulunub ve müddet-i muayyenimz dahi bir cüz-i vakit kalmış olmağla ..." salıverilmesini talep etmiştir. Ancak bu talebi kabul edilmemiştir. Sürgünden sonra Çapakçur'a dönmüştür (COA, MVL, 480/141, 698/29). 6 Şubat 1873 tarihinde vefat etmiş olduğu nakledilmektedir (Atalay, 2007, 112; Ayrıca bkz. Demir, 2011, 30-34).

155, 314-316). İkincisi ise, Vakıflar Genel Müdürlüğü Arşivinde bulunmaktadır. Bu nüshanın baş tarafına, *Vakf-ı Zaviye-i İsfahan Bey der Karye-i Abitor der Kaza-i Çapakçur ve bâ fermân-ı âli fi* 26 C. Sene 1276 (20 Ocak 1860) başlığı kaydedilmiştir. Bu tarih, İsfahan Bey Zaviyesi Vakfı adına kayıtlı vakfiyenin 20 Ocak 1860 tarihinde yeni bir nüshasının çıkarılmış olduğunun göstergesidir.

Söz konusu vakfiye suretinin en üstündeki başlığın altına *işbu vakfiyenin üç aded imzası fersude olduğundan yazılmamıştır* kaydı eklenmiştir. Bu yıpranmış (fersude) imzaların şahitler veya vakfın tescili sırasında onay makamlarının tasdik imzaları ile ilgili olduğu söylenebilir. Kanaatimizce, yıpranmış olup açıkça okunamayan üç imza, vakfiyenin aslında bulunan tasdik/tescil ile ilgili kadı imzalarıdır.

Vakfiyede İsfahan Bey, Arapça ifade ile *Emir İsfahan bin Emir Abdal es-Süveydi el-Emiru bi livai Çapakçur* şeklinde tanımlanmıştır. Açıklama, cami ve zaviyenin onun tarafından yaptırılmış olduğunu, onun ve babasının Çapakçur beyi olduğunu beyan etmektedir. Pek çoğunda görüldüğü şekli ile vakfiye, hamdele ile başlamaktadır. Sadaka-i cariyenin insanı gafletten uyandıracığı, gururdan kurtaracağı ve cennete ulaştıracağı ifade edilmiştir. Bu ifadeleri takiben *muḥakkak ki iyilik edenlere Allah'ın rahmeti pek yakındır* (Kuran, 7/56) ve *ihsanlarının (sabrılarının) karşılığı Cennet ve ipek libaslardır* (Kuran, 76/12). *Ne yakıcı güneş görürler orada ne de dondurucu soğuk* (Kuran, 76/13) mealindeki ayetler ile *Cenab-ı Hak fazl ve ihsanından onlar için hiç bir gözün görmediği ve hiç bir kulağın işitmediği ve hiç bir kimsenin kalbinden geçmediği nimetleri (Cennette) hazırlamıştır* manasındaki hadise (Buhari, *Bed'ül-Halk*, 8) yer verilmiştir. Sonra salve kısmında Hz Peygambere (s.a.v) selat u selam da bulunulmuştur.

Vakfiyenin salve kısmının ardından gelen “emma bad” ifadesinden sonra vakıf varlıklarının kaydedilmiş olduğu asıl bölümün girişi başlamıştır. Burada Abtor Köyü'nün padişahın menşuru temlikname ile onun mülkü olduğu, bağlı mahallerdeki varlıkları, sınırları ve şeri hukuku ile birlikte köyün vakf-ı sahih olarak tahsis edilmiş olduğu açıklanmıştır. Bu kısımda, gelirlerin önce vakıf eserlerin tamir bakımına, vakfedenin kendisine ve kendisinden sonra ailesinden olanların görev alacağı müteveliye, vakıf görevlilerine ve gelip gidenlere harcanması şart koşulmuştur. Ayrıca vakfın idaresi ile ilgili esaslar belirlenmiştir. Bu tespitlere göre vakıf yarı zürri vakıf (yarı aile vakfi) özelliğini taşımaktadır. Vakfiyenin tarih kaydından önceki son kısmında bu vakfi değiştirecek olana lanet okunmuştur.

### 3.2.Vakıf Mülkleri (Akaratı)

İsfahan Bey, Çapakçur Livası'nın meşhur köylerinden olup padişah fermanı temlikname ile mülkü olan Abtor (Abitor) Köyü'nü, sınırları ve dahilinde kalan bütün varlıkları ile birlikte hukukunu belirlemek suretiyle Allah yoluna halis bir niyet ile vakf, habs, sebil ve tasadduk etmiş idi. Vakfiyesine göre;

*Bey değirmeni* adı ile tanınmış vakıf değirmenin bütün müştemilatıyla birlikte tamamı,

*Bey bağı* adı ile bilinen bağın tamamı,

*Boya hane* adı ile bilinen evin bütün müştemilatıyla birlikte tamamı,

*Büyük ahur (İstablı kebîr, hangâh)* adı ile bilinen evin bütün müştemilatıyla birlikte tamamı,

*Bey Çiftliği* adı ile bilinen, tarife gerek olmayacak şekilde çok iyi bilinen arazinin tamamı,

Aynı köyde güneyi Koçi Deresi ve İlanlı Çayırı ve Umumi yol; kuzeyi Hasan Kulu Kömü, batısı Taşlı Dere ve Kütyan Mezrası, doğusu akar su ile sınırlı arazinin tamamı,

Aynı köyde mevcut üç dükkânın sınırları ve bütün müştemilatı ile tamamı,

İsfahan Bey'in köyde yaptırmış olduğu mescit (cami) ve zaviyenin mesalihine hâlis bir niyet ve sâfi bir inanç ile vakf-ı sahih-i şer'i ve habs-i sarih-i mer'i ile vakf ve habs edilmiştir. (VGMA. *EV*. d, 582, 582/2, s. 528, sıra 404; Demir, 2014b, s. 44, 45; Tekin, 2013, s. 366-367; Tekin, 2021, s. 314-316).

Vakfiyesinden anlaşıldığı üzere İsfahan Bey, vakıf akarları arasında yer alan binaları, iş yerlerini, bağı ve arazileri kişisel mülkü olarak tescil ettirdikten sonra vakfetmiştir. Bu akaratın bir kısmı, “Bey” unvanı ile tanınmıştır. Köydeki üç dükkânın, bir boyahanenin, zaviyeye gelip kalanların menzilhane hizmeti için kullanılan bir ahırın/hangâhın mevcudiyeti ve köy arazisinden geniş bir alanın yine aynı köyde kendisi tarafından ihdas edilen cami ve zaviyeye vakfedilmiş olması onun köy ile ilişkisini, belki sancağın idare merkezi olarak da bu köyü seçmiş olduğunu akla getirebilir. Ne var ki, bu konuda bir tespite ulaşılamıyor. Bununla beraber Osmanlı uygulamasında idari merkezin değiştirilmesinin kolay olmadığı bilinmektedir. Bunun için geçerli ve önemli gerekçelerin bulunması yanında taht merkezinden onay alınması da gerekli idi. Tahirlerde idare merkezi ilk tahrir edilip ilgili defterin başına yazılması bir gelenek iken, Abtor Köyü, 1550 tarihli tahriri sırasında en sona kaydedilmiştir. Ayrıca yukarıda bahsedilmiş bulunduğu üzere sancak beyleri, kadimden beri Ribat Köyü'nde ikamet etmekte idiler. 18 Haziran 1560 tarihli hüküm ile Sancak Beyi Sinan'ın haslarına eklenen Ribat/Rabat



Köyü ile ilgili *girüye gelib beyler anda temekkün idegelmişlerdir* ibaresinin tespiti, Osmanlı fethini müteakip o sırada Kale önü mevkiî yakınında bulunan Rabat/Ribat Köyü'nün bir süre idarî merkez olarak kaldığını göstermektedir (COA, A. {DVNS *MHM. d.* 4, s. 88, hüküm. 908). Bununla beraber, vakfiyedeki bilgilere bakılır ise, en azından İsfahan Bey'in zamanında kasabanın en büyük yerleşim birimi olan Abtor Köyü'nün, bir süre için önemli bir ulaşım ve yerleşim merkezi olma özelliğini koruduğu söylenebilir.

### 3.3. Vakıf Şartları, Gelirleri ve Görevlileri

İsfahan Bey'in belirlemiş olduğu şartlara göre, vakfın varlıklarından olabilecek en iyi bir şekilde elde edilecek gelirlerin, öncelikle cami ve zaviyesinin (imaret) vakıf binalarının tamirine harcanması gerekiyordu. Hayatta olduğu sürece vakfın tevliyet (mütevellilik) vazifesini üzerine almış, bakım onarımdan arta kalan gelirin önce mütevellî maaşının ödenmesine ayrılmasını şart koşmuştu. Bu görevi hayatta olduğu sürece üzerine almıştı. Ölümünden sonra, tevliyet görevinin evlâdının aslahına ve batnen bade batnin (nesilden nesile) evladı evladının aslahına verilmesini, eğer –Allah korusun- bunlardan kimse kalmaz ise, vakfiyedeki şartlara göre, gelirlerin toplanmasını ve dağıtımını şart koşmuştu.

Buna göre;

Mütevellilik (tevliyet ciheti) görevini yapmaya hak kazanan kimseye, vakıf gelirlerinden elde edilen gelirlerin öşrü,

Mescid (Cami) imamına günlük üç dirhem,

Zaviye şeyhine günlük üç dirhem,

Aşçıya (tabbah) günlük iki dirhem tayin edilmesi,

Adları belirlenmeyen diğer görevlilere hal ve görevlerine münasip olan bir şeyler verilmesi,

Arta kalan paranın, hal ve maslahatın icabına göre her gün hazırlanacak farklı türdeki (mütenevvi') yemeklere sarfı, bu yemeklerin fakirlere, mukim veya misafir olup zaviyede kalanlara her gün sabah ve akşam vakitlerinde karşılıksız olarak taksimi gerekiyordu (VGMA. *EV. d.* 582, 582/2, s. 528, sıra 404; Demir, 2014b, 44-45; Tekin, 2021, 315).

Vakfiyede, vakfın belli başlı birkaç görevlisi hakkında bilgi verilmiştir. Diğer görevlilerle ilgili izahat yapılmamıştır. İlerleyen süreçte, bu kadrolar ile ilgili de bazı tespitler yapılabilmektedir. Buna göre, vakfiyede belirlenen görevliler yanında, süreç içerisinde nazır (denetim amiri), hatiplik (hitabet), duaguy (duacı), cabi (vakıf gelirlerini toplayan tahsildar), şeyh-i tabbah (aşçı şefi), sofracı ve ferraş (temizlikçi) kadrosuna sahip kimseler vakfın diğer görevlileri arasında yer almışlardır. Vakıf muhasebeleri ve tevcihlerle (görevlendirme) ilgili kısımlarda bunların görevleri ve tayinleri ile ilgili değerlendirmeler yapılmıştır.

### 3.4. 19. Yüzyıl Vakıf Muhasebeleri

Abtor Köyü'ndeki vakıfların 19. yüzyıl öncesine ait muhasebe kayıtlarına ulaşılammıştır. Bu yüzyılda tutulan muhasebe kayıtları ise, pek tabii halk tarafından Çevlik (Aşağı çarşı) mevkiinde sonraları aynı adla inşa ettirilmiş ve halen hizmet vermekte olan cami ile ilgilidir. Bu dönemde tespit edilebilen ilk ve en erken tarihli muhasebesi 22 Ocak 1844-29 Aralık 1845 arası iki yıllık döneme aittir. Vakfın ber vech-i evladiyet Süleyman ve müştereklerinin mütevellileri olduğu bu yıllarda vakıf köylerden vergi yerine aynı olarak alınan buğday, arpa ve darı karşılığında 3037 guruşluk gelir elde edilmiştir. Gelirin 240 guruşu tamir bakım işlerine; 1128 guruşu, mütevellî, imam ve diğer görevli maaşlarına; 981 guruşu vakfedenin şartı gereği evlad-ı vakfa ve 689 guruşu hazineye ödenmek suretiyle tamamı iki yıl içinde harcanmıştır. Ödemelere bakılırsa, bu sırada küçük çaplı bakım onarım işleri de gerçekleştirilmiştir. Gelirlerin önemli bir miktarı ise açıkça belirlenmeyen görevli maaşlarına gitmiştir. Vakıf gelirlerinden arta kalan tutarı da vakfedenin evladına, yani neslinden gelenlere dağıtılmıştır (COA, *EV. d.* 12663, vr. 9a).

Aynı mütevellilerin görev başında olduğu beş yıl sonraki tespitler Şeyh Berekât ve İsfahan Bey vakıflarına aittir. Ancak buraya ikinci vakıf ile ilgili kısımları aktarılmıştır. 1850-1853 yıllarına ait olup dört yıllık bir dönemi içeren bu kayıtlara göre Süleyman (bin Sincar) Bey, kaza müdürlüğü yapmakta iken, kazada mevcut iki vakfın da mütevellisi durumunda idi. Bu muhasebe defterinin başına *Diyarbakir Sancağı'na tâbi Çapakçur kazasında kâin evlâdına meşrûta Şeyh Berekât ve İsfahân Bey cami-i şeriflerinin mütevellileri Süleymân Bey ve vekillerinin sarrâf ve vekilleri Çulcioğlu Hâce İğob hâzır olduğu hâlde marifet-i şer-i şerîf ve sarrâf-ı mersûm marifetiyle almış altı senesi ibtidasından almış tokuz senesi gayetine kadar dört senelik rüyet-i muhâbesidir*” giriş eklenmiştir. Bu tespitlerin devamında, vakfın dört senelik 8216 guruşluk gelir ve gider kalemleri izah edilmiştir. Bu sırada Abtor Köyü'nün adı geçmemekle beraber, vakfiyesinde adlarına yer verilmeyen Yekmal, Gayd, Çevlik ve Topalan köylerinin vergi gelirleri İsfahan Bey Vakfı adına kaydedilmiştir. Bu dönemde vakıf köylerden 8216 guruşluk gelir elde edilmiştir. Bunun 118 guruşu resmi harç olarak kesilmiştir. Dört yıl boyunca vakıf camiiin

görevlileri ve sair giderleri için iki bin guruş harcanmıştır. Ayrıca ayrıntılı izah edilmeyen münferit masraflar için 6048 guruş ödenmiştir. Yekmal, Gayd, Çevlik ve Topalan köyleri vakıf köyleri olarak kaydedilmişlerdir (COA, *EV. d.*, nr. 14888, vrk. 26b).

**Tablo 1.***Vâridât-ı an Vakf-ı Şerîf-i İsfahân Bey der Kazâ-i Çapakçûr [an] Livâi Diyârbekir*

<b>Köyler</b>	<b>1266/1850</b>	<b>1267/1851</b>	<b>1268/1852</b>	<b>1269/1853</b>
Bedel-i karye-i Yekmâl tâbi-i Çapakçur	250	250	250	270
Bedel-i karye-i Gayd tâbi-i Çapakçur	150	250	250	270
Bedel-i karye-i Çevlik tâbi-i Çapakçur	200	1200	1200	1300
Bedel-i karye-i Topalan tâbi-i Çapakçur	376	0660	0660	680
<b>Yekûn (Toplam Gelir) 8216=</b>	<b>976</b>	<b>2360</b>	<b>2360</b>	<b>2520</b>
(Toplam Gider) 8216				
118	Ba irâde-i seniyye altmış sekiz senesinin iâne-i umûmiyesi tenzîl olunan			
8098 (Kalan)				
2000	Câmi-i şerîfin dört sene zarfında vukûbulan ehl-i mürtezika ve sâiri			
6098	Münferiden masârifâtı tenzîl olunan			

Süleyman bin Sincar ile Muhammed bin Hamid'in müştereken vakıf mütevellisi olduğu 24 Temmuz 1861 tarihli bir ilamda, köydeki vakıf araziler hakkında *Abtor Karyesi (Köyü) tobrağında kâin malûmu'l-hudud yüz elli keyl-i<sup>9</sup> Çabakçuri tohum istiab ider çend kitâ (birkaç parça) tarla ve mezkûr Abtor Karyesi hududu haricinde cânibi kıblesinde (güneyinde) vâki kezâlik malûmu'l hudud tahminen otuz keyl-i Çabakçuri (Çapakçur kilesi) tohum istiab ider çend kitâ tarla ve taraf-ı garbisinde (batısında) Çevlik Karyesi'nde (köyünde) dahi kezâlik malûmu'l-hudud tahminen yigirmi keyl-i Çabakçuri tohum istiab ider çend kitâ tarlalar* bilgi verilmek suretiyle vakıf arazilerin bu köyleri de içine aldığına işaret edilmiştir (DŞSD, 3695-55; Çapak, 2021, s. 63).

Yaklaşık on üç sene sonrasında, vakfın h. 1282/27 Mayıs 1865-15 Mayıs 1866 senesi geliri 1622,5 guruş olmuştur. 13 Mart-12 Haziran 1868 arasında ise bu gelir 764 guruş olarak gerçekleşmiştir. Bu yıllarda gelirlerin nereden ve hangi kalemlerden elde edilmiş olduğu izah edilmemiştir. Ayrıca önceki yıllara kıyasla bu sırada yıllık gelir ortalamasında dikkat çekici bir düşüş yaşanmıştır. Bu tespitlerin, Süleyman Bey'in görevlerinden el çektilmiş olduğu tarihten bir sonraki yıla ait olması dikkat çekicidir (COA, *EV. d.*, 19819, s. 2, 7). Çapakçur Kazası'ndaki İsfahan Bey Vakfının, 13 Eylül-12 Aralık 1869 arası iki aylık muhasebesi ise, 619 guruş olmuştur. Anlaşılabacağı üzere, bu sırada vakfın gelirlerindeki düşüş devam etmiştir (COA, *EV. d.*, 21515, s. 2).

H. 1287/13 Mart 1871-12 Mart 1872 yılında, Evkaf Nezaretine mülhak<sup>10</sup> ve itâma meşruta (yemek vermeye tahsis edilmiş) vakfın mütevellileri halen Süleyman, Derviş ve Aziz idi. Vakfın bir yıllık gelir gideri aşağıdaki şekilde gerçekleşmiştir (COA, *EV. d.*, 19407, s. 59).

**Tablo 2.***1287/13 Mart 1871-12 Mart 1872 Tarihli Bir Yıllık Vakıf Muhasebesi*

<b>(Gelirler)</b>	<b>Gelir Kalemi</b>
13756 guruş 08 para,	Çevlik, Gayd, Yekmal, Kurudere ve Topalan (köylerinin vergi geliri) bedeli
<b>(Giderler)</b>	
9200 guruş 36 para	Masarıf ve mürettebat-ı hazine
4555 guruş, 28 para,	Ber muceb-i vakfiye itam-ı taama (yemek yedirilmesi masrafı olarak) terk
Masarıf ve mürettebat-ı hazine (Giderlerin Açılımı)	
Masarıf ve mürettebat-ı hazine (Giderlerin Açılımı)	
<b>Guruş</b>	<b>Masraf kalemi</b>
1000	İmam efendi ücreti
0600	Ba vazife-i muayyene zaviyedar
1500	Mütevellileri Derviş Süleyman ve Aziz
0900	Ubûrîn ve ferrâşîn (Geçici konuklar ve süpürgeciler)
0220	Kandil ve Şamandıra

<sup>9</sup> Keyl, Hacim ölçü birimleriyle ölçülerek işlem gören mal. Buğday, arpa, pirinç gibi tahıllar ile tuz, hurma, kuru üzüm keyli mallar olarak kabul edilmiştir (Gözübenli, 2002, 361-362).

<sup>10</sup> 1250 (1834) yılının ortalarından itibaren mütevellileri ve muhasebecileri mevcut olan vakıfların mütevellilerine belirli bir maaş bağlanarak bu tür vakıflar Evkaf Nezaretine ilhak edilmeye başlanmıştır (HH, 27292; Öztürk, 1995, 523).

Ara toplam	4220
120	Loğkeş ücreti
430	Hasır ve keçe baha
450	Kilim baha
1420	Mescid ile duvarları tamiri
840	Su yolu tamiri
(İkisi toplamı)	7480
0650	Tekye tamiri
0170	Mescid ve tekye havlısıyla mümşa (?) tathirine (çevre temizliğine)
0250	Müteferrika (Muhtelif giderler)
0520 guruş 24 para	Maaş-ı muharrer
130 guruş 12 para	Harc-ı muhasebe
	1720

(Genel toplam) 9200 guruş 36 para

Kaydedilmiş olduğu üzere, Evkaf Nezaretine mülhak yani nezaretin kontrolü altında idare edilmekte olan bu vakfın gelirleri, yukarıda adı geçen beş köyün vergi gelirlerinden elde edilmiştir. Gelirler, itama meşruta yani o dönemde vakfın zaviyesine gelen gidenlerin gıda/yemek masrafının karşılanmasına tahsis edilmiştir. Vakfiye şartlarına binaen, diğer harcamalar da karşılanmıştır. Bu durumda, tekye ya da zaviyenin faaliyette olduğuna hükmetmek gerekiyor. Böylece halen Aşağı Çarşı'da mevcut camiin (mescidin) ve tekeyesinin maaş, tefrişat ve temizlik işlemleri halledilmiştir. İmam, zaviyedar, müteveli, ferraş, loğkeş gibi görevlilere maaş ödenmiştir. Mescidin tefrişatı, hasır, keçe ve kilimleri yenilenmiştir. Zaviyeye (tekyeye) gelen gidenlere verilen yemeklerin dağıtımına devam edilmiştir. Daha önce 1262/1846 ve 1271/1854 tarihlerinde gerçekleştirilen tamir bakımının ardından, bu defa h. 1287/1870-1871 arasında mescidin duvarları ve su yolu ile mescidin içinde veya çevresinde mevcut olduğu anlaşılan tekeyenin tamir-bakımı gerçekleştirilmiştir

### 3.5. Vakfa Görevli Tayini ve Vakıf Görevlileri ile İlgili Şikayetler

Mayıs 1548 tarihli vakfiyesi ve 1550 tarihli icmal defterinin tescilinden sonra, bu vakıfla ilgili yaklaşık yüz elli yıllık bir karanlık, bilinmeyen bir döneme girilmiştir. Bu yüz elli yıllık süreç hakkında bir bilgi kırtısına rastlanmamıştır. Ancak 17. yüzyılın sonlarında 1690 yılından itibaren görevli tayini, 19. yüzyılın ikinci çeyreğinden itibaren vakıf muhasebeleri, görevlileri ve vakfın mülkiyeti ile ilgili şikayetlere ulaşma imkanı elde edilmiştir. Vakıf Mütevellisi Süleyman Bey hakkında vakıf arazilerle ilgili uygulamaları dolayısıyla yapılan şikayetler, 1860'lı yıllarda başlayıp ölümünden sonra 1912 yılına kadar devam etmiştir.

Vakıfla ilgili 17. yüzyılda görülen en erken tarihli tespitler, 3 Aralık 1690-1 Ocak 1691 aralığında gerçekleştirilen görevlendirmeler (tevcihler) ile ilgilidir. Buna göre, bir aylık tarih aralığında bu vakfa ait mescidde ferraşlık yapmakta olan kişinin terk-i vazife etmesi dolayısıyla yerine Fatih oğlu Mehmed tayin edilmiştir. Bu sırada duaguy (duacı) Yahya'nın görevi uzatılmış ve cabilik görevi de kendisine tevdi edilmiştir. Üç akçe yevmiyeli Vakıf Mütevellisi ve Nazırı Seyyid İbrahim'in vazifesi yenilenmiştir. Camide şeyh-i tabbah (aşçı şefi) olan Sultan'ın fevtinden yerine Veli tayin edilmiştir. Camiın imam hatibi Adem'in ölümü dolayısıyla vazifesi Seyyid İbrahim'e verilmiştir.

Yaklaşık on yıl sonra, Kadı Mehmed'in arzı ile 16 Ağustos-14 Eylül 1700 tarihinde vakıf tekeyesinin mütevellisi Ali'nin vazifesi uzatılmıştır (VGMA, HD, 1098-58, s. 205). Daha önce mütevellilik, nazır, imam hatiplik gibi görevleri üstlenmiş İbrahim bu tarihlerde vefat etmiştir. Diyarbekir Sancağı Çapakçur Kazası Abtor Zaviyesi Zaviyedarı İbrahim'in vefatıyla mahlulü Şeyh Mehmed'e tevcih edilmiştir. Bu tevcihe dair 25 Ekim 1700 tarihli buyulduya göre “Çapakşûr'da Abtor Zaviyedârı İbrâhîm fevt olub zâviye-i mezbûr ve tevliyet mahlûl kalmağın zâviye-i mezbûra talîm-i sıbyân şartıyla bu dâilerine sadaka ve ihsan buyurulmak babında...” Şeyh Mehmed talepte bulunmuştur. Talep üzerine taht merkezindeki vakıf kayıtları incelenmiş, *Vakf-ı Zaviye-i Ab-ı Tahûr der Çapakçur. İbrâhîm Efendi, müteveli ve zâviyedâr, yevm 7. Vech-i meşrûh üzere defterde mestûrdur. Emr ü fermân saadetlî sultanımındur*” kaydı çıkarılmıştır. Buna göre “fevti (İbrahim'in ölümü) vâki-i ise (Şeyh Mehmed'e) tevcih olunmak buyruldu” emri ile ölüm gerçekleşmiş olduğu için 25 Ekim 1700 tarihli tayin onaylanmıştır. Vazife kaydında yer alan talimi sıbyan ifadesinden hareketle bu dönemde zaviyedarlık yapmakta olanların, çocukların eğitimi ile de ilgilenmek durumunda oldukları anlaşılmaktadır (AE. SMST II, 35/ 3443). Bu yıllarda Çapakçur'da mevcut Ilıca Vakfının adı da bir tevcih kaydı dolayısıyla ilgili deftere kaydedilmiştir.<sup>11</sup>

<sup>11</sup> 1115 /17 Mayıs 1703-5 Mayıs 1704 aralığında geçen ancak kesin tarihi gösterilmeyen bir yıl içinde Çapakçur Kazası'nda mevcut Ilıca nam vakfın mütevellisi olmağa Hâfız Seyyid Ahmed'e bir akçe vazife ile tevcih olunub görevlendirme yapılmış olduğu kaydedilmiştir (VGMA, HD, 1098-58, s. 205).

Eylül 1704'te on akçe yevmiyeli vakıf cabisi (tahsildar) Seyyid Yahya'nın görevi uzatılmıştır. Ancak bir ay sonra Ekim 1704'te vakfın cabisi ve duacısı Seyyid Yahya'nın ölümü üzerine, cabilik oğlu Seyyid İbrahim'e, duacılık ise 1 akçe yevmiye ile diğer oğlu Mehmed'e inayet olunmuştur. 25 Nisan-24 Mayıs 1705'te daha önce imam hatiplik yapmakta olan Seyyid İbrahim'in görevi yenilenmiştir. 20 Eylül 18 Ekim 1705 aralığında vakfın zaviyesinde yarım akçe yevmiye ile nazırı (denetim amiri) Yahya'nın fevtinden vazifesi Osman'a tevcih olunmuştur. Bu sırada zaviyeye yeni görevlilerin tayinine de ihtiyaç duyulmuş; yarım akçe yevmiye ile Ahmed'e tabbah ve sofracılık hizmeti, yarım akçe yevmiye ile Hüseyin'e ferraşlık (süpürgecilik) görevi verilmiştir. Cami ve zaviyenin mütevellisi ve Şeyhi Ali'nin fevtinden oğlu Mehmed'e; imamı İbrahim'in ölümü üzerine Veli'ye görev verilmiştir. Kadroların durumuna dikkat edilir ise, bu sırada cami/mescid ve zaviyesi tam kapasite çalışmış ve bölgesinde dini ve sosyal hizmet bakımından etkin rol oynamıştır (VGMA, HD, 1098-58, s. 205).

Yukarıdaki tarihlerden sonraki yaklaşık otuz iki yıllık süre boyunca vakıf ile ilgili tevcihat kayıtlarına ulaşılamamıştır. Bu süreci müteakip 30 Aralık 1737 tarihinde gerçekleştirilen görevlendirme ile *İsfahan Bey'in bina eylediği Tekye Camii Vakfının tevliyeti aslah evlada meşrut olub ber müceb-i şart-ı vâkıf babası Şemsihan'ın mahlûlundan mutasarrıf olan Ali fevt olub mahlûlundan [vakıf] evladından Ali Halife'ye (mütevellilik görevi) inayet olunmuştur. Hemen sonra 16 Eylül 1738 tarihli tevcih ile Abitor nâm karyede İsfahan Bey binâ eylediği câmi harâba müşrif olub tamir olundukda imâma muhtâc olmağla ciheti Seyyid Ahmed'e müceddeden buyurıldı* verilmiştir (VGMA, HD, 1094-75, s. 142). Adı geçen Ali Halife uzun süre görev yapmış olmalı ki, 11 Ağustos 1758 tarihinde beratı yenilenmiştir (VGMA, HD, 1092-96, s. 185)<sup>12</sup>.

25 Mayıs 1791 tarihli tevcih kaydına göre, vakfın tevliyetini üzerinde bulunduran İbrahim'in vefatı üzerine, talebi üzerine oğlu Ali'ye görev verilmiştir. Ancak Ali, yaklaşık bir yıl sonra vefat etmiş, 29 Mayıs 1792 tarihli berat ile yerine oğlu İbrahim tayin edilmiştir. 17 Ekim 1794 tarihli ve vakıf mütevellisine ait bir başka arzıhal ile Zaviye Şeyhi/Zaviyedarı Mehmed'in kısa süre önce vefatına binaen, zaviyedarlık vazifesinin kardeşi Ali ve oğlu Mustafa'ya müştereken verilmesi talep edilmiştir. Aynı tarihli beratı ile Zaviye Şeyhi Ahmed'in ve kardeşi Hasan'ın vefatı dolayısıyla oğulları Sadık ve Ali müştereken babalarının yerine tayin edilmişlerdir (VGMA, EV, d, 537-135/270; Demir, 2014b, s. 42, 48-50).

1840 yılının ortalarında vakfın mütevellisi Şemsihan b. Cihangir idi. Bu sırada, Âmid sakinlerinden Mollâ İbrahim b. Mehmed, İsfahan Bey vakıflarının şart-ı vâkıf üzere evlâdından bilfiil mütevellisi olan Şemsihan b. Cihangir'e dava açmış; beratı gereğince hakkı olan günlük on gurusun vakfın mahsûlünden karşılanmasını talep etmiştir. Şemsihan ise, "vakıf geliri ancak mescidi ve tekyesine, mescidin tamir-bakımına ve vazifelilerine yeter, Molla İbrahim'in vazifesini karşılayacak ziyâde geliri yoktur" itirazında bulunmuştur. İnceleme sonucunda vakfın gelirlerinin yeterli olduğu anlaşılmış, *mescidin tamir ve termîmi ve tekyenin harc ve masraftı ve erbâb-ı vezâifin vazifesi verildikten sonra her ne fazla kalır ise zevâid-i vakıfdan mezbûr Mollâ İbrahim'in vazifesini edâ etmeye* iki tarafın razı edilmesi üzerine 25 Ağustos 1840 tarihli yazı ile kendilerine resmi tebliğ yapılmıştır (DŞSD, 3715- 30a-2; Çapak, 2021, s. 80).

H. 1275/1858-1859 tarihli tespitlere göre, ahalden birkaç kişiye icara verilen iki yüz kilelik belli sayıdaki vakıf tarlanın icar bedeli olarak belirlenen bir yıllık gelirin dokuzda biri, İsfahan Bey'in evkâfına evladiyet ve meşrutiyet üzere mütevellî olan Muhammed oğlu Hamid Bey'e ödenmemiştir. Şikayet üzerine Diyarbekir (Amid) Mahkemesince icar bedelinin ödenmesine karar verilmiş ve buna dair 25 Ekim 1858 tarihli bir ilam çıkarılmıştır (DŞSD, 3748-5a-6b; Çapak, 2021, s. 96).

Yukarıdaki tarihten kısa bir süre sonra, Abtor Köyü İsfahan Bey Tekyesi ve Camii Vakfının *ber vech-i meşrûta ve nisf-ı hisse-i tevliyet cihetine mutasarrıf evlad-ı vâkıfdan* Selim'in vefatı üzerine 21 Eylül 1859 tarihli ilam emri ile mütevellilik gelirinin yarı hissesi, vakfın aslah ve erşed evladından Muhammed bin Hamid'e verilmiştir. Bu vesileyle tevcih sırasında zaviye yerine vakfın tekyesinden bahsedilmiştir. Esasen ikisi arasında pek bir fark da yoktur (DŞSD, 3748-22; Çapak, 2021, s. 97).

Adı geçen Muhammed bin Hamid'in birkaç yıl kadar vazifesine devam etmiş olduğu anlaşılmaktadır. 1861 tarihli bir tespitte göre, halen beldesinde bulunmayan (gaibi ani'l-beled) Süleyman bin Sincar Bey ile yine Çevlik ahalisinden Muhammed bin Hamid, müştereken vakıf zaviyesinin mütevellisi idiler. Çapakçur Nahiyesi Çevlik Köyü ahalisinden Ömer Bey ibn Sincar Bey (Süleyman Bey'in kardeşi) ile Çevlik ve Madrak köylerinin ahalisinden bir kısmı, bu ikisi mütevellinin eyalet arazi memuru Muhammed Efendi ile birlikte Abtor Köyü'nde yüz elli Çapakçur kilesi tohum ekilen birkaç parça tarla, köyün sınırları haricinde ve kible tarafında otuz Çapakçur kilesi tohum ekilen tarlalar ve Abtor'un batı tarafında mevcut yirmi kilelik birkaç tarlanın *rakabesi arâzî-i miriyeden olub ve aşar-ı şer'îyesi iş bu mezbûr Muhammed Çavuş mütevellisi olduğu zâviye-i mezbûreye meşrûat vakf olduğu halde mine'l-kadim eben an-ceddin taht-ı tasarruflarımızda olub zirâ'at iderek aşar-ı şer'îyesini mültezimi bulunan kimesneye ödedikleri, bâ izn-i sultan temlik (resmi olarak olarak mülk) olunmaksızın arazi-i mevkûfadan olmak üzere müdahale ederek ziraat yapmalarını engelledikleri ve zorla kırk üç*

<sup>12</sup> Bu devre ait bazı tevcihat kayıtlarını ulaştıran arkadaşım Sayın Doç. Dr. Celalettin Uzun'a teşekkür ediyorum.

bin dört otuz otuz beş kuruluşlarına el koydukları iddiasıyla şikâyetle bulunmuşlardır. Müteveli *Muhammed Çavuş (ise) cevabında gaib-i mezbûr Süleyman Beg ile müştereken İsfahan Beg Zaviyesi mütevellisi olub karye-i mezkûrun zâviye-i mezkûraya meşrûta olan aşar-ı bedelini cânib-i hazineden ahz eylediklerini ve tarlaha-yı mahdude-i mezkûranın aşarı gibi rakabesi (mülkiyeti) dahi mütevellisi olduğu zâviye-i mezbûrenin vakfi olduğunu bildirmiştir. Amid Mahkemesi ise, müteveli Muhammed Çavuş'un dayandığı vakıf senedindeki hükümleri görmezden gelerek muhalefet etmek suretiyle ahaliyi haklı bulmuş ve tarlaların rakabesi arâzi-i mîriyyeden olub ve aşar-ı şer'îyesi iş bu mezbûr Muhammed Çavuş'un tarlaha-yı mahdude-i mezkûra temlik olmaksızın zâviye-i mezkûraya mevkûfdur dimesi iltifâta şâyân olmadığı kararına varmak suretiyle 24 Temmuz 1861 tarihli bir ilamı çıkarmıştır. Fakat bu karar, ilerleyen süreçte vakıf mülklerle ilgili olarak vakıf idaresi ile ahali arasındaki tartışmaların daha da alevlenmesine yol açmıştır. (DŞSD, 3695-55; Çapak, 2021, s. 106,107). İsfahan Bey, söz konusu arazilerin mülkiyetine ait resmi temliknameyi aldıktan sonra, yarı aile vakfı ve sahih ve şeri bir vakıf olarak bunları vakfetmiş ve vakfiyesi ile tescil ettirmiş iken, bu karar aksi yöndeki tartışmalara zemin hazırlamıştır (VGMA. EV. d, 582, 582/2, s. 528, sıra 404; Demir, 2014b, 44-45).*

Vakfın mülkiyeti ile ilgili davaların gündemde olduğu bu sırada, İsfahan Bey Zaviyesi Vakfının nısıf hisse şeyhlik ve zaviyedarlık cihetinin gelirlerini ve vazifelerini Timur, Muhammed ve Mustafa'nın oğulları Bahaeddin ve Musa halifeler birlikte tasarruf etmekte idi. Bu arada Timur'un ölümü üzerine, boşta kalmış olan görev hissesi, 19 Kasım 1861 tarihli emirle Çevlik'te mukim oğulları Şerif ve Murad beylere tevcih edilmiştir (DŞSD, 3695-39; Çapak, 2021, s. 105, 106). Bu sırada vakfın nısıf hisse tevliyet (mütevellilik) vazifesini yürütmekte olan Muhammed (Çavuş) Halife bin Hamid'in berati, 1 Temmuz 1862 tarihinde yenilenmiştir (DŞSD, 3695-86a; Çapak, 2021, s. 115). Ayrıca bu yıllarda Evkaf Nezaretine mülhak Çapakçur Kazası Abtor Köyü İsfahan Bey Tekyesi ve Cami-i Şerif Vakfının tevliyet cihetine mutasarrıf evlâd-ı vâkıfdan Süleyman Bey, yedinde (elinde) bulunan bir kıta âtik berat-ı âlisinin tecdidini (mevcut görevinin devamını) rica ve iltimâsında bulunmuş ve 1 Temmuz 1862 tarihli yazı ile berati yenilenmiştir.<sup>13</sup>

Yukarıda kaydedildiği üzere, bu sırada ahali ile vakıf idaresi arasında vakfın mülkiyetine dair çatışmalar devam etmekte idi. Amid Mahkemesi, vakıf malların mülkiyetinin devlete ait olduğuna karar vermiş ve bu karar vakıf varlıkları için önemli bir darbe oluşturmuştur. Ancak bir süreden beri müştereken vakıf tevliyetini üzerinde bulunduran Muhammed bin Hamid ile Süleyman Bey, ilgili karara karşı davalarına devam etmişlerdir. Nihayet, vakfiyesindeki kayıtları tasdik ettirmek suretiyle vakıf arazilerin İsfahan Bey'in mülkü, sahih ve şeri vakıf olduğunu tekrar tescil ettirmişlerdir. Bu tescilde, 1550 tarihli tapu icmal defterinin Abtor Köyü ile ilgili kısmında, *Abtor Karyesi'nin on üç bin altı yüz seksen dokuz (53686 olmalı) akçe yazı ile mülkiyetine mülknâme-i hümâyün ve vakfiyetine vakıfnâme şerayiti meşhun-ı ibraz olunduğu deyu tahrir-i defter olunmuş bulunması* önemli bir delil olmuştur. Kayda binaen, bu vakfın mülkiyetine dair Evkaf Nezaretince Defterhâne-i Âmireye yazılan ve 1550 tarihli tapu icmal defterinin Abtor Köyü ile ilgili kısmının ve vakıf muhasebesinin derkenarına eklenmesi talebiyle 5 Kasım 1863 tarihli önemli bir ilmühaber verilmiştir (Bkz. Ek. 2; KKA, TD, 309, vr. 9b; Söylemez & Demir, 2010, s. 298; Demir, 2014b, s. 46-47).

**Tablo 3.**

*19. Yüzyılda Bazı Vakıf Görevlileri ve Tespit Edilebilen Görev Dönemleri*

Yıl	Görev	Görevli Adı
1690-1691	Ferraş (Süpürgeci)	Fatih oğlu Mehmed
1690 öncesi-Ekim 1704	Duacı ve Cabi	Seyyid Yahya
1690 öncesi-1691	Tabbah	Sultan'ın vefatından Veli'ye
1690 öncesi	İmam Hatib	Adem
1690'öncesinden-1700	Müteveli ve Nazır, İmam-Hatib, Zaviyedar	Seyyid İbrahim
1700-1705'ten itibaren	Zaviyedar	Seyyid İbrahim'in vefatından Şeyh Mehmed'e
1700'de	Müteveli	Ali (Süre uzatma)
Ekim 1704-1705'ten itibaren	Cabi	Seyyid Yahya'nın vefatından oğlu Seyyid İbrahim'e
Ekim 1704-1705'ten itibaren	Duacı	Seyyid Yahya'nın vefatından oğlu Mehmed'e
Mayıs 1705'ten itibaren	İmam Hatiblik	Seyyid İbrahim

<sup>13</sup> Der-i devlet-kemine arz-ı da'i-i keminelendir ki

*Nezâret-i Evkâf-ı Hümâyün-ı mülükâneye mülhak evkâfdan Çabakçur Kazası'nda Abtor Karyesi'nde vâki İsfahan Beg Tekyesi ve Cami-i Şerif-i Vakıfından olmak üzere vâzife-i muayene ile ber vech-i meşrût tevliyet cihetine bâ berat-ı şerif-i âli mutasarrıf olan evlâd-ı vakıfdan iş bu bâis-i arz-ı ubûdiyet Süleyman Beg hâlîfe daîleri el-hâletü hâzihi ber hayat olub, yedinde bulunan bir kıta âtik berat-ı âlisinin tecdidini rica ve iltimâsında bulunmuş olmağla, mezbûr Süleyman Hâlîfe daîlerinin bir kıta-ı atik berat-ı âlisinin tecdidıyla yedine müceddeden bir kıta berat-ı şerif-i âlişân sadaka ve ihsân buyurmak ricâsıyla bi'l-iltimâs pây-e iler-i serir-i alâya arz ve ilâm olundu. El emru li-veliyi'l-emr. 3 Muharrem Sene 1279 /1 Temmuz 1862 (DŞSD, 3695-86b; Çapak, 2021, s. 115).*

Ekim 1705'ten itibaren	Zaviye Nazırı	Yahya'nın vefatından bir süre sonra Osman'a
Ekim 1705'ten itibaren	Aşçı ve sofracı	Ahmed
Ekim 1705'ten itibaren	Ferraşlık (Süpürgecilik)	Hüseyin
Ekim 1705'ten itibaren	Mütevellilik	Şeyh Ali'den oğlu Mehmed'e
Ekim 1705'ten itibaren	İmamlık	İbrahim'den Veli'ye
1737 öncesinde	Mütevellilik	Şemsihan'dan oğlu Ali'ye
Aralık 1737-1758	Mütevellilik	Ali'den vakıf evladı Ali Halife'ye
Eylül 1738'den itibaren	İmamlık	Ahmed
Mayıs 1791- Mayıs 1792	Mütevellilik	İbrahim'in vefatından oğlu Ali'ye
Mayıs 1792'den itibaren	Mütevellilik	Ali'nin vefatından oğlu Ali'ye
Ekim 1794'ten itibaren	Zaviyedarlık-Şeyhlik	Mehmed'in vefatından müştereken oğlu Ali ve kardeşi Mustafa'ya
Ekim 1794'ten itibaren	Zaviyedarlık-Şeyhlik	Ahmet ve kardeşi Hasan'ın yerine oğulları müştereken Sadık ve Ali'ye
1840'ta halen görevli	Mütevellilik	Şemsihan b. Cihangir
1844 -1872 arası	Mütevelli (Müşterek)	Süleyman b. Sincar
1858 -1868 arası	Mütevelli (Müşterek)	Muhammed b. Hamid
Eylül 1859- 1862	Mütevellilik	Selim'in vefatından (nısf hissesi) Muhammed bin Hamid'e
Kasım 1861 öncesi	Zaviyedarlık-Şeyhlik	Timur, Muhammed ile Mustafa'nın oğulları Bahaeddin ve Musa
Kasım 1861'itibaren	Zaviyedarlık-Şeyhlik	Muhammed, Timur oğulları Şerif ve Murad ile Mustafa'nın oğulları Bahaeddin ve Musa
1865	Mütevellilik	Mehmed Tahir ibn Mehmed
1867	Zaviyedarlık	Şerif Bey ibn Timur Bey
Ağustos 1868	Mütevellilik	Muhammed bin Hamid'in vefatından nısf hissesi kardeşi Derviş Halife ve büyük oğlu Abdülaziz'e müştereken verilmiştir
1871-1872	Mütevelli (Müşterek)	Derviş
1871-1872	Mütevelli (Müşterek)	Aziz
Nisan 1896	Müderrislik, imam hatiplik	Şehabettin Efendi

Söz konusu tescilden sonra, İsfahan Bey'in vakıfları ile ilgili problemler ve tartışmalar son bulmamıştır. Bir başka anlaşmazlık kaydına göre, Çapakçur Nahiyesi'nin Madrak Köyü ahalisinden olan Mehmed Tahir ibn Mehmed Bey, Şeyh Berekât ve İsfahan Bey Vakfı mütevellisi idi. Bu sırada, Diyarbakır'ın Aziziye Camii Mahallesi'nde mukim iken vefat eden Zülfi Efendi bin İsmail ibn Abdullah'ın zimmetinde vakfa ait bir miktar para kalmıştır. Mehmed Tahir Bey, ölen kişi adına ödenmesi gereken bin beş yüz kuruşun onun mirasından karşılanmasını talep etmiştir. Ancak mahkemenin 12 Nisan 1865 tarihli kararı ile davası kabul görmemiştir (DŞSD, 3713-69; Çapak, 2021, s. 138).

Yaklaşık iki yıl sonrasında ait bir şikâyet başvurusunda ise, Çapakçur Nâhiyesi'ne bağlı Sinsor Köyü ahalisinden Şerif Bey ibn Timur Bey, vakfın zaviyedarlığı karşılığında senelik altı yüz kırk dokuz guruş hesabı ile altı senede üç bin sekiz yüz doksan sekiz guruşluk para almaya hak kazandığını, bu meblağın dokuz yüz kuruşunu parça parça halinde kardeşi Murad Bey'in aracılığı ile borcuna karşı kullandığını kaydetmiştir. Ancak geri kalan iki bin dokuz yüz doksan yedi guruşluk alacağına vakıf mütevellisi Muhammed bin Hamid Bey tarafından haksızlıkla el konulmuş olduğunu ileri sürmüştür. Muhakeme sonrasında Şerif Bey'e bin beş yüz guruş ödenmek suretiyle anlaşma sağlanmış buna dair Amid Mahkemesinin kararı ve 24 Mayıs 1867 tarihli ilamı ile dava kapatılmıştır (DŞSD, 3691-101a; Çapak, 2021, s. 140).

Yukarıda bahsi geçen mütevelli Muhammed bin Hamid, 1868 yılının ortalarında vefat etmiştir. Onun ölümü dolayısıyla nısf hisse tevliyet vazifesi, anne baba bir kardeşi Derviş Halife'ye ve büyük oğlu Abdülaziz'e tevcih edilmiştir. Buna göre vakfın hukukuna riayet, işlerini idare, hayratının imarı, vâkıfın belirlemiş olduğu şartlarına dikkat, yıllık muhasebesini görmek ve muhasebesini hazırlayıp defterini göndermek gibi muayyen şartlar karşılığında, adı geçen görev, 15 Ağustos 1868 tarihli berat ile her ikisine müştereken verilmiştir (Tekin, 2021, s. 315; Tekin, 2013, s. 369, Çapak, 2021, s. 80). Abdülaziz'in mütevelli tayiniyle ilgili beratında vazifelerinden birinin de cami in onarımı ile ilgili olduğu tescil edilmiştir. Çapakçur ahalisince hazırlanmış 15 Nisan 1912 tarihli bir şikâyet yazısında ise, Çevlik Kasabası'nda mukim şeriye başkatibi Abdülaziz Efendi'nin, daha önceleri hakkında pek çok şikâyetler yapılan Kaza Müdürü ve Vakıf Mütevellisi Süleyman Bey'e yardım ve yataklık yapmış olduğu ileri sürülmüştür (COA, ML. EEM, 962/31-1). Diğer taraftan Çapakçur şer'iyye memurlarına ait 18 Haziran 1914 tarihli yoklama listesinde, 1862 doğumlu, aylık 400 guruş maaşlı, şer'iyye Başkatibi İsfahan Beyzade Abdülaziz'in 10 Temmuz 1912 tarih ve 6 numaralı bir yazışmasından bahis vardır. Bu kişinin aynı adlı

vakıf görevlisi olması kuvvetle muhtemeldir. Eğer öyle ise, vakıf evladından olması hasebiyle Abdülaziz Efendi'nin daha altı yaşında iken, vakıf gelirinden hissedar olduğu söylenebilir (Işık, 2011, 194).

Bu yıllarda İsfahan Bey Camiinde görev üstlenen önemli zatlardan biri de Şehabeddin Efendi'dir. Bu zat, babasının vefatı üzerine, 14 Nisan 1896 tarihinde, 35 yaşında iken, cami ile ilişkili medresesinde fahrî olarak müderrislik görevini ifa etmeye başlamıştır. Yine aynı tarihte, Çevlik merkezindeki caminin mütevellisi tarafından kendisine yıllık 600 kuruş maaşla imamlık hatiplik vazifesi verilmiştir. Böylece, müderrislik, imamlık ve hatiplik görevini eş zamanlı olarak yürütmüştür. Molla Şehabeddin Efendi, daha sonra 12 Nisan 1910 tarihinde kazanın ileri gelen ümerâ ve ahalisi tarafından Çapakçur Kazası Müftülüğü'ne seçilmiştir (Işık, 2011, s. 192, 207).

Vakıf mütevellisi Süleyman bin Sincar'dan nice sonra, bin dokuz yüzlü yılların başında, vakıf idaresi ve ahali arasında İsfahan Bey'in vakıfları ile ilgili itirazlar ve şikayetler yeniden alevlenmiştir. Bunlardan bir kısmı, vakıf evladından olanların birbirlerini şikayeti ile ilgilidir. Bu şikayetlerden birinde, *Çapakçur Kazası'nda ceddinin inşa-gerdesi olan cami-i şerif ve zaviyenin mahlûl olan nısf-ı mütevelliliğini müteveffızandan (sözü geçen ileri gelenlerden) olan Süleyman bin Sincar Ağa hile ve desise ile uhdesine tevcih itirdiği muahharan (daha sonra) tezahür iderek (ortaya çıkararak) nısf-ı mezkûr (yarım hisse) cânib-i evkâfdan zabt ve idâre olunmuş olduğu halde bu kerre merkûmun oğulları Şeyh Ali ve Hurşîd beyler kendi uhdelerine tevcih etdirmeğe çalışmakta olduklarından bahisle bazı ifâdât ve müstediâtı hâvi İsfahan Bey bin Emir Abdal soyundan Derviş bin İsmâil Hakkı mühriyle (4 Safer 1321/2 Mayıs 1903 tarihli) bir arzihal vasıtası ile Dahiliye nezaretine şikayet ve talepte bulunulmuştur. Vakfedenin neslinden İsmail Hakkı oğlu Derviş'in şikayeti, gereği icra edilmek üzere, kazanın bağlı olduğu Bitlis Valiliği'ne bildirilmiştir (COA, DH. MKT, 701/4).*

Benzer şikayetler daha sonra da devam etmiş; yaklaşık dokuz yıl sonra, İsa Bey oğlu Hüsnü ve yetmiş iki arkadaşı tarafından 15 Nisan 1912 tarihli ve iki sayfalık bir dilekçe ile Bitlis Vilayeti'nin Çapakçur Kazası'nda bulunan İsfahan Bey Camii ve Zaviyesi Vakfı olan arazinin genişletilerek yedi köy ve mezraanın vakfa dahil edildiğine dair Maliye Nezaretine itirazda bulunulmuştur. Bu itiraza göre, Bitlis Vilayeti'nin Genç Sancağı'na mülhak Çapakçur Kazası'nın Abtor Köyü'nde İsfahan Bey tarafından inşa edilmiş cami ve zaviyesine ait vakıf arazisinin Bey Değirmeni, Bey Bağı, Bey Çiftliği, güneyden Koçı Deresi, İlanlı Çayırı, Umumi yol, Taşlı Dere, Köşyan Mezrası ve akar su ile sınırlı olduğu 955/1548 tarihli vakfiyesinde (VGMA. EV. d; 582, 582/2, s. 528, sıra 404) belirlenmiş idi. Daha önce ahaliyi öldürme, sürgün ve zulmü ile meşhur eski kaza müdürlerinden müteveffa Süleyman bin Sincar ve Mehmed bin Hamid adlı şahıslar, aynı zamanda vakıf mütevellisi oldukları sırada, sahtekarlık yaparak ilgili fermanları tahrif ettirmişler ve 1863 tarihli bir vakfiye nüshası (ilmühaber) düzenlemişlerdi (Bkz. KKA, TD, 309, vr. 9b; Söylemez & Demir, 2010, s. 298; Demir, 2014b, s. 46-47; Ek. 2). Bu suretle vakfın arazisini genişleterek Abtor adı ile bilinen köyün sınırları dahilinde bulunan Bey Çiftliği, güneyi Koçı Deresi, İlanlı Çayırı, Umumi yol, kuzeyi Hasan Kulu Kömü, batısı Taşlı Dere, Kütyan Mezrası, doğusu akar su ile çevrili yedi mezraayı vakfın sınırları dahilinde göstermişlerdi. Ancak bu sırada Hasan Kulu Kömü'nü desise ile vakfa ilave etmişlerdi. Esas vakfiyenin incelenmesi halinde Köşyan Mezrasının da Kütyan adı ile vakfa kaydedilmiş olduğu ileri sürülmüştü. Bu sahtekarlık sayesinde Çevlik Kasabası ile Yekmal, Gayd, Kadran, Kuru Dere, Topalan, Mirzan ve Kasıman adlı köyler vakıf arazilere dahil edilmişti. İnceleme halinde bu durumun anlaşılacağına dair İsa Bey oğlu Hüsnü ve arkadaşları tarafından ihbarda bulunulmuştu. İsfahan Bey'in ölümünden sonra zürriyeti kesilmişti. Vakfın arazileri, vakıf mülk değil, öşri vakıf arazisi statüsünde idi. Kendisinden sonra camii ve zaviyesinden bir iz kalmamıştı. Ancak ahali tarafından kasabanın yeni yerinde aynı adla bir cami yaptırılmıştı. Bölgede daha önce liva, kaza ve nahiye idaresini üstlenmiş müteveffâ Süleyman bin Sincar ve Muhammed bin Hamid, caminin mütevelliliğini ele geçirmişlerdi. Süleyman Bey daha sonra bu camiye yeniden inşa (tamir) etmek suretiyle evlad-ı vakıf kimliğini takınmıştı. Para kuvvetiyle adı geçen mezraları, köyleri veya arazileri müteveli olarak kendi adına vakfa kaydettirmişti. Böylece vakfın tahmis bedelini Süleyman Bey ve hissedarları almıştı. Onun ölümünden sonra, on beş seneyi aşkın bir zamandan beri söz konusu vergi gelirlerini adamları almakta idi. Ayrıca o sırada Diyarbekir Şeriye Mahkemesinden görülen dava neticesinde bu köylerin miri araziye ait olduğuna karar verilmişti. Ancak bu karara rağmen, Süleyman Bey'in ardından gelen adamları sebebiyle hak sahiplerine mülkname ibraz edilememişti. Bu nedenle devletin vergi gelirine de zarar verilmişti. İlgili kişiler Diyarbekir, Harput, Palu ve Çapakçur mahkemelerine başvurup para gücü ile bu arazilerin mülkiyet tescili görülmüştür ibaresini kayıtlara eklemişler ve bu suretle bir hayli araziye ele geçirmişlerdi. Defter-i Hakani tapu kayıtlarından elde etmiş oldukları bilgilere göre, bu araziler miriye ait olmalıydı ve öşrünün devlete ödenmesi, dört bin nüfusu aşkın 500 haneli kasaba ve yedi köyün bu haksızlıktan kurtarılması gerekiyordu.

İsa Bey oğlu Hasan, Tahir Bey oğlu Süleyman ile birlikte 73 kişi tarafından 15 Nisan 1912 tarihinde ileri sürülen iddialar ve talepler hakkında malumat elde edilmek üzere kasabanın bağlı olduğu Bitlis Defterdarlığı Genç Sancağı Muhasebeciliğinden bilgi istenilmiştir. Buradan gönderilen 6 Ağustos 1912 tarihli cevabi yazıda, Vakıf Mütevellisi İsmail Bey'in elinde mevcut h. 955/1550 tarihli vakfiye ve h. 1280/1863-1864 tarihli ferman ile Diyarbekir, Mamuratülaziz, Bitlis, Palu ve Çapakçur şeriye sicillerinde kayıtlı ilamların ve fermanların incelendiği, ihbarın hilaf-ı hakikat olduğu beyan edilmiştir. Konu, Evkaf Nezareti ve Defteri Hakani Nezareti

gibi nezaretlere de bildirilmiş, kayıtları incelenmiş, davanın temyizi amacı ile mahkeme kararı Meşihat'a aktarılmıştır. Nihayetinde, vakıf arazilerin mülkiyetine dair iddiaların asılsızlığına, itirazların hilaf-ı hakikat olduğuna karar verilmiştir. Maliye Nezareti, 21 Ekim 1912 ve 1 Şubat 1913 tarihli aynı minvaldeki müzekkereler ile sonucu Sadaret'e bildirmiştir (COA, ML. EEM, 962/31; COA, MF. MKT, 1154/29, 48; 1162/69).

Aynı dönemde, İsfahan Bey Vakfına ait Abtor Köyü'ndeki arazilerin vaktiyle tahrif ve yedi büyük köyün vakfa dahil edilmesi suretiyle mağdur edildiklerinden bahis ve üzerinde ekim yaptıkları arazinin miri arazi olarak kabul edilmesi talebiyle Bandoyan Kiğork ve sairleri tarafından diğerlerine benzer bir şikayet telgrafı Sadaret'e çekilmişti. Konunun tahkiki için Sadaret tarafından 15 Temmuz 1912 tarihinde Maliye Nezareti'ne bir tezkire gönderilmişti. Yeniden yapılan tahkikatın ardından yaklaşık bir yıl sonra 20 Temmuz 1913 tarihinde verilen cevapta daha önceki şikayetler dolayısıyla birkaç defa incelenmiş olan konunun aslının olmadığı tekrar karara bağlanmıştır (COA, BEO, 4062/304640; COA, ML. EEM, 1005/11).

#### 4.Sonuç

Şerefhan Bitlisi'nin Sübhan adı ile bahsetmiş olduğu İsfahan Bey, Osmanlı devrinden önce Çapakçur Beyliği yapmaya başlamıştır. Osmanlı idaresinde yurtluk ocaklık üzere sancak beyi olarak Çapakçur beyliğini devam ettirmiştir. Çapakçur Kazası Abtor Köyü'nde bir cami ve zaviye inşa etmiştir. Aynı köydeki mülk arazilerini ve bir kısım yapıları Allah rızası için bu eserlere vakfetmiştir. Mayıs 1548 tarihli vakfiyesi ile vakıf eserlerini, akarlarını ve vakfın idare şeklini tescil ettirmiştir. Kardeşi Ahmed Bey ile aralarının açılması üzerine 1548 yılının sonlarına doğru Kanuni Sultan Süleyman'ın emri ile öldürülmüştür. Kendisinden sonra bu bölgede başlanan tahrir faaliyeti, 18 Mayıs 1550 tarihinde tamamlanmıştır. Bu arada kısa aralıklarla bölgeye Süveydi hanedanından olmayan sancak beyleri atanmıştır. Daha sonra büyük oğlu Maksud Bey, Süveydi ailesine mensup ve yurtluk ocaklık sancak beyi olarak Çapakçur'a atanmıştır. Ancak bir süre sonra Diyarbekir Beylerbeyi İskender Paşa ile aralarının açılması üzerine görevden alınmıştır.

İsfahan Bey'in ölümünden bir süre sonra, Abtor Köyü'ndeki vakıf eserleri yıkılmaya yüz tutmuştur. 1738 yılında onarılarak imam atanması suretiyle yeniden faaliyete başlamıştır. Ancak bu durum, 1750'li yıllara kadar devam etmiştir. Bu tarihlerden itibaren vakıf eserleri ile bunların bulunduğu köy yeni bir sahipsizlik ve ilgisizlik dönemine girmiştir. Cami ve zaviyenin kalıntıları, bu tarihlerde Çapakçur Kazası'nın idarî merkezi olan Çevlik Köyü'ne taşınmak suretiyle yeni bir cami yaptırılmıştır. İsfahan Bey'in adı verilen bu cami birkaç defa onarılmış ve 2003 yılında eski planına uygun olarak yeniden inşa edilmiştir. Kare planlı yapı, süslemesi olmayan sade bir görünüme sahiptir. Sadece minaresinin gövde kısmı, burada ilk yapılarından bugüne ulaşmıştır.

İsfahan Bey Camii ve Zaviyesi'nin vakıf akarlarına gelince, vakıf binalar gibi vakıf akarlar da yüzyıllar boyunca bazı sarsıntılar geçirmiş, ancak varlıklarını sürdürebilmişlerdir. 1550 tarihli icmal tahrir defterine eklenen bir iki cümlelik kısa bir not dışında, İsfahan Bey'in ölümünden 1690 yılına kadar bu vakıflarla ilgili herhangi bir bilgiye ulaşılamamıştır. Ancak bu tarihten itibaren vakıf görevlileri, akarları ve gelirleri hakkında tespitler yapılabilmektedir. Bu tespitlere göre, Çevlik'te aynı adlı camii yapıldığı ile birlikte vakıf gelirleri de bu müesseseye tahsis edilmiştir. 19. yüzyılda vakıf akarların denetimi Evkaf Nezaretinin kontrolüne bırakılmıştır. Yüzyıla ait muhasebe kayıtlarında, eserin akarları, bakımı, onarımı, tefrişatı, görevlileri ve gelir gider durumu hakkında önemli bilgilere yer verilmiştir. Süleyman bin Sincar'ın vakıf mütevellisi olduğu özellikle 1860'lı yıllardan başlamak üzere, ölümünden sonra 1912 yılına kadar vakfın mülkiyeti ve idaresi konusunda ahali tarafından itirazlar ve şikayetler yapılmıştır. İsfahan Bey'in Allah rızası için kullanılmak üzere kendi mülkünden ayırıp vakfetmiş olduğu akarlar, gelirleri ve vakıf idaresi, 20. yüzyılın ilk dönemlerinde ortadan kalkmıştır.



## KAYNAKLAR

### 1.Arşiv Kaynakları

#### 1.1. Cumhurbaşkanlığı Osmanlı Arşivi (COA)

A. *İDVNS. MHM.* d. nr. 1, hüküm 101; 2, hüküm 1461; 4, hüküm. 908; 135, hüküm 1299

A. *RSK d.*, nr. 1452.

AE. SMST II, nr. 35 3443.

BEO, nr. 4062/304640.

C. DH, 231/11524.

C. TZ, 155/7704.

DH. MKT, nr. 701/4.

EV. d., nr. 12663, 14888, 19407, 19819, 21515.

EV MKT, nr. 3014/40.

HH, nr. 27292.

İE. DH, 1/12.

MAD d. nr. 15605, s. 2.

MF. MKT, nr. 1154/29, 48; 1162/69.

MHM, nr. 1, s. 43, hüküm. 200; nr. 49, hüküm. 193, s. 84-85.

ML. EEM, nr. 962/31, 1005/11.

MVL, nr. 471/35, 471/71, 480/141, 698/29, 677/55, 694/12.

Y. PRK. AZN, nr. 14/30.

YEE, 36/76.

#### 1.2. Diyarbekir (Amid) Şeriye Sicili Defterleri (DŞSD.)

3691-101a, 3695-110, 3695-39, 3695-55, 3695-86a, 3695-86b, 3704-55, 3706-49, 3713-69, 3715- 30a-2, 3748-5, 3748-5a-6b, 3748-6, 3748-89, 3748-22, 3748-102.

1.3. Tapu ve Kadastro Genel Müdürlüğü Kuyud-ı Kadime Arşivi (KKA), *Tahrir Defteri (TD)*, nr. 188, 309.

1.4. Topkapı Sarayı Müzesi Arşivi (TSMA), *MHM, d.*, nr. 9772, vr. 4a-5a; E. 12321, vr. 84a-85a.

#### 1.5. Vakıflar Genel Müdürlüğü Arşivi

VGMA, *EV. d.*, nr. 537-135/270; 582, 582/2, s. 528, sıra 404.

VGMA, *Hurufat Defteri (HD)*, nr. 1092-96, 1094-75, 1098-58.

### 2. Temel Kaynaklar

Kurân.

Buhari, *Bed'ül-Halk.*

Şerefhan Bitlisi (2013). *Şerefname*, (Farsçadan Çeviren. Abdullah Yegin), Nübihar, C. I. İstanbul.

### 3. Araştırma Eserleri ve Makaleler

Alanoğlu, Murat (2017). *Osmanlı İdâri Sistemi İçerisinde Palu Hükûmeti* [Doktora Tezi]. İstanbul Üniversitesi Sosyal Bilimler Enstitüsü.

Atalay, Talip (2007). Diyar-ı Bekir Vilayeti Gazetesi'nde Çapakçur ve Genç, *I. Bingöl Sempozyumu 10-11 Haziran 2006*, Bingöl Tarih ve Kültür Araştırmaları Dergisi Yayınları, Birinci Basım, Ankara.

Baş, Yaşar, Avcı, Vedat (2021). Bingöl'ün Tarihi Çevre ve Şehircilik Bakımından Gelişimi, *Bingöl Üniversitesi Sosyal Bilimler Enstitüsü Dergisi*, 22, 11-62.

- Bizbirlik, Alpay (1995). *16. Yüzyıl Ortalarında Diyarbakır Beylerbeyliği'nde Vakıflar* [Doktora Tezi]. Selçuk Üniversitesi Sosyal Bilimler Enstitüsü.
- Butasım, Nebi (2010). *Bingöl'deki Mimari Eserler* [Yüksek Lisans Tezi]. Yüzüncü Yıl Üniversitesi Sosyal Bilimler Enstitüsü.
- Çapak, Halis (2021). *Diyarbakır (Âmid) Şer'iyye Sicillerine Göre Çapakçur Sancağı (H. 1065-1300)* [Yüksek Lisans Tezi]. Bingöl Üniversitesi Sosyal Bilimler Enstitüsü.
- Demir, Abdullah (2011). 18 ve 19. Yüzyıllarda Çapakçur Sancağı ve İdari Yapısı, *Arşiv Vesikalarına Göre Bingöl Kolokyumu 1-2 Ağustos 2009, Bingöl Belediyesi Yayınları*, Ankara, 27-31.
- Demir, Abdullah (2014a). Belgelerle Çapakçur Sancağı 1515-1799", *I. Bingöl Sempozyumu 10-11 Haziran 2006, Bingöl Belediyesi Kültür Yayınları, İkinci Basım, Bingöl*, 195-210.
- Demir, Abdullah (2014b). Belgelerle İsfahan Bey Camii ve Zaviyesi Vakfı, *Bingöl Tarih ve Kültür Araştırmaları Dergisi*, Yıl. 2, Sayı. 3, İkinci Basım, 39-50.
- Emecen, Feridun M. & Şahin, İlhan (1999). Osmanlı Taşra Teşkilâtının Kaynaklarından 957-958 (1550-1551) Sancak Tevcih Defteri, *TTK Belgeler*, C. XIX, Sy. 23, Ankara, 53-121.
- Gözübenli, Beşir (2002), Keyli, *Türkiye Diyanet Vakfı İslam Ansiklopedisi (DİA)*, C. 25, Ankara, 361-362.
- Işık, Ayhan (2011). Meşihat Arşivi Belgeleri Işığında Çapakçur Ulemâsı, *Arşiv Vesikalarına Göre Bingöl Kolokyumu 7-9 Eylül 2009*, Ankara, 189-226.
- Öztürk, Nazif (1995). Evkaf-ı Hümayun Nezareti, *DİA*, İstanbul, C. 11, 521-524.
- Salname-i Vilayet-i Bitlis* (1310). Bitlis Vilâyeti Matbaası.
- Salname-i Vilayet-i Bitlis* (1316). Bitlis Vilâyeti Matbaası.
- Söylemez, M. Mahfuz & Demir, Abdullah (2010). *1550 Tarihli Tahrir Defterine Göre Çapakçur Livası Nüfus ve İskan*, Bingöl Belediyesi Kültür Yayınları. 3. Gözden Geçirilmiş 2. Baskı.
- Tekin, Rahmi (2013). Bitlis Vakfiye Kayıt Defterine Göre Bingöl Vakıfları, *III. Bingöl Sempozyumu 17-19 Eylül 2010*, Bingöl Üniversitesi Yayınları, 365-373.
- Tekin, Rahmi (2021). *Vakıf kayıtları Ekseninde Bitlisin Kültür Mirası*. Hece Yayınları, Ankara.
- Topkapı Sarayı Arşivi H. 951-952 Tarihli ve E-12321 Numaralı Mühimme Defteri (2002)*. (Haz. Halil Sahillioğlu). İRCİCA, İstanbul.
- Yılmazçelik, İbrahim (2014). *XIX. Yüzyılın İlk Yarısında Diyarbakır (1790-1840)*. TTK, Ankara.

#### 4. Web Siteleri

<https://bingol.ktb.gov.tr/TR-250341/tarihi-camiler.html>. 13.08.2022)

<https://www.bingolonline.com/haber/isfahan-bey-vakfi-cami-i-medrese-ve-tekkesi-71319.html>. Erişim 21.07.2021.

## EKLER

### Ek-1. Çapakçur Livası Abtor Köyü'ndeki İsfahan Bey Mescidi ve Zaviyesinin Evâsıt-ı Rebî'ü'l-âhir 955 (20-29 Mayıs 1548) Tarihli Arapça Vakfiyesinin Çevirisi

Çapakçur Kazası Abtor Köyü İsfahan Bey Vakfı. Ferman-ı âli üzerine 20 Ocak 1860 Tarihli [Sureti]

İşbu vakfiyenin üç aded imzası yıpranmış olduğundan yazılmamıştır.

Hamd u sena çok bağışlayan, iyilik veren, yardım eden muvaffak kılan Allah'adır ki hayır yapmak isteyen kimseleri muvaffak eyledi ve onlara sadaka-i cariyeye ile hayır kazanmakta kolaylıklar kıldı ve onları gaflet ve gurur uykularından uyandırdı ve onları selâmet ve sevinçli yollara delâlet ve rahmetine teşvik buyurdu. Nitekim kitabı mübininde buyurdu ki *muḥakkak ki iyilik edenlere Allahın rahmeti çok yakındır*" Kurân, 7/56) ve *ihsanlarının (sabırlarının) karşılığı Cennet ve ipek libaslardır* (Kurân, 76/12). *Ne yakıcı güneş görürler orada ne de dondurucu soğuk* (Kurân, 76/13) ve Cenab-ı Hak fazl ve ihsanından onlar için hiç bir gözün görmediği ve hiç bir kulağın işitmediği ve hiç bir kimsenin kalbinden geçmediği nimetleri (Cennette) hazırlamıştır (Hadis, Buhari, *Bed'ül-Halk*, 8).

Salat ve selâmın etemmü ekmeli Peygamberlerin en şerefli ins ve cinnin seyyidi, cehennem ateşlerini söndüren ve Cennetlerin kapılarını açan Hazreti Muhammed üzerine olsun. Hamd, sena, salat u selâm vecibesini edadan sonra; bu vakfiye, usul ve esasıyla bir hüccet-i sahiha-i şeriye elfaz ve mânası bir vesika-i enika-i meriye olup meclis-i şer'i şerif-i garra ve mahfel-i tarikat-i latife-i zehrada vaki olan bir ikrar ve itirafı beyan ve izahtan ibarettir ki, hayrat sahibi ve bir çok ecir ve sevabın talibi, halen Çapakçur Livası'nın Emiri Emir İsfahan bin Emir Abdal es-Süveydi – vedud ve gafur sıfatları ile muttasıf olan Cenab-ı Hak ona af ile muamele buyursun-niâm-ı İlâhiyenin kendisinde hasıl ve ataya-yı İllahiyesi kendisine vasıl olduğunu gördü ve dünyadaki a'mal-i salihanın ahirette menfaat vereceğini bildi. Çapakçur livasının, sınırları ve şeri hukuku ile tariften müstağni, son derece iyi bilinen ve tanınan Abitor adı ile meşhur köyünün, sultanın fermanı (temlikname) ile mülkü olduğunu meclis-i eş-şer'i eş-şerifi el-enver ve mahfel-i dini el-münifi el-ezherde tespit ettirdikten sonra, köyün bilcümle sınırları, dâhil ve hariç bütün hukukunu açıkça belirledi.

Ve adı geçen köyde Bey Değirmeni adı ile meşhur vakıf değirmenin bilcümle hududu ile muzafat ve mensubatından olan kâffe'i hukuk ve tevabii ve levahiki ile tamamını

Ve mezbur karyenin hududu dâhilinde (kâin) bilcümle hududu ve kâffe-i hukuku ile Bey Bağı namı ile maruf bağın tamamını

Ve mezbur köyde vaki cemi' hududu ve kâffe'i hukuku ile Boyahane namı ile maruf beytin tamamını

Ve mezbur köyde vaki cemi' hududu ve kâffe'i hukuku ile Büyük ahır (İstablı Kebîr) namı ile müsemma evin tamamını

Ve mezbur karyede vaki cemi' hududu ve kâffe'i hukuku ile tariften müstağni oldukça şöhretli Bey Çiftliği namı ile müsemma arazinin tamamını

Ve mezbur köyde vaki kıble (güney) tarafı Koci Deresi ve İlanlı Çayırı ve tarik-ı amme; kuzey sınırı Hasan Kulu Kömü, batısı Taşlı Dere ve Kütyan Mezrası, doğusu akar su (nehri câri) ile sınırlı arazinin bütün hudud ve kâffe-i hukuku ile tamamını

Ve mezbur karyede vaki olan üç dükkânın bütün hududu ve hukuku ile tamamını

Vakıf kurucusu İsfahan Bey, mezbur karyede yaptırmış olduğu mescid ile zâviyesinin masalihine halis bir niyet ve sâfi bir akide ile vakf-ı sahih-i şer'i ve habs-i sarih-i mer'i ile vakıf ve habs eyledi.

Sonra vakıf mevkufatının en iyi bir şekilde değerlendirilmesi suretiyle elde edilecek gelirlerin, evvela merkûm imaretin giderlerine, sonra aşağıda zikredilen giderlere harcanmasını şart koştu. Buna göre vâkıf, vakfın tevliyatinin hayatta olduğu sürece kendi nefisine, sonra evladının aslahına ve karından karına evlad-ı evladının aslahına, eğer -Allah korusun- bunlar münkariz olursa, aynı şartlarda tevliyete hak kazanan kimseye verilmesini şart koştu.

Ve tevliyete (mütevelli olmaya) hak kazanan kimseye vakıf gelirlerinin öşrü ve mescidin imamına yevmiye üç dirhem ve zâviyenin şeyhine üç dirhem ve aşçıya (tabbah) her gün iki dirhem tayin edilmesi ve sair çalışanlara hal ve durumlarına uygun bir şey ödenmesi ve mahsulün geri kalanından fakirlere, mukim veya misafir olarak zâviyeye gelip kalanlara sarf edilmesi, her gün hal ve maslahatın icabına göre sabah güneş doğmadan önce ve ikindi ile akşam arasında farklı türde (mütenevvi') yemek pişirilip yukarıdaki şartlar çerçevesinde dağıtılmasını şeri ve sahih vakıf olarak şart koştu.

Ve bütün vakıflarını, tescil için vekil tayin ettiği Abdullah oğlu Rüstem'e teslim etti. O da vakfiyeti üzere iki taraflı sahih ve şer'i bir şekilde teslim edilmiş ve tesellümü yapılmış olarak vakıf akaratı ondan teslim aldı. Mütevellî, şer'an sahih vakıf olarak "teslim-i sahih-i şer'" ile teslim ettiğini, mezbur vekil de aynı şekilde tesellüm eylediğini, vicahen tasdik edilen bir ikrar ile ikrar ve itiraf eyledi. İşbu raddeye gelince, vâkıf, "vakf-ı akarın lâzım olmadığına" dair İmam-ı a'zâm ve hümamı efhâm Ebu Hanife el-Kûfi'nin –Allah lutfu ile muamele eylesin- içtihadı ile istidlâl ederek mezkûr vakıfdan rücu' ve eskisi gibi mülkiyetine geri döndürmek istedi.

Mütevellî vekili (Abdullah oğlu Rüstem) dahi buna karşı gelerek faziletli büyük âlimlerden ikinci imam Ebu Yusuf ile büyük âlimlerden Muhammed bin Hasan eş-Şeybani'nin içtihatlarına binaen, vakfın lazım olduğuna hüccet olarak görüş beyan etti ve nihayet işbu vakfiyenin balasını tevki eden hâkim huzurunda mürâfaa oldular. Hâkim iki tarafın sözlerini can kulağı ile dinledi ve tarafların meram ve maksadını düşündü. Vakıf canibinin evlâ ve fetva da bunun üzerine olduğu ve bununla amel daha lââyık ve münasip olduğu cihetle geçmiş imamlar arasındaki ihtilâflı durumları bilerek, uyulması lâzım gelen şartlara riayet edip umum ve hususunda vakfın lüzumuna hüküm eylemekle bu vakıf ile ebet bir vakf-ı lazım oldu.

Bunu işittikten sonra her kim tebdil ederse günah ve vebali ancak tebdil edenlere döner. Muhakkak Cenab-ı Hak her şeyi işitir ve bilir. Vâkıfın umduğu ecir ve sevap Hayy ve Kerim olan Cenab-ı Hak'a aittir. Bu vakfiye hicret-i Nebeviyenin dokuz yüz elli beş senesi Rabiulahir ayının ortalarında (20-29 Mayıs 1548) yazıldı. Cenab-ı Hak'ın salât ve selâmı Hazreti Peygamberle ahitlerini ifa eden âl ve ashabına olsun.

Şahitler (Şuhûdul hâl)

Seydi bin Yusuf, Yusuf bin Zeynel, Mevlânâ Muhammed bin Yakûb, İsfendiyâr bin Şemsi Ağa, Şâh Veled bin Seydi, Şâhgeldi bin Devletyâr, Mevlânâ Hâcî bin Murâd, Mevlâna Mustafa bin Muhammed, Süvâr bin Veli, Haydar Kulî bin Yusuf, Abdal Ahmed bin Ahmed, Murâd bin Abdügaffâr, Veli bin Haydar, Hasan bin Kulî, Nur Ali bin Seydi ve diğerleri

(VGMA. *Defter* nr. 582, 582/2, s. 528, sıra 404; (VGMA, *EV. d.* 537-135/270. Demir, 2014b, 44-45; Tekin, 2021, 313-316).

**Ek-2. İsfahan Bey Vakfının Hukuki Çerçevesini yeniden kayıt altına alan 23 Cemâziye'l-evvel 1280/5 Kasım 1863 Tarihli İlmühaber**

Defter haneyi Amireye Kürdistan Eyâleti dâhilinde Çapakçur Kazâsı'nda vâki' Abtor Karyesi ve arâzi-i saire derdest bir kıt'a vakfiye mucibince bâ-berât-ı â'li mütevellisi oldukları "İsfahân Bey Câmii Şerîfi ve Zâviyesi Vakfı müsteğallâtından olarak taraf-ı vakıftan zabt ve tasarruf olunmakta iken, bu kere Diyar-ı Bekr cânibinde bulunan arâzî memuru tarafından müsteğallât-ı merkûmeye arâzi-i emiriyedendir denilerek Tapu senedi verilmekte olduğundan bahisle men'î Süleyman ve Muhammed bin Hamid taraflarından ba-arzuhâl istid'â olunmuş ve kuyuda nazaran İsfahan Bey Zâviyesi Vakfının ber-vechi meşrutiyet tevliyeti münâsafeten sâhib-i arzihâl-ı mûmâ-ileyhimânın uhdelerinde olduğu ve vâkif-ı mûmâ-ileyhin 955 (1548) senesi tarihiyle müvarrah ve mukayyed olan vakfiye-i mamûlun-bihâsında Abtor ismiyle müsemmâ karyeyi ve hudûdî dâhilinde bulunan Bey Çiftliği nâm arazi ile ma'lûmu'l-hudûd diğer araziye müsteğallât ve müsakkafât-ı sâ'iresiyle ma'an karye-i mezkûrede vâki' zâviye ve mescidî mesâlihi için vakfeylettiği müsarrâh idüğü Evkâf-ı Hümâyûn Muhasebesi derkenârından ve Abtor Karyesi'nin on üç bin altı yüz seksen dokuz (doğrusu 53686 olmalı) akçe yazı ile mülkiyetine mülknâme-i hümâyûn ve vakfiyetine vakıfnâme şerâyiti meşhun-ı ibrâz olunduğu deyü tahrîr-i defter olunmuş bulunması cihetiyle ... (tam okunamadı) karye-i mezkûrenin mahsûlât ve rûsûmât-ı kadîme vechile ber-vech-i vakfiyet mutasarrıfları tarafından zabt-olunmak iktizâ eylediği defterhânemize yazılan i'lâmdan anlaşılmiş olduğuna ve karye-i merkûmenin hîn-i tahrîrde vakfiyeti mutlak zikrolunmuş ise de mühâsebe-i mezkûre derkenârına nazaran İsfahân Bey Zâviyesi Vakfı bulunduğuna binâ'en karye-i mezkûre hudûdî dâhilinde olan araziye arazi me'mûrının tapu senedi vermeye teşebbüs eylediği vâki' ise men'iyile lâzım gelen senedâtın nizâmı vechile vakfî mezbûr tarafına i'tâsı zımında icâb idenlere hitâben Evkâf Muhâsebesinden emri şerîf isdârı ve karye-i merkûma ber-müceb-i vakfiye mûmâ-ileyh İsfahân Bey Zâviyesi Vakfından olduğu Defterhâne-i Âmire 'de olan kaydı bâlâsına şerh virilmek üzere bir kıt'a ilmühaberinin ısdârı icâb-ı maslahattan görüldüğü Evkâf-ı Hümâyûn Teftiş Mahkemesinden yazılan i'lâm ile bu muhâsebe-i merkûme derkenârında gösterilmiş ve i'lâm-ı mezkûrdahi evrak-ı müteferri'asıyla beraber leffen takdim kılınmış olmağla müvafık-ı irade-i a'liye-i cenab-ı vekaletpenâhileri buyrulduğu suretde ilâm-ı mezkûr tafsilâtı derciyle muhâsebe-i merkûmeden emr-i şerîf i'tâsı hususunun cânib-ı nezâret-i celîleye havâlesi bâbında Evkâf-ı Hümâyûn Nâzırı Atufetlu Abdülhâmid Ferîd Efendi Hazretleri takrîr eylemeleriyle mucibince iktizâsının icrâsına himmet buyurular deyü fi 7 Cemâdiyelevvel sene 1280/ fi 9 Teşrin-i evvel sene 1279 (20 Ekim 1863) tarihyle nâzır-ı müşârun-ileyh hazretlerine hitâben sâdır olan fermân-ı âli mucibince iktizâsı muhâsebeden lede's-suâl Kürdistan Eyâleti dâhilinde Çapakçur Kazâsı'nda vâki' Muhammed bin Hâmid ve Süleymân'ın bâ-berât-ı 'âli mütevellileri olduğu İsfahân Bey Câmii Şerîfi ve Zâviyesi Vakfının ber-müceb-i vakfiye müsteğallâtından olan Abtor Karyesi ve hudûdî dâhilinde arâzi ile ma'lûm ve mahdûd diğer arâzi taraf-ı vakıftan zabt ve tasarruf olunmakta iken, bu kere Diyar-ı Bekr cânibinde bulunan arâzî me'mûrının müsteğallât-ı merkûmeye arâzî-i emiriyedendir denilerek tapu senedi vermeğe teşebbüs eylediği vâki' ise men'iyile lâzım gelen senedâtın nizâmı vechile vakf-ı mezbûr tarafından i'tâ olunmak üzere icâb edenlere hitâben mahkeme-i teftîşden alınan i'lâmın tafsilâtı derciyle Evkâf Muhâsebesinden emr-i şerîf isdârı ve karye-i merkûmenin mûmâ-ileyh İsfahân Bey Zâviyesi Vakfından olduğu Defterhâne-i Âmireden olan kaydı bâlâsına şerh virilmek üzere bir kıt'a ilmühaberinin i'tâsı iktizâ eylediği derkenâr olmağın emri ve ilmühaberî yazıla deyü fermân-ı şerîf buyrulmağın mucibince bi'l-kayd emri virilmekle ber minvâl-i muharrer Defterhâne-i Âmirede olan kaydı bâlâsına şerh virilmek üzere Defterhâne-i Âmireye iş bu ilmühaber virildi. Fi 23.Ca.1280/5 Kasım 1863 (Mühür, Es-Seyyid Mahmûd (KKA, TD, 309 9b; Söylemez & Demir, 2010, 298; Demir, 2014b, 46-47).

Ek-3.

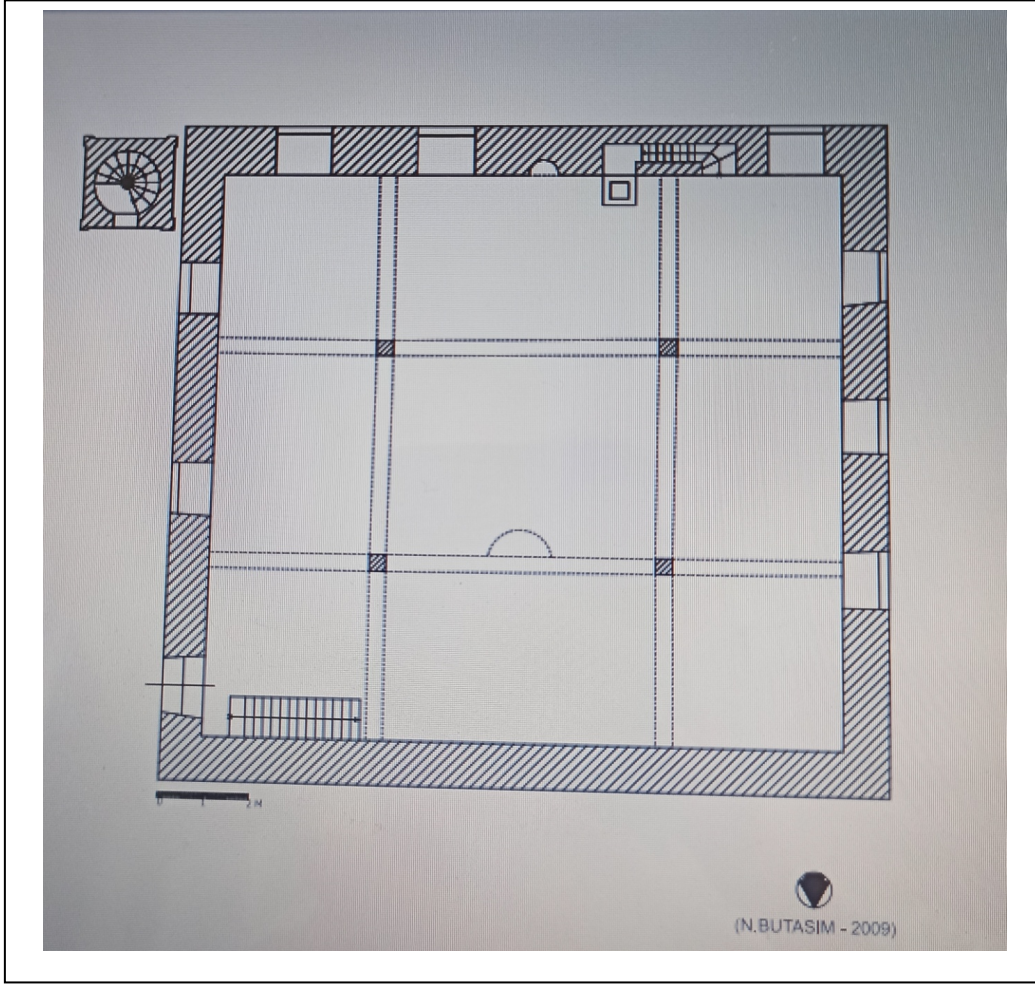

Çizim 1, Bingöl İsfahan Bey Camii Planı (Butasım, 2010, 97).

Makalenin Türü : Araştırma Makalesi  
Geliş Tarihi : 13.05.2022  
Kabul Tarihi : 01.08.2022

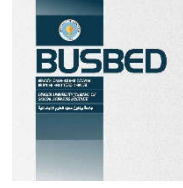

<https://doi.org/10.29029/busbed.1116570>

## KATILIM BANKALARININ TEVERRUK FİNANSMAN YÖNTEMİNİ KULLANDIRIMLARI ÜZERİNE NİTEL BİR ARAŞTIRMA

İbrahim ÇEMBERLİTAŞ<sup>1</sup>, Nazan GÜNGÖR KARYAĞDI<sup>2</sup>

### ÖZ

Teverruk modeli katılım bankalarının kullandığı fon sağlama yöntemlerinden biridir. Kıymetli bir madenin bir brokerdan peşin alınıp müşteriye taksitli olarak satılması ve daha sonra müşteriden alınan vekaletle söz konusu maddenin başka bir brokera piyasaya peşin satılmasıyla bir nakit edinme yöntemidir. Müşteriye ait kıymetli madenin satışından ötürü elde edilen nakit müşteriye verilmektedir.

Katılım bankalarının yakın zamana kadar tamamının olmasa da Türkiye’de bazılarının kullandığı teverruk yöntemi fon kullandırma yöntemlerinden biridir. Katılım bankaları prensipleri gereği mal ve hizmet karşılığı olmaksızın fon kullandırımı yapmadıklarından ötürü ticaret yöntemiyle gerçekleşen bu modeli kullanmaktadırlar. Türkiye’de faaliyet gösteren katılım bankaları ile yüz yüze görüşme şeklinde yapılan bu çalışmada teverruk modelini halihazırda kullanıp kullanmadıkları belirlenmeye çalışılmıştır. Araştırma sonucunda elde edilen bulgulara göre İslami prensiplere uygun şekilde çalışan katılım bankalarının bir kısmı belirlenen şartlar çerçevesinde bu modeli kullandıklarını belirtmişlerdir. Bununla beraber bazı katılım bankaları da bu modelin kullanımına ilişkin gerekli izinlerinin olduğunu belirterek müşterilerine kullandırdıkları belirlenmiştir.

Çalışmanın sonucunda katılım bankalarının bir kısmının teverruk modelinin ticari bankalarda kullanılan kredilere alternatif olduğunu düşündükleri görülmüştür. Bu düşünce sebebiyle faiz hassasiyeti olan bireyleri ticari bankaları tercih etmeye mecbur bırakmamak için bu modelin kullanılması gerektiğini savundukları anlaşılmıştır. Bazı katılım bankalarının ise teverruk modelinin çok zorunlu sebepler olması şartıyla kullanılan bir yöntem olduğunu düşündükleri, dolayısıyla bu yöntemin kullanımının çok fazla yaygınlaşmasını istemedikleri tespit edilmiştir.

**Anahtar Kelimeler:** Teverruk, Katılım bankaları, AAOIFI

<sup>1</sup> Dr. Öğr. Üyesi, Van Yüzcüncü Yıl Üniversitesi, İktisadi ve İdari Bilimler Fakültesi, [drcemberlitas@hotmail.com](mailto:drcemberlitas@hotmail.com), <https://orcid.org/0000-0003-3938-4147>

<sup>2</sup> Dr., Bitlis Eren Üniversitesi, Sosyal Bilimler MYO, [ngkaryagdi@beu.edu.tr](mailto:ngkaryagdi@beu.edu.tr), <https://orcid.org/0000-0003-3938-4147>

Article Type : Research Article  
Date Received : 13.05.2022  
Date Accepted : 01.08.2022

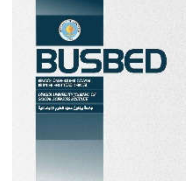

<https://doi.org/10.29029/busbed.1116570>

## A QUALITATIVE STUDY ON THE USE OF THE TEVERRUK FINANCING METHOD BY PARTICIPATING BANKS

İbrahim ÇEMBERLİTAŞ<sup>1</sup>, Nazan GÜNGÖR KARYAĞDI<sup>2</sup>

### ABSTRACT

The tawarruq model is one of the funding methods used by participation banks. It is a method of obtaining cash by receiving a valuable mine in advance from a broker and selling it to the client in installments, and then selling the said mine in advance to another broker with a power of attorney obtained from the client. The cash received due to the sale of the precious metal belonging to the customer is given to the customer.

Although not all of the participation banks have used the teverruk method until recently, it is one of the methods of obtaining funds used by some in Turkey. Participation banks use this model, which is realized by trading method, because they do not make gratuitous borrowing in accordance with their principles. In this study, which was conducted in the form of face-to-face interviews with participation banks operating in Turkey, it was tried to determine whether they are already using the teverruk model. Some of the participation banks working in accordance with Islamic principles have stated that they use this model within the framework of strictly defined conditions. However, it has been determined that some participation banks have also made their customers use this model by stating that they have the necessary permissions to use it.

As a result of the study, it was seen that some of the participation banks consider that the teverruk model is an alternative to loans made in commercial banks. Because of this idea, it has been understood that they argue that this model should be used to prevent individuals with interest sensitivity from being forced to choose commercial banks. It has been determined that some participation banks think that the teverruk model is a method that is used provided that there are very mandatory reasons, so they do not want the use of this method to become too widespread.

**Keywords:** Tawarruq, Participation banks, AAOIFI

<sup>1</sup> Asst. Prof. Dr. Van Yuzuncu Yıl University, Faculty of Business and Administrative Sciences, [drcemberlitas@hotmail.com](mailto:drcemberlitas@hotmail.com), <https://orcid.org/0000-0003-3938-4147>

<sup>2</sup> Dr., Bitlis Eren University, Sosyal Sciences Vocational School, [ngkaryagdi@beu.edu.tr](mailto:ngkaryagdi@beu.edu.tr), <https://orcid.org/0000-0003-3938-4147>



## GİRİŞ

Katılım bankaları faiz hassasiyeti olan bireylerin bankacılık ve finansman işlemlerini İslami prensiplere göre gerçekleştirmeleri için ortaya çıkan finansal kurumlardır. İlk örnekleri 1960'lara dayanan, Mısır ve daha sonra Pakistan'da bölgesel olarak faaliyet gösteren katılım bankaları 1975 yılından sonra farklı İslam ülkelerinde faaliyet göstermeye başlamışlardır.

Türkiye'de 1983 yılında katılım bankalarına (o zamanki adıyla özel finans kurumları) ilişkin ilk yasa çıkarılmış fakat ilk faaliyet 1985 yılında yapılmıştır. 2005 yılına kadar özel finans kurumları adıyla faaliyet gösteren bu kuruluşlar bu tarihten itibaren katılım bankaları ismiyle çalışmaya başlamıştır. Günümüzde 6 katılım bankasının faaliyet gösterdiği Türkiye'de bu bankaların dördü özel katılım bankası ikisi ise devlet katılım bankası olarak faaliyetlerine devam etmektedir.

Katılım bankaları çeşitli fon kullandırma modelleri ile bireysel ve ticari müşterilerine hizmet vermektedirler. İşlemlerinin büyük çoğunluğunu murabaha yöntemi ile yürüten katılım bankaları ticari bankalara alternatif olmaları yönüyle de bu alandaki ihtiyacı gidermektedirler. Özellikle faiz hassasiyeti olan ve dinî inanışları gereği bu bankaları tercih eden müşterilerini faiz ile işlem yapan bankaları tercih etmemelerini sağlamaya yönelik modeller geliştirmiş ve geliştirmeye devam etmektedirler. Bu doğrultuda teverruk modeli de son zamanlarda kullanılmaya başlanan bir fon kullandırma yöntemi olmuştur.

Türkiye'deki beş katılım bankasının teverruk modelini kullandırmalarına ilişkin uygulamaların anlatıldığı bu çalışmada katılım bankaları yetkililerine çeşitli sorular sorulmuştur. Çalışma sonucunda bu bankalardan bir kısmının teverruk modelini kullandırmalarında çok hassas oldukları ve bu modeli çok az sayıda kullandıkları görülmüştür. Bazı katılım bankalarının da bu modelin ticari bankalarda kullanılan "krediler"e alternatif olması şeklinde düşüncelerinin olduğu ve modeli aldıkları izinler çerçevesinde kullandıkları anlaşılmıştır.

## 1. LİTERATÜR TARAMASI

Son zamanlarda İslami finans çerçevesinde önem kazanan yöntemlerden biri olan teverruk yöntemi ile ilgili çalışmalar incelendiğinde yöntemin kullanılması, uygulanması ya da alternatif olabilecek yöntemlerin uygulanmasıyla alakalı akademik çalışmaların yapıldığı görülmektedir. Yapılan literatür incelemesi sonucunda hem ulusal hem de uluslararası akademik çalışmaların bazılarında aşağıda yer verilmiştir:

Shaharuddin (2013) çalışmasında teverruk yönteminin diğer finansal ürünlerin taklidi niteliğinde olduğunu vurgulayarak risk paylaşım ilkesine aykırı özellikler taşıdığını savunmuştur. Bu aykırılıktan dolayı çalışmada İslami finans ürünleri kapsamında teverruk yönteminin kullanılmaması gerektiği sonucuna yer vermiştir.

Hadžić ve Hanić (2015) çalışmalarında, teverruk modelinin amacına, temellerine ve İslam ekonomisi açısından kullanılabilirliğine yer vermişlerdir. Mezhepler açısından teverruk'un caiziyetine ilişkin birtakım farklılıkların olduğu sonucuna varmışlardır. Bu sonuca göre, teverruk modeli Hanefi, Şafii ve Hanbeli mezheplerinde meşru olarak kabul görülürken Maliki mezhebi ise teverruk modelini diğer mezheplerden farklı olarak görmektedir.

Nurhisam (2016) çalışmasında fıkıh âlimlerinin teverruk modeliyle ilgili olan görüşlerini incelemeyi amaçlamıştır. Bu kapsamda Malezya'da yapmış olduğu araştırmasında teverruk alım-satımının İslami bankalarda meşru olduğu ve Malezya borsasında teverruk uygulamasının helal olduğu sonucunu elde etmiştir.

Ahmad vd. (2017) çalışmalarında Malezya'da faaliyet gösteren İslami bankaların teverruk uygulamalarını incelemeyi amaçlamışlardır. Çalışmada konuya ilişkin araştırma yapan bilim adamlarının uygulamaya olan bakış açılarına ve diğer ülkelerle yapmış oldukları kıyaslamalara da değinmişlerdir.

Çakır (2018) çalışmasında İslam hukuku açısından teverruk uygulamalarına yer vererek fıkhi şartlara uygun davranılması hâlinde teverruk modelinin uygulanmasında herhangi bir sorun olmadığı yönünde görüş bildirmiştir.

Çetmi (2018) İslam hukukunda teverruk uygulamasını ve günümüz uygulamasını temel aldığı bu çalışmasında, teverruk kavramına ilişkin diğer kavramlara ve bu uygulamanın finansman sağlayan akitler içindeki durumuna değinmiştir. Çalışma sonucunda mezheplere göre farklılık arz eden bu modelin İslam hukuku açısından taşıdığı öneme ve hükümlere yer vermiştir.

Arpağ ve Uçar (2018) teverruk modelinin bir faiz hilesine dönüştürülmesi yönünde öngörülerini savunan bu çalışmada katılım bankalarının uygulamalarına değinmiştir. Çalışma sonucunda, modelin amacından uzaklaştırılan bir faiz uygulaması olduğu sonucuna ulaşmıştır.

Kazancı (2018) çalışmasında Türkiye'de faizsiz bankacılık prensipleri çerçevesinde teverruk pazarına ilişkin konuları araştırmak istemiştir. Çalışma kapsamında Ürün İhtisas Borsasının katılım bankalarına katkı sağlayıp sağlamadığına değinerek kullanılması halinde teverrukun nasıl kullanılması gerektiğine yönelik görüşler bildirmiştir.

Sancar (2019) Türkiye’de teverruk uygulamasına ve bu uygulamaya alternatif bir uygulamanın olup olmadığına yönelik bu çalışmada, fıkıh âlimlerinin bu uygulamayı İslam’a uygun görmedikleri sonucunu elde etmiştir. Çalışmada elde edilen bir diğer sonuç ise teverruka alternatif bir finans ürününün olmadığı, olması hâlinde kullanımından kaçınılacağı sonucudur.

Çemberlitaş (2019) Türkiye’de bulunan katılım bankalarının teverruk uygulamalarına ve bu kapsamda faaliyet gösteren 3 katılım bankasının muhasebe personellerinin görüşlerine yer veren bir çalışma yapmıştır. Çalışmada teverruk işlemlerinin AAOIFI muhasebe standartlarına ve UFRS’ye göre muhasebeleştirilmesine ve raporlanmasına yer vermiştir.

Kısacık (2021) çalışmada teverruk modeli ve muhasebeleştirilme sürecine değinmiştir. Katılım bankaları tarafından uygulanan teverruk yöntemine değinerek katılım bankalarına önerilerde bulunulmuştur. Çalışmada ayrıca katılım bankası ve bir işletme arasında teverruk uygulamasına ve muhasebe sürecine yönelik bir kurgu çalışmasına yer verilmiştir.

Çemberlitaş ve Erkuş (2021) çalışmalarında İslami finans sisteminde kullanılan teverruk yönteminin fon kullandırma yöntemleri içerisinde yer aldığını belirterek modelin katılım bankaları tarafından muhasebeleştirilmesine ve yapılan uygulamalara değinmişlerdir.

Analiz kapsamında katılım bankaları yetkililerine sorulan sorular (metinler) kodlanmak suretiyle analiz edilmiştir.

## 2. TEVERRUK

Kelime anlamı olarak nakit para bulmak anlamına gelen bu model, ticari bankalarda kullanılan kredilere alternatif olması yönüyle tercih edilmektedir. Katılım bankaları ticari işlemlere dayanan modelleri kullanan bankalar olarak bu modeli de kullanırken müşterilerine ticari işleme dayanmayan bir şekilde finansman kullandırmamaktadırlar.

Bir brokardan peşin olarak alınan kıymetli bir madenin müşteriye kâr da eklenerek vadeli olarak ya da taksitle satılması ve sonra müşteriden alınan vekaletle söz konusu kıymetli madenin bir başka brokera peşin olarak piyasa değeri ile satılıp elde edilen nakit paranın müşterinin hesabına geçmesi suretiyle işlem tamamlanmaktadır.

Teverruk, Londra Metal Borsası’ndan (LMB) kıymetli bir madenin peşin olarak satılması yoluyla gerçekleşen bir modeldir. Bu model sonucu müşterilere kullanılan bu finansman konvansiyonel bankalardaki yapılandırma işlemine de benzemektedir. Çünkü yapılandırma işlemi mevcut kredi borcunun yeni bir anlaşma yapıldıktan sonra yeni bir faiz oranı veya bir varlığın ipotek gösterilmesi sonucu borcun yeniden düzenlenmesi şeklinde gerçekleşmektedir (Çemberlitaş, 2022: 84).

Faizsiz Finans Muhasebe Standartları 28 no’lu standart teverruku şu şekilde tanımlamaktadır (KGK, 2022: 1):

*Faizsiz finans kuruluşunun bir varlığı satın alarak bu varlığı müşteriye krediyle sattığı, bu şekilde müşterinin satın aldığı varlığı başka bir tarafa nakit karşılığı derhâl satma amacını taşıdığı satış işlemidir.*

Teverruk işlemi her ne kadar borç sözleşmesi olarak görülse de modelin gerçekleşmesi bir alım satıma dayandığı için bu işlemin bir satış sözleşmesi olarak değerlendirilmesi gerekmektedir (Erdem & Tatlı, 2020: 31).

## 3. TEVERRUK KULLANIMI

Katılım bankaları tarafından kullanılan teverruk yöntemi nakit ihtiyacına yönelik hızlı çözümler üretmesi bakımından diğer finansman yöntemlerine nazaran daha avantajlı olarak görülmektedir. Avantajlı olmasının sebepleri içerisinde daha az risk içermesi ve nakde ihtiyaç duyan müşterilere daha az masrafla ödeme kolaylığı sağlaması gibi etkenler de yer almaktadır (Çemberlitaş & Erkuş, 2021:56).

Konu malın vadeli olarak satın alınması sebebiyle malın kesinlikle fayda sağlamak amaçlı değil peşin satılıp nakit elde edilmesi amacıyla yapılması gerekmektedir (Kısacık, 2021: 53). Yapılandırma amaçlı ve finansman ihtiyacını giderme amaçlı kullanılan teverruk yöntemi son zamanlarda giderek yaygınlaşmıştır. İslami prensipler çerçevesinde teverruk kullanımına yönelik izin verildiği İslami Finansal Kurumlar İçin Muhasebe ve Denetim Organizasyonunun (AAOIFI) yayımladığı standartlardan anlaşılmaktadır.

AAOIFI’nin yayımladığı 30 no’lu Faizsiz Finans Standardı: Teverruk’ta teverruk kullanımının îne satışına benzememesi için satın alınan kıymetli madenin kesinlikle ilk sahibine dönmemesi gerektiği belirtilmiştir (AAOIFI, 2015: 744).

#### 4.1. Yapılandırma Amaçlı

Katılım bankaları tarafından sıklıkla kullanılan ve yapılandırma amacı taşıyan teverruk yönteminde temel amaç, bankaya borcu olan ancak borcunu zamanında ödeyemeyen müşterilerin borcunun yeniden yapılandırılmasıdır. Müşterilerce ödenemeyen borç banka tarafından önce takibe alınmaktadır. 90 günlük takip süresine rağmen ödenemeyen kredi temerrüde düşmektedir. Bu durum gerek müşteriler gerekse bankalar açısından olumsuz sonuçlar doğurmaktadır. Borcunu ödeyemeyen müşterilerin temerrüde düşmesiyle dava süreci başlamakta ve haciz işlemleri gerçekleştirilmektedir. Bu durum müşterilere avukat masrafı yüklemekte ve haciz işlemiyle el konulan malların satımı aşamasında malların gerçek değerinden düşük değer elde etmesine sebep olmaktadır. Faaliyet gösterilen işi sonlandırmak gibi durumlar da bahsi geçen olumsuzluklar arasındadır. Bu gibi sonuçlar işletmeleri, çalışanları etkilediği gibi toplumu ve ekonomiyi de olumsuz etkilemektedir.

Bankalar açısından ise “*Kredilerin Sınıflandırılması ve Bunlar İçin Ayrılacak Karşılıklara İlişkin Usul ve Esaslar*” yönetmeliğine göre davranılması gerekliliği olduğundan olumsuz sonuçlar ortaya çıkabilmektedir. Çünkü yönetmeliğe göre bankalar kredi takip sürecinde ödenemeyen kredilere ilişkin daha fazla kaynak ayırmalı ya da temerrüde düşen kredinin bir kısmını almama gibi durumlarla karşı karşıya gelmektedir. Bankalar açısından ciddi zararlara sebep olan bu durumlar bankaya para yatırarak kredilere kaynak sağlayan diğer müşterilerin mağdur olmasına yol açmaktadır.

Hem müşteriler açısından hem de bankalar açısından ortaya çıkan bu sıkıntıları gidermek amacıyla yeniden yapılandırma işlemine ihtiyaç duyulmuştur. Yeniden yapılandırma var olan borcun kapatılarak yerine uzun vadeli olan ve müşterilerin zayıf olan ödeme güçlerine uyumlu bir borç yapısı ile yapılandırmayı ifade etmektedir. Kamu yönetimi tarafından bu konuda teşvik edilen ve desteklenen bankaların denetimi ise Bankacılık Düzenleme ve Denetleme Kurumu (BDDK) tarafından yapılmaktadır (Sancar, 2019 :181).

#### 4.2. Finansman İhtiyacını Giderme Amaçlı

Bankalar finansman ihtiyacını gidermek amacıyla da teverruk kullanımı gerçekleştirmektedirler. Bankalar uzun vadeli fon sağlamanın yanında yeterli miktarda likiditeye sahip olmamaları halinde kısa vadeli fon kullanımı temin etmek zorunda kalmaktadır. Böyle bir durumla karşılaşan bankalar, ellerinde fonu fazla olan bankalardan fon ihtiyacını karşılamak maksadıyla gecelik, haftalık, aylık periyotlarla fon temin etme yoluna gitmektedirler. Yurt içinde gerçekleştirilebilen bu işlem yurt dışında da gerçekleştirilebilmektedir. Bankalar arası likidite yönetimi kapsamında değerlendirilen bu yöntemde, nakit temini durumu söz konusu olmaktadır. Bu tür likidite işlemlerinde bankalar çoğunlukla organize teverruk yöntemini kullanmaktadır (World Economic Outlook Database, 2019).

Finansman ihtiyacını gidermek amacıyla kullanılan yöntemlerden biri de “*yurt dışı finansal kesimden sağlanan fonlar*” şeklinde olmaktadır. Katılım bankalarında yaşanan aktif/pasif yönetiminde yer alan vade uyumsuzluğu nedeniyle risk azaltmada uzun vadeli yurt dışı kredilere olan ihtiyaç kimi zaman artmaktadır. Bunun sebebi yurt dışından sağlanan kredilerin vadesinin sene bazlı olmasıdır. Vade uyumsuzluğu konusu bankalar açısından sistematik risk oluşturmaktadır. Bu nedenle bu konu BDDK tarafından itinayla takip edilmekte ve bankalar konuya ilişkin yönlendirilmektedir. Sendikasyon kredileri, bankalar arası karşılıklı şekilde oluşan borçlanmalar ve sukuk ihraçları yoluyla sağlanan bu yurt dışı krediler, teverruk yöntemiyle sağlanmaktadır (Sancar, 2019:181).

Finansman ihtiyacına yönelik gerçekleşen bir diğer teverruk kullanımı ise hem firmalara hem de bireylere yapılan murabaha bazlı teverruktur. Büyük çaplı firmaların çoğu ödemelerinin finansmanını toplu şekilde yapmayı tercih etmektedir. Bu şekilde talebi olan firmalara yönelik katılım bankaları teverruk yöntemini kullanarak finansman sağlamaktadır. Burdaki temel amaç ortaya çıkan zaman ve iş gücü yükünü önlemektir. Bunun dışında kimi zaman çok fazla alıcı-satıcının söz konusu olduğu müstahsil ödemeli işlemlerin olmasından kaynaklı firmalara teverruk modeli üzerinden nakit finansmanı sağlandığı görülmektedir. Bireylere uygulanan murabaha bazlı teverruk uygulaması firmalara oranla çok yaygın değildir. Ancak bazen katılım bankalarının bazıları paralı askerlik, faturasının temininde sorun yaşanan hizmet alımları, sigorta ya da vergi ödemeleri gibi kolaylıklardan faydalanmak amacıyla müşterilerine teverruk yöntemiyle nakit finansmanı sağlamaya sıcak bakmaktadır. Müşterilerin beyanları doğrultusunda bazı özel durumlarda da bireysel teverruk yöntemi ile kredi sağlayan katılım bankaları bulunmaktadır. Malezya gibi yurt dışında faaliyet gösteren katılım bankaları buna bir örnektir (World Economic Outlook Database, 2019).

#### 4.3. Teverruk Borsası

Teverruk kullanımının çok büyük bir çoğunluğu London Metal Exchange –LME (Londra Metal Borsası – LMB) üzerinden gerçekleştirilmektedir. Söz konusu borsada yer alan brokerlardan birinden alınıp çalışmada daha önce bahsedilen çeşitli aşamalardan sonra en nihayetinde farklı bir brokera satılması suretiyle teverruk işlemi tamamlanmaktadır.

LMB’de altın ve gümüş dışındaki kıymetli metallerin alım satımı yapılmaktadır. En fazla alım satımı tercih edilen kıymetli metaller alüminyum, bakır, platin iken tercih edilen kıymetli madenler de platin ve pladyümdür. Bu metal ve madenlerin kullanımının tercih edilmesinin sebebi de metalleri temsil eden sertifika başına bu tür madenlerin diğer madenlere göre daha yüksek fiyatlı olmasıdır (Kazancı, 2018: 28).

LMB dışında bölgesel olarak teverruk işlemine ilişkin alım satımın yapıldığı diğer bir borsa da Malezya Borsasıdır. Malezya Borsası teverruk işlemlerinin yalnızca anlaşma metni üzerinde değil fiili olarak gerçekleştiğine ilişkin şüphelerin giderilmesi için söz konusu kıymetli madenlerin teslimatını müşterinin isteği doğrultusunda fiziki olarak da sağlamaktadır. (Dusuki, 2010: 22) Bu borsada LMB’nin yaptığından farklı olarak alım satımı gerçekleşen çeşitli kıymetli madenler bulunmaktadır. Ham palmiye yağı ve polietilenin yanı sıra kereste ile ilgili işlemler de yapılmaktadır. Malezya Borsası İslami presinplere uyumlu kıymetli maden alım satımı yapan ilk borsa olması yönüyle de diğer borsalara öncülük etmiştir (Othman, 2016: 5).

Türkiye katılım bankalarında gerçekleşen teverruk işlemleri de dünyanın birçok ülkesinde yapılan uygulamalar gibi Londra Metal Borsası üzerinden gerçekleşmektedir.

Bu habere bakarak çalışmaya eklemeye yapılabilir. Zira yakın zamanda BIST’te de kıymetli maden alım satımı için bir piyasa oluşturulacak. Aşağıdaki linkten yararlanarak Türkiye’deki durumla ilgili gerekli eklemeye yapılabilir.

<https://www.aa.com.tr/tr/ekonomi/emtia-yatirimcisi-islemlerini-yurt-icinde-yapabilecek/2610174>

#### **4. ARAŞTIRMANIN AMACI KAPSAMI VE YÖNTEMİ**

##### **4.1. Amaç**

Teverruk modeli İslam fıkıhçıların çoğunluğu itibarıyla uygulanması caiz görülen bir model olmasına karşın bazı İslam âlimlerince kullandırılması uygun görülmeyen bir modeldir. Yine bir kesim fıkıhçılar tarafından da belirli şartlar çerçevesinde teverruk modelinin kullandırılabilmesi belirtilmiştir.

Çalışmanın amacı, hakkında kesin bir fikir birliği olmayan teverruk modelinin Türkiye’de faaliyet gösteren katılım bankaları tarafından kullandırılmasına ilişkin görüşlerin tespit edilmesi olarak ifade edilebilir.

##### **4.2. Kapsam**

Türkiye’de faaliyet gösteren iki kamu sermayeli katılım bankası olan Vakıf Katılım ile Ziraat Katılım ve üç özel katılım bankası olan Türkiye Finans, Kuveyt Türk ve Albaraka Türk olmak üzere beş katılım bankası çalışmanın kapsamına alınmıştır. Bu bankaların dışında henüz faaliyetlerine yeni başlamış olan Türkiye Emlak Katılım Bankasının teverruk kullanımına ilişkin bilgilere ulaşılmasından dolayı araştırma kapsamı dışında bırakılmıştır.

##### **4.3. Yöntem**

Türkiye’de faaliyet gösteren katılım bankaları yetkilileri ile yüz yüze görüşme şeklinde yapılan araştırmanın yöntemi olarak Maxqda nitel veri analizi kullanılmıştır.

#### **5. BULGULAR**

Araştırma problemine açıklık getirmesi adına yapılan görüşmelerden elde edilen bulgular bu başlık altında sunulmuştur. Çalışmaya toplamda 5 katılımcı dahil olmuştur. Katılımcılar K1’den K5’e kadar kodlanmıştır.

Çalışma Şekil 1’de gösterildiği şekliyle 7 tema altında toplanmıştır. Bunlar; teverruk kayıtları, yasal düzenleme ve beklentiler, teverruk işlemlerinin kullanıldığı piyasa ve emtialar, teverruk kullanımı, konvansiyonel bankalardaki yöntemlere alternatif, teverruk yöntemi ve kamuoyu ilişkisi ve teverruk uygulamasını kolaylaştırıcı ve zorlaştırıcı faktörlerdir.



Şekil 1. Katılım bankalarının teverruk finansman yöntemini kullandırımları üzerine yapılan nitel araştırmaya ait kavram haritası

Araştırmaya katılan katılımcılara teverruk yöntemini tercih eden ülkelerin hangileri olduğu sorusu yöneltilmiştir. Bu bağlamda 5 katılımcının tamamı Malezya, 5 katılımcının 4'ü İngiltere, 5 katılımcının 2'si Suudi Arabistan ve 5 katılımcının 2'si Bahreyn'in teverruk yöntemini kullandığını belirtmiştir. (Grafik 1).

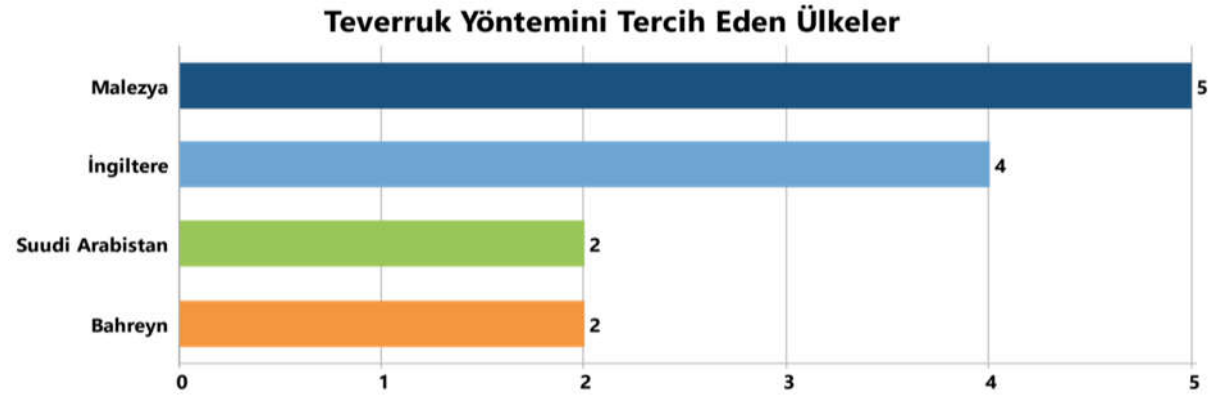

Grafik 1. Teverruk yöntemini tercih eden ülkeler

### Teverruk Kayıtları

Araştırma kapsamında ele alınan ilk tema teverruk işlemine yönelik muhasebe kayıtları temasıdır. Teverruk kayıtları teması katılımcı ifadeleri doğrultusunda; krediler' olarak kaydedilmesi, işletme finansmanı' olarak kaydedilmesi, nazım hesaplara' kaydedilmesi, AAOIFI'ye göre kaydedilmesi, alıcılar' olarak kaydedilmesi ve donuk krediler' olarak kaydedilmesi olmak üzere 6 kod ile ifade edilmiştir. Teverruk kayıtları temasına ait kod alt kod modeli Şekil 2'de görülmektedir.

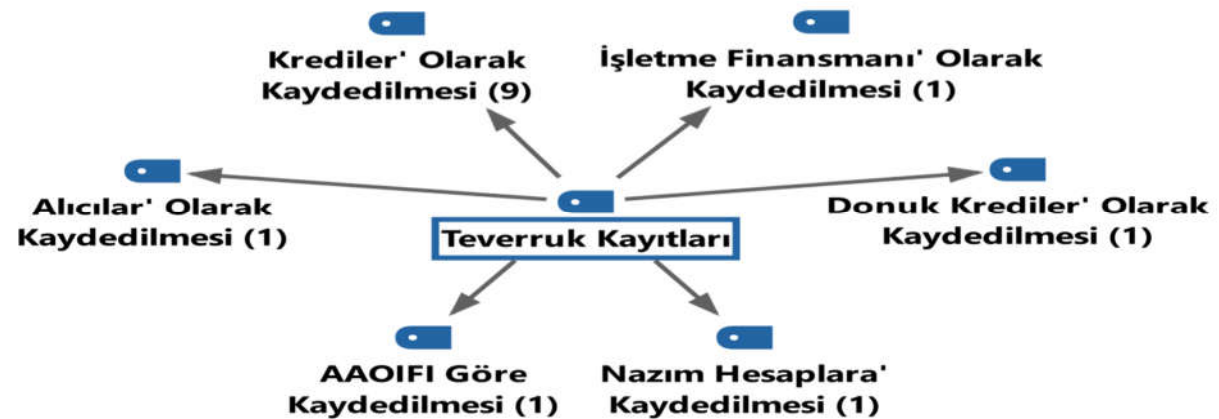

Şekil 2. Teverruk kayıtları temasına ait kod alt kod modeli

Katılımcılar tarafından teverruk hizmetleri temasında yoğun olarak ifade edilen kod krediler olarak kaydedilmesi kodudur. Katılımcılar teverruk işlemlerinin krediler hesabına kaydedildiğini belirtmişlerdir. K4 ve K5 kodlu katılımcıların konu hakkında aktardıkları bilgiler şöyledir:

"Bankamızın muhasebe ve vergi departmanı bu işlemi yapmaktadır. Ama krediler olarak kaydediliyor." (K4)

"Krediler" olarak gösteriliyor. (Nakit kullandırma olduğu için)." (K5)

Diğer kodlar ile ilgili katılımcılara ait ifadeler şu şekildedir:

"İşletme finansmanı altında kaydediliyor." (K5)

"Nazım hesaplara kaydediyoruz." (K4)

"Fakat 25 Ocak'ta yayımlanan Resmî Gazete'deki "Bankaların Kredi İşlemlerine İlişkin Yönetmelikte Değişiklik Yapılmasına Dair Yönetmelik" in 1 Ocak 2020 yılında uygulanacağı belirtilmiştir. Buna binaen kayıtlar o tarihten itibaren AAOIFI'nin yayımladığı standartlara göre yapılacaktır." (K2)

"Ödenir durumda olan krediler ise canlı alıcılar yani 150 no'lu hesaplarda gösterilir." (K1)

"Ödenmesi mümkün olmayacak seviyeye geldiğinde bunlar 10 ve alt hesaplarda (Donuk Krediler) gösterilir." (K1)

**Tablo 1.** Teverruk kayıtları temasına ait katılımcı ifade yoğunluğu

Kod Sistemi	K1	K2	K3	K4	K5
Teverruk Kayıtları					
Krediler' Olarak Kaydedilmesi	●	●	●	●	●
İşletme Finansmanı' Olarak Kaydedilmesi					●
Nazım Hesaplara' Kaydedilmesi				●	
AAOIFI Göre Kaydedilmesi		●			
Alıcılar' Olarak Kaydedilmesi	●				
Donuk Krediler' Olarak Kaydedilmesi	●				

Teverruk kayıtları hakkında görüşülen katılımcılar incelediğinde Tablo 1'de görüldüğü üzere katılımcılar konuyu farklı noktalarda değerlendirmişlerdir. Tablo 1'e göre katılımcılar "Krediler" olarak kaydedilmesi kodu ile ilgili yoğun görüşlerde bulunmuşlardır.

### Yasal Düzenleme ve Beklentiler

Bu araştırma kapsamında ele alınan ikinci tema yasal düzenleme ve beklentiler temasıdır. Yasal düzenleme ve beklentiler teverruk yöntemleri için yasal düzenleme ile BDDK ve KGK'dan teverruk işlemlerine dair beklentiler olmak üzere 2 kategori ile belirtilmiştir. Yasal düzenleme ve beklentiler temasına ait hiyerarşik kod modeli Şekil 3'te görülmektedir.

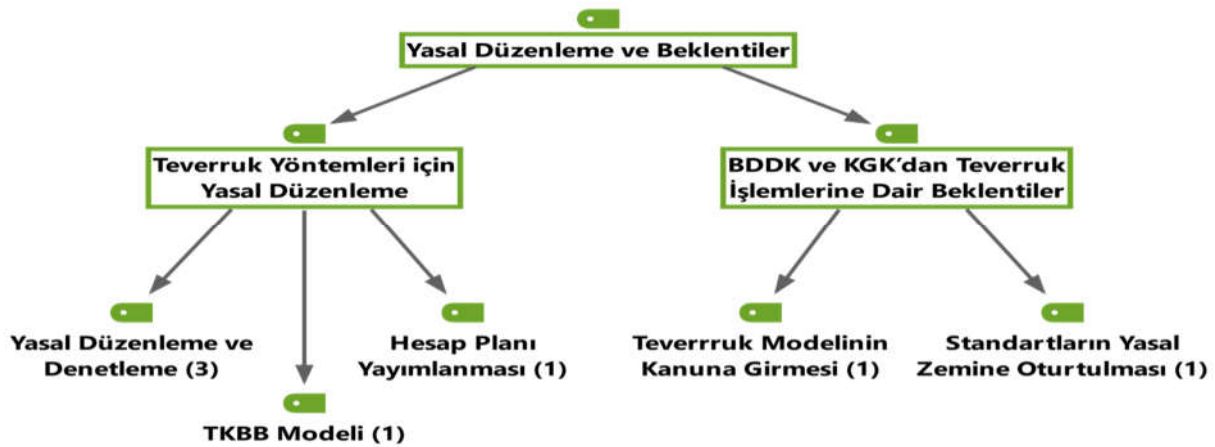

**Şekil 3.** Yasal düzenleme ve beklentiler temasına ait hiyerarşik kod modeli

### **Teverruk Yöntemleri için Yasal Düzenleme**

Yasal düzenleme ve beklentiler temasının ilk kategorisi olan teverruk yöntemleri için yasal düzenleme kategorisi katılımcı ifadeleri doğrultusunda; yasal düzenleme ve denetleme, TKBB modeli ve hesap planı yayımlanması olmak üzere 3 kod ile ifade edilmiştir.

Katılımcıların en fazla ifade ettikleri kod yasal düzenleme ve denetleme kodudur. Katılımcılar teverruk yöntemlerinde yasal düzenlemeye ihtiyaç duyduklarını belirtmişlerdir. Kodları K1 ve K5 olan katılımcıların konuya dair ifadeleri şöyledir:

*“Hükümetin değil öncelikle BDDK’nın ve KGK’nın İslami finansal işlemlerin kayıt ve raporlanması için ayrı bir hesap planı (AAOIFI ile uyumlu) yayımlaması gerekir. Bunun öncelikle danışma kurullarından ve düzenleyici kurullarca hazırlanması gerekir. Ayrıca bunun uygulanması için yasal alt yapı gerekir.” (K1)*

*“Teverruk çok zaruri ihtiyaç durumunda kullanılacak bir araç olduğu için teverrukun helal olmasına zarar gelmemesi adına tüm katılım bankalarının bu konuda denetlenmesi gerekir.” (K5)*

Katılımcılar tarafından ifade edilen diğer kod TKBB modeli kodudur. K2 kodlu katılımcı teverruk yöntemleri için TKBB modelinin uygulanabileceğini ifade etmiştir. Katılımcının ifadesi şöyledir:

*“Beklentimiz yasal alt yapısı olmayan teverruk modelinin bir an önce kanuna girmesiydi. 25 Ocak’ta yayımlanan yönetmelik ile teverruk artık fon kullandırma yöntemleri arasında yer almaya başladığı için böyle bir çıkmaz kalmamış oldu. Katılım bankaları bu yasaya istinaden teverruk kullanılabileceklerdir.” (K2)*

Katılımcılar tarafından ifade edilen diğer kod ise standartların yasal zemine oturtulması kodudur. K1 kodlu katılımcı teverruk işlemlerinin yasal bir zemine oturtulması beklentisi içinde olduğunu belirtmiştir. Katılımcının ifadesi şöyledir:

*“Standartların yasal zemine oturtulması (teverruk artık bir fon kullandırma yöntemi oldu) gerçekleşirse, teverruk kullandırılması ve dair yapılacak kayıtlar daha doğru olacaktır.” (K1)*

**Tablo 2.** Yasal düzenleme ve beklentiler temasına ait katılımcı ifade yoğunluğu

Kod Sistemi	K1	K2	K3	K4	K5
Yasal Düzenleme ve Beklentiler					
Teverruk Yöntemleri için Yasal Düzenleme					
TKBB Modeli		●			
Yasal Düzenleme ve Denetleme	●	●			●
Hesap Planı Yayımlanması	●				
BDDK ve KGK’dan Teverruk İşlemlerine Dair Beklentiler					
Teverruk Modelinin Kanuna Girmesi		●			
Standartların Yasal Zemine Oturtulması	●				

Yasal düzenleme ve beklentiler hakkında ilgili katılımcı görüşleri katılımcı bazlı incelendiğinde Tablo 2’de belirtildiği üzere yasal düzenleme ve beklentiler ile ilgili K1, K2 ve K5 kodlu katılımcılar eşit yoğunlukta ifadelerde bulunmuşlardır.

### **Teverruk İşlemlerinin Kullanıldığı Piyasa ve Emtialar**

Araştırma kapsamında ele alınan üçüncü tema teverruk işlemlerinin kullanıldığı piyasa ve emtialar temasıdır. Teverruk işlemlerinin kullanıldığı piyasa ve emtialar teması işlem yapılan piyasalar ve işlem yapılan emtialar olarak 2 kategori ile ifade edilmiştir. Teverruk işlemlerinin kullanıldığı piyasa ve emtialar temasına dair hiyerarşik olarak ifade edilen kod modeli Şekil 4’te görülmektedir.

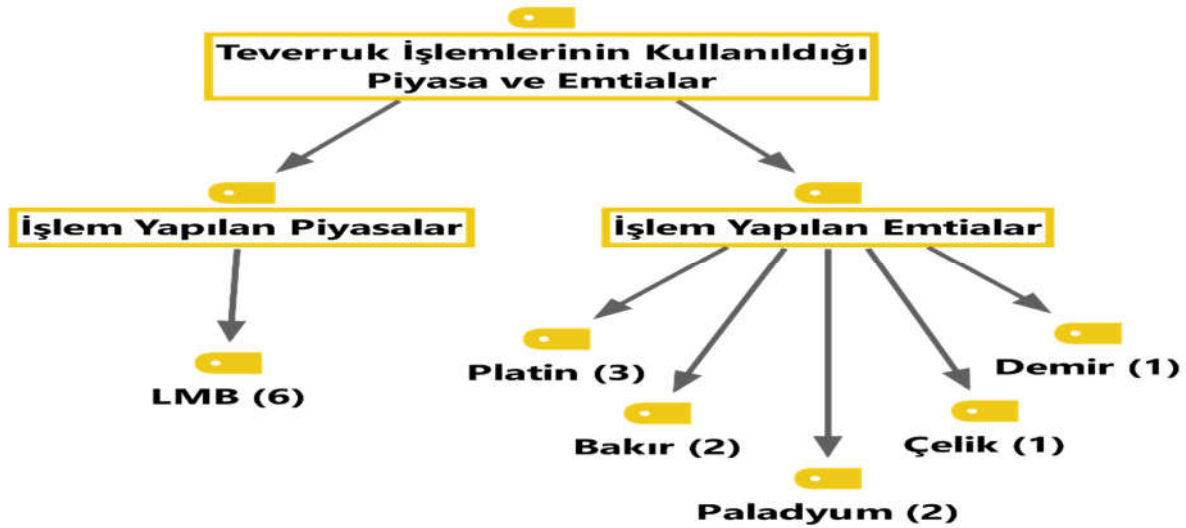

Şekil 4. Teverruk işlemlerinin kullanıldığı piyasa ve emtialar temasına ait hiyerarşik kod modeli

#### İşlem Yapılan Piyasalar

İlk kategori olan işlem yapılan piyasalar katılımcı ifadeleri doğrultusunda yalnızca LMB olarak ifade edilmiştir. Katılımcıların LMB kodu ile ilgili ifadeleri şöyledir:

“LMB üzerinden yapılmaktadır.” (K2, K3, K4)

#### İşlem Yapılan Emtialar

Teverruk işlemlerinin kullanıldığı piyasa ve emtialar temasının ikinci kategorisi olan işlem yapılan emtialar katılımcı ifadeleri doğrultusunda; platin, bakır, paladyum, çelik ve demir olmak üzere 5 kod ile ifade edilmiştir. Katılımcıların ifadeleri şu şekildedir:

“LMB’de yapılıyor. Platin, demir, bakır, çelik.” (K4)

“LMB’de yapılmaktadır. Platin, Paladyum.” (K3)

Tablo 3. Teverruk işlemlerinin kullanıldığı piyasa ve emtialar temasına ait katılımcı ifade yoğunluğu

Kod Sistemi	K1	K2	K3	K4	K5
Teveeruk İşlemlerinin Kullanıldığı Piyasa ve Emtialar					
İşlem Yapılan Piyasalar					
LMB	●	●	●	●	●
İşlem Yapılan Emtialar					
Çelik				●	
Demir				●	
Bakır		●		●	
Paladyum		●	●		
Platin		●	●	●	

Teverruk işlemlerinin kullanıldığı piyasa ve emtialarına yönelik katılımcı görüşlerini katılımcı bazlı inceleyecek olursak Tablo 3’te belirtildiği üzere katılımcılar farklı noktalarda farklı yoğunluklarda değerlendirmeler yapmışlardır. En yoğun görüşleri K4 kodlu katılımcı yapmıştır.

#### Teverruk Kullanımı

Araştırma kapsamında ele alınan dördüncü tema teverruk kullanımı temasıdır. Teverruk kullanımı teması, teverrukun ihtiyaç finansmanında kullanım vadesi, teverruk yönteminin kullanıldığı ihtiyaçlar, Türkiye’de teverruk kullanımı ve teverruk işlemini kullanan müşteri tipi olmak üzere 4 kategori altında incelenmiştir. Teverruk kullanımının hiyerarşik kod ile gösterildiği model Şekil 5’de görülmektedir.



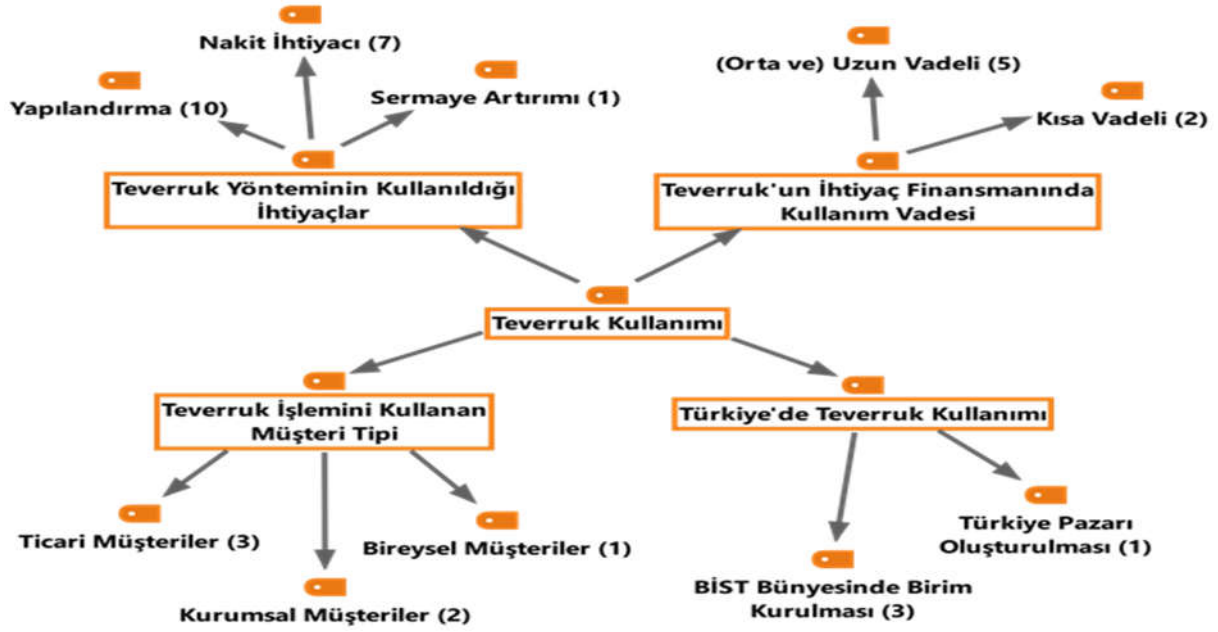

Şekil 5. Teverruk kullanımı temasına ait hiyerarşik kod modeli

#### ***Teverruk'un İhtiyaç Finansmanında Kullanım Vadesi***

Teverruk kullanımı temasının ilk kategorisi olan teverrukun ihtiyaç finansmanında kullanım vadesi (orta ve) uzun vadeli ve kısa vadeli olmak üzere 2 kod ile belirtilmiştir. Katılımcılar (orta ve) uzun vadeli kullanım ile ilgili daha yoğun görüşlerde bulunmuşlardır. Katılımcıların ifadeleri şu şekildedir:

*“Genelde 36 ay vadeli teverruk kullanılabilmektedir. Çünkü daha çok yapılandırma amaçlı teverruk kullanıldığından zaten vadesinde ödenmeyen borç için yeniden kullanıldığı için yeni vadede uzun vade olarak tercih edilmektedir. Fakat nakit finansmana ihtiyacı olanlar kısa vadeli tercih edebilmektedirler.” (K1)*

*“Yapılandırma amacıyla kullanılan bir finansman yöntemi olduğundan genelde uzun vadeli olmaktadır. Ama banka politikalarına uygun olması şartıyla kısa vadeli de olması mümkündür.” (K2)*

#### ***Teverruk Yönteminin Kullanıldığı İhtiyaçlar***

Teverruk kullanımı temasının ikinci kategorisi olan teverruk yönteminin kullanıldığı ihtiyaçlar kategorisi katılımcı ifadeleri doğrultusunda; yapılandırma, nakit ihtiyacı ve sermaye artırımı olarak ifade edilmiştir. Bunlar da 3 kod ile ifade edilmiştir.

Katılımcıların yoğun olarak ifade ettiği kod yapılandırma kodudur. Katılımcılar teverruk yönteminin genel olarak işletmelerin borçlarını yapılandırma ihtiyacı için kullandıklarını belirtmişlerdir. K4 ve K5 kodu ile gösterilen katılımcıların konuya dair ifadeleri şöyledir:

*“Genelde üretim yapan işletmelerin borçlarının yapılandırılması için kullanılır.” (K4)*

*“%99 yapılandırma amaçlı kullanılır. Bu da fatura ibrazı ve bu ibrazı alınacak uygunluk durumunda kullanılır.” (K5)*

Katılımcıların belirttiği diğer kodun nakit ihtiyacı kodu olduğu görülmektedir. Katılımcılar teverruk yönteminin nakit ihtiyacını karşılamak için kullanıldığını ifade etmişlerdir. K1 ve K2 kodlu katılımcıların konu ile ilgili ifadeleri şu şekildedir:

*“Çoğunlukla nakit ihtiyacı olan müşteriler tercih ederler.” (K1)*

*“Arabistan'da nakit ihtiyacı ve yapılandırma amacıyla kullanılmaktadır. Bildiğimiz kadarıyla Malezya'da tamamen nakit ihtiyacı için kullanılmaktadır.” (K2)*

Katılımcılar tarafından ifade edilen son kod ise sermaye artırımı kodudur. K1 kodlu katılımcı teverruk ihtiyacının sermaye artırımı için kullanıldığını şu sözlerle aktarmıştır:

*“İki tür müşteri de teverruk yöntemini kullanmaktadır. Ama çoğunlukla üretim yapan işletmeler sermayelerini artırmak için teverruk yöntemini tercih etmektedirler.” (K1)*

### Türkiye'de Teverruk Kullanımı

Teverruk kullanımı temasının üçüncü kategorisi olan Türkiye’de teverruk kullanımı kategorisi katılımcı ifadeleri doğrultusunda; BİST bünyesinde birim kurulması ve Türkiye pazarı oluşturulması şeklinde 2 kod ile ifade edilmiştir. Katılımcılar BİST bünyesinde birim kurulması kodu ile ilgili yoğun ifadelerde bulunmuşlardır. Katılımcılar tarafından Türkiye’de konu olacak bir piyasa olmadığından işlemlerin LMB üzerinden yapıldığını ve bu sebeple Türkiye’de BİST bünyesinde bir birim kullanılması gerektiği belirtilmiştir. K1 ve K3 kodlu katılımcıların konu ile ilgili ifadeleri şöyledir:

“Türkiye’de konu emtia alış satışı yapacak piyasa / borsa olmadığından işlemler LMB üzerinden yapılmakta ve aracılık komisyonları (Broker’ların aldığı komisyon) da bir maliyet oluşturmaktadır. Bunları bertaraf edebilmek için Borsa İstanbul (BİST) bünyesinde bir birim kurulabilir. Bu anlamda İstanbul’un bir finans merkezi yapılması da göz önüne alınırsa bu kapsamda bir çalışma yapılabilir. Bu aynı zamanda konu emtianın fiziki olarak istenildiği zaman ulaşılabilirliğini kolaylaştıracaktır. Böylelikle teverruk konusu mallar da hayali işlemlere konu olan mallar değil de gerçekte var olan mallar olacaktır.” (K1)

“LMB yerine BİST bünyesinde bir pazar oluşturulabilir.” (K3)

Katılımcılar tarafından ifade edilen diğer kod ise Türkiye pazarı oluşturulmasıdır. K4 kodlu katılımcının ifadeleri şöyledir:

“Müşterilere konu hakkında bilgilendirme yapılmalı, Türkiye’de bir pazarı olmalı.” (K4)

### Teverruk İşlemini Kullanan Müşteri Tipi

Teverruk kullanımı temasının son kategorisi olan Teverruk işlemini kullanan müşteri tiplerinin katılımcı ifadeleri doğrultusunda; ticari müşteriler, kurumsal müşteriler ve bireysel müşteriler olduğu görülmektedir. Bunlar da yine 3 kod ile ifade edilmiştir. Katılımcılar ticari müşteri ve kurumsal müşterilerin teverruk işlemlerini daha yoğun bir şekilde kullandıklarını ifade etmişlerdir. K2, K3 ve K4 kodlu katılımcıların konu ile ilgili ifadeleri şöyledir:

“Genelde yapılandırma amacıyla kullanıldığından ticari müşterilere kullanılmaktadır.” (K2)

“Daha çok kurumsal işletmeler tercih etmektedir” (K3)

“Ticari ve bireysel müşterilerin ikisi de var.” (K4)

**Tablo 4.** Teverruk kullanımı temasına ait katılımcı ifade yoğunluğu

Kod Sistemi	K1	K2	K3	K4	K5
Teverruk Kullanımı					
Teverruk'un İhtiyaç Finansmanında Kullanım Vadesi					
(Orta ve) Uzun Vadeli	●	●	●	●	●
Kısa Vadeli	●	●			
Teverruk Yönteminin Kullanıldığı İhtiyaçlar					
Yapılandırma	●	●	●	●	●
Nakit İhtiyacı	●	●		●	●
Sermaye Artırımı	●				
Türkiye'de Teverruk Kullanımı					
Türkiye Pazarı Oluşturulması				●	
BİST Bünyesinde Birim Kurulması	●	●	●		
Teverruk İşlemini Kullanan Müşteri Tipi					
Bireysel Müşteriler				●	
Ticari Müşteriler		●		●	●
Kurumsal Müşteriler	●		●		

Teverruk kullanımı ile ilgili katılımcı görüşlerini katılımcı bazlı incelediğimizde Tablo 4’te görüldüğü üzere katılımcılar farklı noktalarda değerlendirmelerde bulunmuşlardır. Tablo 4’e göre katılımcıların çoğu yapılandırma ve nakit ihtiyacı kodlarından yoğun olarak bahsetmişlerdir.

### Konvansiyonel Bankalardaki Yöntemlere Alternatif

Bu araştırma kapsamında ele alınan beşinci tema konvansiyonel bankalardaki yöntemlere alternatif temasıdır. Konvansiyonel Bankalardaki Yöntemlere Alternatif teması alternatiftir ve alternatif değildir üzere 2

kategori ile belirtilmiştir. Konvansiyonel bankalardaki yöntemlere alternatif temasına ait hiyerarşik kod modeli Şekil 6'da görülmektedir.

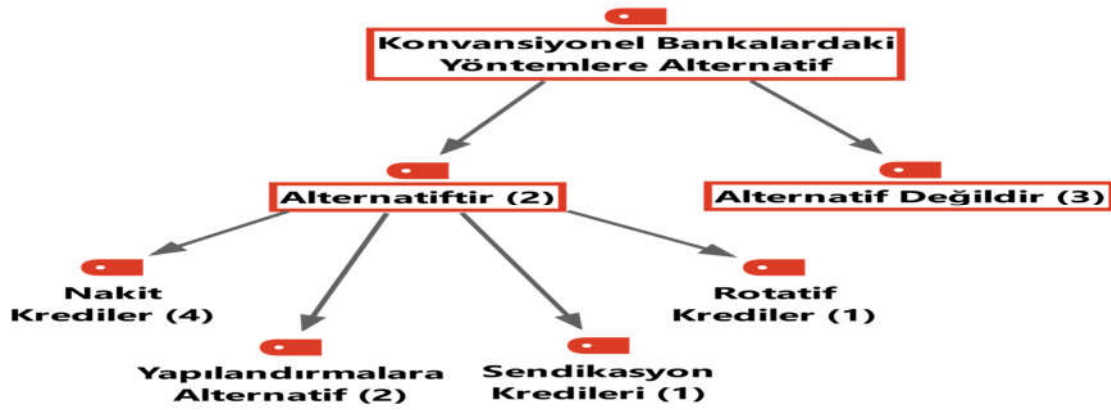

Şekil 6. Konvansiyonel bankalardaki yöntemlere alternatif temasına ait hiyerarşik kod modeli

### Alternatiftir

Konvansiyonel bankalardaki yöntemlere alternatif temasının ilk kategorisi olan alternatiftir kategorisi katılımcı ifadeleri doğrultusunda; nakit krediler, yapılandırmalara alternatif, sendikasyon kredileri ve rotatif krediler olarak 4 kod halinde ifade edilmiştir. Katılımcılar tarafından genel olarak ifade edilen kod nakit krediler kodudur. Katılımcılar tevrruk yönteminin nakit alınan kredilere alternatif olduğunu ifade etmişlerdir. K3 ve K5 kodu ile gösterilen katılımcıların konu ile ilgili ifadeleri şöyledir:

*“Nakit kredi kullanılmasına ve kredi yapılandırmasına alternatiftir. (K3)*

*“Nakit kredisine karşılık geliyor.” (K5)*

Katılımcılar tarafından ifade edilen diğer kodlar ile ilgili ifadeler şu şekildedir:

*“Yapılandırmalara alternatif bir modeldir. Bankalar açısından ise likidite ihtiyacına binaen kullanılan sendikasyon kredilerine alternatif olmaktadır.” (K2)*

*“Rotatif kredilere ve ihtiyaç kredilerine alternatif olmaktadır. (K4)*

### Alternatif Değildir

Konvansiyonel bankalardaki yöntemlere alternatif temasının ikinci kategorisi alternatif değildir kategorisidir. Katılımcılar tevrruk yönteminin konvansiyonel bankalarda kullanılan yöntemlere tamamıyla alternatif olmadığını belirtmişlerdir. K1 ve K4 kodlu katılımcıların ifadelerinde konu ile ilgili görüşleri şöyledir:

*“Tamamen alternatif değildir. Çünkü tevrruk genelde üretim yapan işletmelere kullanılmaktadır. Ve yüksek meblağlarda tevrruk kullanılır. Yapılandırma yapılması ise banka politikalarınca olmaktadır. Her borçlu için yapılandırma yapılmayabilir.” (K1)*

*“Zaruri haller dışında kullanılırsa evet alternatiftir. Fakat biz cevaz alarak işlem yapmamız gerektiği için ve çoğu durumda cevaz verilmediği için tam olarak alternatif değildir.” (K4)*

Tablo 5. Konvansiyonel bankalardaki yöntemlere alternatif temasına ait katılımcı ifade yoğunluğu

Kod Sistemi	K1	K2	K3	K4	K5
✓ Konvansiyonel Bankalardaki Yöntemlere Alternatif					
✓ Alternatiftir		•		•	
• Sendikasyon Kredileri		•			
• Rotatif Krediler				•	
• Yapılandırmalara Alternatif		•	•		
• Nakit Krediler	•		•	•	•
• Alternatif Değildir	•		•		•

Konvansiyonel bankalardaki yöntemlere alternatif ile ilgili katılımcı görüşlerini katılımcı bazlı incelediğimizde Tablo 5'te görüldüğü üzere konvansiyonel bankalardaki yöntemlere alternatif ile ilgili katılımcılar eşit yoğunlukta ifadelerde bulunmuşlardır.

### Teverruk Yöntemi ve Kamuoyu İlişkisi

Bu araştırma kapsamında ele alınan altıncı tema teverruk yöntemi ve kamuoyu ilişkisi temasıdır. Teverruk yöntemi ve kamuoyu ilişkisi teması teverruk ve nakit kredi farkı ve ödemeler konusunda yaptırımlar olmak üzere 2 kategori ile belirtilmiştir. Teverruk yöntemi ve kamuoyu ilişkisi temasına ait hiyerarşik kod modeli Şekil 7’de görülmektedir.

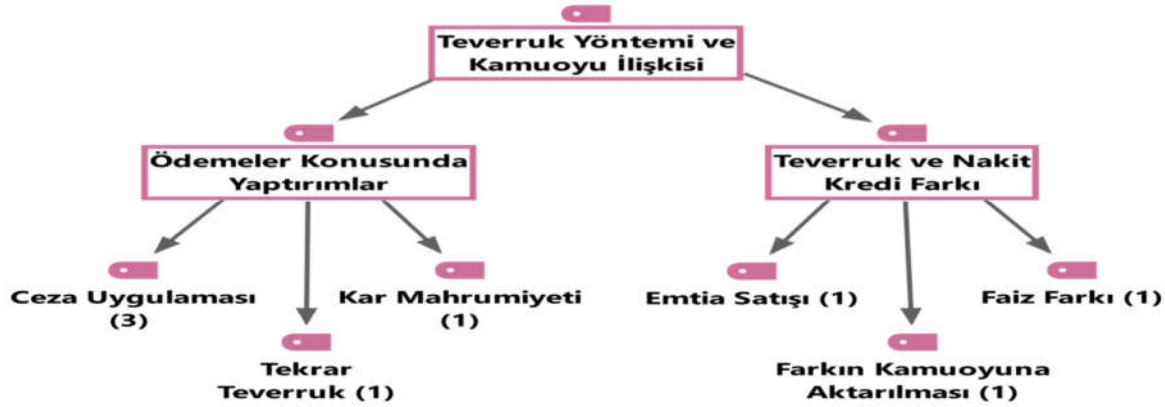

Şekil 7. Teverruk yöntemi ve kamuoyu ilişkisi temasına ait hiyerarşik kod modeli

### Ödemeler Konusunda Yaptırımlar

Teverruk yöntemi ve kamuoyu ilişkisi temasının ilk kategorisi olan ödemeler konusunda yaptırımlar kategorisi katılımcı ifadeleri doğrultusunda; ceza uygulaması, tekrar teverruk ve kar mahrumiyeti olarak 3 kod ile ifade edilmiştir.

Katılımcılar tarafından en fazla ifade edilen kod ceza uygulaması kodudur. Katılımcılar müşteriler tarafından taksitlerin ödenmemesi durumunda ceza uyguladıklarını belirtmişlerdir. K4 ve K5 kodlu katılımcıların konu hakkında görüşleri şöyledir:

“İnisiyatiğe bağlıdır. Üç defa gecikmede (3 x 30 gün) ceza uygulayamayabiliyoruz. Ceza uygulanacağı zaman varsa ipotekli malı onu alabiliyoruz. Yoksa söz konusu tutarı zarar olarak kaydediyoruz. (K4)

“Ceza uygulanır. Ceza tutarı da helal bir gelir olmadığından o para bankada kullanılmaz. Yardıma muhtaçlara verilir.” (K5)

Katılımcılar tarafından ifade edilen diğer kodlar tekrar teverruk ve kar mahrumiyeti kodlarıdır. Katılımcıların ifadeleri şu şekildedir:

“Tekrar teverruk yapılır, tekrar yapılır.” (K2)

“Teverruk kredisinde kullanılan oran üzerinden kar mahrumiyeti işletilir.” (K3)

### Teverruk ve Nakit Kredi Farkı

Teverruk yöntemi ve kamuoyu ilişkisi temasının ikinci kategorisi olan teverruk ve nakit kredi farkı kategorisi katılımcı ifadeleri doğrultusunda; emtia satışı, farkın kamuoyuna aktarılması ve faiz farkı olmak üzere 3 kod ile ifade edilmiştir. Katılımcıların ifadeleri şu şekildedir:

“İnsanlar katılım bankalarından nakit kredi alamayacaklarını bildikleri için, banka da politikası gereği vermediği için bunun nakit krediden farkı anlatılabilir. Teverrukta emtia üçüncü ilgisiz bir tarafa satıldığı için i’ne satışından farklıdır.” (K1)

“Nakit kredi yönteminde, verilen paradan daha fazla para istenir. Bu faizdir. Teverrukta ise emtia alışı satışından faize girmemektedir.” (K2)

“Teverrukta emtia üçüncü ilgisiz bir tarafa satıldığı için i’ne satışından farklıdır.” (K3)

**Tablo 6.** Teverruk yöntemi ve kamuoyu ilişkisi temasına ait katılımcı ifade yoğunluğu

Kod Sistemi	K1	K2	K3	K4	K5
Teverruk Yöntemi ve Kamuoyu İlişkisi					
Teverruk ve Nakit Kredi Farkı					
Emtia Satışı			●		
Faiz Farkı		●			
Farkın Kamuoyuna Aktarılması	●				
Ödemeler Konusunda Yaptırımlar					
Ceza Uygulaması	●			●	●
Kar Mahrumiyeti			●		
Tekrar Teverruk		●			

Teverruk yöntemi ve kamuoyu ilişkisi ile ilgili katılımcı görüşleri katılımcı bazlı incelendiğinde Tablo 6'daki gibi teverruk yöntemi ve kamuoyu ilişkisi ile ilgili katılımcılar eşit yoğunluklarda ifadelerde bulunmuşlardır.

### Teverruk Uygulamasını Kolaylaştırıcı ve Zorlaştırıcı Faktörler

Bu araştırma kapsamında ele alınan son tema teverruk uygulamasını kolaylaştırıcı ve zorlaştırıcı faktörler temasıdır. Teverruk uygulamasını kolaylaştırıcı ve zorlaştırıcı faktörler teması kolaylaştırıcı faktörler ve zorlaştırıcı faktörler olmak üzere 2 kategori ile belirtilmiştir. Teverruk uygulamasını kolaylaştırıcı ve zorlaştırıcı faktörler temasına ait hiyerarşik kod modeli Şekil 8'de görülmektedir

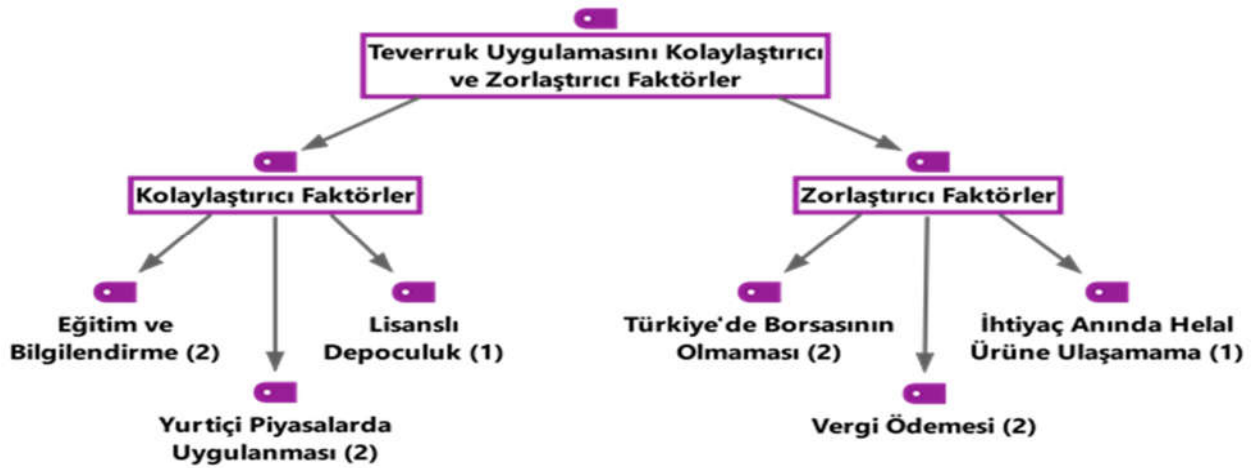

Şekil 8. Teverruk uygulamasını kolaylaştırıcı ve zorlaştırıcı faktörlere ait hiyerarşik kod modeli

### Kolaylaştırıcı Faktörler

Teverruk uygulamasını kolaylaştırıcı ve zorlaştırıcı faktörler temasının ilk kategorisi olan kolaylaştırıcı faktörler kategorisi katılımcı ifadeleri doğrultusunda; eğitim ve bilgilendirme, yurt içi piyasalarda uygulanması ve lisanslı depoculuk olmak üzere 3 kod ile ifade edilmiştir.

Katılımcıların en fazla ifade ettiği kodlar eğitim ve bilgilendirme kodu ile yurt içi piyasalarda uygulanması kodudur. Katılımcılar eğitim seviyelerine göre teverruk uygulamasının hem müşterilere hem de personele anlatılması gerektiğini belirtmişlerdir. K4 ve K5 kodlu katılımcılar şunları ifade etmişlerdir:

“Bölgelerin eğitim seviyelerine göre teverruku anlatmamız gerekiyor.” (K4)

“Yaygınlaşmaması gerekir. Bunun sebebini de hem personele hem müşteriye iyice anlatılması lazım.” (K5)

Ayrıca katılımcılar teverruk yönteminin yurtiçi piyasalarda uygulanması halinde sürecin daha kolay olacağını belirtmişlerdir. K1 ve K3 kodlu katılımcıların konu ile ilgili ifade ettikleri uygulamalar şunlardır:

“BDDK’de fon kullandırma yöntemleri arasına teverruk eklendiği için kullanım daha kolaylaştı. Türkiye piyasasında yapılabilirse daha da kolaylaşacaktır.” (K1)

“Yurt içi piyasalarda yapılabilirse daha kolaylaşacaktır.” (K3)

Katılımcılar tarafından ifade edilen diğer kod ise lisanslı depoculuk kodudur. K2 kodlu katılımcının ifadesi şöyledir:

*“Lisanslı depoculuk yöntemi olabilir.” (K2)*

### Zorlaştırıcı Faktörler

Teverruk uygulamasını kolaylaştırıcı ve zorlaştırıcı faktörler temasının ikinci kategorisi olan zorlaştırıcı faktörler kategorisi katılımcı ifadeleri doğrultusunda; vergi ödemesi, Türkiye’de borsasının olmaması ve ihtiyaç anında helal ürüne ulaşamama olmak üzere 3 kod ile gösterilmiştir.

Katılımcıların yoğun olarak ifade ettiği kodlar vergi ödemesi ve Türkiye’de borsasının olmaması kodlarıdır. Katılımcılar mevcut mevzuatta malın satın alınıp satılması sürecinde vergi ödemesine tabi olması sebebiyle zorluk yaşadıklarını ifade etmişlerdir. K2 kodlu katılımcının ifadeleri şöyledir:

*“Şu anki mevzuatta malın alınıp satılmasında her defasında fatura kesilip vergi ödenmesinden ötürü küçük bir zorluk var diyebiliriz. Bu mevzuat düzenlenirse daha da yaygınlaşır.” (K2)*

Ayrıca katılımcılar Türkiye’de bir borsasının olmamasını teverruk uygulamasını zorlaştırıcı bir faktör olarak belirtmişlerdir. K1 ve K3 kodlu katılımcıların konu ile ilgili görüşleri şu şekildedir:

*“Türkiye’de bir borsası olmaması oldukça zor bir durumdur. Banka kayıtları açısından AAOIFI uygulanmaması da zor olmaktadır.” (K1)*

*“Türkiye’de borsası olmaması, vergi probleminin olmasıdır. (K3)*

Katılımcılar tarafından ifade edilen diğer kod ise ihtiyaç anında helal ürüne ulaşamama kodudur. K4 kodlu katılımcının ifadesi şöyledir:

*“Bazen LMB’den ihtiyaç olduğu anda emtianın satın alınamaması durumu işimizi zorlaştırıyor. Emtia satın aldığımız firmanın helal işler yapan firma olması gerektiği için bunun seçimi konusundaki gecikmelerden dolayı zorluk yaşıyoruz.” (K4)*

**Tablo 7.** Teverruk uygulamasını kolaylaştırıcı ve zorlaştırıcı faktörler temasına ait katılımcı ifade yoğunluğu

Kod Sistemi	K1	K2	K3	K4	K5
Teverruk Uygulamasını Kolaylaştırıcı ve Zorlaştırıcı Faktörler					
Kolaylaştırıcı Faktörler					
Eğitim ve Bilgilendirme				●	●
Yurtiçi Piyasalarda Uygulanması	●		●		
Lisanslı Depoculuk		●			
Zorlaştırıcı Faktörler					
Vergi Ödemesi		●	●		
Türkiye’de Borsasının Olmaması	●		●		
İhtiyaç Anında Helal Ürüne Ulaşamama				●	

Teverruk uygulamasını kolaylaştırıcı ve zorlaştırıcı faktörler ile ilgili katılımcı görüşleri katılımcı bazlı incelendiğinde Tablo 7’de görüldüğü üzere teverruk uygulamasını kolaylaştırıcı ve zorlaştırıcı faktörler ile ilgili katılımcılar eşit yoğunluklarda ifadelerde bulunmuşlardır.



Şekil 9. Kod bulutu

Katılımcı ifadelerinin yoğunluğa göre dağılımı Şekil 9'da gösterilmektedir. Daha büyük puntolu olarak gösterilen kodlar daha yoğun olarak kullanılan ifadeleri gösterirken daha küçük puntolu olan ifadeler, kodların daha az yoğun olarak kullanıldığını göstermektedir.

## 6. SONUÇ VE ÖNERİLER

Teverruk fon kullandırma modeli Türkiye'deki katılım bankalarının yakın zamanda kullanmaya başladıkları bir üründür. Konvansiyonel bankaların müşterilerine kullandırdıkları "krediler"e alternatif olacağı düşünülerek katılım bankalarının tercih ettiği bu modelin organize edilmiş modeli dünya çapında da geçmişi çok eskiye dayanan bir yöntem değildir.

Teverruk modeli katılım bankalarının mevcut kullandırdıkları murabaha yöntemine benzemesi yönüyle de katılım bankalarının çok fazla yabancı oldukları bir model değildir. "Commodity Murabaha" adı ile yabancı bazı uygulamaları bulunan bu model "emtia murabahası" olarak da bilinmektedir.

Teverruk modeli hakkında İslam fıkıhçıları ve İslami finans kuruluşlarının danışma kurulları tarafından net bir şekilde kullanılmasına cevap verildiği bir konu olmamakla beraber kesin olarak yasaklanan bir model değildir. Kullanımı belirli şartlar dahilinde mümkün olan teverruk modeli bu anlamda bazı katılım bankalarınca yaygın şekilde kullandırılırken bazı bankalarca da kullanımı oldukça sınırlı kalmaktadır. Teverruk kelimesinin nakit bulma anlamına gelen bir kavram olduğu düşünüldüğünde teverrukun kesinlikle nakit paraya ihtiyacı olan ve bir şekilde bu ihtiyacı giderememiş kişiler veya kurumlarca tercih ediliyor olması beklenmektedir. Bu anlamda teverruk kullanımı sonucu elde edilen nakdin bir borcun ödenmesi, önemli bir ihtiyacın giderilmesi veya daha önce kullandırılan ve ödenemeyen bir teverruk borcunun ödenmesi amaçlı kullanılması gerekmektedir. Dolayısıyla teverruk kullanımı sonucu elde edilen nakdin bir yatırım veya ticaret için kullandırılması mümkün değildir.

Türkiye'deki katılım bankaları ile yüz yüze görüşme şeklinde yapılan bu çalışmada katılım bankaları yetkililerine 28-30 adet soru sorulmuştur. MAXQDA nitel veri analiz yöntemi ile analiz edilen bu sorular kodlanarak katılımcıların birbirlerine benzer veya birbirlerinden farklı verdiği cevaplar analiz edilmiştir.

Çalışma sonucunda halihazırda tüm katılım bankalarının teverruk modelini kullandıkları tespit edilmiştir. Çalışma bulgularından hareketle katılımcıların teverruk modelinin zorlaştırıcı yönlerine bakıldığında ortak verdikleri cevap Türkiye'de bir metal borsasının olmaması olarak belirlenmiştir. Yabancı bir borsa ile işlem yapmak zorunda kalan katılım bankaları alacakları emtianın kesinlikle helal işler yürüten bir işletmeden alınması gerektiğini araştırmak durumunda kalmaktadırlar. Bunun bir sonucu olarak işlemlerin uzun sürede bitmesi gibi bir sonuçla karşı karşıya kalmaktadır.

Çalışmadan elde edilen bulgulardan hareketle Türkiye'de teverruk kullanımında işlemlerin kolaylaşması veya akıldaki şüpheleri giderilmesi adına birtakım önerilerde bulunulmasının yararlı olacağı düşünülmüştür:

Özellikle kullanılan teverruk finansmanının muhasebe kayıt işlemlerine bakıldığında ticari bankalarda kullanılan “krediler” gibi bir hesaba kaydedilmesi işlemlerin krediler gibi algılanmasına sebep olmaktadır. Bunun için uluslararası muhasebe standartlarında veya tek düzen hesap planında bu işlemler için bir hesap kodu ve adının kullanılması gerekmektedir.

Teverruk işlemlerinin yurt dışında bir emtia piyasasında yapıyor olması, emtiaların alınıp satıldığına ilişkin tereddütlerin oluşmasına sebep olmaktadır. Bu anlamda teverruk modeli alt yapısına uygun bir piyasanın Türkiye’de oluşturulması faydalı olacaktır. Özellikle alım satımı yapılan emtiaların, kıymetli madenlerin de fiziki olarak bulundurulması hem akıllardaki şüpheleri giderecek hem de uygulamanın İslami prensipler çerçevesinde yapıyor hâle gelmesini sağlayacaktır.

Teverruk modelinin her zaman kullanılacak bir model olmadığı ve kesinlikle çok sıkıntıya düşen birinin ihtiyacını gidermek üzere kullanılması gereken bir model olduğuna daha önce değinilmişti. Bu anlamda gerek yeterli bilgi sahibi olmayan katılım banka personellerine gerekse katılım bankaları müşterilerine bu konunun muhakkak anlatılması gerekmektedir.

Gerek katılım bankalarında yeni işe başlayan personellere gerekse bankalarda çalışmaya aday bölümlerden mezun olacak öğrencilere birer müfredat halinde genelde katılım bankaları çalışma prensipleri özelde teverruk modeline ilişkin eğitimlerin verilmesi faydalı olacaktır.

#### KAYNAKÇA

- Shaharuddin, A. (2013). *Is Bay’ Al-Tawarruq a Better Alternative in Fufilling Islamic*. Is Bay’ Al-Tawarruq a Better Alternative in Fufilling Islamic <https://islamicmarkets.com/publications/is-bay-al-tawarruq-a-better-alternative-in-fulfilling-islamic-finance>
- AAOIFI. (2015). Faizsiz Finans Standardı 30: Teverruk. AAOIFI içinde, *Faizsiz Finans Standartları* (s. 739-753). İstanbul: AAOIFI - TKBB.
- Ahmad, E. F., Shiham, M., Tarmizi,, N., Jibril, S., Djama, S., & Muneeza, A. (2017). Tawarruq as a Product for Financing within the Islamic Banking System: A case study of Malaysian Islamic Banking System. *International Journal of Management and Applied Research*, 4(1), 31-43.
- Arpağ, C., & Uçar, M. (2018). İslami bankacılıkta kullanılan teverruk ve günümüz uygulamaları. *Journal of Social And Humanities Sciences Research*, 5(24), 1537-1543.
- Çakır, M. (2018). *İslam hukuku açısından teverruk işlemleri*. Yayınlanmamış Doktora Tezi. Yıldırım Beyazıt Üniversitesi.
- Çemberlitaş, İ. (2019). *AAOIFI ve UFRS’ye göre teverruk uygulaması, muhasebeleştirilmesi ve raporlanması*. Yayınlanmamış Doktora Tezi. İnönü Üniversitesi.
- Çemberlitaş, İ. (2022). Katılım bankalarının fon sağlama yöntemlerinden biri: Teverruk modeli ve geleneksel bankalardaki yapılandırma modeli ile karşılaştırılması . *II. International Siirt Scientific Research Congress*, (s. 84-85). Siirt.
- Çemberlitaş, İ., & Erkuş, H. (2021). *Bir fon kullandırma yöntemi olarak teverruk modeli: AAOIFI ve UFRS’ye göre muhasebeleştirilme esasları*. Ekin Yayınevi.
- Çetmi, D. (2018). *İslam Hukukunda Teverruk ve Günümüz Uygulaması (Yayınlanmamış Doktora Tezi)*. İstanbul Üniversitesi Sosyal Bilimler Enstitüsü: İstanbul.
- Dusuki, A. W. (2010). Can Bursa Malaysia’s Suq Al-Sıla (Commodity Murabahah House) Resolve The Controversy Over Tawarruq. *International Shariah Research Academy for Islamic Finance*, 1-28.
- Erdem, M., & Tatlı, H. (2020). *Teorik ve Pratik Bakımdan Dünya’da ve Türkiye’de İslami Finans*. Gazi Kitabevi.
- Gazete, R. (2006). *Bankaların likidite yeterliliğinin ölçülmesine ve değerlendirilmesine ilişkin yönetmelik*.



- Hadžić, F., & Hanić, A. (2015). Specifics of tawarruq financing models in Islamic banking. *4th International Scientific Conference "Economy of integration": Challenges of Economy in Environment Under Crisis* (s. 123-149). Tuzla : ICEI 2015.
- Kazancı, F. (2018). Türkiye'de faizsiz bankacılık prensiplerine uygun teverruk pazarı: Ürün ihtisas borsası. *İslam Ekonomisi ve Finansı Dergisi*, 4(1), 17-47.
- KGK. (2022). *Faizsiz Finans Muhasebe Standardı 28 (Murabaha ve Diğer Vadeli Satışlar)*. Mayıs 13, 2022 tarihinde Kamu Gözetimi Muhasebe ve Denetim Standartları Kurumu: <https://www.kgk.gov.tr/Portalv2Uploads/files/PDF%20linkleri/standartlar%20ve%20ilke%20kararlar%C4%B1/FFMS/FFMS%2028%20-%20Mur%C3%A2baha%20ve%20Di%C4%9Fer%20Vadeli%20Sat%C4%B1%C5%9Flar.pdf> adresinden alındı
- Kısacık, H. (2021). Teverruk ve muhasebe süreci. *Journal of Emerging Economies and Policy*, 6(SI), 52-62.
- Nurhisam, L. (2016). Bai 'Al-Tawarruq: Concept of Islamic financing? *Journal of Emerging Economies and Islamic Research*, 4(3), 49-59.
- Othman, M. B. (2016). Impact of Financial Innovations on Islamic Finance: The Case of Bursa Suq Al-Sıla and Islamic Services Act 2013,. *4th ASEAN International Conference on Islamic Finance (AICIF 2016)*., (s. 1-11).
- Sancar, M. A. (2019). Türkiye'de teverruk ve yeniden yapılandırmada alternatif bir ürün olarak yeniden yapılandırma tekafül fonu. *İslam Ekonomisi ve Finansı Dergisi*, 5(2), 169-195.
- World Economic Outlook Database*. (2019). <https://www.imf.org/en/Publications/SPROLLS/world-economic-outlook-databases#sort=%40imfdate%20descending>

Article Type : Research Article

Date Received : 10.05.2022

Date Accepted : 02.10.2022

 <https://doi.org/10.29029/busbed.1114777>

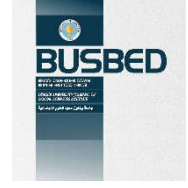

## METAVERSE: BIBLIOMETRIC ANALYSIS, A CONCEPTUAL MODEL PROPOSAL, AND A MARKETING-ORIENTED APPROACH

Zübeyir ÇELİK<sup>1</sup>, Bulut DÜLEK<sup>2</sup>, İbrahim AYDIN<sup>3</sup>, Reha SAYDAN<sup>4</sup>

### ABSTRACT

Revolutionary technological developments such as television, internet, and social media etc., in which have affected all areas of life, have also prominently affected marketing activities as well. It is expected that the Metaverse, one of today's newest technological developments, will also be revolutionary. The main purpose of this study is to visually present the bibliometric analyzes of empirical studies on the Metaverse between 2021-2022 and to propose a theoretical model based on effects of the variables in the studies. For this purpose, a bibliometric analysis for 11 studies was performed using VOSviewer. According to the results obtained from the study, most studies related to the Metaverse were made in South Korea. Looking at the theoretical infrastructure of the studies, the studies were mostly based on the expanded technology acceptance model. In the studies, the most used variable was "intention". In most of the studies, the effect of other variables on intention was investigated. Another aim of the study is to present predictions in terms of marketing. Based on the prediction that the Metaverse will be used more widely and more functionally in the future due to its unique properties, marketing foresight have been put forward in the conclusion and recommendations section of the study.

**Keywords:** Metaverse, Marketing, Bibliometric Analysis

<sup>1</sup> Res. Asst. Dr., Van Yüzüncü Yıl University, Ercis Faculty of Business Administration, [zubeyircelik@yyu.edu.tr](mailto:zubeyircelik@yyu.edu.tr),  <https://orcid.org/0000-0003-1692-9378>.

<sup>2</sup> Asst. Prof., Van Yüzüncü Yıl University, Faculty of Economics and Administrative Sciences, [bulutdulek@yyu.edu.tr](mailto:bulutdulek@yyu.edu.tr),  <https://orcid.org/0000-0002-3474-7220>.

<sup>3</sup> Assoc. Prof., Van Yüzüncü Yıl University, Ercis Faculty of Business Administration, [aydnibrhm@hotmail.com](mailto:aydnibrhm@hotmail.com),  <https://orcid.org/0000-0002-0720-364X>.

<sup>4</sup> Prof. Dr., Van Yüzüncü Yıl University, Faculty of Economics and Administrative Sciences, [rsaydan@yyu.edu.tr](mailto:rsaydan@yyu.edu.tr),  <https://orcid.org/0000-0002-8091-9396>.

Makalenin Türü : Araştırma Makalesi  
Geliş Tarihi : 10.05.2022  
Kabul Tarihi : 02.10.2022

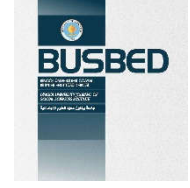

<https://doi.org/10.29029/busbed.1114777>

## METAVERSE: BİBLİYOMETRİK ANALİZ, KAVRAMSAL BİR MODEL ÖNERİSİ VE PAZARLAMA YÖNLÜ BİR YAKLAŞIM

Zübeyir ÇELİK<sup>1</sup>, Bulut DÜLEK<sup>2</sup>, İbrahim AYDIN<sup>3</sup>, Reha SAYDAN<sup>4</sup>

### ÖZ

Televizyon, internet, sosyal medya gibi devrim niteliğindeki teknolojik gelişmeler hayatın her alanını etkilediği gibi pazarlama faaliyetlerini de önemli ölçüde etkilemiştir. Günümüzün en yeni teknolojik gelişmelerinden biri olan Metaverse'ün de devrim niteliğinde olacağı beklenmektedir. Bu çalışmanın başlıca amacı 2021-2022 yılları arasında Metaverse ile ilgili yapılan ampirik çalışmalara yönelik bibliyometrik analizleri görsel olarak sunmak ve çalışmalardaki değişkenlerin birbirleri üzerindeki etkilerine bağlı olarak teorik bir model önermektir. Bu amaç için ulaşılan 11 çalışmanın VOSviewer yazılımı kullanılarak bibliyometrik analiz gerçekleştirilmiştir. Çalışmadan elde edilen sonuçlara göre Metaverse ile ilgili en fazla çalışma Güney Kore'de yapılmıştır. Çalışmaların teorik alt yapılarına bakıldığında ise çalışmalar en çok genişletilmiş teknoloji kabul modeline dayandırılmıştır. Çalışmalarda en fazla niyet değişkeni kullanılmıştır. Çalışmaların çoğunluğunda diğer değişkenlerin niyet üzerinde etkisi araştırılmıştır. Çalışmanın bir diğer amacı da pazarlama açısından ön görüler sunmaktır. Metaverse'ün kendine has özelliklerine bağlı olarak ileride daha yaygın ve daha fonksiyonel olarak kullanılacağı tahminine bağlı olarak, çalışmanın sonuç ve tavsiyeler kısmında pazarlama ön görüleri ileri sürülmüştür.

**Anahtar Kelimeler:** Metaverse, Pazarlama, Bibliyometrik Analiz

<sup>1</sup> Arş. Gör. Dr., Van Yüzüncü Yıl Üniversitesi, Erciş İşletme Fakültesi, [zubeyircelik@yyu.edu.tr](mailto:zubeyircelik@yyu.edu.tr), <https://orcid.org/0000-0003-1692-9378>.

<sup>2</sup> Dr. Öğr. Üyesi, Van Yüzüncü Yıl Üniversitesi, İİBF, [bulutdulek@yyu.edu.tr](mailto:bulutdulek@yyu.edu.tr), <https://orcid.org/0000-0002-3474-7220>.

<sup>3</sup> Doç. Dr., Van Yüzüncü Yıl Üniversitesi, Erciş İşletme Fakültesi, [aydnibrhm@hotmail.com](mailto:aydnibrhm@hotmail.com), <https://orcid.org/0000-0002-0720-364X>.

<sup>4</sup> Prof. Dr., Van Yüzüncü Yıl Üniversitesi, İİBF, [rsaydan@yyu.edu.tr](mailto:rsaydan@yyu.edu.tr), <https://orcid.org/0000-0002-8091-9396>.

## 1. INTRODUCTION

The concept of the Metaverse has recently been one of the most talked-about subjects in the field of technology. The Metaverse is a digital version of how we work in the real world. Users interact with each other and with the environment, which also mirrors the physical world, in this 3D digital area by forming avatars that look like them and imitate their movements (Hollensen et al., 2022).

Instead of using 2D flat devices like a smartphone or laptop to navigate through web pages, the metaverse allows users to engage with 3D virtual worlds using their avatars, where they can work, learn, or simply have fun in virtual reality (Dhelim et al., 2015). In the metaverse world, virtual reality and augmented reality applications are used for users to have an immersive and exciting experience (Çelikkol, 2022).

In recent years, Metaverse technology has attracted a lot of interest and demand from brands (Hollensen et al., 2022). The metaverse is described as a universe that produces a lucrative virtual economy by providing new and equal opportunities to current users and businesses. The recent announcement by Facebook to change its name to Meta signals a possible growth in technical innovation that could dramatically change the world (Almarzouqi et al., 2022). By 2025, the global metaverse market is expected to be worth around \$280 billion. It is expected to lead to the development of new markets and cultural industries as its utility grows among companies targeting younger customers (Hwang and Lee, 2022).

Bibliometrics is a method of analyzing books and other communication instruments using mathematical and statistical techniques (Pritchard, 1969). Citation analysis and content analysis are widely used bibliometric methods. Although bibliometric techniques are most commonly used in the field of library and information science, they have a variety of applications. The author, title, subject, and citations of scientific publications in a certain discipline are the primary focus of bibliometric studies. This type of analysis provides useful indicators of scientific productivity, trends, emphasis on research in various directions, and publication preferences of researchers (Jacobs and Pichappan, 2001).

Researchers started to become more interested in the concept of metaverse after 2020, and they began to do their first studies on the subject (Çelikkol, 2022; Damar, 2021; Kraus et al., 2022; Park et al., 2022). Unlike previous studies, a bibliometric study is carried out in this study and a conceptual model is proposed for metaverse technology. A literature review was conducted in this area, focusing on empirical studies that included the concept of a metaverse in the study title as well as the hypothesis. It is expected that the findings of the study will provide a more comprehensive perspective to new research in terms of identifying research trends and highlighting the distinctive features of the metaverse.

## 2. METAVERSE

The term metaverse is derived from the words meta (beyond) and the universe. It combines multiple different sandboxes (mix of virtual and augmented reality) to express real life using avatars (Sparkers, 2021). The Metaverse is a post-reality universe that combines physical reality and digital virtuality in a continuous and persistent multi-user environment (Mystakidis, 2022). The Metaverse system is a digital area accessible through a virtual world that allows users to communicate and engage in interactive activities (Collins, 2008).

In his 1992 sci-fi novel *Snow Crash*, Neal Stephenson developed the term "metaverse" to describe a persistent, immersive 3D virtual world in which any user, anywhere in the world, can access anything from commerce to entertainment (Collins, 2008). In Stephenson's understanding of the Metaverse, humans as avatars interact with intelligent agents and each other in an immersive world that appears to be a neon-lit night metropolis (Dionisio and Gilbert, 2013).

Individual users have their own avatars in the metadatabase, which are similar to their actual identities, to experience a virtual life that is a metaphor for their actual world (Lee et al., 2021). Users can enjoy an enhanced immersive virtual experience thanks to digital visualization technologies such as virtual reality (VR), augmented reality (AR), mixed reality (MR), and extended reality (XR) (Dhelim et al., 2015).

The utilization of avatars, interoperability, asset continuity, and synchronization are all common elements of a metaverse (Kim, 2021). Remarkably, the metaverse allows for interoperability between platforms that represent various virtual worlds, allowing users to develop and distribute content between virtual worlds (Lee et al., 2021).

Metaverse technology, which was originally used for games, is now actively used for different purposes in many areas such as meetings, incentives, conferences, exhibitions, schools, institutions, sports, entertainment, fashion, and retail, especially due to need (Hwang and Lee, 2022).

### 3. METHOD

The aim of this study is to perform bibliometric analysis and propose a conceptual model for metaverse technology. It is known that especially in the last few years, Metaverse technology has received a lot of attention and demand by brands in practice (Hollensen et al., 2022). In the years after 2020, it is seen that researchers started to be more interested in the concept of metaverse and they made the first study attempts for the metaverse issue (Çelikkol, 2022; Damar, 2021; Kraus et al., 2022; Park et al., 2022). Therefore, for this study, the studies conducted in the next years of 2020, namely 2021 and 2022 (today) were selected. However to determine the limitations of the study and to ensure its originality, a literature review was conducted for empirical studies which included concept of metaverse in the study titles and also included a hypothesis/research model. Considering the "metaverse" key concept, which is the subject of the study, studies were tried to be reached through Google Scholar (Snyder, 2019). Few studies were found in 2021 or 2022 due to the new interest in the metaverse for empirical studies by researchers. Considering that a limited number of studies have been carried out on the Metaverse, it is seen that Metaverse is a new subject and empirical studies have not developed due to the inadequacy of theoretical studies on the subject. Accordingly, the study is expected to both support the theory and guide empirical studies.

The majority of the studies (eight studies) among the eleven empirical studies were carried out in the current year 2022. There were only three empirical studies that were reached in 2021. As a result, bibliometric data sources were obtained by making content analyzes of the eleven studies reached. VOSviewer was run for bibliometric data sources. VOSviewer is performed for analysis of bibliometric data sources as it provides visual mapping (Paul and Bhukya, 2021). Finally, a conceptual model was proposed according to the results of the accessed studies.

### 4. BIBLIOMETRIC ANALYSIS

#### 4.1. Selected Studies

The studies selected for this study are those published between 2021 and 2022, those with the concept of "metaverse" in the title of the study, and those with a research model/hypotheses. Visual mapping of eleven selected studies is presented in Figure 1. Contrary to 2021, it is seen that the studies conducted in 2022 are co-occurrences. Because, as a result of the literature review, it was seen that eight studies were published in 2022 and three studies in 2021.

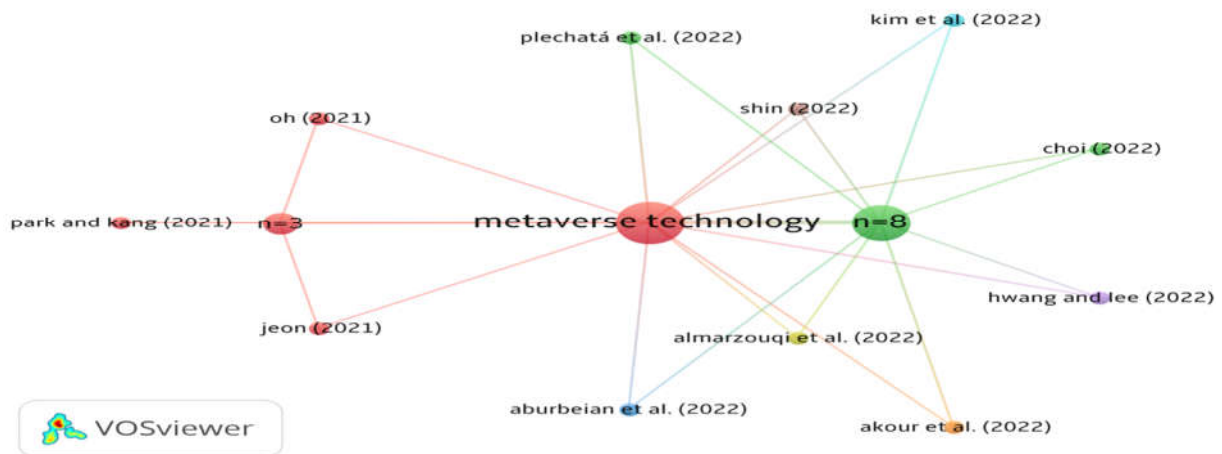

Figure 1. Co-Occurrences for studies selected

#### 4.2. Countries of Studies

Figure 2 presents the visual mapping for the countries where the studies were conducted. It is seen that the studies are carried out in South Korea, the United States of America (USA), the Kingdom of Saudi Arabia (KSA), the United Arab Emirates (UAE), Palestine, and Oman. However, it is unclear in which countries some studies were conducted. On the other hand, it seems that most studies were conducted in South Korea. Simultaneously, there are international studies conducted in the Kingdom of Saudi Arabia (KSA), United Arab Emirates (UAE), and Oman.

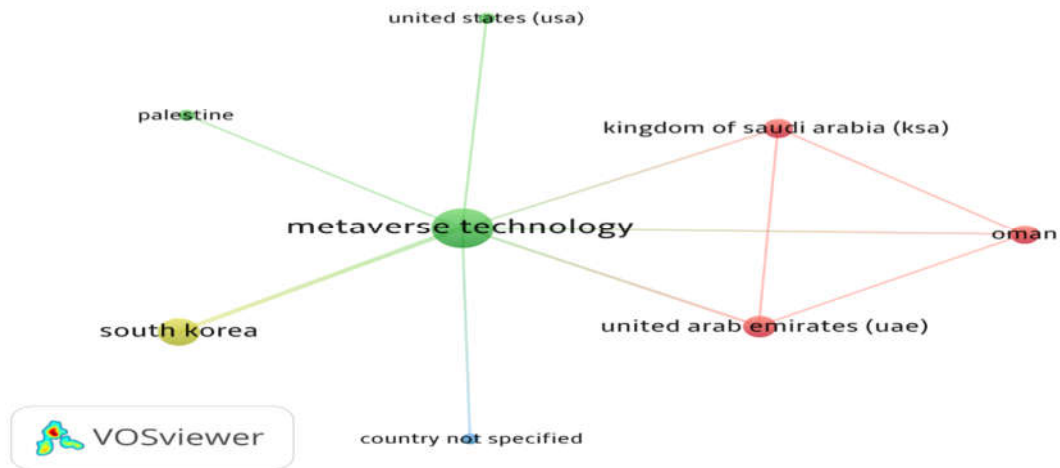

Figure 2. Co-Occurrences for countries

**4.3. Theoretical Backgrounds of Studies**

The visual mapping of the theories/models forming the theoretical background of the studies is presented in Figure 3. Extended Technology Acceptance Model (ETAM), Metaverse Spice Model, Affordance Process Model, Cognitive Affective Model of Immersive Learning (CAMIL), User Experience-Based Design Innovativeness (UXBDI), and Telework Theory are the theories/models that form the theoretical background of the studies. However, the theoretical background of most studies is based on the Extended Technology Acceptance Model (ETAM).

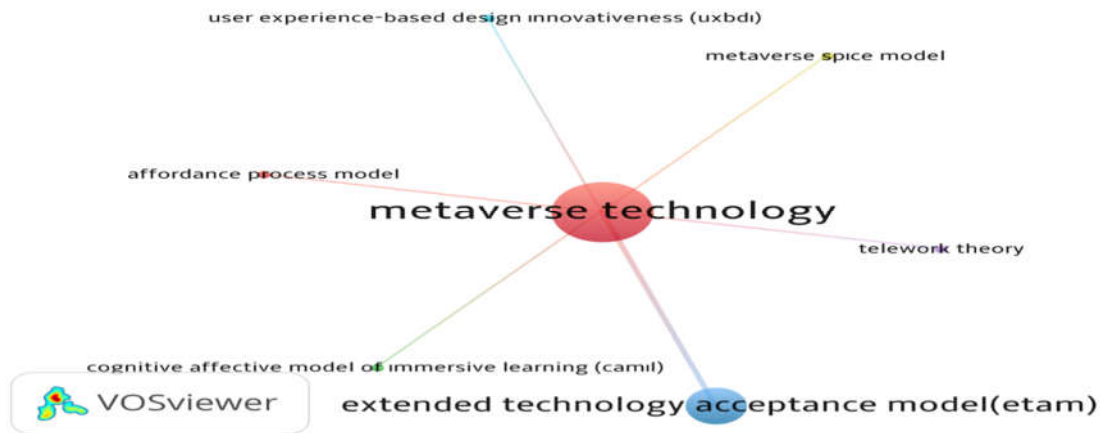

Figure 3. Co-Occurrences for theoretical backgrounds

**4.4. Methodology of Studies**

Figure 4 presents the visual mapping for the methodological backgrounds of the selected studies. In some studies, only students are the sample units of the studies, while in some studies there are people other than students and the sample units are mixed. Some studies use only survey or experiment and survey techniques together to collect data. The sample size of the studies is less or more than 384. However, there are more studies with mixed sample units, using only survey or experiment and survey technique simultaneously, and a sample size of less than 384. In addition, SPSS, AMOS, and SmartPLS packages were used in the analysis of the data. Hypothesis/model tests were performed by performing regression analysis, correlation analysis, difference tests (t-test or one-way ANOVA), and structural equation modeling (SEM) through these package programs. In addition, some studies use machine learning (ML) algorithms, importance-performance map analysis (IPMA), artificial neural network (ANN), and ethnographic methods for data analysis. However, hypothesis/model tests are mostly performed by running structural equation modeling (SEM) via the AMOS package program. Finally, as shown in red for example, mixed sample unit, simultaneous use of experiment and survey technique, sample size less than 384, use

of SPSS as a package program, and simultaneous use of regression analysis and Pearson correlation analysis are common constructs for some studies.

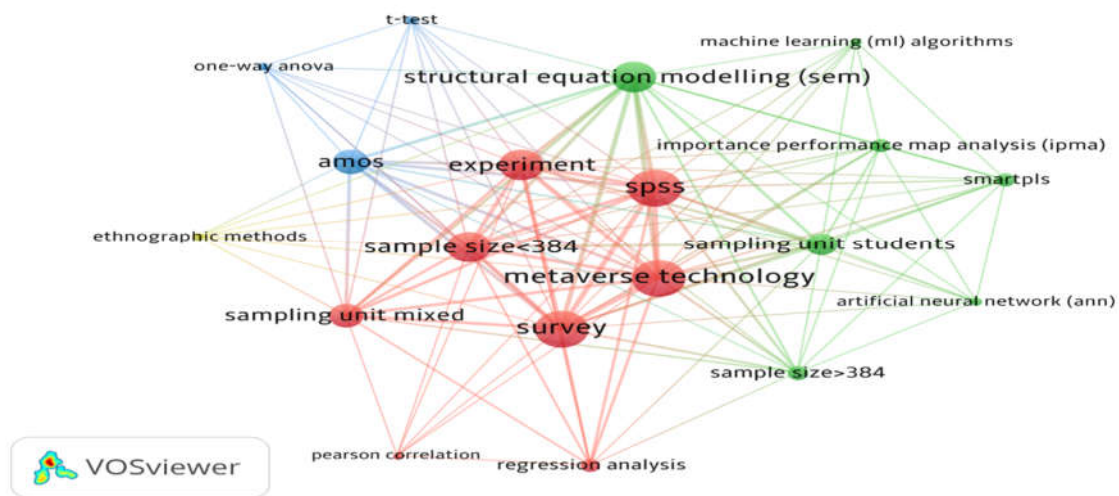

Figure 4. Co-Occurrences for methodology

#### 4.5. Variables of Studies

Visual mapping for the variables evaluated in the studies is presented in Figure 5. The variables evaluated in alphabetical order are as follows: attitude, attractiveness, commitment, concurrence, continuity, dietary footprint, economic flow, embodiment, emotions, empathy, identification, identity, immersion, intention, interaction, interoperability, novelty, perceived compatibility, perceived complexity, perceived curiosity, perceived ease of use, perceived enjoyment, perceived observability, perceived spatial property, perceived trialability, perceived usefulness, personal innovativeness, playability, price, psychological distance, response-efficacy, risk perception, satisfaction, self-efficacy, social norm, spatial presence, system quality, task-technology fit, and telework. A total of thirty-nine variables were evaluated. Among the total variables, intention (Documents=9), perceived ease of use (Documents=7), perceived usefulness (Documents=7), self-efficacy (Documents=5), and social norm (Documents=4) were the most evaluated variables. However, each of the variables of personal innovativeness, perceived enjoyment, satisfaction, and spatial presence were evaluated in an equal number of studies (Documents=3). In addition, each of the variables of attitude, perceived compatibility, perceived observability, perceived trialability, interaction, and system quality were evaluated in an equal number of studies (Documents=2). Except for these variables, each of the variables was evaluated in only one study (Documents=1). As a result, it should be considered that the variables evaluated in most studies may have been evaluated simultaneously.

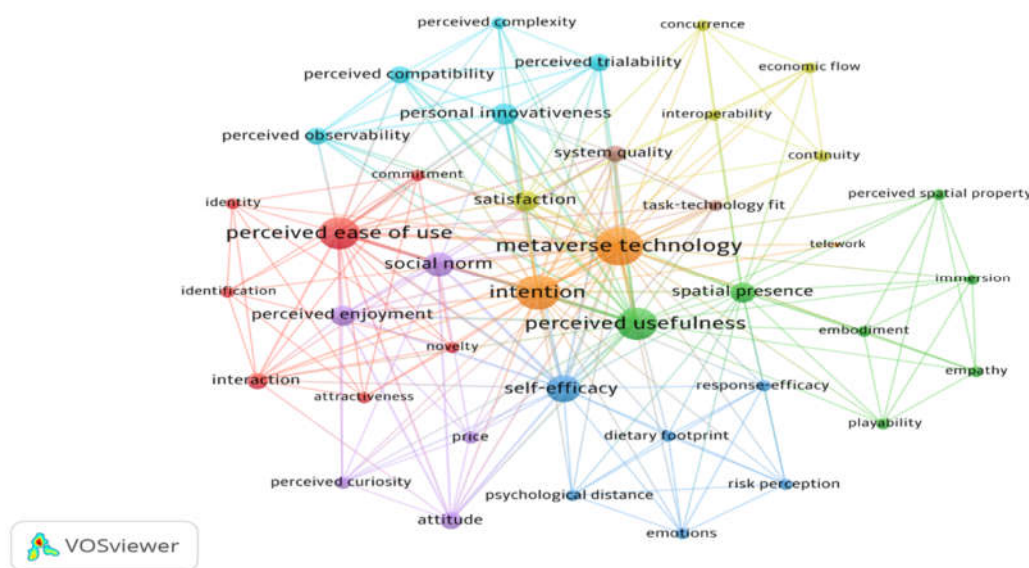

Figure 5. Co-Occurrences for Variables

5. CONCEPTUAL MODEL PROPOSAL

System quality (Kim et al., 2022; Oh, 2021), social norms (Park and Kang, 2021), self-efficiency (Aburbeian et al., 2022; Kim et al., 2022; Oh, 2021; Park and Kang, 2021), interaction (Park and Kang, 2021), perceived curiosity (Aburbeian et al., 2022), perceived enjoyment (Aburbeian et al., 2022; Oh, 2021; Park and Kang, 2021), and personal innovativeness (Akour et al., 2022; Almarzouqi et al., 2022) affect perceived ease of use. In this context, the conceptual model of the factors affecting perceived ease of use is shown in Figure 6.

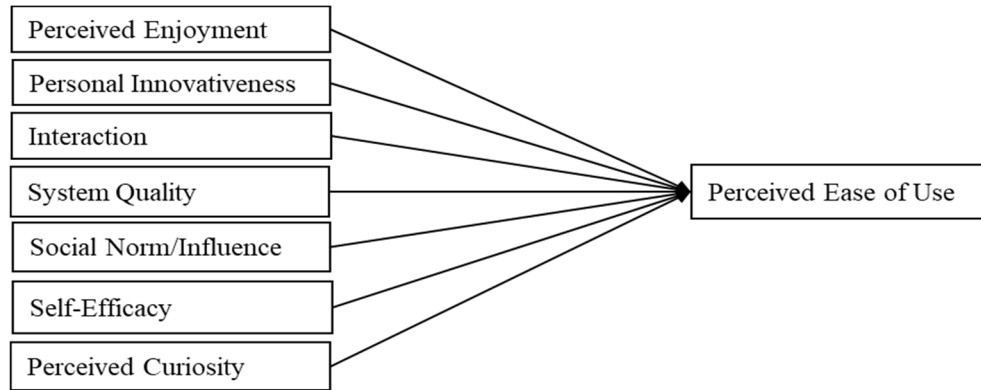

Figure 6. Conceptual model of factors affecting perceived ease of use

System quality (Kim et al., 2022; Oh, 2021), social norms (Aburbeian et al., 2022; Oh, 2021; Park and Kang, 2021), interaction (Park and Kang, 2021), perceived enjoyment (Aburbeian et al., 2022; Oh, 2021), perceived ease of use (Aburbeian et al., 2022; Kim et al., 2022; Oh, 2021), task-technology fit (Kim et al., 2022), personal innovativeness (Akour et al., 2022; Almarzouqi et al., 2022), immersion (Shin, 2022), and spatial presence (Shin, 2022) affect perceived usefulness. Besides, perceived spatial properties affect immersion and spatial presence (Shin, 2022). In contrast, perceived usefulness affects empathy and embodiment (Shin, 2022). Also, empathy and embodiment affect playability (Shin, 2022). Accordingly, the conceptual model of the factors affecting perceived usefulness is shown in Figure 7.

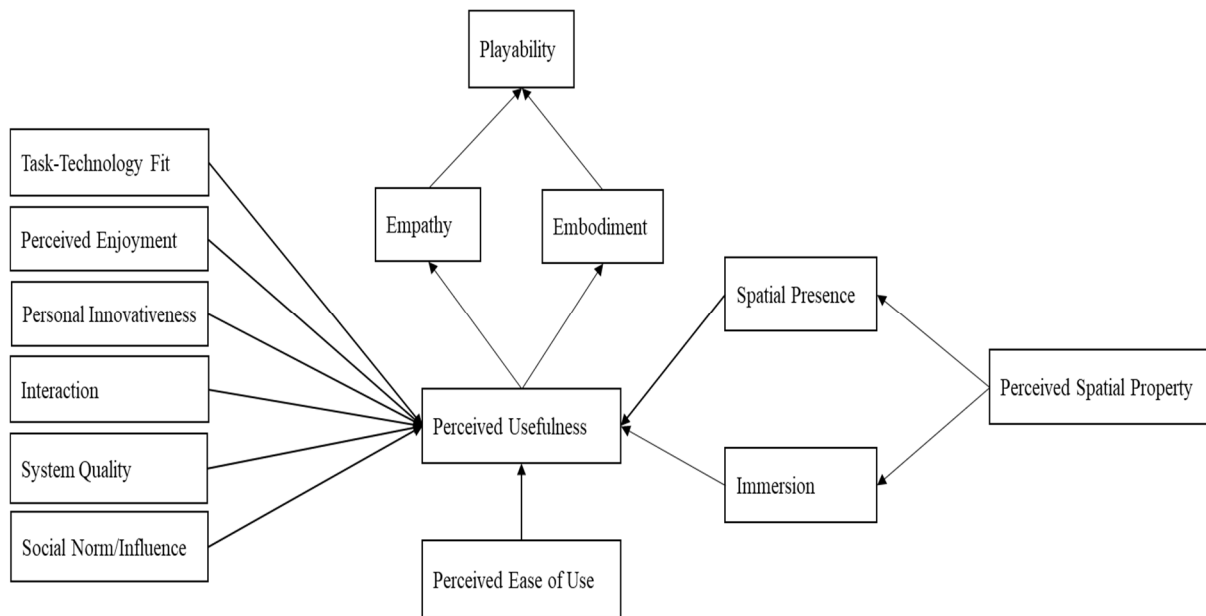

Figure 7. Conceptual model of factors affecting perceived usefulness

Perceived trialability (Akour et al., 2022; Almarzouqi et al., 2022), perceived observability (Akour et al., 2022; Almarzouqi et al., 2022), perceived compatibility (Akour et al., 2022; Almarzouqi et al., 2022), perceived complexity (Akour et al., 2022), continuity (Hwang and Lee, 2022), spatial presence (Hwang and Lee, 2022), interoperability (Hwang and Lee, 2022), concurrence (Hwang and Lee, 2022) affect satisfaction. Therefore, the conceptual model of the factors affecting satisfaction is shown in Figure 8.



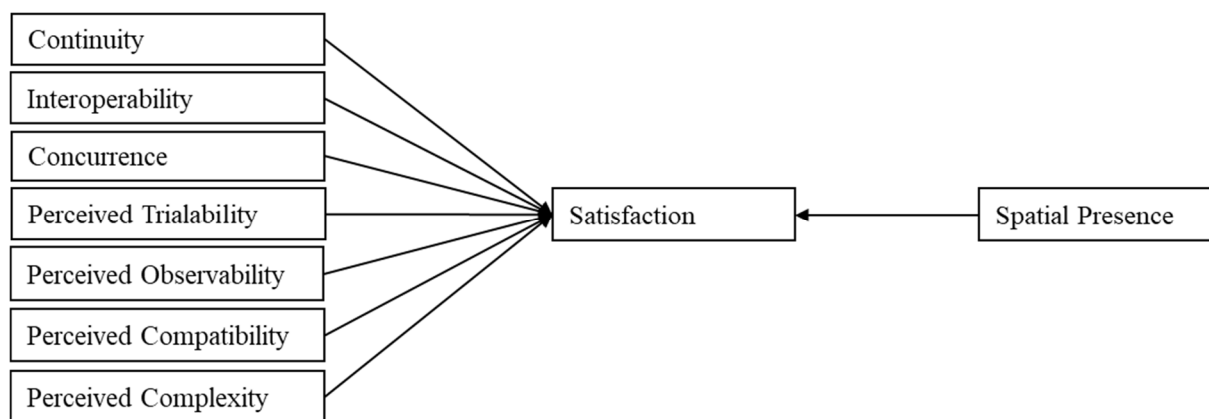

Figure 8. Conceptual model of factors affecting satisfaction

According to Jeon (2021), attractiveness and interaction affect both identification and commitment, and identity also affects identification. Thus, the conceptual model of the factors affecting identification and commitment is shown in Figure 9.

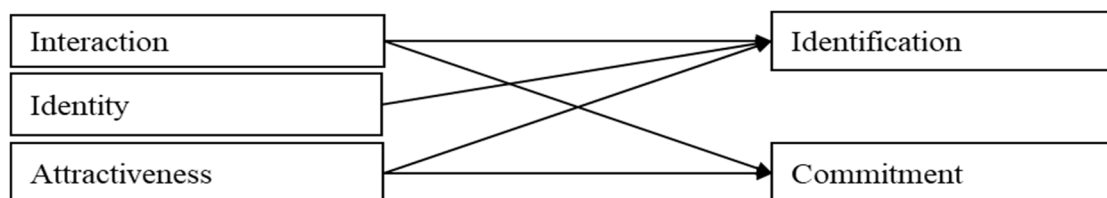

Figure 9. Conceptual model of factors affecting identification and commitment

Perceived ease of use and perceived usefulness affect attitude (Aburbeian et al., 2022; Park and Kang, 2021). Based on this, the conceptual model of the factors affecting attitude is shown in Figure 10.

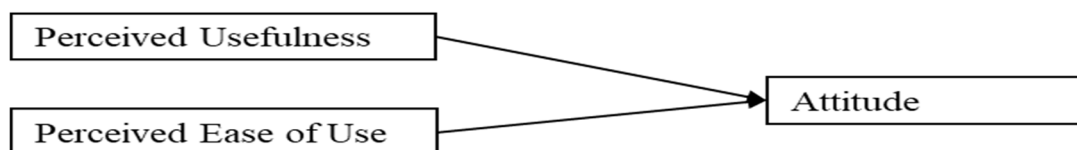

Figure 10. Conceptual model of factors affecting attitude

According to Plechatá et al. (2022), spatial presence affects psychological distance and emotions, psychological distance affects risk perception, as well as emotions and risk perception affect intention. In addition, system quality (Oh, 2021), self-efficiency (Oh, 2021; Plechatá et al., 2022), social norms (Oh, 2021), perceived ease of use (Akour et al., 2022; Almarzouqi et al., 2022; Kim et al., 2022; Oh, 2021), perceived usefulness (Akour et al., 2022; Almarzouqi et al., 2022; Kim et al., 2022; Oh, 2021), perceived enjoyment (Oh, 2021), telework (Choi, 2022), price (Aburbeian et al., 2022), continuity (Hwang and Lee, 2022), spatial presence (Hwang and Lee, 2022; Plechatá et al., 2022), interoperability (Hwang and Lee, 2022), concurrency (Hwang and Lee, 2022), satisfaction (Akour et al., 2022; Almarzouqi et al., 2022; Hwang and Lee, 2022), and attitude (Aburbeian et al., 2022; Park and Kang, 2021) affect intention. In contrast, intention affects dietary footprint (Plechatá et al., 2022). According to these findings, the conceptual model of the factors affecting intention is shown in Figure 11.

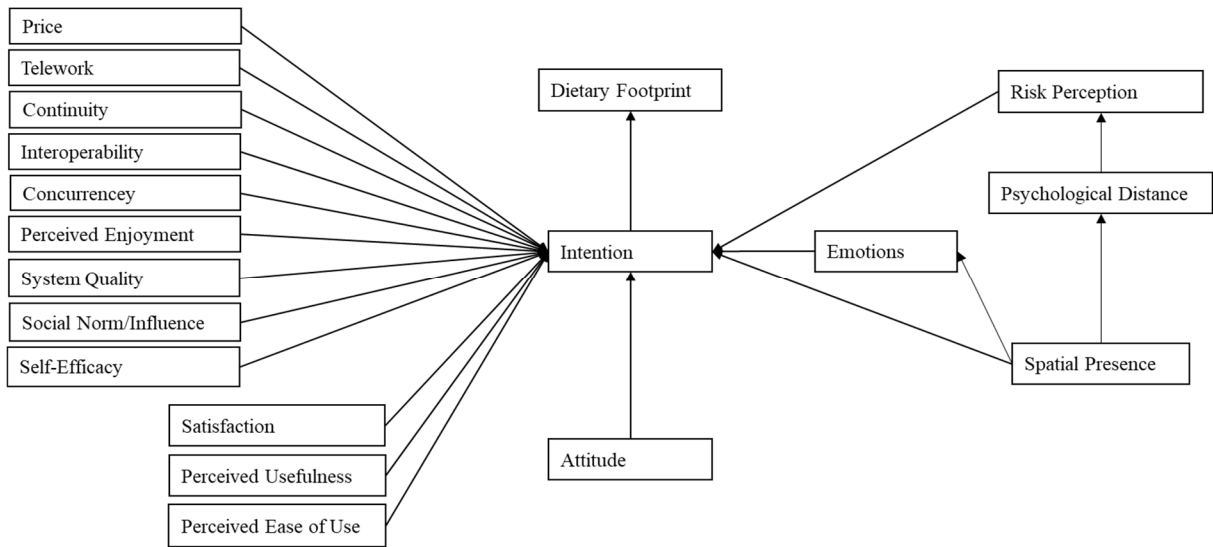

Figure 11. Conceptual model of factors affecting intention

In conclusion, the proposed conceptual model based on the integrated framework of the presented models is shown in Figure 12.

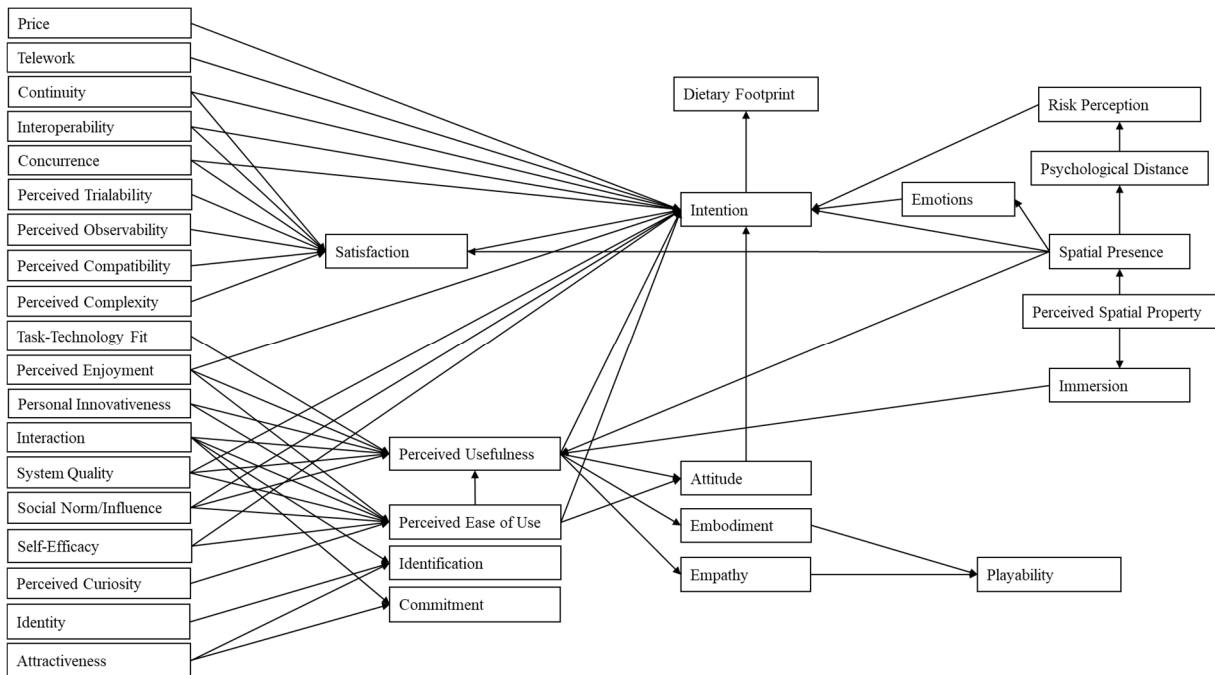

Figure 12. Proposed conceptual model

### 5. CONCLUSION AND RECOMMENDATIONS

Metaverse is one of the latest developments brought about by technological developments. In this study, 11 studies on the Metaverse conducted in 2021 and 2022 were examined using the visual mapping technique. It is revealed which theory/models were the back ground fort he studies, at which countries the studies ocured, how the data were collected for the studies, and which analysis methods were used for the data and which variables were used in the studies. Considering the effects of the variables used in the studies on each other, a theoretical model was proposed. It was concluded that most studies were conducted in South Korea. This was an expected result. Because, one of the countries where the most articles about new technological developments are published is South Korea (Choi et al., 2021; Guo et al., 2021; Alagumalai, 2021).

Looking at the collection and analysis of data, mixed sample unit, simultaneous use of experiment and survey technique, sample size less than 384, use of SPSS as a package program, and simultaneous use of regression analysis and Pearson correlation analysis are common constructs for some studies. Looking at the theoretical

background of the studies, it was seen that most of the studies were based on the extended technology acceptance model. In studies, the acceptability of this technology has been questioned for a new and developing phenomenon such as the Metaverse, which is a great expectation technologically. It was determined that the most used variable in the studies was the intention. After the intention variable, perceived ease of use and perceived usefulness were the second most used variables. When the studies were examined, it was seen that the effect of almost all variables on intention was investigated. Considering the effects of the variables on each other, a theoretical model has been proposed in the studies examined. Only 3 empirical studies on Metaverse were reached in 2021, and 8 studies were reached in the first 5 months of 2022. It is conjectured that more empirical studies will enter the literature in the remaining months of 2022. It is expected that this proposed model for the Metaverse, which is expected to be studied more in the future, will provide significant benefits for researchers and offer foresight to researchers.

Metaverse is actively used in fields such as sports, entertainment, education, and fashion today. It is estimated that the Metaverse will develop in the future and will provide convenience and advantages to consumers, businesses, government institutions, and almost every area of life, as it will emerge as a much more functional technology. Businesses will be able to have strong interactions with employees, other businesses, partners, consumers, and all stakeholders without distance limit. Advertisements can be given in organizations attended by many people in the Metaverse world. With the spread and development of the Metaverse in the future, brands may agree with Facebook for avatar dresses with their logos. Today, brand ambassadors in social media can engage in much more remarkable and effective activities in the Metaverse. With Metaverse, more data about consumers can be obtained and thus more personalized promotion activities can be carried out. Salespeople can meet with representatives of other companies via Metaverse. If appropriate, a presentation may be made to representatives of multiple companies rather than a representative of a single company. In addition, the fact that body language can be used in the Metaverse, unlike phone calls, will provide the opportunity to conduct sales negotiations much more effectively. On a single platform for the training of salespeople in various parts of the country, trainers will be able to train by using their body language more effectively than on platforms such as Zoom that offer the opportunity to meet collectively, and they will be able to easily perform practice in cases that require practicals. In addition, with the Metaverse, market research will be easier and more comprehensive.

According to the results obtained from the study, the most intention variable was used in the studies. It will be useful to use the intention variable in the studies to be carried out to understand consumer behaviors towards the Metaverse. Because, using the intention variable to understand how consumer behavior will be towards Metaverse, which is one of the newest technological developments, will make significant contributions to the business world and the literature. Another result is that most of the studies are based on the extended technology acceptance model. Marketing science is one of the disciplines most affected by technology. The use of the extended technology acceptance model in Metaverse-related marketing studies will provide valuable contributions.

There are also some limitations of the study. Due to the scarcity of studies on the concept of the Metaverse, only 11 empirical studies could be examined in the current study. It is expected that many empirical studies on the Metaverse will be conducted in the near future. A similar study can be done with more studies after studies increase. The studies reviewed were from different fields. With the proliferation of studies, studies related to specific fields can be made.

## REFERENCES

- Aburbeian, A. M., Owda, A. Y., & Owda, M. (2022). A technology acceptance model survey of the Metaverse prospects. *AI*, 3(2), 285-302.
- Akour, I. A., Al-Marouf, R. S., Alfaisal, R., & Salloum, S. A. (2022). A conceptual framework for determining metaverse adoption in higher institutions of gulf area: An empirical study using hybrid SEM-ANN approach. *Computers and Education: Artificial Intelligence*, 3, 100052.
- Alagumalai, A., Mahian, O., Aghbashlo, M., Tabatabaei, M., Wongwises, S., & Wang, Z. L. (2021). Towards smart cities powered by nanogenerators: Bibliometric and machine learning-based analysis. *Nano Energy*, 83, 1-19.
- Almarzouqi, A., Aburayya, A., & Salloum, S. A. (2022). Prediction of user's intention to use metaverse system in medical education: A hybrid sem-ml learning approach. *IEEE Access*. doi: [10.1109/ACCESS.2022.3169285](https://doi.org/10.1109/ACCESS.2022.3169285)
- Choi, H. Y. (2022). Working in the Metaverse: Does telework in a metaverse office have the potential to reduce population pressure in megacities? Evidence from young adults in Seoul, South Korea. *Sustainability*, 14(6), 3629.
- Choi, W., Kim, J., Lee, S., & Park, E. (2021). Smart home and internet of things: A bibliometric study. *Journal of Cleaner Production*, 301, 1-10.
- Collins, C. (2008). Looking to the future: Higher education in the Metaverse. *Educause Review*, 43(5), 51-63.
- Çelikkol, Ş. (2022). Metaverse Dünyası'nın, tüketici satın alma davranışları açısından değerlendirilmesi. *İstanbul Kent Üniversitesi İnsan ve Toplum Bilimleri Dergisi*, 3(1), 64-75.
- Damar, M. (2021). Metaverse shape of your life for future: A bibliometric snapshot. *Journal of Metaverse*, 1(1), 1-8.
- Dionisio, J. D., & Gilbert, R. (2013). 3D virtual worlds and the metaverse: Current status and future possibilities. *ACM Computing Surveys (CSUR)*, 45(3), 1-38.
- Dhelim, S., Kechadi, T., Chen, L., Aung, N., Ning, H., & Atzori, L. (2015). Edge-enabled Metaverse: The convergence of metaverse and mobile edge computing. *Journal of Latex Class Files*, 14(8).
- Guo, Y. M., Huang, Z. L., Guo, J., Guo, X. R., Li, H., Liu, M. Y., ... & Nkeli, M. J. (2021). A bibliometric analysis and visualization of blockchain. *Future Generation Computer Systems*, 116, 316-332.
- Hollensen, S., Kotler, P., & Opresnik, M. O. (2022). Metaverse—the new marketing universe. *Journal of Business Strategy*. doi: [10.1108/JBS-01-2022-0014](https://doi.org/10.1108/JBS-01-2022-0014)
- Hwang, R., & Lee, M. (2022). The influence of music content marketing on user satisfaction and intention to use in the Metaverse: A focus on the SPICE Model. *Businesses*, 2(2), 141-155.
- Jacobs, D., & Pichappan, M. (2001). A bibliometric study of the publication patterns of scientists in South Africa 1992-96, with particular reference to status and funding. *Information Research*, 6(3), 6-2.
- Jeon, J. E. (2021). The effects of user experience-based design innovativeness on user-metaverse platform channel relationships in South Korea. *Journal of Distribution Science*, 19(11), 81-90.
- Kim, J. (2021). Advertising in the Metaverse: Research agenda. *Journal of Interactive Advertising*, 21(3), 141-144.
- Kim, S., Park, S., Park, J., & Oh, Y. (2022). A study on the intention to use of the AI-related educational content recommendation system in the university library: Focusing on the perceptions of university students and librarians. *Journal of Korean Library and Information Science Society*, 53(1), 231-263.
- Kraus, S., Kanbach, D. K., Krysta, P. M., Steinhoff, M. M., & Tomini, N. (2022). Facebook and the creation of the metaverse: Radical business model innovation or incremental transformation?. *International Journal of Entrepreneurial Behavior & Research*, 28(9), 52-77.
- Lee, L. H., Braud, T., Zhou, P., Wang, L., Xu, D., Lin, Z., ... & Hui, P. (2021). All one needs to know about metaverse: A complete survey on technological singularity, virtual ecosystem, and research agenda. *arXiv preprint arXiv:2110.05352*.
- Mystakidis, S. (2022). Metaverse. *Encyclopedia*, 2(1), 486-497.
- Oh, J. H. (2021). A Study on factors affecting the intention to use the metaverse by applying the extended technology acceptance model (ETAM): Focused on the virtual world metaverse. *The Journal of the Korea Contents Association*, 21(10), 204-216.
- Park, S., & Kang, Y. J. (2021). A Study on the intentions of early users of metaverse platforms using the Technology Acceptance Model. *Journal of Digital Convergence*, 19(10), 275-285.
- Park, S. M., & Kim, Y. G. (2022). A Metaverse: taxonomy, components, applications, and open challenges. *IEEE Access*. doi: [10.1109/ACCESS.2021.3140175](https://doi.org/10.1109/ACCESS.2021.3140175)
- Paul, J., & Bhukya, R. (2021). Forty-five years of International Journal of Consumer Studies: A bibliometric review and directions for future research. *International Journal of Consumer Studies*, 45(5), 937-963.
- Plechata, A., Morton, T., Perez-Cueto, F. J., & Makransky, G. (2022). Virtual reality intervention reduces dietary footprint: Implications for environmental communication in the metaverse. *PsyArXiv*. <https://doi.org/10.31234/osf.io/3ta8d>

- Pritchard, A. (1969). Statistical bibliography or bibliometrics?. *Journal of Documentation*, 25, 348–349.
- Shin, D. (2022). The actualization of meta affordances: Conceptualizing affordance actualization in the metaverse games. *Computers in Human Behavior*, 107292.
- Snyder, H. (2019). Literature review as a research methodology: An overview and guidelines. *Journal of Business Research*, 104, 333-339.
- Sparkes, M. (2021). What is a metaverse. *New Sci*251, 18. [CrossRef]

#### **CONTRIBUTION OF RESEARCHERS**

The contribution rate of the 1st author to the research is 25%, the contribution rate of the 2nd author to the research is 25%, the contribution rate of the 3rd author to the research is 25% and the contribution rate of the 4th author to the research is 25%.

Author 1: His duties and responsibilities in the research.

Author 2: His duties and responsibilities in the research.

Author 3: His duties and responsibilities in the research.

Author 3: His duties and responsibilities in the research.

#### **DECLARATION OF CONFLICT**

The study has no financial or personal connection to any of the participants or institutions. There is no conflict of interest in the research.

Makalenin Türü : Araştırma Makalesi  
Geliş Tarihi : 10.05.2022  
Kabul Tarihi : 12.09.2022

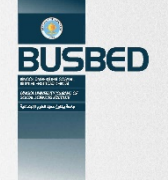

<https://doi.org/10.29029/busbed.1114945>

## İŞLEM MALİYETLERİ TEORİSİ İÇİN FELSEFİ TEMELLENDİRME: DİYOJENİK YAKLAŞIM ÜZERİNE BİR DEĞERLENDİRME

Uğur KESKİN<sup>1</sup>, Orkun ŞEN<sup>2</sup>

### ÖZ

İşlem maliyetlerini en azlayan ve faydasını en çoklayan rasyonel insan ve ona atfedilen davranış biçimi, sadece örgüt içi faaliyetleri değil yaşamsal bütün alanları kapsama iddiasını gündeme getirmiştir. İktisadi örgüt kuramlarının, aksi yöndeki bir yaklaşımı ifade eden sade yaşam anlayışında ise, insanın şahsi gereksinimleri düşük bir seviyede görülmekte ve diğer insanların yararına olacak yöndeki davranış biçimi ön plana çıkarılmaktadır. İnsanların aydınlık yüzünü temsil eden sade yaşam anlayışı, iktisadi kuramlar çerçevesinde tarif edilen insan modelinin zıt kutbu olan bir diğer uç yaklaşımı temsil etmektedir. Yüzyıllar önce yaşamış olsalar da filozoflar, günümüzün bilimsel literatüründeki bazı teorik yaklaşımlara öncülük eden görüşler öne sürmüşlerdir. Antik dönemlerde benimsenerek yaşama geçirilen ve birincil kaynak eserlerde yer verilen görüşler günümüzün teorik bilgi birikimi ile belirgin bir koşutluk içermektedir. Bu ise teorik alana felsefi anlamda katkı sağlayabilecek bir dizi anlatım, aktarım, yorum ve değerlendirmelerin ortaya konulabileceği çıkarsamasına olanak tanımaktadır. Söz konusu çıkarsamadan hareketle kaleme alınan makalede, Diyojen'in sadece sözleriyle değil aynı zamanda yaşam biçimiyle de ortaya koymuş olduğu görüşler, günümüzün teorik tartışmaları ile birlikte ele alınarak çeşitli değerlendirmeler yapılmaya çalışılmıştır. Nitel bir inceleme olan makale, araştırma deseni bakımından doküman incelemesi kapsamında yürütülmüştür. Sonuç olarak Diyojenik anlayışın göz ardı edildiği bir iktisadi, dolayısıyla da örgütsel davranış biçiminin uygun olmadığı vurgulanmıştır.

**Anahtar Kelimeler:** İktisadi Örgüt Teorileri, İşlem Maliyetleri Teorisi, İşlem Maliyetlerini Azaltma, Sınırlı rasyonellik, Diyojen.

**Jel Kodları:** M10 – M13 – M19.

<sup>1</sup> Prof. Dr., Anadolu Üniversitesi, İşletme Fakültesi, [ugurkeskin@anadolu.edu.tr](mailto:ugurkeskin@anadolu.edu.tr), <https://orcid.org/0000-0003-2740-4120>

<sup>2</sup> Öğr. Gör. Dr., Anadolu Üniversitesi, İşletme Fakültesi, [orkuns@anadolu.edu.tr](mailto:orkuns@anadolu.edu.tr), <https://orcid.org/0000-0002-8098-7751>

Article Type : Research Article  
Date Received : 10.05.2022  
Date Accepted : 12.09.2022

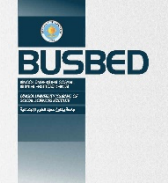

<https://doi.org/10.29029/busbed.1114945>

## PHILOSOPHICAL BASIS FOR TRANSACTIONAL COST THEORY: AN ASSESSMENT ON THE DIOGENIC APPROACH

Uğur KESKİN<sup>1</sup>, Orkun ŞEN<sup>2</sup>

### ABSTRACT

The rational person, who minimizes the transaction costs and maximizes the benefits, and the behavior attributed to him, brought forward the claim of covering and encompassing not only internal activities but also all vital areas. The understanding of simple life, which represents the bright face of people, represents another extreme approach, which is the opposite pole of the human model described within the framework of economic theories. The views adopted and brought to life in ancient times and included in primary source works contain a clear parallel with today's theoretical knowledge. This allows the inference that a series of expressions, transfers, interpretations and evaluations that can contribute to the theoretical field in a philosophical sense can be put forward. In this article, which is based on the inference in question, the views that Diogenes put forward not only with his words but also with his life style are discussed together with today's theoretical discussions. The article, which is a qualitative review, was carried out within the scope of document review in terms of research design. As a result, it has been emphasized that an economic and therefore organizational behavior in which the Diogenic understanding is ignored is not appropriate.

**Keywords:** Economic Organization Theories, Transactional Cost Theory, Reducing Transaction Costs, Bounded Rationality, Diogenes.

**Jel Codes:** M10 – M13 – M19.

<sup>1</sup> Prof. Dr., Anadolu University, Faculty of Management, [ugurkeskin@anadolu.edu.tr](mailto:ugurkeskin@anadolu.edu.tr), <https://orcid.org/0000-0003-2740-4120>

<sup>2</sup> Prelector, Anadolu University, Faculty of Management, [orkuns@anadolu.edu.tr](mailto:orkuns@anadolu.edu.tr), <https://orcid.org/0000-0002-8098-7751>

## 1. GİRİŞ

Birbirleri arasında çağrışım uyandıran benzer durumlar, karşılıklı etkileşim sayesinde yeni anlatımları ortaya çıkarabilmektedir. Bu sayede de pratik yaşamda ya da teorik dünyadaki olguları açıklama çabaları daha da anlam kazanabilmektedir. Günümüz akademik dünyasında teorik düzeyde tartışılmakta olan konular, köken düşünce olan felsefi arka planı ekseninde izah edilmeyi gerekli kılmaktadır. Çok farklı ve kapsamlı bir biçimle arz eden temel görüşler ileri süren filozofların bakış açılarının, dikkatli bir biçimde ele alındığında, çağdaş literatürdeki teorik bir yaklaşımı açıklayıcı yönler barındırdığı görülebilmektedir. Böylesi bir açıklayıcı nitelik, antik dönemlerin bilgeliği ile çağdaş dünyanın bilgi birikiminin harmanlanabilmesine, dolayısıyla da katkı sağlayıcı anlamlı bir dizi yorum ve değerlendirmenin ortaya konulabileceği varsayımına imkân tanımaktadır. Söz konusu varsayımdan hareketle yazılan bu makalede, Diyojen'in sadece sözleriyle değil yaşam biçimiyle de belirgin bir biçimde yansıttığı görüşler, günümüzün teorik bağlamdaki yürütülen tartışmalarıyla birlikte ele alınarak çeşitli çıkarımlarda bulunulmaya çalışılmıştır.

Günümüz literatüründe öne sürülen teorik izahların hepsinin arka planında mutlak surette bir felsefi zemin bulunmaktadır. Herhangi bir teorik anlatıya ilişkin felsefi zeminin, teoriyi geliştirenler tarafından ortaya konulmamış olması, sonraki araştırmacılar tarafından ortaya konulmasının önüne engel koymamaktadır. Hodkinson'a (2008: 5) göre örgüt/yönetim teorileri ile felsefi öğretilerin yan yana getirmenin önemi açık bir biçimde ortadadır. Buna aleniyete rağmen "felsefe, yöneticinin müfredatı içinde yer almalı mıdır? Niçin uygulamacılar felsefi zahmete katlanmalıdırlar?" minvalindeki sorular zihinleri kendisine mekân edinebilmektedir. Böylesi sualleri ise otoriteler çeşitli biçimlerde yanıtlamaktadırlar. Örneğin Popper'a göre, herkes uygulamacı birer felsefecidir çünkü herkes felsefi öğretileri kabul etmekte ve ona göre hareket etmektedir. Ancak bu çoğunlukla yetkin olmayan bir biçimde, bilinçsizce ve eleştirmeksizin yapılagelmektedir. Oysa belirleyici felsefi öğretilerin idrakine varılması, eleştirilmesi ve yorumlanması gerekmektedir.

İşlem maliyetleri teorisinin ve Diyojenik yaklaşımın ortak paydada ve uç noktalarda birleştikleri gözlemlenebilmektedir. Özellikle de Weber'in bahsettiği "ideal tip" anlayışı doğrultusunda Diyojenik öğretilerin iktisadi örgüt teorileri ile ortak bir zeminde olduğu ifade edilebilir. Ancak bu durumun Diyojen'in "sadelik" anlayışı ile Weber'in ideal tipinin iki ucu arasında bir süreklilik göstereceği de gözden kaçırılmamalıdır. Dengeli bir bakış açısının gerekliliğini savunan öğretiler doğrultusunda Diyojen'in azla yetinme anlayışı ve işlem maliyetlerini azaltma davranışları günümüzde çağdaş örgütlerin üzerinde durmak istedikleri süreçleri ifade eden bir izah olarak ele alınabilmektedir. Diyojen'in sade yaşam anlayışına uygun olarak işlem maliyetleri teorisinin de örgüt yapıları içerisindeki maliyetleri sadeleştirme ve azaltma çabaları ile ortak bir fikirde ilerlemektedir. İşlem maliyetleri teorisinde alanda yer alan aktörlerin oluşturdukları mekanizmalar, Diyojenik bakış açısının odak noktasını oluşturan yalınlık ve etik kavramları ile birlikte, iç ve dış çevre kapsamında gerçekleşen tarafların davranışsal özelliklerine dayandırılmış ve doğrudan insan doğası ile ilgili olduğu da ifade edilmiştir. Ayrıca bu karşılaştırma içerisinde yer alan felsefi anlamlandırma, aktörlerin kişisel olarak ifade edilebilecek davranışları kapsamında ele alınabilmektedir.

Yunancada "köpek" anlamına gelen kyon isminden türetilen kynikos sıfatı "köpek gibi, köpeğe özgü" anlamına gelmekte olup daha sonra Antisthenes ve takipçileri için kullanılmış, Türkçeye kinik/sinik olarak geçmiştir (Çevik, 2020: ix-x). Antik Yunan döneminde sinik (kelbî) felsefe, Sokrates'in öğrencilerinden ortaya çıkmıştır. Etik görüş veya yaşam anlayışı bakımından yeni bir yaklaşıma sahip Antisthenes ve Diyojen gibi düşünürler kendine özgü bir okul veya felsefe topluluğu olarak anılmışlardır (Cevizci, 2000: 559). Sokrates'in öğretileri içinde kinikleri en çok etkileyen, insanın kendisiyle yetinmesi, diğer insanlara bağımlılıktan ve tutkularından kurtulması ile ilgili söyledikleri olmuştur (Çağlayan, 2020: 137). Toplumsal uzlaşya dayalı hususları bağlayıcı olarak kabul etmek istemeyen bu görüş, Sokrates'in bazı öğretilerini abartmış ve az ile yetinen bir hayata rıza göstermişlerdir. Bu yönüyle sinikleri, Stoacı anlayışın ustası kabul edenler de olmuştur (Vexliard, 1986: 119). İlk bakışta Diyojen'in az ile kanaat etme anlayışı abartı gibi görünmektedir. Oysa İskender'in Doğu seferine katılan Diyojen'in öğrencisi Onesikrates bazı Hint bilginlerinin, Diyojen'den daha kanaatkâr bir yaşam sürdürdüklerine şahit olmuştur (Plutarkhos,



2001: 126-127). Nitekim Hacı Bektaş Veli'nin öğrencisi olan Osmanlı edebiyatçılarından olan Şeyhî (2021: 55) de, *Harname* adlı eserinde, sahip oldukları ile kanaat etmeyenlerin karşılaşabilecekleri olumsuzlukları, yergi (satirik) unsurlar içeren bir anlatımla dile getirmektedir.

Literatür incelendiğinde, işlem maliyetleri teorisi ile ilgili bilimsel çalışmaların kuşatıcı bir kapsamda biçimlendiği ve teorinin mikro bakış açısı sayesinde alanların ayrı ayrı derinlemesine incelendiği gözlemlenebilmektedir. Yürütülen çalışmaların, genel çatı itibarıyla dört ana eksen çerçevesinde konumlandığını ifade etmek mümkündür. “Stratejik ittifaklar” bağlamında yapılan araştırma ve incelemelerde ittifaklara odaklanılarak sosyal ağlar ve bu ağların paylaşım özelliklerinin ele alındığı görülebilmektedir (Akbar & Tracogna, 2018; Meydan, 2010; Yasuda, 2005; Şen & Mert, 2019). “Yönetişim mekanizmaları” kapsamında yürütülen çalışmalarda ise genellikle davranışsal varsayımlar, sözleşme süreleri, aile şirketleri, firmalar özelindeki avantajların ortaya konulması, blok zincir ve tedarik zinciri ilişkileri gibi konular teorik ve uygulama yönüyle tartışmaya konu edilmektedir (Erdoğan, 2019; Gedajlovic & Corney, 2010; Kalemci, 2013; Rugman & Verbeke, 1992; Schmidt & Wagner, 2019). Üçüncü ana eksen çalışma alanı olarak belirginleşen “yönetişim anlayışları ve politikalar” kapsamında ise kamu yönetim anlayışlarının, ekonomik ve performans çıktıları bakımından teori ile ilgisinin ele alındığı görülmektedir (Demirhan & Sadioğlu, 2016; Leblebici & Kurban, 2012; North, 1990). “Alana bakış” olarak nitelendirilebilecek kapsamda yürütülen çalışmalarda ise işlem maliyetleri teorisinin farklı alanlara olan etkisinin ele alındığı göze çarpmaktadır. İşlem maliyetleri teorisine ilişkin literatürdeki çalışmaların göz ardı edilemeyecek kadar önemli bir kısmının analiz düzeyi olarak makro düzeyde yürütüldüğü açık bir biçimde görülmektedir. Söz konusu türden genel bakış açısı ortaya koyan çalışmaların, şu başlıklar altında yürütüldüğü ifade edilebilir: İşlem maliyetleri teorisinin farklı teorilerle karşılaştırılması, alanda yer alan öncelikli stratejilerin teori yardımıyla oluşturulması, uluslararası işletmeler kapsamında ele alınması, teorinin getirdiği örgütsel avantajların tespit edilmesi, birbirine karşıt (işbirlikleri ve fırsatçılık) durumların ele alınması, meta analiz çalışmalarının yürütülmesi (Cuypers vd., 2021; Çelik & Bedük, 2014; Geyskens vd., 2006; Ghoshal & Moran, 1996; Hennart, 2010; Hill, 1990). Literatürde belirginleşen genel eğilimin dışına çıkan birçok yayın bulunmakla birlikte, bu makalede odaklanılan kapsam ile direkt olarak bağlantı kurulabilecek geçmiş tarihli bir çalışmaya İngilizce veya Türkçe olarak rastlanmamaktadır. Söz konusu durum ise bu makaleyi çalışmaya değer kılmakta ve makalenin ayırt edici yönünü ortaya koymaktadır.

## 2. KURAMSAL VE KAVRAMSAL ARKA PLAN

Aşağıdaki alt başlıklar, bu makalenin kuram ve kavram açısından arka plan oluşturan çerçeve anlatımlar şeklinde yapılandırılmıştır.

### 2.1. İşlem Maliyetleri Teorisinin Kuramsal Çerçevesi

İktisadi örgüt kuramları, başlıca iki ana akım görüş ekseninde şekillenmiştir. Bunlardan birincisi İşlem Maliyetleri Kuramı, ikincisi ise Vekâlet Kuramıdır. İşlem Maliyetleri Kuramı, örgütleri incelerken analiz birimi olarak mikro düzeyde gerçekleşen “işlemler” ile ilgilenmektedir. Bireyler arası (mikro) düzeyde gerçekleşen iktisadi mübadeleler, “işlem” (transaction) olarak ele alınmakta, insan grupları (meso) düzeyi, örgütler arası (makro) düzey veya örgüt grupları (popülasyon) düzeyinde gerçekleşen iktisadi olgular ise analize konu edilmemektedir.

Vekalet teorisine göre ise öz sermaye vasıtasıyla fonlanan işletmelerin paydaşları karların azalmaması için yeni hissedar arayışı yerine dış borçlanma yoluyla işletmeye fon sağlama isteklerini gündeme getirirler. Ancak bu istekler işletme yönetimi ve işletmeye kredi sağlayabilecek yapılar tarafından her zaman kabul göremeyecektir. Bu doğrultuda örgüt içerisinde yönetsel maliyetlerden temsil maliyeti ortaya çıkacaktır. Dolayısıyla işletmenin sermaye yapısının tüm paydaşların çıkarlarına paralel olması bu teoriyle ortaya çıkabilecek sorunların azalmasına yarar sağlayabilecektir (Elmas & Gözel, 2020: 222).

Örgüt kuramları özelinde 1970’li yıllarda örgütlerin iktisadi bakış açıları ile incelenmeye başlandığı yaklaşımların ortaya çıktığı görülmektedir. İşlem maliyetleri teorisi, bu yaklaşımların içerisinde “örgütler neden vardır?” sorusunun bilimsel çalışmalarda ele alınması ile ilk adımları atılan bir yaklaşım olarak dikkat çekmektedir.

Ronald Coase 1937 yılında piyasa ve örgüt ayrımı yaparak bu durumu “eğer piyasalar bu kadar etkin ise, o halde neden örgütler var?” sorusu ile sorgulamıştır. Bu sorunun tahliline işlem maliyetleri konularak, alternatif yönetim mekanizmaları olarak piyasa ve örgüt arasında seçim yapılırken, bu seçimin büyük oranda hangisinin işlem maliyetini asgariye indirdiğine göre yapıldığının altı çizilmiştir. Dolayısıyla da örgütlerin varlık nedeninin, piyasaya nazaran işlem maliyetlerini düşürebilme niteliklerine dayandığı vurgusu ön plana çıkarılmıştır (Kalemci, 2017: 133). Ancak yönetim mekanizmaları içerisinde yer alan faaliyetlerin kaynaklarının belirsizliği ve işlem maliyetlerinin nasıl ifade edilebileceği konularındaki bazı belirsizlikler nedeniyle açıklama gücü bulabildiği alanlar kısıtlı kalmıştır.

İktisadi örgüt kuramları, teorik iktisat yaklaşımlarında olduğu üzere, bireysel aktörlerin davranışlarını esas alarak kuramsal yorum ortaya koymaktadır (Wasti, 2013: 105). İşlem maliyetleri teorisi denildiğinde ilk olarak “işlem” ve “maliyet” kavramlarına değinmek gerekmektedir. İktisadi örgüt teorisi anlamında “işlem”, iki aktör arasında gerçekleşen ve mübadeleye konu olan türden alışverişleri ifade etmektedir. Benzer bir deyişle, karşılığında maddi bedel ödenen alıcı ya da satıcı ilişkisi, “işlem” olarak anılan olguyu ortaya çıkarmaktadır. Söz konusu işlem, satın alan taraf için bir maliyet ortaya çıkarmaktadır. İşlem maliyetleri teorisi de söz konusu alış-veriş ilişkisini açıklamaya dönük bir çalışma alanı olma özelliği taşımaktadır. Yakın bir tanımla “işlem, bir mal ya da hizmetin bir örgütsel sınırdan çıkıp diğerinin sınırına geçmesi durumu” (Wasti, 2013: 107) olarak ifade edilmektedir. Alış-veriş ilişkisi bireysel düzeyde ele alındığında işlem, bir mal veya hizmetin bir kişinin uhdesinden çıkıp diğerinin uhdesine/sahipliğine geçmesi şeklini almaktadır.

İşlem Maliyetleri Kuramının kurucusu Oliver Williamson, örgütlerin varlığını bile yadsımış, hatta örgüt kavramı yerine “hierarchy” kavramını kullanmayı tercih etmiştir. Örgütlerin varlığını yadsıyan bu görüş, doğal olarak örgütsel olguyu da, örneğin stratejiyi de görmezden gelmiştir. Williamson, stratejik anlayışı adeta yok saymış ve “Strateji yoktur. En iyi strateji, tasarruftur” görüşünü savunmuştur. Dolayısıyla Williamson; strateji, örgütsel performans, ekip çalışması gibi makro ve meso düzey konuları incelemelerine konu etmemiştir.

Williamson işlem maliyeti kuramını genel olarak örgütlerin incelenmesinde mukayeseli sözleşmeli yaklaşımı benimsemek üzere; (1) temel analiz biriminin işlem olduğu, (2) yönetim mekanizmaları ve (3) insani aktör ayrıntılarını içeren bir iktisadi yaklaşım olarak değerlendirmiştir. Williamson, işlem maliyeti kuramının temel analiz düzeyini oluşturan işlem ve işlem maliyeti kavramlarını ise şu şekilde tanımlamıştır (Kalemci, 2017: 134):

“İşlem bir hizmet ya da malın teknolojik olarak taraflar arasındaki transferi ile ortaya çıkmaktadır. Bir bölümün faaliyeti tamamlandığında bir diğeri başlamaktadır. İyi çalışan bir makinede, transferler arasında bir sorun çıkmayacaktır. Mekanik sistemlerde bazı friksiyonların olmasını bekleriz, çarkların dişleri doğru işliyor mu, parçalar yağlanmış mı, enerji kaybı var mı? Bu friksiyonların ekonomik işlemlerdeki karşılığı ise; taraflar arasındaki alışveriş uyumlu bir şekilde işliyor mu ya da taraflar arasında ertelemeye neden olabilecek birtakım anlaşmazlıklar var mı? şeklindedir. İşlem maliyeti analizi bu gibi olası durumlara karşı karşılaştırmalı bir maliyet analizini içererek yönetim mekanizmalarının planlanmasını ve adaptasyonunu içermektedir.”

Herhangi bir mal veya hizmet edinildiğinde, söz konusu mal ya da hizmet için yalnızca etiket fiyatı olarak ifade edilen bedel ödenmemektedir. Bunun yanı sıra, mal veya hizmeti elde edebilmek için ilave birtakım maliyetler de gündeme gelmektedir. İşlemi gerçekleştiren taraflar arasında oluşan iletişim sorunları, farklı anlama ve algılamalardan kaynaklanan çıkar çatışmaları, pazarlık süreçleri, karşı tarafı izleme çabaları da ilave maliyet oluşturabilmekte, tüm bunlar ise, işlem maliyetleri kapsamında ele alınmaktadır.

## 2.2. İşlem Maliyetleri Teorisinin Kavramsal Çerçevesi

**İşlem Maliyetlerini Azaltma:** İşlem maliyetleri teorisi, bireylerin bilinçli maksimizasyon kararlarını, mülkiyet haklarındaki değişimler doğrultusunda nasıl değiştirdiklerini incelemektedir (Oğuz, 2007: 197). Bu yönüyle işlem maliyetleri teorisi olması gerekenden (normatif) ziyade, olan (pozitif) ile ilgilenmektedir. Bu yönüyle işlem maliyetleri, insan doğası ile bağdaştırılmıştır. Dolayısıyla da insan doğasını anlamının ve kontrol etmenin, maliyetleri düşürme (azaltma) açısından çok önemli bir unsur olduğu vurgulanmıştır (Kalemci, 2012: 120).

İşlem maliyetleri, örgütler arasında gerçekleşen mübadeleye (değişime) dayalı çeşitli faaliyetler sonucu ortaya çıkan işlemlerin maliyetlerini ifade etmekte ve ürün ya da hizmetlerin giriş sürecinden çıkış sürecine ve hatta örgütsel öğrenme süreçleri içerisindeki maliyetleri de kapsayan geniş bir çerçeveyi kapsamaktadır. Bu sebeple “stratejik ittifaklar” işlem maliyetlerini azaltmaya yönelik olarak ortaya çıkabilmektedir. Örgütler, işlem maliyetlerini asgari düzeye indirgeyebilmek için stratejik ittifaklara dâhil olabilmektedir. İşlem maliyetleri ekonomisi içerisindeki stratejik ittifaklar, piyasa ve hiyerarşiyi birleştiren ara formlar olarak görülmektedir ve buna göre örgütler üretim ve işlem maliyetlerinin birleşimlerini ekonomik bir biçimde oluşturabilmek adına aralarında stratejik ittifaklar düzenlemektedir (Meydan, 2010: 28). Aynı zamanda sosyal ağ kuramı bağlamında örgütlerin oluşturdukları stratejik ittifaklar doğrultusunda işlem maliyetlerinin düşürülerek verimliliğin arttırıldığı, fırsatçılık ve sınırlı rasyonellikten kaynaklanan belirsizlik altında güven temelinde oluşturulan ilişkiler ile örtüştüğü görüşü öne sürülmektedir (Şen & Mert, 2019: 171).

Williamson’a göre toplumların ekonomik işleyişlerini belirleyen faktörler gelenek, norm ve dindir. Bu faktörler kapsamında iktisadi işlemi temel alan teoriler; sınırlı rasyonellik, varlıkların spesifikliği ve fırsatçılık başlıkları altında oluşmaktadır. Williamson fırsatçılığı, aktörlerin kendi çıkarlarını gözetmek için hile yapmaları ve kendileri adına meydana gelebilecek zararlı durumlarda daha önce verdikleri taahhütlere sadık kalmamaları olarak ifade etmiştir. Varlıkların spesifikliği, kaynak olarak kullanılan ya da fiziki olarak var olan insanın üretim değerinden vazgeçmeksizin alternatif olarak nasıl kullanılacağı ya da özel ticari ilişkilere nasıl bağımlı olabileceğini ifade etmektedir. Sınırlı rasyonellik ise ortadaki bilginin karmaşık ve yetersizliğini ifade ederek sözleşmelerin yapılamama durumunu ifade etmektedir. (Simon, 1957; Williamson, 1988; akt. Şen & Mert, 2019: 171).

İşlem maliyeti kuramı kapsamında işlem maliyetlerinin düşürülmesi hedeflenmektedir. Aynı zamanda piyasa ve hiyerarşik yönetim ikilemi üzerine odaklanılmaktadır. İşlem maliyetleri, verimliliği düşürdüğü gerekçesiyle piyasa başarısızlıklarının temel nedeni olarak görülse de, değişim sürecinde ihtiyaç duyulan düzenleme, uyum ve güvenlik ihtiyacı nedeniyle piyasa faaliyetleri için vazgeçilmez bir gereklilik olarak görülmektedir. İşlem maliyetlerinin düşürülmesi noktasında, bürokrasinin daha etkin ve verimli hâle getirilmesi, bazı işlemlerin ortadan kaldırılması, bazılarının piyasaya bırakılması ya da işlem maliyetlerini düşürecek farklı yolların bulunması önem kazanmıştır (Ouchi, 1980; akt. Demirhan & Sadioğlu, 2016: 108).

İşlem maliyeti kuramının temelleri atılırken ortaya konulan “örgütler neden vardır?” sorusunun cevabını Williamson şu şekilde vermektedir: “örgütlerin varlığını belirsizliğin altında varlık özgüllüğünün olduğu durumlarda hiyerarşi mekanizması, ortaya çıkabilecek problemleri daha iyi çözdüğü için vardır”. Ortak mülkiyet kapsamında örgütlerin mal ve hizmet takasları doğrultusunda kendilerini ve çıkarlarını korumaları düşük bir olasılık olacaktır. Bunun sebebi ise hiyerarşi mekanizmasının örgütlerin ortak bir hedefe kendi iletişim mekanizmalarını gerçekleştirerek doğru ve verimli bir biçimde yol almasını sağlaması olarak açıklanabilmektedir (Barney & Hesterly, 1996: 119).

Mal veya hizmet mübadelesi sürecinde taraflar arasında yazılı ya da yazılı olmayan sözleşmeler gündeme gelmektedir. Bu da sözleşmeyi tasarlama, müzakere etme ve himaye altına alma, anlaşılan hususlarda oluşan sapmalar, pazarlık yapma, yönetim ve teminat gibi ek maliyetlerin oluşmasına kaynaklık etmektedir (Kalemci, 2012: 119). İşlem maliyetleri teorisi öne sürülmeden önceki dönemlerde, örgütler için maliyet denildiğinde yalnızca üretim maliyetleri dikkate alınmaktaydı. İşlem maliyetleri teorisi ise hem üretim maliyetlerini hem de sözleşme ve benzeri diğer maliyet unsurlarını da göz önünde bulundurmakta ve daha geniş bir bakış açısı sunmaktadır. Daha geniş gibi görünen söz konusu bakış açısı da özü itibarıyla işleme konu olan maliyetleri (üretim, pazarlık, izleme ve yönetim maliyetlerini) asgari düzeye indirgemeyi amaçlamakta, temel iktisadi yaklaşımın çok fazla ilerisine geçmemektedir.

### 3. YÖNTEM

Antik dönemlerden günümüze kadar olan süreçte düşünür ve yazarlar tarafından kaleme alınan yaklaşımların birçoğunun üzerinde durulmamış, belirli bir kısmı ise günümüze kadar yansiyabilmıştır. Filozofların yaşadığı

dönemin gerçekliğini yansıtan birtakım görüşlerin, günümüzde de geçerliliğini koruduğu görülebilmektedir. Örneğin tarihin çeşitli dönemlerinde farklı isimlerle (stoacılık, asketizm, halvetilik, melametilik gibi) ortaya çıkmış olsa da, inanç esasları arasında farklı yönler barındırsa da bu anlayışların tamamı, en azından tarihsel köken bakımından diyojenik görüşe dayanmaktadır. Taylor'a (2020: 22) göre bu görüş, hiçbir zaman yok olmamış geleneklerin doğrudan devamı olma niteliğini taşımakta ve Antisthenes, Diyojen ve Zenon çizgisinde devam etmektedir.

Tarihsel ve felsefi bir özne olarak çağlararası, çağlarüstü yönler barındıran Diyojen, anlayış benzerliği taşıdığı kişi, durum ya da olgular ile zaman aşırı bir düşünce akrabalığı taşımaktadır (Çotuksöken, 2015: 117). Diyojen gibi kült kişilikler için geçerli olan söz konusu genel durumdan hareketle, bu makalenin çalışma kapsamını oluşturan eserlerde (günümüze ulaşabilen kinik felsefe fragmanları ve bunlara bağlı olarak kaleme alınan diğer ikincil kaynaklarda) vurgulanan hususların, günümüz teorik dünyasına anlamlı katkı sağlayabilecek bir felsefi arka plan oluşturduğu varsayılmıştır. Bu varsayımlardan yola çıkılarak da aşağıdaki önermede bulunulmuştur.

**Önerme:** Teorik izahların ötesinde bir derinliğe sahip olmasından dolayı işlem maliyetleri kuramı literatürünün, diyojenik anlayışa dayalı görüşler eksenindeki felsefi bağlamda tartışılması mümkün hâle gelebilmektedir.

Makalede, yukarıdaki önermeden hareketle aşağıdaki araştırma sorusunun cevabı aranmaya çalışılmaktadır.

**Araştırma Sorusu:** Diyojen, günümüz işlem maliyetleri teorisi alanında oluşmuş bulunan literatürüne temel teşkil edebilecek ve yapılabilecek bazı uyarlamaların da katkısıyla açıklayıcı yönler taşıyan görüşler öne sürmüş müdür?

Bu makale, nitel bir inceleme olarak kaleme alınmış olup, araştırma deseni bakımından doküman incelemesi kapsamında yürütülmüştür. Yıldırım & Şimşek'e göre (2016: 189) doküman incelemesi, herhangi bir durum ya da olguya ilişkin bilgi içeriği sunan yazılı kaynakların incelenerek değerlendirilmesini ifade etmektedir. Doküman incelemesi, salt kendi başına bir bilimsel çalışmanın veri bütününi teşkil edebilmektedir.

Doküman incelemesi çalışmaları anlam ve vurgu içermektedir. Vurguyu ve anlamı yakalamayı amaçlayan birbiriyle örtüşen kavramlar ise çerçeve, tema ve söylem olarak ifade edilmektedir. Doküman incelemesinin ana vurgusu, mesajların anlamlarını, vurgularını ve temalarını yakalamak ve bunların nasıl sunulduğunun organizasyonunu ve sürecini anlamaktır. Bu doğrultuda doküman incelemesi kapsamında önemli olan sıklık ve temsiliyet değil, kavramsal yeterlilik olarak ifade edilmektedir. Doküman incelemesi sonucunda elde edilen verilerin analizinin amacı ise süreci anlamak, incelenen belgelerin türleri ve anlamlarında süreci görmek ve belgeleri kavramsal ve teorik konularla ilişkilendirebilmektir (Altheide, 1996). Dolayısıyla bu makalede, çalışmaya konu edilen inceleme kümesinden edinilen veriler aracılığıyla analiz; gerekli aktarım, izah ve yorumlamalar ile yapılmıştır.

#### 4. ANALİZ VE BULGULAR

Sokrates, öğretilerini aktardığı kişilere, öğrenim sürecinde aktif bir rol vermekte, bu sayede onları kendi aklını kullanmaları için teşvik etmektedir. Gündelik dildeki söylemiyle balığı doğrudan vermeyi değil, balık tutmayı öğretmektedir. Böylece kişi artık kendi hayatının öğretmeni olmaktadır (Durhan, 2020: 26). Sokrates, arkasında yazılı eser bırakmadığı için öğrencileri, onun sözleri içinde kendi görüşlerine uygun düşüncelerini hafızalarında tutmuştur. Her öğrenci, Sokrates öğretisinin tamamını değil, kendi düşünce dünyalarını ilgilendiren kısmını aklında tutmuştur. Sokrates'in öğrencilerinden olan ve kinik felsefenin kurucusu olan Antisthenes'e göre, diğer insanların yardımına ne kadar az ihtiyaç duyulursa, onlara o kadar az bağımlı olunmaktadır (Biryukov, 2018: 9-15). Sokrates ve Antisthenes'in öğretileri, Diyojenik yaklaşım açısından oldukça belirleyici unsurlar içermektedir. Öncüllerinin öğretilerine kendi bakış açısını da katarak özgün bir yaklaşım ortaya koyan Diyojen'in görüşleri, aşağıdaki alt başlıkta işlem maliyetleri teorisi kapsamında ele alınmaktadır.

#### 4.1. Diyojenik Yaklaşımın İşlem Maliyetleri Teorisi Kapsamında Değerlendirilmesi

Bu makalenin teorik yönünü oluşturan yukarıdaki anlatımlarda da açıklandığı üzere işlem maliyetleri, belirli bir malın el değiştirmesinde (mübadelesinde) ödenen bedelin (fiyatın) yanı sıra onu edinmenin getirdiği ek maliyetleri de kapsamaktadır. Birebir “işlem maliyetleri” şeklindeki bir kavram kullanılmamasına rağmen Diyojen ile ilgili aşağıdaki anlatımda, söz konusu kavram çok ayrıntılı bir biçimde ortaya konulmaktadır.

Atina'nın önde gelen soylularından olan hatip ve politikacı Demosthenes, kalabalık bir topluluk içinde şarap içmektedir. Baskın yapar gibi bu ortama gelen Diyojen, doğrudan doğruya Demosthenes'e yönelerek onu ağır sözlerle kınamıştır. Büyük adam tavrı takınan Demosthenes, Diyojen'i de şarap içmeye davet edince şöyle bir karşılık almaktadır: “Bu küçük zevk bana fazla pahalıya mal olur.” Demosthenes, Diyojen'in bu sözlerle ne kastettiğini anlayamayınca Diyojen şu açıklamada bulunmaktadır (Marchand, 2017: 22):

“Bu üzüm bağlarda yetişti, salkımlar hasat edildi, taneler çiğnendi, üzüm suyu çömlükçilerin yaptığı küplere konuldu, küpler bir zanaatçının bu iş için yaptığı arabalarla taşındı. Bu şarap denizler aştı! Fırtınaları, korsan saldırılarını atlattı. Tüm bu insanlar, esnaf, denizciler, köylüler ter döktüler, yakıcı güneşin altında kavruldu. Kullandıkları araçlar yaralanmalarına neden oldu, belleri kırıldı. Bazıları denizde boğularak öldüler ya da köle olarak satıldılar hepsi ne için? Bir kadeh şarap için! O zaman söyle bana, kime zevk veriyor bu şarap?”

Diyojen aynı doğrultudaki anlatımlarını şu şekilde sürdürmektedir (Marchand, 2017: 25):

“...bu küçük zevk sana kaç iş gününe mal oluyor? Şimdi bu kadehi içtiğine göre, daha pahalısını, Lesbos adası şarabını içme hayalleri kurduğundan eminim. Lesbos adası şarabını da içince hangi içeceği isteyeceksin?... peki o zaman, o içkiyi alabilmek için daha kaç gün fazla mesai yapman gerekecek? Parayı biriktirebilmek için kaç hükümdarı pohpohlamak zorunda kalacaksın? Servet edinebilmek için kaç dostuna ihanet etmek zorunda kalacaksın?”

Diyojen, ortamda bulunanlara göz gezdirerek şunları söylemeyi sürdürmektedir (Marchand, 2017: 27-28): “Ben susadığım zaman su içerim. Sizin bütün şaraplarınızdan daha zevklidir bu! Dudaklarınızı bir kaynak suyuna daldırmaktan daha basit, daha kolay ne olabilir?... Ter, tehlike, yalan bulaşmış diğer lezzetli şeyler ise birer zehirdir gerçekte.”

Diyojen'in en ileri boyutlara taşınmış olduğu kanaatkârlık ve kendi kendine yetme erdemi, Sokrates'in de benimsediği ve sergilediği davranışlar arasında gelmektedir. Sokrates'in öğrencisi olan Xenophon (1984: 26; 43-45), *Şölen* adlı eserinin farklı anlatımlarında Antisthenes'in bu konuya yapmış olduğu vurgulamaları aktarmakta, Sokrates de bu görüşleri onaylamaktadır. Oysa Diyojen, Sokrates'in bile mütevazı evine, küçük kanepesine ve aslında her zaman giymediği sandaletlerine aşırı önem verdiği için gösterişe düşkün olduğunu öne sürerdi (Aelianus, 4.11, akt. Çevik, 2020: 59). Nitekim, Diyojen'in tepkisine neden olan Sokrates'in sade giyinmekten biraz fazlasını yaptığıyla ilgili benzer bir anlatım Platon'un (2017: 6) eserinde de yer almaktadır.

##### 4.1.1. “İşlem Maliyetlerini Azaltma” Kavramının Diyojenik Yaklaşımındaki Karşılığı Üzerine Değerlendirmeler

Williamson, sınırlı rasyonellik kavramından yola çıkarak geleneksel iktisat teorilerinin işlemleri yönlendiren güç olarak önerdiği “pazar mekanizmalarına” karşı “örgütsel hiyerarşinin” nasıl oluştuğunu incelemiş, örgütlerin çoğunlukla yüksek işlem maliyetleri nedeniyle rasyonel olmayan seçimler yapmak durumunda kaldıkları kanaatine ulaşmıştır (Keskin vd., 2016: 246). Piyasa karşısında örgütün konumu, bütün-parça (kül-cüz) tartışmasındaki “parça”yı, bir diğer deyişle cüz'i iradeyi temsil etmektedir. Dolayısıyla, bu makalede üzerinde durulan Diyojen'in bireysel düzeyde yürütülmesi gerektiğini öne sürdüğü kendine yeterli anlayışı ilk bakışta meso bir yapı olan örgüte göre daha cüz'i (mikro) bir seviyeyi ifade etmektedir. Fakat örgütsel düzeyde (meso) yürütülen işlem maliyetlerini azaltma gayreti de benzer bir özde işlemekte ve piyasa mekanizmasının daha üst düzeydeki (makro) külli belirleyiciliğine karşılık daha özerk/bağımsız bir hareket alanını öngörmektedir. Sosyal bir varlık olması nedeniyle beşikten mezara kadar örgütlere bağımlı/tabii olduğu (hastanede doğduğu, yerel yönetimler ya da dini

kurumlar marifetiyle defnedildiği) kabul edilen birey, Diyojenik bir yaşam biçimi benimsemesi durumunda zaten kuşatıcı bir misyon atfedilen örgütsel çevre unsurlarından kendini izale edebilmekte ve azade/özerk bir varoluşu tercih edebilmektedir. Bu durum ise analiz düzeyi bakımından makro, meso ve mikro gibi farklı bir görünüm arz eden seviyeler karşısında bireyin ya da örgütün kendisini pozisyonlandırabilmesi olanağını bütünüyle ortadan kaldırmamakta, aksine belirli ölçülerdeki konfor alanlarına (karar verme, iradeci/volontarist davranma, işlediği fillerde salahiyet sahibi olma, takdir hakkı kullanma, yönetsel tasarruflarda bulunabilme, inisiyatif kullanabilme gibi) kapı aralamaktadır. Kısaca ifade etmek gerekirse, işlem maliyetleri kuramında piyasa gibi üst bir yapı karşısında örgüt kendisini nasıl konumlandırıyor, örgütsel yapı karşısında da bireyin kendisini benzer bir biçimde konumlandırarak otonom davranabilmesi, bağımlılığı azaltabilmesi, dolayısıyla da işlem maliyetlerini azaltabilmesi olası görünmektedir.

Bir kalpazan olan Hikesios'un oğlu olduğu öne sürülen Diyojen, babasının suçunun anlaşılması üzerine yaşadığı yer olan Sinop'tan kaçmış veya sürülmüştür. Atina'ya yerleşen Diyojen belki de bu nedenle yaşamı süresince paradan ve zenginlikten nefret eder olmuştur (Bayladı, 2007: 130). Diyojen, mal-mülk edinme hevesini yadımış, yoksul yaşamı erdemli saymış, başkasının emrinde çalışmayı hoş karşılamamıştır. Diyojen'e göre insanlık, maddi ve manevi hırsları nedeniyle köle gibi çalışmaktadır. Lüks düşkünlüğü sebebiyle mutsuzlaşmakta ve köleleşmektedir (Usta, 2005: 11).

Diyojen'in bakış açısından yaklaşıldığında mübadele süreci, insanın herhangi bir şeyi istemesiyle, talep etmesiyle başlamaktadır. Talep olmadığı sürece, arzın tek başına bir öneminin olmayacağı, günümüz çağdaş iktisadında da kabul edilmektedir. Herhangi bir alıcı/müşteri talepte bulunmadığı sürece belirli bir mal ya da hizmet için arz tarafının fiyat/bedel tayin etmesi herhangi bir anlam ifade etmemektedir. Diyojen işte bu nedenden dolayı, insanlardan bir şey talep etme konusunda nefsinin terbiye edebilmek için heykellere dilenmektedir. Dolayısıyla, Sokratik öğretileri daha ileri boyutlara taşıyan Diyojen'in yukarıdaki davranışını çok da yersiz karşılamamak gerekmektedir zira birinci yüzyıl düşünürlerinden olan Plutarkhos'a (2016: 48) göre Sokrates, ruhunun irrasyonel yanını, aklının uyarı sinyalini beklemeye alıştırmak için, çok susamışken bile, kuyudan çektiği bir kova suyu devirmeden önce kendine su içme izni vermeyi uygun karşılamamaktadır.

Diyojen, erdemın özgürlükle, özgürlüğün de doğaya uygun basit bir yaşam sürerek elde edilebileceği kanaatini taşıyor, bunun hayata geçirilmesini de kararlılıkla sürdürmek istiyordu. Bu kararlılığı, Antisthenes'in şu sözlerine dayanmaktaydı (Çağlayan, 2020: 167): "İsteklerini en aza indirgeyerek doğaya uygun yaşayan insan, hem zamana egemen olur hem de erdeme ulaşmak için büyük yol alır". Diyojen tam anlamıyla sade ve minimalist bir yaşam biçimini benimsemiştir. Böylesi bir yöneliş, işlem maliyetleri teorisinde "spesifik olmayan varlıkları kullanmak" (Oğuz, 2007: 217) kavramıyla ifadesini bulmaktadır. Bu konuda Diyojen'in benimsemiş olduğu davranışın temeli, Laertios'tan (2017: 266-267) yapılan aşağıdaki anlatımda açık bir biçimde ortaya konulmaktadır: "Bir gün küçük bir çocuğun avucuyla su içtiğini görünce, "Küçük bir çocuk yalın yaşayıpta beni geçti" diyerek heybesinden tasını çıkarıp attı. Gene bir çocuğa bakıp, onun çanağını kırıp da mercimek lapasını bir parça ekmeğin arasına koyup yediğini görünce, tabağını da kaldırıp attı."

İktisadi modelde insan, her türlü varlığa (mal, mülk, ziynet vb.) sahip olmak istemektedir. Birer tanesine sahip olsa bile daha fazlasını arzulamaktadır. Fabrikaları olsun, çalışanları olsun, onlara az kendine çok olsun istemektedir. Diyojen ise bütün bu istekleri birer yük olarak görmektedir. Hem insanlığa karşı hem de özgürlüğe karşı yük olarak algılamaktadır. İnsanların ne denli çok yük yüklendiğini, bu yüklerden kurtulmanın ise bir o kadar zor olduğunu anlatmaktadır. Bu yüklerin bırakıldığında ise nasıl hür olunacağını vurgulamaya çalışmaktadır (Perker, 2021: 6-7). İnsanların, sade yaşamdan uzaklaştıkları ölçüde, birçok gereksiz yükün altına girmekte olduğunu, birinci yüzyıl düşünürü Seneca (2018: 348), heybesindeki tasını atarken dile getirdiği sözleri Diyojen'in ağzından şu şekilde ifade etmektedir: "Nicedir gereksiz bir yük taşıdığım için ne de budala imişim!"

İşlem maliyetleri teorisinde "fırsatçılık" olarak ifade edilen türden bütün davranışlar, yukarıda ifade edilen "varlıkların spesifik olması" durumundan ileri gelmektedir. Dolayısıyla, fırsatçı birey davranışları, insanların büyük bir çoğunluğunun belirli birtakım varlıklara spesifik değer atfetmelerinden kaynaklanmaktadır. Diyojen'in

kendi anlayışına ilişkin serzenişleri toplumda yeterli bir yankı uyandırmadığı, insanların kahir ekseriyeti tarafından benimsenmediği için Viktor E. Frankl'ın (1999) ifadesiyle “Duyulmayan Anlam Çığılığı” (The Unheard Cry for Meaning) biçimine dönüşmüş ve geniş bir toplumsal karşılık bulamamıştır. Dokuz yüz yıl boyunca bir düşünce okulu olarak devam etmiş fakat genel kabul görmüş yerleşik bir anlayış biçimine ulaşamamıştır.

Diyojen'in yaşam tarzı, “Doğanın isteklerine göre ölçülü fakirlik büyük bir zenginliktir, buna karşı hiçbir sınır tanımayan zenginlik de büyük bir fakirliktir” diyen Epiküros'un (2019: 78) görüşü ile de uygunluk göstermektedir. Doğayı, insanları ve hayvanları gözlemleyen Diyojen, yukarıdaki paragraftaki gözlemlerine ilave olarak, insanlar için zevkli görünen bir şeylerin peşinde olmayan canlıları görünce, benimsediği sade yaşam anlayışının doğru olduğu yönündeki kanaati daha da güçlenmektedir (Laertios, 2017: 261).

Diyojen, bir heykelin önünde, elini uzatmış durmakta, dilenmektedir. Ne yaptığı sorulunca da elinin boş çevrilmesine alışması için bunu yaptığını ifade etmektedir (Solomon, 1986: 23). Diyojen'in düşüncesine göre, en fazla şeye sahip olan kişi, en az ile yetinenidir. Fakat ailede, okul eğitiminde ve toplumda çoğunlukla bunun tersi öğretilmeye çalışılmaktadır (Alexander, 2017: 21). Yokluğa katlanabilen, az ile yetinen, bunu yaşamın normal olarak kabullenen biri, edineceği her şeyi bir kazanç/lütuf olarak algılayabilmektedir. Kişisel beklentileri “sıfır” düzeyinde olan biri için sıfırın üzerindeki her bir marj, çok büyük bir değer/kazanç, dolayısıyla da düşük bir işlem maliyeti anlamı taşımaktadır. Karşılığında herhangi bir kişisel getiri, ekonomik anlamda bir kazanç elde etmediği sürece insanların belirli bir davranışa yönelmesi oldukça zor olmasına karşın Diyojen, bu konuda uç bir noktada yer alarak insanları düşünmeye ve bu konuda daha dengeli davranmaya davet etmektedir. Dolayısıyla Diyojen, azı çoğa tercih ederek, iktisadi davranış biçimine gereğinden fazla tevessül ederek insani temel değerlerden uzaklaşılmasının önüne geçmeyi amaçlamaktadır.

Diyojen, değerli şeylerin çok düşük bir bedel karşılığında, değer verilmeyecek şeylerin ise pahalı satıldığını öne sürmektedir. Nitekim bir heykel üç bine satılırken, bir ölçü arpa iki tunç paraya satılmaktadır (Laertios, 2017: 265). Benzer bir görüşü Epiküros (2019: 91) şu sözlerle ifade etmektedir: “Kutsal tabiata şükürler olsun ki zorunlu şeyleri kolay elde edilebilir, zorunlu olmayanları da güç elde edilebilir yaratmıştır.” Bu anlatımlardan yapılabilecek çıkarıma göre, insanların temel düzeydeki ihtiyaçlarının karşılanabilmesi için gerekli şartlar zaten oluşmuş bulunmaktadır. İnsanlar aksini talep etmediği sürece (sade yaşamdan ödün verilmediği ölçüde) işlem maliyetlerinin düşürülmesi için özel bir çabaya gerek duyulmamaktadır. Atina'nın pahalı bir kent olduğunu söyleyen bir adama Diyojen birçok canlı örnek ortaya koymaktadır. Verdiği çok sayıdaki örnekten hareketle Diyojen, kentin kendinde ucuz veya pahalı olmadığı, insanın pahalı yaşaması durumunda kenti pahalı algıladığı, ucuz yaşandığı takdirde ise kenti ucuz algıladığı çıkarsamasına ulaşmaktadır (Teles, p. 12.5-13.3 [=Stobaeus 3.1.98], akt. Çevik, 2020: 82-83).

Diyojen'in yukarıda açıklanan dünya görüşü, Laertios'un (2017: 269-270) yaptığı şu aktarımda da benzer bir ifade ile karşılık bulmaktadır: “İnsanların iyi olanı değil, iyi olduğunu sandıkları şeyi istediklerini söylüyordu. Tanrıların insanlara kolay bir yaşam bahsettiklerini fakat insanların ballı çörek, koku ve benzeri şeylerin peşinde oldukları için, bunun saklı kaldığını söylerdi.” Söz konusu dünya görüşünü, mecazi bir anlatımla şu şekilde yinelemektedir: “Altının rengi neden soluktur diye sorulunca ‘ona göz diken çok insan var da ondan’ demiştir” (Laertios, 2017: 272).

İktisadi örgüt teorileri, günümüz neo-liberal anlayışının da temelinde yer alan kapitalist davranış biçimini açıklamaya çalışmaktadır. Kapitalist mantığa uygun iktisadi yaklaşım ise kişisel kazanımı en üst noktalara taşımayı öne çıkarmaktadır. “Açgözlülüğü kötülüğün anakenti” (Laertios, 2017: 272) olarak tanımlayan Diyojen ise söz konusu iktisadi yaklaşımı, daha dengeli bir bakış açısına davet etmektedir. Diyojen'e göre açgözlüler, vücudu su toplamış insanlara benzemektedir. Vücutları suyla dolu olduğu halde hep daha fazla su içmelerinin sonucunda giderek daha kötüleşmektedirler. Arzuladıkları şeyleri edindikçe tutkuları, kendi aleyhlerinde daha da artmaktadır (Stob. 3.10.45, akt. Çevik, 2020: 101).

Yaşama gözlerini kapadığında yurttaşları onu tunç heykel ile onurlandırarak onun hakkında şunu yazmışlardır: “... Senin şanın sonsuza kadar bozulmadan kalacak Diyojen çünkü kendine yeterek yaşamayı ölümlülere bir tek sen öğrettin ve kolay yaşam yolunu gösterdin” (Laertios, 2017: 283-284). Bu ifadeler, Diyojen’in gerçek öğretilerinin bir grup insan tarafından anlaşıldığını göstermektedir. Diyojen’in anısına yazılmış olan bu ifadeler, günümüz anlayışına uyarlandığında insanlara “işlem maliyetlerini azaltma” konusunda ne şekilde yol gösterici olduğunu açıkça göstermektedir.

Diyojen, her ne kadar eğitim de dâhil olmak üzere dünyevi şeylere değer vermiyor gibi görünmekle birlikte, esasında eriştiği noktaya, kendisinden önceki filozofları çalışarak ve öğretmenini dikkate alarak, onlardan edindiklerini kendi süzgecinden geçirerek gelmiştir (Perker, 2021: 40).

## 5. TARTIŞMA VE SONUÇ

İlk kinik filozoflar ile ilgili bilgiler, bu makaledeki aktarımlardan da anlaşılabilir üzere, çoğunlukla, bu filozoflardan birkaç yüzyıl sonra kaleme alınmış kaynak eserlerden günümüze ulaşmış bulunmaktadır. Örneğin ilk kinik filozoflardan olan Hipparhia’nın eşi olan Krates, soylu ve zengin bir aileden gelmesine rağmen, Diyojen’in öğretilerini tanıdıktan sonra bütün zenginliğini dağıtmıştır. Krates’in de çok sayıda öğrencileri olmuştur fakat bu öğrenciler arasında özellikle Zenon dikkat çekmektedir. Çünkü Diyojen ve Krates’in öğretilerine kendinden de çok şey katarak başkalarını eğitmiştir. Onun öğretilerinin katkısıyla daha sonra “Stoacılar” olarak anılan bilge insanlar yetişmiştir (Örneğin Bkz. Epiktetos, 2009: 20-22).

Yukarıda kısaca değinilen felsefi arka plan elbette ki Stoacılar ile sınırlı kalmamış, daha sonraki filozofların görüşlerinde (Örneğin Bkz. Kierkegaard, 2020: 21-26; Şeyhî, 2021: 55) ve günümüzde de karşılaşılan bir yaşam anlayışı olarak varlığını sürdürebilmiştir. Asketizm ve halvetilik gibi Diyojenik bakış açısıyla benzer yönler taşıyan yaşam biçimleri ile günümüzde de karşılaşılabilir. Yaşam anlayışından ziyade, teorik bakımdan Diyojenik bakış açısı ile örtüşen bir yaklaşım ortaya koymak istendiğinde ise “işlem maliyetlerini azaltma” ifadesiyle kavramlaştırılan yaklaşımın, bu isteği anlamlı bir biçimde karşılayabileceği öngörüsünde bulunulmuştur. Bu öngörüden yola çıkılarak yapılan incelemeler neticesinde, makalenin araştırma sorusuna aşağıdaki yanıtlar oluşturulmuştur:

**Araştırma Sorusu:** Diyojen, günümüz işlem maliyetleri teorisi alanında oluşmuş bulunan literatürüne temel teşkil edebilecek ve yapılabilecek bazı uyarlamaların da katkısıyla açıklayıcı yönler taşıyan görüşler öne sürmüş müdür?

İşlem maliyetlerini en azlayan (cost minimizer) ve faydasını en çoklayan (profit maximizer) rasyonel insan (rational man), nam-ı diğer ekonomik insan (homo economicus) ve ona atfedilen davranış biçimi, sadece örgüt içi faaliyetleri değil, yaşamsal bütün alanları kapsama ve kuşatma iddiasını ortaya koymaktadır. Bu anlayış doğrultusunda davranan insan sadece kendi çıkarını düşündüğü, diğer insanların çıkarlarını ise yadsıdığı farz ve kabul edilmektedir. İşte bu yönüyle iktisadi örgüt kuramları, insanların olumsuz yönlerini, tek yanlı vurgulamalarla ön plana çıkarması ve insana ilişkin karanlık bir tablo sunması yönüyle çeşitli eleştirilere uğramıştır.

Yukarıdaki anlatımlara daha dengeli yaklaşmayı ifade eden sade yaşam anlayışında ise insanın şahsi gereksinimleri çok düşük seviyede görülmekte ve diğer insanların yararına olacak yöndeki davranış biçimi ön plana çıkarılmaktadır. İnsanların aydınlık yüzünü temsil eden sade yaşam anlayışı, yukarıda iktisadi kuramlar çerçevesinde tarif edilen insan modelinin daha uyumlu olan bir diğer yönünü temsil etmektedir. Evrensel ak-kara tartışması bu şekilde devam ederken, gerçek hayata bakıldığında grinin tonlarının, hâkimiyetini korumakta olduğu gözlemlenmektedir. Dolayısıyla, bu makale, aşırılıklar (ifrat ile tefrit) arasında denge kurulması gerektiğini ifade eden öncül düşünürlerden olan Aristoteles’in yaklaşımını benimseyen yüzlerce ardıldan biri olma özelliği taşımakla birlikte, ele almış olduğu konu özelinde düşünüldüğünde özgünlüğünü muhafaza edebilmektedir.

İşlem maliyetleri kuramının yaklaşımı ile Diyojenik yaklaşım birlikte ele alındığında, uç bir noktayı betimledikleri izlenimi uyanabilmektedir. Ayrıca her iki yaklaşımın da Weber’in “ideal tip” betimlemesine uydukları görülebilmektedir. Söz konusu “ideal tip” anlayışlar bakımından bu makalede, Diyojenik yaklaşımın göz ardı



edildiği bir iktisadi, dolayısıyla da örgütsel davranış biçiminin uygun olmadığı vurgulanmaktadır. Nitekim benzer bir bakış açısından hareket eden Alfred Adler, Sigmund Freud'a karşı çıkmış, devamlı surette insanların olumsuz yönlerine vurgu yaparak ortaya konulan kavramlarla doğru yerlere varılamayacağını ifade etmiş ve nihayetinde insanların olumlu yönlerini ön plana çıkardığı kendi kuramını inşa etmiştir. Aristoteles'in durumsalçı tedrisi doğrultusunda, her iki görüş arasında yönetim bilimleri bakış açısıyla bir denge gözetmek gerekirse, insanların ne çok kötü (şeytan) ne de çok iyi (melek) olmadığını ifade edilmesi icap etmektedir. Söz konusu görüş, yönetim bilimlerinde X Teorisi ile Y Teorisini eleştirerek "Z Teorisi"ni geliştiren William James Reddin tarafından ortaya konulmuş olup, bu makalede de değinilen dengeli yaklaşım benimsemesi gerekliliği görüşüne yakın bir teorik izah olma özelliği taşımaktadır. Sosyal bilimlerin çeşitli alanlarından aktarılan yukarıdaki örnekleri artırabilmek mümkün olmakla birlikte, iktisadi bakış açısı ve Diyojenik bakış açısı özelinde konuyu doğrudan doğruya ele alan çalışmaların azlığı nedeniyle örnekleri bu kadarla sınırlamanın yararlı olacağı kanaati daha belirgin bir biçimde ortaya çıkmaktadır.

Yukarıdaki paragraftaki "göz ardı edilmesi" ifadesi, kullanılabilir en iyimser ifadeler arasında yer almaktadır. Zira ancak ve ancak göz önünde olan bir hususun göz ardı edilebilmesi mümkündür. Oysa Diyojenik yaklaşım, işlem maliyetleri kuramı literatürü açısından tam bir bilinmezlik sergilemektedir. "İşlem" eyleminin olmaması gibi bir durum dünya üzerinde mümkün değildir. En ilkel toplumlarda bile trampa/değişim ekonomisi ortaya çıkmakta bu da "işlem" denilen sürece konu olmaktadır. Dolayısıyla makalenin "işlemin/işlemlerin olmaması" gibi bir iddiası bulunmamaktadır. Buna karşın, Diyojen'den alınan tedris ile, "işlem" olgusunun olabildiği ölçüde azaltılabileceği, bunun doğal bir sonucu olarak da işlem maliyetlerinin azaltılabileceği ifade edilmektedir. Felsefi bir yaklaşımdan ancak kişisel bir çıkarımda bulunulması mümkün olabilmektedir. Weber, ideal tip modelinde iki uç arasında yüzde elli veya yüzde altmış gibi bir oran önermemiştir. Dolayısıyla bu makalede de herhangi bir nümerik öneride bulunulmamıştır. Çalışmanın doğası gereği, ideal tip modelinin iki uç noktası hususunda okuyucunun haberdar edilmesi ile yetinilmek durumunda kalınmıştır.

Bu makalede "işlem maliyetlerini azaltma" konusu mercek altına alınmıştır. Söz konusu anlayışın, salt günümüz iktisadi örgüt kuramlarının "münhasır çalışma alanı" olarak ifade edilemeyeceği vurgusu yapılmış, felsefi bir temellendirme çabası ortaya konulmuştur. İşlem maliyetlerini azaltma ile azla yetinme anlayışı arasında ilişki kurulmaya çalışılmıştır. Az ile kanaat etme anlayışı, sinik filozofların yaşadığı dönemlerde Hindistan'da da bilinen ve uygulanan bir anlayışı ifade etmektedir. Semavi dinlerde de kanaatkârlık davranışı özendirilmektedir. Güzel ahlaki tamamlamak için gönderildiğini ifade buyuran Hz. Muhammed (s.a.s.), kendisinden önceki ahlaki öğretileri tümüyle dışlamakta, bilakis kuşatıcı bir biçimde benimsemektedir. Bu nedenle güzel ahlak ile ahlaklanmak isteyen her bireyin, olumlu ahlak öğretilerinden alacağı paylar bulunmaktadır. Diyojen, sade yaşam adına üzerinde yük (dünya metaı) bulundurmamak istememektedir. İslam anlayışında ise benzer bir anlamda ve özellikle de sırat köprüsünü selamete geçebilmek için dünyevi yükler yüklenmemesi vurgusu yapılmaktadır. Her birey gibi Diyojen'in de insani yönden birtakım eksik ve zaafı bulunmaktadır. Bu makalede, Diyojen'in İslam anlayışıyla bağdaşmayan davranışları değil, kabul edilebilir olumlu davranış örnekleri üzerinde durulmaya çalışılmıştır. İslam'ın bildirilişinden yaklaşık on asır kadar önce yaşayan Diyojen'in, işlem maliyetleri teorisine temel teşkil edecek anlamlı felsefi görüşler öne sürebildiğinden hareketle; bundan sonra yapılacak olan bilimsel çalışmalarda Kur'an ve sünnet esasları kapsamında da anlamlı yaklaşımların ortaya konulabilmesi olası görünmektedir.

## KAYNAKÇA

- Aelianus: Historical Miscellany. (1997). Çev. Nigel G. Wilson, Loeb Classical Library, Harvard University Press.
- Alexander, S. (2017). *Parayı tahrif et diyojen'in kayıp diyalogları*. Çev. Onur İşçi, Heretik Yayınları.
- Altheide, D. L. (1996). *Qualitative media analysis*. A Sage University Paper.
- Akbar, Y. H., & Tracogna, A. (2018). The sharing economy and the future of the hotel industry: Transaction cost theory and platform economics. *International Journal of Hospitality Management*, 71, 91-101.
- Barney, J., & Hesterly, W. (1996). *Organizational economics: Understanding the relationship between organizations and economic analysis*. Ed. S. Clegg, C. Hardy ve W. Nord, Handbook of Organization Studies, Sage, 1996, 115-147.
- Bayladı, D. (2007). *Felsefenin beşiği anadolu*. Say Yayınları.
- Biryukov, P. İ. (2018). *Sinoplu filozof diyojen*. Çev. Nazgül Enterieva ve Yasemin Sarıkaya, Etkin Yayınevi.
- Cevizci, A. (2000). *Felsefe sözlüğü*. Paradigma Yayınları.
- Cod. Vat. Gr.: Codex Vaticanus Graecus = SSR Online. (D164, D175, D235, D253b, D256b, D269c-d, D359).
- Cuypers, I. R. P., Hennart, J-F., Silverman, B. S., & Ertuğ, G. (2021). Transaction cost theory: Past progress, current challenges and suggestions for the future. *Academy of Management Annals*, 15(1), 111-150.
- Çağlayan, S. (2020). *Sinopeli diogenes*. Kırmızı Kedi Yayınevi.
- Çelik, N., & Bedük, A. (2014). Vekâlet teorisi yaklaşımı ile işlem maliyeti arasındaki ilişki. *Sakarya İktisat Dergisi*, 3(1), 43-67.
- Çevik, C. C. (2020). *Sunuş*. Çeviren ve Derleyen C. Cengiz Çevik. Kinik Felsefe Fragmanları. Türkiye İş Bankası Yayınları, 2020, vii-xxiii.
- Çotuksöken, B. (2015). *Sinoplu Diogenes ve mermi uygur*. Yayına hazırlayanlar: Harun Tepe ve Betül Çotuksöken. Sinoplu Filozof Diogenes. Türkiye Felsefe Kurumu Yayınları, 2015, 109-117.
- Demirhan, K., & Sadioglu, U. (2016). İşlem maliyeti kuramı çerçevesinde devletin gerekliliği tartışması ve güncel kamu yönetimi yaklaşımları üzerine bir inceleme. *Uluslararası Ekonomik Araştırmalar Dergisi*, 2(4), 105-116.
- Dhilly, O. (2015). *Diyojen'in fiçisi ve diğer felsefe öyküleri*. Çev. İsmail Yerguz. Say Yayınları.
- Durhan, G. (2020). *Aristoteles ve Platon'da analogi*. Çizgi Kitabevi.
- Elmas, B., & Gözel, M. (2020). Sermaye yapısı ve firma performansı ilişkisi: Bist otomotiv sektörü üzerine ampirik bir çalışma. *Bingöl Üniversitesi İktisadi ve İdari Bilimler Fakültesi Dergisi*, 4(2), 219-235.
- Epiktetos. (2009). *Kılavuz kitap*. Çev. Birdal Akar, Şule Yayınları.
- Erdoğan, D. (2019). Sözleşme süresinin belirlenmesi: işlem maliyeti teorisi bakış açısıyla yer hizmeti sözleşmeleri üzerine ampirik bir araştırma. *Gaziantep Üniversitesi Sosyal Bilimler Dergisi*, 18(2), 623-637.
- Frankl, V. E. (1999). *Duyulmayan anlam çılgılığı*. Çev. Selçuk Budak, Öteki Yayınevi.
- Gedajlovic, E., & Carney, M. (2010). Markets, hierarchies and families: Toward a transaction cost theory of the family firm. *Entrepreneurship Theory and Practice*, 34(6), 1145-1172.
- Geyskens, I., Steenkamp, J-B. E. M., & Kumar, N. (2006). Make, buy or ally: A transaction cost theory meta-analysis. *Academy of Management Journal*, 49(3), 519-543.
- Ghoshal, S., & Moran, P. (1996). Bad for practice: a critique of the transaction cost theory. *Academy of Management Review*, 21(1), 13-47.
- Hennart, J. F. (2010). Transaction cost theory and international business. *Journal of Retailing*, 86(3), 257-269.
- Hill, C. W. L. (1990). Cooperation, opportunism and the invisible hand: implications for transaction cost theory. *Academy of Management Review*, 15(3), 500-513.
- Hodgkinson, C. (2008). *Yönetim felsefesi*. Çev. İbrahim Anıl ve Binali Doğan, Beta Yayınları.
- Kalemci, R. A. (2012). *İşlem maliyetleri kuramı*. Der. H. Cenk Sözen & H.Nejat Basım. Örgüt Kuramları. Beta Yayıncılık, 2012, 117-140.
- Kalemci, R. A. (2017). *İşlem maliyetleri kuramı*. Der. H. Cenk Sözen & H.Nejat Basım. Örgüt Kuramları. Beta Yayıncılık, 2017, 117-140.
- Kalemci, R. A. (2013). İşlem maliyeti kuramının davranışsal varsayımlarında güvenin yeri tartışması. *İş Ahlakı Dergisi*, 6(2), 55-83.
- Keskin, H., Akgün, A. E., & Koçoğlu, İ. (2016). *Örgüt teorisi*. Nobel Yayıncılık.
- Ketenci, T. (2015). *Her şeyi isteyen kral ve hiçbir şeyi istemeyen kral: isteme kavramı üzerine bir deneme*. Yayına hazırlayanlar: Harun Tepe ve Betül Çotuksöken. Sinoplu Filozof Diogenes. Türkiye Felsefe Kurumu Yayınları, 119-131.
- Kierkegaard, S. (2020). *Kırdaki zambak ve gökteki kuş üç dini sohbet*. Çev. Nur Beier, Pinhan Yayıncılık.
- Laertios & Diogenes. (2017). *Ünlü filozofların yaşamları ve öğretileri*. Çev. Candan Şentuna, Yapı Kredi Yayınları.
- Leblebici, D. N., & Kurban, A. (2012). *İşlem maliyeti kuramının bürokrasi piyasa ikileminde bağımsız düzenleyici kurumların yeri*. X. Kamu Yönetimi Forumu Tebliği, Uludağ Üniversitesi.
- Lengelle, M. (1993). *Kölelik*. Çev. Emine Su, İletişim Yayınları.
- Loukianos. (2021). *Şölen, satılık filozoflar, astroloji*. Çev. Emre Poyraz, Pinhan Yayınları.

- Marchand, Y. (2017). *Diyojen köpek Adam*. Çev. Necmiye Alpay, Metis Yayınları.
- Meydan, C. H. (2010). Kaynak bağımlılığı, işlem maliyetleri, örgütsel ağ ve yeni kurumsal kuram ile örgütlerin ittifak oluşturma sebepleri üzerine bir inceleme. *Savunma Bilimleri Dergisi*, 9(2), 17-40.
- North, D. C. (1990). A transaction cost theory of politics. *Journal of Theoretical Politics*, 2(4), 355-367.
- Oğuz, F. (2007). *Örgüt iktisadı: ekonomi, hukuk ve örgüt ilişkileri*. Ed. A. Selami Sargut ve Şükrü Özen. Örgüt Kuramı. İmge Kitabevi, 2007, 193-235.
- Oliver, C. (1990). Determinants of interorganizational relationships: integration and future directions. *Academy of Management Review*, 15(2), 241-265.
- Ouchi, W. G. (1980). Markets, bureaucracies and clans. *Administrative Science Quarterly*, 25(1), 129-141.
- Perker, A. (2021). *Diyojen sen beni aşağılayabilirsin ama ben aşağılanmam: vazgeçerek özgürleşmenin felsefesi*. Destek Yayınları.
- Platon. (2017). *Şölen-dostluk*. Çev. Sabahattin Eyüboğlu ve Azra Erhat, Türkiye İş Bankası Kültür Yayınları.
- Plutarkhos. (1959). *Exil.: D Exilio = Moralia, Volume VII: On Love of Wealth. On Compliancy. On Envy and Hate. On Praising Oneself Inoffensively. On the Delays of the Divine Vengeance. On Fate. On the Sign of Socrates. On Exile. Consolation to His Wife*, Çev. Philip H. De Lacy, Benedict Einarson, Loeb Classical Library 405, Cambridge, MA, Harvard University Press, 1959. (A1c/D5B-D6, D62, D343, D349a).
- Plutarkhos. (2001). *Büyük İskender hayatı ve savaşları*. Kastaş Yayınevi.
- Plutarkhos. (2016). *Gevezeler ve meraklılar*. Çev. Güzin Aker, Kırmızı Kedi Yayınları.
- Rugman, A. M., & Verbeke, A. (1992). A note on the transactional solution and the transaction cost theory of multinational strategic management. *Journal of International Business Studies*, 23, 761-771.
- Seneca, L. A. (2018). *Ahlak mektupları*. Çev. Türkan Uzel, Jaguar Kitap.
- Solomon, D. (1986). *Köpek Diogenes*. Çev. Mete Tunçay. Köpek Diogenes Bir Oyun Bir İnceleme, Çev. Mete Tunçay ve Nusret Hızır. Kuzey Yayınları, 1986, 7-116.
- Stobaeus. (1884-1912). *Anthologium*. Ed. C. Wachsmuth ve O. Hense, Berlin, Weidmann, Berolini.
- Schmidt, C. G., & Wagner, S. M. (2019). Blockchain and supply chain relations: a transaction cost theory perspective. *Journal of Purchasing and Supply Management*, 25(4), 100552.
- Simon, H. (1957). *Administrative behaviour*. MacMillan.
- Şen, C., & Mert, İ. S. (2019). Sosyal sermayenin kurumsal, kaynak bağımlılığı ve işlem maliyeti kuramları cephesinden algılanışı. *C.Ü. Sosyal Bilimler Enstitüsü Dergisi*, 28(2), 163-178.
- Şeyhî. (2021). *Harnâme*. Haz. Mehmet Özdemir, Kapı Yayınları.
- Taylor, A. E. (2020). *Epikuros madde, haz ve insan*. Çev. Ceyda Üstünel, Fol Kitap.
- Teles SSR Online. (D109, D141).
- Usta, S. (2005). *Platon'dan Jambulus'a antikçağ ütopyaları*. Kaynak Yayınları.
- Wasti, N. (2013). *İktisadi örgüt kuramları*. Ed. Deniz Taşçı ve Erkan Erdemir. Örgüt Kuramı. Anadolu Üniversitesi Yayınları, 2013, 118.
- Williamson, O. E. (1988). The logic of economic organization. *Journal of Law, Economics and Organization*, 4, 65-93.
- Xenophon. (1984). *Şölen Spartalıların anayasası*. Çev. Bilge Umar, Sergi Yayınevi.
- Vexliard, A. (1986). *Doğmakta olan bir felsefe öğretisinin toplumsal psikolojisi*. Çev. Nusret Hızır, Köpek Diogenes Bir Oyun Bir İnceleme. Çev. Mete Tunçay ve Nusret Hızır. Kuzey Yayınları, 7-116.
- Yasuda, H. (2005). Formation of strategic alliances in high-technology industries: comparative study of the resource-based theory and transaction-cost theory. *Technovation*, 25, 763-770.

## ÇALIŞMANIN ETİK İZİNİ

Yapılan bu çalışmada “Yükseköğretim Kurumları Bilimsel Araştırma ve Yayın Etiği Yönergesi” kapsamında uyulması belirtilen tüm kurallara uyulmuştur. Yönergenin ikinci bölümü olan “Bilimsel Araştırma ve Yayın Etiğine Aykırı Eylemler” başlığı altında belirtilen eylemlerden hiçbiri gerçekleştirilmemiştir. Çalışmada yöntem olarak doküman analizi benimsendiği için etik kurul raporuna ihtiyaç duyulmamıştır.

## ARAŞTIRMACILARIN KATKI ORANI

1.yazarın araştırmaya katkı oranı %50, 2. yazarın araştırmaya katkı oranı %50'dir.

Yazar 1: Fikir – Kaynakların toplanması ve işlenmesi – Analiz ve yorum – Yazıyı yazan – Eleştirel inceleme

Yazar 2: Tasarım – Denetleme – Kaynakların toplanması ve işlenmesi – Literatür taraması – Yazıyı yazan – Eleştirel inceleme

## ÇATIŞMA BEYANI

Araştırmada herhangi bir kişi ya da kurum ile finansal ya da kişisel yönden bağlantı bulunmamaktadır. Araştırmada herhangi bir çıkar çatışması bulunmamaktadır.

Makalenin Türü : Araştırma Makalesi  
Geliş Tarihi : 11.05.2022  
Kabul Tarihi : 04.08.2022

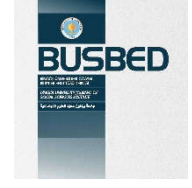

 <https://doi.org/10.29029/busbed.1115128>

## TÜRKİYE VE AVRUPA BİRLİĞİ ARASINDA MÜLTECİ KRİZİ: MALİ YARDIM PROGRAMI ÜZERİNE BİR İNCELEME\*

Asuman ALTAY<sup>1</sup>, Esin ASLANPAY ÖZDEMİR<sup>2</sup>

### ÖZ

Türkiye ve AB'nin 21. yüzyılın başından bu yana birlikte sahip olduğu en önemli problemin “düzensiz göç” olduğu ileri sürülebilir. Son yıllarda derinleşen bu sorun giderek artan mali, ekonomik yüklerin yanında insan hakları ve kimlikler bağlamında ele alınmaktadır. Türkiye'nin karşı karşıya kaldığı göç dalgaları, Türkiye ekonomisi üzerinde büyük bir mali baskı oluşturmasının yanı sıra önemli toplumsal olaylara da neden olmaktadır. AB ülkelerine yasal olmayan yollarla ulaşmaya çalışan nüfusu Türkiye'de tutabilmek amacıyla bir mali program başlatılarak uygulamaya konulmuştur. 2015 yılından bu yana uygulanmaya çalışılan program kapsamında Türkiye yetersiz destek aldığı öne sürerken AB Komisyonunun 2019 yılında yayınlanan raporunda stratejik işbirliği vurgusu yapılarak, bu konuda önemli adımlar atıldığından söz edilmektedir. Bu çalışmada Türkiye ve AB arasında düzensiz göçün yönetilmesi ve sürecin mali açıdan desteklenmesi amacıyla oluşturulan “18 Mart 2016 tarihli AB-Türkiye Mutabakatı” kapsamında geliştirilen mali yardım programı incelenmektedir. Araştırma sonuçlarına göre program kapsamında sağlanan fonlar, Türkiye'deki mülteciler için pek çok projenin hayata geçirilmesini sağlamıştır. Ancak düzensiz göç sürecinin etkin biçimde yönetilmesi ve mali açıdan desteklenmesi için mali yardımların artarak devam etmesi gerektiği görülmektedir.

**Anahtar Kelimeler:** Mali Yardım Programı, FRIT, Mülteci Krizi, Düzensiz Göç

\* Çalışma; “Göç: Önümüzdeki Yirmi Yılın Projeksiyonu ve Ötesi” Dokuz Eylül Üniversitesi Uluslararası Konferansı'nda (22-24 Şubat 2021) sözlü olarak sunulan özet bildirinin geliştirilmiş versiyonudur.

<sup>1</sup> Prof. Dr., Dokuz Eylül Üniversitesi, İktisadi ve İdari Bilimler Fakültesi, [asuman.altay@deu.edu.tr](mailto:asuman.altay@deu.edu.tr),  <https://orcid.org/0000-0002-6685-8101>

<sup>2</sup> Dr., Dokuz Eylül Üniversitesi, İMYO, [esin.aslanpay@deu.edu.tr](mailto:esin.aslanpay@deu.edu.tr),  <https://orcid.org/0000-0002-5652-1361>

Article Type : Research Article  
Date Received : 11.05.2022  
Date Accepted : 04.08.2022

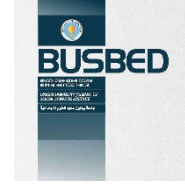

<https://doi.org/10.29029/busbed.1115128>

## REFUGEE CRISIS BETWEEN TURKEY AND THE EUROPEAN UNION: AN ANALYSIS ON THE EU FACILITY FOR REFUGEE IN TURKEY\*

Asuman ALTAY<sup>1</sup>, Esin ASLANPAY ÖZDEMİR<sup>2</sup>

### ABSTRACT

It can be said that the most significant common problem that Turkey and the European Union have had since the beginning of the 21st century is irregular migration. This problem, which has deepened in recent years, is addressed in the context of human rights and identities as well as increasing fiscal and economic burdens. The waves of migration faced by Turkey not only create heavy fiscal pressure on the Turkish economy but also cause significant social problems. A financial assistance program has been put into practice to keep refugees, trying to reach EU countries illegally, in Turkey. Turkey claims that getting insufficient support under the program which is being implemented since 2015. Although, it is mentioned that remarkable steps have been taken in this regard by emphasizing strategic cooperation in the EU Commission report in 2019. In this study, the financial assistance program which has been developed within the context of the EU-Turkey statement on March 18th, 2016, was created to manage irregular migration between Turkey and the EU and to support the process financially is analyzed. According to the results, the funds provided within the scope of the program enabled the implementation of many projects for refugees in Turkey. However, it is seen that financial aid should increasingly continue to effectively manage and financially support the irregular migration process.

**Keywords:** Financial Assistance Program, FRIT, Irregular Migration, Refugee Crisis,

\* Çalışma; "Göç: Önümüzdeki Yirmi Yılın Projeksiyonu ve Ötesi" Dokuz Eylül Üniversitesi Uluslararası Konferansı'nda (22-24 Şubat 2021) sözlü olarak sunulan özet bildirinin geliştirilmiş versiyonudur.

<sup>1</sup> Prof. Dr., Dokuz Eylül University, Faculty of Economics and Administrative Sciences, [asuman.altay@deu.edu.tr](mailto:asuman.altay@deu.edu.tr), <https://orcid.org/0000-0002-6685-8101>

<sup>2</sup> Dr., Dokuz Eylül University, İMYO, [esin.aslanpay@deu.edu.tr](mailto:esin.aslanpay@deu.edu.tr), <https://orcid.org/0000-0002-5652-1361>

## 1. GİRİŞ

İnsanlık tarihi bir göçler tarihidir. Yer değiştirerek yeni yaşamlar kuran insanların dünyada kültürel, dini ve her türlü sosyal, ekonomik ve siyasi değişim ve dönüşümlere yol açtıkları söylenebilir. İklim ve çevre koşullarındaki değişimden, güvenlik, kıtlık ve kuraklık, salgın hastalıklar, büyük afetler vb. gibi birçok nedenle insanlar bağımsız ya da kitlesel olarak göç hareketlerine girişmektedirler. Göç veren ve göç alan bölge ve ülkelerin olumlu ya da olumsuz olarak bu hareketlerden etkilendikleri bir gerçektir. Birçok olumlu etkinin yanında ortaya çıkan etkiler, göç veren (itici güç) ülkeler ile göç alan (çekici güç) ülkelerde çok boyutlu toplumsal değişimlere neden olmaktadır. Küreselleşmenin insani, teknolojik, iletişim ve haberleşme temelli hızlı gelişmeler yaşadığı iki binli yıllardan sonra önemli sayılabilecek düzeyde bireysel ya da kitlesel “düzensiz göçler” görülmeye başlamıştır.

“Düzensiz göç”, bir ülkeye yasadışı yollarla giriş yapmak, yasadışı biçimde ilgili ülkede kalmak ya da yasal yollarla bir ülkeye gelerek, yasal sürede çıkmamak anlamına gelmektedir (Göç İdaresi Başkanlığı, 2021a). Düzensiz göçe maruz kalan ülkeler, göçle gelenin amaçlarına göre hedef ya da geçiş (transit) ülkesi konumundadır. Türkiye, uzun yıllardır dış göç veren ve bölgeleri arasında iç göç geçişkenliğinin yoğun olduğu bir ülke iken iki binli yılların özellikle ikinci on yılından bu yana düzensiz göçe maruz kalan bir ülke konumunda olmuştur. Özellikle sınırında yaşanan Suriye krizi ve iç savaşı nedeniyle yoğun bir Suriyeli göçü ile karşı karşıya kalmıştır. Bunun yanında savaş, işsizlik vb. nedenlerle Afganistan, Irak, kısmen İran, Pakistan ve Afrika ülkelerinden gelen insanlar için geçiş ülkesi haline gelmiştir. Bu şekilde göç eden insanların hedef ülkeleri ise Avrupa ülkeleri olmaktadır. Türkiye ile komşuluğu olan ve Akdeniz ile Ege Denizi’ni paylaşan ülkeler, başta Yunanistan ve İtalya olmak üzere, deniz yolu ile geçiş yapmaya çalışan binlerce insanla yüz yüze kalmışlardır. Bu durum AB ülkeleri ile Türkiye’yi düzensiz göç dalgası sorunu ve çekişmesi ile baş başa bırakmıştır.

Bu süreçte AB ülkeleri, sosyal olumsuzlukların yanında mali ve ekonomik olumsuzluklarla baş etmek durumunda kalan Türkiye’ye yardım kararı almışlardır. 2015 yılında yasal olmayan yollarla Türkiye üzerinden gelen düzensiz göçü Türkiye’de tutabilmek amacıyla bir mali program başlatılarak uygulamaya konulmuştur. Program kapsamında Türkiye yetersiz destek aldığını öne sürerken AB Komisyonunun 2019 yılında yayınlanan raporunda stratejik işbirliği vurgusu yapılarak, bu konuda önemli adımlar atıldığından söz edilmektedir.

Bu çalışmada öncelikle Türkiye-AB arasında düzensiz göç ve mülteci krizi süreci, Türkiye’nin ve AB’nin bu süreç karşısındaki durumları ve ortaya koydukları tutum değerlendirilecektir. Akabinde düzensiz göçün yönetilmesi ve mali açıdan desteklenmesi amacıyla oluşturulan “18 Mart 2016 tarihli AB-Türkiye Mutabakatı” kapsamında geliştirilen mali angajman programı incelenecektir. Ayrıca mali yardım programının uygulanma süreci ve bu konuda oluşturulan politikalar analiz edilerek özellikle yakın geleceğe ilişkin değerlendirmeler yapılacaktır.

## 2. DÜZENSİZ GÖÇ VE MÜLTECİ KRİZİ: TÜRKİYE VE AB

Göç bir olgudur. Göç olgusu, birçok nedene bağlı olarak meydana gelir ve farklı sonuçlara yol açar. Özellikle yeni yüzyılın ilk on yılı sonrası dünyada birçok nedene bağlı olarak önemli ve farklı sonuçları olan “göç dalgaları” yaşanmaktadır. Farklı zaman ve tarihlerde ve yasadışı olmak üzere ortaya çıkan göçler genel başlık olarak “düzensiz göç” şeklinde nitelendirilmektedir. Düzensiz göçe konu olan insanlar, göç edilen ülkeye giriş şekilleri ve ülkede kendilerine verilen statü gereği bir nitelik kazanırlar. Sığınmacı, mülteci, misafir, geçici koruma altında vb. statülerde belirlenebilirler. Bu nitelikler, ülkenin bağlı olduğu ulusal ve uluslararası yasa ve anlaşmalara bağlı olarak değişebilmektedir. Aşağıda bu konu ele alınarak özellikle geçiş ülkesi olan Türkiye ile hedef ülkesi olan AB ülkelerinin durumu incelenecektir.

### 2.1. Düzensiz Göç ve Mülteci Krizi

Düzensiz göç, bir ülkeye yasa dışı yollarla giriş yapmak, bir ülkede yine yasalara uygun olmayan biçimde kalmak ya da yasal yollarla girilen ülkeden yasal süre aşılmış olmasına rağmen ayrılmamak anlamlarını taşımaktadır (Göç İdaresi Başkanlığı, 2021a). Benzer biçimde 6458 Sayılı Yabancılar ve Uluslararası Koruma Kanunu’nun 3. maddesinin 1 bendine göre “düzensiz göç, yabancıların yasa dışı yollarla Türkiye’ye girişini, Türkiye’de kalışını, Türkiye’den çıkışını ve Türkiye’de izinsiz çalışmasını ifade etmektedir” (YUKK, 2013).

Düzensiz göç, hedef, transit ve kaynak ülkeler açısından farklı anlamlar taşıdığından ülkelerin düzensiz göç karşısındaki konumlarına göre ayrı ayrı değerlendirilmesi gerekmektedir. Düzensiz göç, hedef ülkeler açısından yasadışı yollarla gelen ya da yasal yollarla geldiği halde yasal sürenin sonunda ülkeden ayrılmayan kişileri kapsarken kaynak ülke açısından ülkesinin sınırlarını yasal düzenlemelere uygun olmayan biçimde terk eden kişileri kapsamaktadır. Transit ülkeler açısından ise hedef ülkeye ulaşmak için yasal ya da yasadışı yollarla ülkeye giriş yapıp, söz konusu ülkeyi bir geçiş ülkesi gibi kullanarak ülkeden ayrılan kişilerdir (Göç İdaresi Başkanlığı,

2021a). Düzensiz göç, hiçbir şekilde yasal bir kapsamda yer almamaktadır. Çünkü ülkeye ya yasa dışı yollardan girilmiştir ya da yasal yolla girilip yasal olmayan bir şekilde kalınmaktadır.

Türkiye, Avrupa ve Asya Kıtası'nı bağlayan bir yarımadadır. Karadeniz, Akdeniz ve Ege denizine kıyısı olan tek ülke olarak coğrafi konumu itibarıyla hem transit hem de hedef ülke olarak göç hareketlerinden etkilenmektedir (Canefe, 2016). Artan düzensiz göç hareketleri ile çeşitli sebeplerden Avrupa'ya geçiş için Türkiye'nin tercih edilmesi ise Türkiye, AB ve Avrupa Devletleri arasındaki ilişkileri önemli ölçüde etkilemektedir.

## 2.2. Türkiye'nin Düzensiz Göç Sorunu

Türkiye'nin coğrafi konumu, sığınmacılar, mülteciler ve göçmenler açısından önemli bir kabul ve geçiş ülkesi olarak değerlendirilmesine yol açmaktadır. Başta Suriye ve Irak olmak üzere bazı Orta Doğu ülkelerinde yaşanan çatışmalar, Türkiye'ye eşi benzeri görülmemiş bir göç hareketine neden olmuştur. Bunun sonucunda ülke, dünyada en yüksek sayıda mülteciye ev sahipliği yapar duruma gelmiştir. Türkiye'deki 4 milyon civarında mültecinin 3,6 milyonu, kayıt altındaki Suriyelilerden oluşmaktadır. Bu sayının bir kısmını ise Afganistan, Irak, İran ve Somali'den gelerek, Türkiye'de kayıt altına alınan mülteciler ve sığınmacılar oluşturmaktadır. Türkiye, özellikle bu ülkelerden çeşitli nedenlerle ayrılmak zorunda kalan insanların kabulü ve desteklenmesi konusunda dünyanın dikkatini çeken bir çaba ortaya koysa da mülteci ve göçmenlerin sayısı ve yoğunluğu yerleşik topluluklar üzerinde önemli etkilere neden olarak sosyal uyumu zorlaştırmaktadır (European Commission, 2020: 2).

Tarihsel olarak Avrupa ülkelerine göçmen işçi gönderen bir ülke olan Türkiye, yaklaşık olarak geçtiğimiz 30 yılda göç alan bir ülke konumuna gelmiştir (İçduygu ve Aksel, 2012: 20). 1980'lerin başından bu yana Türkiye toprakları, düzenli göçmenlerden düzensiz ve transit göçmenlere, sığınmacılara varan bir çeşitlilikle büyük çaplı göç akımlarına ev sahipliği yapmaktadır (İçduygu, 2003: 17). Bu durumun bir nedeni, Türkiye'nin tarihsel olarak siyasi karışıklıkların, çatışma ve savaş koşullarının mevcut olduğu bir bölgenin stratejik bir konumunda bulunması iken bir diğer nedeni ise dünya göç sistemlerini genel olarak etkileyen küreselleşme süreci olarak ifade edilebilir (İçduygu ve Aksel, 2012: 20). Küreselleşmenin de etkisiyle Türkiye, günümüzde göç alan ve transit bir ülke konumuna gelmiştir (İçduygu ve Yüksek, 2012: 442).

Türkiye'de yakalanan düzensiz göçmenler için üç ana profilden söz etmek mümkündür. İlki, Türkiye'yi, çoğunlukla bir Avrupa ülkesine göç etmek amacıyla geçiş ülkesi olarak kullanan transit göçmenler olarak ifade edilebilir (İçduygu ve Aksel, 2012: 21, 22). Türkiye'ye çoğunlukla Orta Doğu ile çeşitli Asya ve Afrika ülkelerinden gelen ve Türkiye'yi bir geçiş noktası olarak kullanarak Batı Avrupa'ya ulaşmayı hedefleyen düzensiz göçmenler bu kategoride değerlendirilebilir (İçduygu, 2003: 17). İkincisi, yaşamak ve çalışmak için geçerli yasal belgeleri olmaksızın Türkiye'ye gelen ya da kalmaya devam eden göçmenlerdir. Çoğunlukla Türkiye'ye yasal yollarla giriş yapan ve ekonomik fırsat arayışında olan; ancak kalış şartlarını ihlal ettikleri ya da vize sürelerini aştıkları için düzensiz göçmen olarak değerlendirilen yabancılar (İçduygu ve Aksel, 2012: 21, 25). Romanya ve Moldova gibi Doğu Avrupa ülkelerinden gelerek Türkiye'ye genel olarak yasal yollardan giriş yapan; ancak daha sonra vize sürelerini aşan ve vizelerini yenilemeyen göçmenler bu kapsamda düşünülebilir (İçduygu, 2003: 17). Üçüncüsü ise başvurusu reddedilen ve ülkeyi terk etmesi beklenen; ancak ülkeden ayrılmayan sığınmacılar olarak ifade edilebilir (İçduygu ve Aksel, 2012: 21). Başvuruları reddedilmiş; ancak kendi ülkelerine dönmek konusunda isteksiz olan sığınmacılar, yasadışı çalışma ya da yasal olmayan yollardan bir başka ülkeye göç etme arayışında olan kişilerdir (İçduygu, 2003: 18).

Literatürde göç olgusunun anlaşılmasına yönelik Castles ve Miller (2008: 39, 40) tarafından geliştirilmiş soru ölçütleri yer almaktadır. Sorular genel, yanıtlar ise oldukça özeldir. Tablo 1'de yer alan bu soru dizininin, göç alan ve göç veren ülkeler açısından göç olgusunun anlaşılması ve yönetilmesi sürecinde işlevsel olacağı söylenebilir. Türkiye açısından söz konusu sorulara verilecek yanıtlar, düzensiz göçün çerçevesini de belirli ölçülerde ortaya koyarak süreci anlaşılır kılacaktır.

### Tablo 1.

#### *Castles ve Miller'in Göç Olgusu Çerçevesinin Oluşturulması*

1. Ekonomik, toplumsal, çevresel, siyasi ve demografik faktörler göç kararının alınmasında hangi ölçüde belirleyicidir?
2. Göçmenler açısından göç edilen yer ne tür fırsatlar sunmaktadır?
3. Göç alan ve veren ülkeler açısından sosyal ağlar ve bağlantılar nasıl gelişim göstermektedir?
4. Göçmenlerin uyumlarına ve yerleşmelerine yönelik mevcut veya planlanan hukuki ve sosyal yapı ile uygulamalar nelerdir?
5. Göçmenlerin yerleşimci oldukları ülkelerde ne gibi etkiler ortaya çıkmaktadır? Bazen ayrımcılığa bazense çoğulcu bir ortamın oluşmasına neden olan unsurlar nelerdir?

6. Yerleşmenin göç alan ülkelerde ulusal kimlik, kültür ve toplumsal yapı üzerinde ne gibi etkileri olmaktadır?

7. Göçün göç veren bölge üzerindeki etkileri nelerdir?

8. Göç alan ve veren toplumlar arasında göç nedeniyle hangi açılardan yeni bağlantılar ortaya çıkmaktadır?

*Kaynak: Castles ve Miller 2008: 39, 40.*

Türkiye açısından Tablo 1’de yer alan soruların en azından görünür ve saptanabilir yanıtları, özellikle Suriye’den olan düzensiz göç bakımından çok kısa olarak Tablo 2’de yer almaktadır. Tarafımızca oluşturulan yanıtların her biri, tahmin edileceği gibi ayrı bir çalışma konusu olacak kadar kapsamlı ve disiplinler arası hususları içermektedir. Bununla birlikte, çalışmanın içeriği gereği düzensiz göç bağlamında her bir soruya kısaca değinilmeye çalışılmıştır.

**Tablo 2.**

*Castles ve Miller’in Göçle İlgili Sorularının Türkiye’deki Karşılığı*

1. Göçe ilişkin oluşturulan kurumsal kararların alınmasında özellikle siyasi değişimler yol göstericidir. Bunun yanında insan can güvenliği odaklı sosyal unsurlar da karar alınmasında yol göstericidir;

2. Hedef ülkelere geçiş özelliği olması;

Özellikle Suriye göçünde doğu illerinin kültür ve yaşam biçimi ile din ve inanç sistemine yakınlık;

Kayıt dışılığın yaygın olması nedeniyle kayıtsız istihdam imkânları;

Kayıtsız para ile yatırım yapma olanakları;

Devlet yardımlarının yaygınlığı;

3. Türkiye’ye başta Suriye sınırı olmak üzere, Irak, İran ve Afganistan iç savaşları nedeniyle düzensiz olarak göçmen gelmektedir. Bağlantısallık başta “sınır yakınlığı” olmaktadır. Bu da uluslararası bir “insan kaçakçılığı” bağına ve ağına yol açmaktadır.

4. İçişleri Bakanlığı nezdinde kurulan Göç İdaresi gerek Mevzuat ve gerekse yurt içi/yurt dışı faaliyetleri ile bu süreci yöneten bir kurumdur. Türk Kızılay’ı da sosyal ve fiziki imkânların sunulması amacıyla önemli alt ve üst yapı oluşturmaktadır. Sosyal ve ekonomik yardımlar sürekli yeniden düzenlenerek, daha fazla kapsayıcı hale gelmektedir.

5. Türkiye, Orta Doğu ve Avrupa arasında “çok kültürlü” bir yapıdadır;

Özellikle Orta Doğu ve Afrika göçleri, kültür ve bazen din ve değerler paydaşlığı noktasında uyumu kolaylaştırabilmektedir;

Daha modern ve eğitim seviyesi yüksek bölgelerde göç kapsamında gelen özellikle alt ve orta kültüre mensup mültecilerin sosyal ve ekonomik dışlanma ile karşılaştıkları görülebilmektedir;

6. Yerleşikler göçmenlerin ülkede kalış süreleri uzadıkça ve yerleşiklere göre devletin mültecilere sağladığı imkânlar artıkça olumsuz etkiler ortaya çıkabilmektedir;

7. Göçmen veren ülke demografik ve sosyal açıdan önemli bir insan kaybına ve niteliğine uğramaktadır. Bunun ekonomik ve siyasi etkileri ölçülmesi gereken boyutlarda olabilir;

8. Farklı kültürlerin bir aradalığının olduğu bir ülke olarak Türkiye, AB ülkelerine göre yeni kültürlerle uyumun daha güçlü olduğu bir ülke olarak görülebilir. Göç veren ülkelerin daha çok tanınması ile ticari ve ekonomik ve siyasi faaliyetler artabilir;

*Kaynak: Yazarlar tarafından oluşturulmuştur.*

Tablo 2’de Castles ve Miller’in bir ülkede Göç Olgusu Çerçevesinin oluşturulmasına yönelik sorularının Türkiye açısından çok kısa veri oluşturulmasına yönelik cevaplarına yer verilmiştir. Görüldüğü gibi her yanıtın kendi başına bir hipotez olarak ayrı bir analiz konusu olabileceği açıktır. Kısaca Tablo 2’den de anlaşılacağı gibi Türkiye, çok büyük ve çok boyutlu bir “düzensiz göç” olgusu ve gerçeği ile karşı karşıyadır. Bu süreç, son on yıllarda başlamış gibi görünse de 1990’lardan beri düzensiz göç sorunu farklı ve değişen biçimlerde hızlanarak devam etmektedir.

1990’lı yıllardan bu yana Türkiye’de yakalanan düzensiz göçmenlerin sayıları ve uyrukları farklı kompozisyonlarda gerçekleşmiştir. Geçtiğimiz 25 yıllık dönemde Türkiye’de yakalanan düzensiz göçmen sayılarında yaşanan değişimler Şekil 1’de gösterilmektedir. Özellikle 2014 yılından itibaren hızlı bir artış gösteren düzensiz göçmen sayısında 2018 ve özellikle de 2019 yılında bir sıçrama yaşandığı söylenebilir.



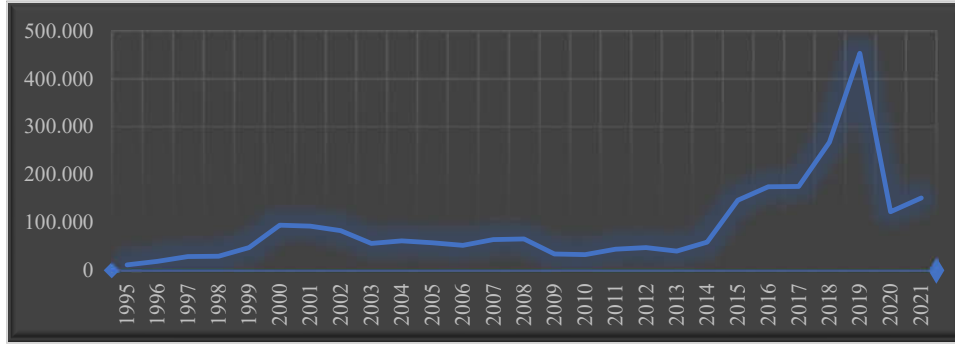

Şekil 1. Türkiye’de Yıllara Göre Yakalanan Düzensiz Göçmen Sayısı 1995-2021\*

Kaynak: İçduygu, 2008: 20; Göç İdaresi Başkanlığı, 2021b.

Türkiye’ye doğru gerçekleşen Suriye kaynaklı göç, yakın tarihte küresel ölçekte yaşanan en büyük göç hareketi olmasının yanında Türkiye Cumhuriyeti tarihinin de en büyük göç hareketidir (Bahçekapılı ve Çetin, 2015: 2). Ülkelerindeki can güvenliği tehdidi nedeniyle ani, kitlesel ve zorunlu biçimde göç eden Suriye uyruklu göçmenlerin, bu tarihten önce Türkiye’nin düzensiz göç profilinde belirleyici çoğunlukta yer almadığı söylenebilir. Nitekim 1995-2008 yılları arasındaki dönemde Türkiye’de yakalanan düzensiz göçmenler içinde Suriye uyruklu düzensiz göçmenler, ilk 10’da yer almamaktadırlar (İçduygu, 2008: 20).

Şekil 2’de gösterildiği üzere Göç İdaresi Başkanlığı verileri ise 2014 yılından özellikle 2018 yılına kadar olan dönemde Türkiye’de düzensiz göçün, Suriye uyruklu göçmenler tarafından karakterize edildiğini ortaya koymaktadır. Bahse konu dönemde, Türkiye’de düzensiz göçün Suriyelileşmesi olarak ifade edilebilecek bir süreç yaşandığı söylenebilir.

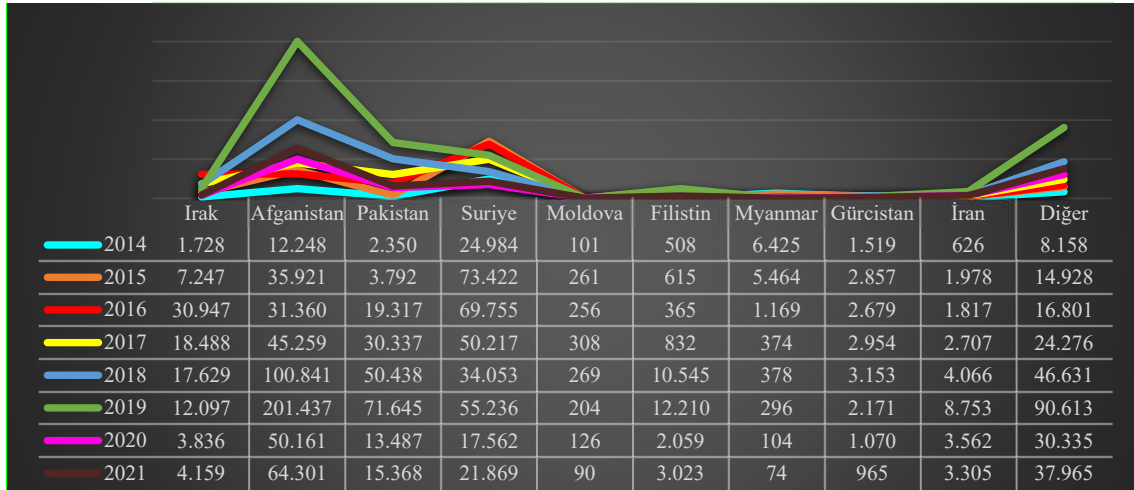

Şekil 2. Türkiye’de Yıllara Göre Yakalanan Düzensiz Göçmenlerin Uyrukları\*

Kaynak: Göç İdaresi Başkanlığı, 2021b.

2015 yılında Türkiye’de yakalanan düzensiz göçmen sayısı, bir önceki yıla göre %150; Suriyeli düzensiz göçmen sayısı ise yine bir önceki yıla göre %194 artmıştır. 2018 yılından sonraki dönemde de Türkiye’de azımsanmayacak sayıda Suriye uyruklu düzensiz göçmen yakalanmış olsa da Afganistan uyruklu düzensiz göçmenler birinci; Pakistan uyruklu düzensiz göçmenler ikinci; Suriye uyruklu düzensiz göçmenler üçüncü sırada yer almışlardır. 2019 yılı, son 25 yıllık dönemde Türkiye’de yakalanan düzensiz göçmen sayısının en fazla olduğu yıl olmuştur (Göç İdaresi Başkanlığı, 2021b). Afganistan kaynaklı düzensiz göçün artışında Afganistan’da yaşanan çatışma ve iç karışıklık koşulları etkili olurken Pakistan’dan gelen düzensiz göçün daha çok ekonomik gerekçelerle gerçekleştiği söylenebilir. Düzensiz göçmen sayısındaki bu genel artış, düzensiz göç kaynaklık eden ülkelere içkin sorunlardan kaynaklanmakla birlikte; bu tür göçmenlerin Avrupa sınırlarına ulaşmadan Türkiye’de yakalanmaları, çalışmanın ilerleyen bölümünde incelenecek olan Türkiye-AB Mutabakatı gereği Türkiye’nin taahhütlerini yerine getirmesinin sonucu olarak izah edilebilir.

\* 09.12.2021 itibarıyla

\* 09.12.2021 itibarıyla

### 2.3. Mülteci Krizinin Türkiye Ekonomisine Etkileri

Suriye krizinin neden olduğu düzensiz göç, boyutu ve etki alanı düşünüldüğünde sosyal ve mali açılarından yönetilmesi son derece güç bir sürece neden olarak ülke ekonomisi üzerinde önemli etkiler doğurmuştur. Türkiye açısından çalışmanın konusunu oluşturan AB-Türkiye Mutabakatı'nın en önemli nedeni, Suriyelilere ev sahipliği yaparken katlanılan bu maliyetlerin son derece yüksek olmasıdır. İşgücüne katılımın azalması, işsizliğin ve kayıtdışı çalışmanın yaygınlaşması gibi etkiler doğururken artan kamu hizmeti talebi, kamu maliyesi üzerinde baskı oluşturmaya başlamıştır. Özellikle Suriyeli göçmenlerin yoğun olarak bulunduğu bölgelerde başta konut ve kira fiyatlarında olmak üzere mal ve hizmet fiyatlarında artışlar meydana gelmiştir. Ayrıca özellikle istihdam ve talep yönlü etkilerin, negatif etkilerin yanı sıra belirli katkı ve fırsatları da ortaya çıkardığı yönünde görüşler ve çalışmalar da bulunmaktadır.

Ceritoglu vd. (2015) mülteci krizinin erken dönemini inceledikleri çalışmalarında Suriyelerin istihdamının Türkiye'de yerli işgücü açısından işgücüne katılım, kayıt dışı istihdam ve iş bulma oranlarını azalttığını ve genel işsizlik düzeyini artırdığını bulgulamışlardır. Bu durumdan en fazla etkilenenler ise kadınlar, genç çalışanlar ve eğitim düzeyi düşük çalışanlar gibi dezavantajlı gruplardır.

Altunç vd. (2017), dış göçün Türkiye üzerindeki etkilerini işsizlik, enflasyon ve ekonomik büyüme açısından incelemişlerdir. Çalışmadan elde edilen bulgulara göre dış göçler ile GSYH arasında çift yönlü bir nedensellik ilişkisi bulunmaktadır. Ayrıca ekonomik büyümeden enflasyona, enflasyondan işsizliğe, işsizlikten ekonomik büyümeye doğru tek yönlü bir nedensellik ilişkisi olduğu saptanmıştır. Nurdoğan ve Şahin (2019), Türkiye'deki yabancı sayısını, işsizliğin nedenlerinden biri olarak tespit etmişlerdir. Engin ve Konuk (2021), Uluslararası göçün Türkiye ekonomisi üzerindeki etkilerini inceledikleri çalışmalarından elde edilen sonuçlar, göç oranındaki artışın işsizlik ve ekonomik büyümeyi artırdığını göstermektedir.

Suriyelilerin kayıt dışı çalışmasının Türkiye ekonomisi üzerindeki etkileri ise olumlu ve olumsuz açılarından iç içe geçmiş durumdadır. Bu kapsamda istihdam oluşturma, gelir etkisiyle oluşan talep artışının milli geliri artırması, devletin atıl bıraktığı fonların özel sektörde elinde kalmasıyla oluşan kaynak dağılımı etkinliği ve kayıt dışı sektörlerin rekabet gücü artışı etkileri genel olumlu etkiler olarak sayılabilir. Olumsuz etkiler ise vergi gelirlerinin azalması, vergi adaletsizliği, kamu hizmetlerinin sunulmasında kayıtlı sektörlerin daha fazla vergiye maruz kalması nedeniyle oluşan kaynak dağılımı etkisizliği, kayıtlı sektörlerin haksız rekabete maruz kalması, ekonomik verilerin doğru analizinin engellenmesi, çocuk emeğinin sömürülmesi, sosyal güvenlik sistemi darboğazları gibi etkiler şeklinde ortaya çıkabilir (Yıldız ve Yıldız, 2017: 38).

Kira artışı sorunu, bütün şehirlerde belirli ölçüde kendini göstermektedir. Özellikle sınır illerinde ev sahipleri, evlerini daha yüksek kira talep edebildikleri Suriyelilere kiralamayı tercih etmekte ve hatta mevcut kiracılarını çıkararak, daha yüksek bir kira bedeli ile Suriyelilere kiralayabilmektedir. Hayat pahalılığı konusu da sorunun bir başka yönünü oluşturmaktadır. Yine özellikle sınır illerinde olmak üzere artan talep, temel gıda maddeleri ile konut fiyatlarını yükseltmiştir. Sınır illerindeki enflasyon oranı, genel olarak Türkiye ortalamasının üzerindedir (Orhan ve Gündoğar, 2015: 17).

Genel olarak değerlendirildiğinde Suriyelilerin kayıt dışı istihdamı, gelir etkisi aracılığıyla talebi ve ekonomik büyümeyi olumlu yönde etkilediği gibi enflasyonu artırabilmektedir. Ayrıca bu tür bir istihdam biçiminin yerli istihdamı gerek kayıtlı gerekse kayıt dışı piyasalardan dışlama etkisi olduğu; işgücüne katılımı azaltacağı ve işsizliği artıracığı açıktır. Kayıtlı ve kayıt dışı sektörlerde Suriyelilerin sebep olduğu artan emek arzı, ücretlerde azalma ile sonuçlanabilmektedir. Kayıt dışı istihdamın yaygınlaşması, vergi gelirlerinin potansiyelin altında kalmasına ve kayıtlı istihdam açısından vergi adaletsizliğinin ortaya çıkmasına neden olmaktadır.

### 2.4. Mülteci Krizi Sürecinde Türkiye'den Avrupa'ya Düzensiz Göç

2011 yılında patlak veren Suriye iç savaşı, çatışma ortamından uzaklaşarak kendilerinin ve ailelerinin can güvenliğini sağlamak isteyen milyonların göç hareketlerine neden olmuştur. Suriyeli sığınmacılara uluslararası koruma sağlayan Türkiye, bu süreçte özellikle yasa dışı yollarla Avrupa ülkelerine yönelen göçü de yönetmeye çabalamıştır.

Düzensiz göçmenlerin Türkiye'den Avrupa'ya ulaşmak için kullandıkları güzergâhlar, Doğu Akdeniz, Orta Akdeniz ve Batı Balkan rotaları şeklinde ifade edilebilir (Frontex, 2019: 16, 17). AB Sınır Güvenliği Birimi Frontex'in verilerine göre Doğu Akdeniz rotasını kullanarak Avrupa'ya giriş yapmak isteyen düzensiz göçmenlerin sayısı, 2015 yılında 885.386 gibi bir düzeye ulaşarak, II. Dünya Savaşı'ndan bu yana Avrupa Kıtası'nın karşılaştığı en büyük göç dalgası olarak tarihine geçmiştir. Rekor düzeye ulaşan bu sınır ihlallerinde göçmenlerin önemli bir çoğunluğunun sırasıyla Suriye, Afganistan ve Somali uyruklu oldukları bildirilmiştir

(Frontex, 2021a). 2019 yılında ise ilk sırada Afganistan, ikinci ve üçüncü sırada Suriye ve Türkiye uyruklu düzensiz göçmenler yer almaktadır (Frontex, 2020: 24).

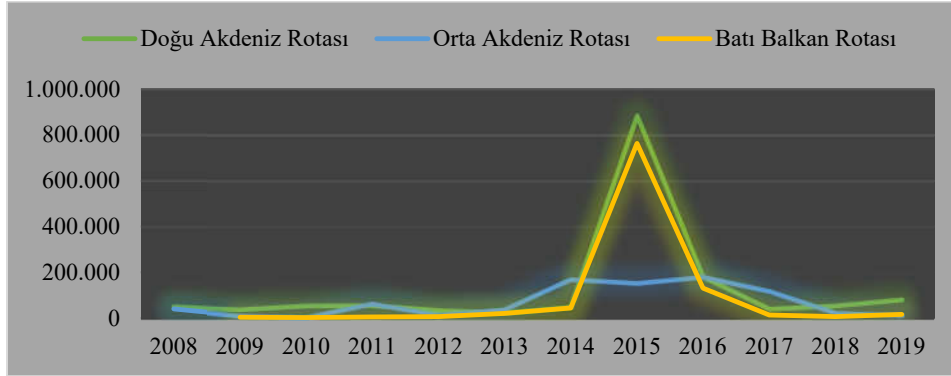

Şekil 3. Doğu Akdeniz-Orta Akdeniz ve Batı Balkan Rotaları Üzerinden Yasadışı Sınır İhlalleri  
Kaynak: Frontex, 2021a, 2021b, 2021c; Frontex 2020.

Orta Akdeniz Rotası üzerinden Avrupa'ya geçmeye çalışan düzensiz göçmenlerin sayısı, 2013 yılında 40.000 kişi iken 2014 yılında bir sıçrama yaşayarak 170.664'e yükselmiştir. 2015 yılında bir azalma yaşansa da düzensiz göçmen sayısı 153.946'yı bulmuştur. Söz konusu trend, 2016 yılında da devam etmiş ve 181.376 düzensiz göçmen kayıtlara geçmiştir.

2017 yılının ilk yarısında da benzer bir durum söz konusu iken Temmuz ayından itibaren düzensiz göçmen sayısı aniden düşmeye başlamıştır (Frontex, 2021b). 2019 yılında Orta Akdeniz Rotası üzerinden meydana gelen sınır ihlallerinde göçmenlerin sırasıyla en çok Tunus, Sudan ve Fildişi Sahili kökenli oldukları bildirilmiştir (Frontex, 2020: 24).

Batı Balkan rotası üzerinden gerçekleşen sınır ihlalleri, 2015 yılında 764.033 kişi ile bir önceki yıla göre 14 kat artmış olarak kayıtlara geçmiştir. 2016 yılında sayı büyük bir düşüşle 130.325 ve 2017 yılında ise 12.179 olarak gerçekleşmiştir (Frontex, 2021c). Batı Balkan rotasını kullanarak sınır ihlali yapan düzensiz göçmenlerin uyrukları sayısal olarak incelendiğinde 2015 yılı için Suriye, Irak ve Afganistan ve 2019 yılı için ise Afganistan, Suriye, Irak şeklinde sıralanmıştır (Frontex, 2020: 24).

### 3. AB MALİ YARDIM PROGRAMININ BAŞLATILMASI VE KAPSAMI: 18 MART 2016 TARİHLİ AB-TÜRKİYE MUTABAKATI

Göç İdaresi Başkanlığı ve Frontex verilerine de yansdığı üzere son yıllarda derinleşen düzensiz göç sorunu giderek artan mali, ekonomik ve sosyal yükler yaratmıştır. Bunun yanında söz konusu sorun, insan hakları ve kimlikler bağlamında da önemli sorunları ortaya çıkarmaktadır. Türkiye'nin karşı karşıya kaldığı göç dalgası, Türkiye ekonomisi üzerinde büyük bir mali baskı oluştururken önemli toplumsal olaylara da neden olmaktadır.

Suriye krizinin neden olduğu göç dalgasına karşı Türkiye ve AB arasında atılan en önemli adımın, Türkiye'nin uzun yıllar imzalamaya mesafeli durduğu Türkiye-AB Geri Kabul Anlaşması olduğu söylenebilir. 16 Aralık 2013 tarihinde imzalanarak, 1 Ekim 2014 tarihinde yürürlüğe giren Türkiye-AB Geri Kabul Anlaşması'nın ardından yapılan müzakereler sonucunda 15 Ekim 2015 tarihinde Ortak Eylem Planı üzerinde anlaşmaya varılmıştır (Tekin, 2017: 667). 29 Kasım 2015 tarihli Türkiye-AB Zirvesi ile Türkiye'de bulunan Suriye uyruklu göçmenleri desteklemek ve göç yönetiminde işbirliğini sürdürmek amacıyla 15 Ekim 2015 tarihinde kabul edilen; ancak ad referendum<sup>1</sup> niteliği taşıyan Ortak Eylem Planı'nın hayata geçirilmesine karar verilmiştir (29 Kasım 2015 TR-AB Zirve Bildirisi, 2015). Özellikle Suriye mülteci krizinin etkisiyle ani ve kitlesel boyutlara ulaşan göç hareketlerinden endişe duyan AB ve üye devletler, Türkiye'nin süreçteki rolünü devam ettirmesi isteğiyle siyasi ve mali olarak destek sağlama kararı almışlardır. Zirve ile AB-Türkiye ilişkilerinin geliştirilmesi ve Türkiye'nin göçmen krizi yönetimine katkı sağlanması niyeti ortaya konulmuştur (European Council, 2015).

<sup>1</sup> Danışma Koşullu İmza/Geçici Onay: Temsilci ya da müzakerecinin uluslararası sözleşmeyi adına hareket ettiği hükümete danışıp, onayını almak şartı ile imza etmesi. (Temsilci ya da müzakerecinin ülkesinin talimatlarının ya da kendi yetkisinin sınırları aşmaktan çekindiği durumlarda gerçekleşir.)

AB-Türkiye Ortak Eylem Planı, mevcut göç krizini, iki bölüm olarak ele almaktadır (European Commission, 2015a):

1. Suriyelilerin kitlesel akınına yol açan temel nedenlerin ele alınması; Suriyelilerin ve Türkiye'deki ev sahibi toplulukların desteklenmesi;
2. Düzensiz göçün önlenmesine yönelik işbirliğinin güçlendirilmesi,

AB-Türkiye Ortak Eylem Planı gerek AB açısından gerekse Türkiye açısından birtakım beklentiler ve niyetler ortaya koymaktadır. Buna göre Türkiye'den Suriyelilere yönelik politikalarına devam etmesi; Türkiye'de kalmaya devam ettikleri süre boyunca Suriyeli göçmenlerin eğitim, sağlık gibi kamu hizmetlerinden yararlanmalarının ve ekonomik yaşama katılımlarının sağlanması ile özellikle düzensiz göçün önlenmesinde AB ile koordineli olarak çalışması beklenmektedir.

2015 yılında AB üyesi devletlerin Türkiye'deki mültecilere yönelik olarak finansman çağrısında bulunmaları üzerine Komisyon -10 Şubat 2016, 14 Mart ve 24 Temmuz 2018 tarihlerinde üzerinde değişiklik yapılan- 24 Kasım 2015 tarihli kararı ile "Türkiye'deki Mülteciler için Mali Yardım Programı'nı (FRIT)" başlatmıştır (European Commission, 2020: 3). 17 Şubat 2016'da "Türkiye Mülteci Aracı" Yönlendirme Komitesi'nin ilk toplantısı ile FRIT uygulamaya geçirilmiştir. Komisyon, toplantının akabinde FRIT kapsamındaki ilk projelerin sözleşmeye bağlanması için gerekli adımları hızla atmıştır (European Commission, 2017: 4).

18 Mart 2016 tarihinde gerçekleştirilen Zirve'de Avrupa Birliği ve Türkiye, Ortak Eylem Planı'nın uygulanmasına yönelik irade ve taahhütlerini yineleyerek Türkiye-AB ilişkileri ve göç yönetimine ilişkin diğer önlemler üzerinde mutabakata varmışlardır. Böylelikle "18 Mart 2016 tarihli AB-Türkiye Mutabakatı" ortaya çıkmıştır (European Commission, 2017: 4). Zirve'de özellikle üzerinde durulan ve mutabık kalınan hususlar; düzensiz göçün önlenmesine yönelik atılacak adımların belirlenmesi, insan kaçakçılığı ile kararlı biçimde mücadele edilmesi ve FRIT kapsamında başlangıç olarak tahsis edilen 3 milyar Euro tutarındaki bütçenin hızla sığınmacıların en çok ihtiyaç duyduğu alanlarda gerçekleştirilecek projelere yönlendirilmesi olmuştur. Ayrıca 3 milyar Euro tutarındaki fon tam olarak kullanılma durumuna geldiğinde ve Mutabakat'ta sözü edilen yükümlülükler karşılandığında FRIT kapsamında 3 milyar Euro tutarında ilave fonun 2018 yılının sonuna kadar devreye sokulacağı belirtilmiştir (18 Mart 2016 TR-AB Zirve Bildirisi, 2016).

### 3.1. Yardım Mekanizmalarının Oluşturulması ve Tahsis Miktarı

FRIT, AB bütçesi ile üye devlet katkılarının harekete geçirildiği bir mekanizmadır. Bu kapsamda Yardım Programı'nın kaynakları, AB bütçesinden ve dışarıdan sağlanan gelirler kapsamında üye devletlerin AB bütçesine ilave katkılarından oluşmaktadır (European Commission, 2020: 3).

Üye devletler, kendi ulusal katkılarını sunma iradesini ortaya koymuştur. Bu irade, 3 Şubat 2016 tarihinde üye ülkelerin temsilcileri tarafından kabul edilen ve Yardım Programı'nın ikinci dilimi üzerinde varılan anlaşma ile güncellenen Ortak Uzlaşma çerçevesinde gerçekleşmiştir. Ortak Uzlaşma ile bir koşulluluk çerçevesi de belirlenmiştir. FRIT'nin ilk dilimi (2016-2017) çerçevesinde toplam 3 milyar Euro tahsis edilmiştir. Söz konusu bütçenin 1 milyar Euro'luk bölümü AB bütçesinden karşılanırken 2 milyar Euro'luk kısmı üye ülkelere sağlanmıştır (Council of European Union, 2018; European Commission, 2017: 4).

3 milyar Euro, FRIT'nin hayata geçirilmesinden önce Komisyon tarafından Türkiye'ye tahsis edilen 345 milyon Euro'luk finansmana ve üye ülkelerin iki yönlü yardımına ek olarak sağlanmıştır. 2013-2015 yıllarında sağlanan söz konusu fon desteği çeşitli finansman araçları aracılığıyla gerçekleştirilmiştir. Bunlar; "İnsani Yardım Aracı (HUMA)", "Katılım Öncesi Mali Yardım Aracı (IPA)" ve "İstikrar ve Barışa Katkı Aracı" gibi çeşitli dış finans araçları ile "Suriye Krizine Müdahale için AB Bölgesel Güven Fonu (EUTF)" kapsamında uygulanan çeşitli projeler şeklindedir. Krizin başından bu yana AB, Suriye halkını desteklemek üzere idaresindeki siyasi ve insani yardım araçlarını belirli ölçülerde sürece dahil etmeye çalışmaktadır. Bu kapsamda üye devletlerle kolektif biçimde harekete geçirilen 17 milyar Euro tutarındaki fonla insani yardım, kalkınma yardımı, ekonomik yardım ve istikrar yardımı gibi destekler sağlamıştır (European Commission, 2020: 3).

### 3.2. Yardım Programının İşleyişi

FRIT ile yardımların Türkiye'de yaşayan mültecilere hızlı, etkin ve etkili şekilde ulaşmasının sağlanması amaçlanmıştır. Programın bu amaca uygun bir eşgüdüm mekanizması olduğu görülmektedir. Yardım Programı ile Avrupa Birliği finansman araçları, insani ve/veya kalkınma yardımı olarak harekete geçirilmektedir. Bu kapsamda mültecilerin ihtiyaçları ile birlikte ev sahibi toplulukların ihtiyaçları da gözetilmektedir (European Commission,

2015b: 4). FRIT kapsamındaki yardımlar proje bazlı olup insani yardım, kalkınma yardımı; eğitim, sağlık, belediye hizmetleri, temel ihtiyaçlar ve sosyoekonomik destek alanlarını içermektedir.

FRIT'nin sıkı mali yönetim çerçevesinde hızlı, verimli ve etkin biçimde uygulanmasına önem ve öncelik verilmektedir. Ayrıca program kapsamında hayata geçirilen müdahalelerin sürdürülebilirliği ve ulusal karar alıcılar tarafından benimsenmesi de önem arz etmektedir. Müdahale edilecek alanların öncelik sıralamasının belirlenmesinde kapsayıcı ve bağımsız bir ihtiyaç değerlendirmesi (European Commission, 2016) dikkate alınmaktadır. Nitekim sözü edilen ihtiyaç değerlendirmesi, 2018'de güncellenmiştir (European Commission, 2018a). Bununla birlikte ihtiyaç listelerinin daha sık güncellenmesi gereği açıktır. Çünkü kırılgan gruplar kapsamında yer alan kadın, yaşlı, çocuk ve engelliler için çok hızlı, verimli ve değişebilir ihtiyaçlara acil karşılık verebilecek mekanizmaların oluşturulması ihtiyacı varlığını korumaktadır.

### 3.3. Mali Yardımların Dış Finansmanı

Yardım Programı, aşağıdaki dış finansman araçları kapsamında hazırlanmıştır (European Commission, 2020: 5):

- İnsani Yardım,
- Avrupa Birliği Komşuluk Aracı, “Avrupa Komşuluk Aracını tesis eden (AB) 232/2014 sayılı Avrupa Parlamentosu ve AB Konsey Tüzüğü”,
- Kalkınma İşbirliği Aracı, “Kalkınma İşbirliği için finansman aracını tesis eden (AB) 233/2014 sayılı Avrupa Parlamentosu ve Konsey Tüzüğü”,
- Katılım Öncesi Mali Yardım Aracı, “Katılım Öncesi Mali Yardım Aracını tesis eden (AB) 231/2014 sayılı Avrupa Parlamentosu ve Konsey Tüzüğü”,
- İstikrar ve Barışa Katkı Aracı, “İstikrar ve Barışa Katkı Aracını tesis eden (AB) 230/2014 sayılı Avrupa Parlamentosu ve Konsey Tüzüğü”,

Birlik bütçesinden finanse edilen önlemler, Birliğin mali kurallarına ve tüzüklerine göre uygulanmaktadır. Yardım, Türkiye'nin Ortak Eylem Planı ve Mutabakata bağlı taahhütlerine uyması koşulu ile uygulanmaktadır (European Commission, 2020: 5).

### 3.4. Mali Kapasite, Süre ve Niteliği Bakımından Finansman

FRIT ile toplam 6 milyar Euro bütçe sağlanmaktadır. İki dilim şeklinde sağlanan bütçenin birinci dilimi kapsamındaki projelerin en geç 2021 ortasına kadar devam edeceği öngörülmüştür. Bütçenin ikinci dilimi ile sağlanan projelerin ise en geç 2025 ortasına kadar devam edeceği belirtilmekle birlikte; çoğu projenin bu tarihten daha önce son bulacağı öngörülmektedir (European Commission, 2020: 5).

2016-2017 Dönemi için sağlanan 3 milyar Euro tutarındaki yardımın 2 milyar Euro tutarındaki kısmının, AB üyesi ülkeler arasındaki dağılımı Tablo 3'te görülmektedir.

**Tablo 3.**

*2016-2017 Dönemi için AB Üyesi Ülkelerin Türkiye Mülteci Aracına Ulusal Katkıları, (Milyon Euro)*

Üye Ülke	Ulusal Katkı	Üye Ülke	Ulusal Katkı	Üye Ülke	Ulusal Katkı
Belçika	57.6	Fransa	309.2	Avusturya	45.6
Bulgaristan	5.9	Hırvatistan	5.9	Polonya	57.0
Çek Cumhuriyeti	20.4	İtalya	224.9	Portekiz	24.4
Danimarka	38.4	Letonya	3.5	Romanya	21.6
Almanya	427.5	Litvanya	5.2	Slovenya	5.2
Estonya	2.8	Lüksemburg	4.3	Slovak Cumhuriyeti	10.5
İrlanda	22.9	Macaristan	14.7	Finlandiya	28.4
Yunanistan	25.1	Malta	1.1	İsveç	61.3
İspanya	152.8	Hollanda	93.9	Birleşik Krallık	327.6

*Kaynak: European Council, 2016.*

2016-2017 Dönemi için AB bütçesinden sağlanan 1 milyar Euro'nun 250 milyon Euro'luk kısmı 2016'da 750 milyon Euro'luk kısmı 2017'de seferber edilmiştir (European Commission, 2020: 7). Yardım Programının ikinci

dilimi kapsamında (2018-2019) ilave 3 milyar Euro tahsis edilerek FRIT, toplam tutarı olan 6 milyar Euro'ya ulaşmıştır.

2018-2019 dönemi için belirlenen yardım kapsamında AB bütçesinden 2 milyar Euro sağlanmıştır. 2 milyar Euro'nun 550 milyon Euro'luk tutarı, 2018'de kullanıma hazır hale getirilmiş ve 2019 yılında harekete geçirilmiştir. Üye ülkeler tarafından ise birinci dönem için 2016, 2017, 2018 ve 2019 yıllarında sırasıyla 677 milyon Euro, 847 milyon Euro, 396 milyon Euro ve 80 milyon Euro tutarında katkı sağlanmıştır. İkinci dönem için ise üye ülkeler tarafından 2018, 2019, 2020 ve 2021 yıllarında sırasıyla 68 milyon Euro, 202 milyon Euro, 265 milyon Euro ve 166 milyon katkı sağlanmış olup (European Commission, 2022: 6), geri kalan ödemelerin 2023 yılına kadar gerçekleştirilmesi planlanmıştır. Üye devletlerin katkıları, dışarıdan tahsis edilen gelir olarak ve "Katılım Öncesi Mali Yardım Aracı" ile "İnsani Yardım" bütçe kalemlerine eklenerek doğrudan Birlik Bütçesine aktarılmaktadır (European Commission, 2020: 7).

COVID-19'un etkileri, tüm dünyada olduğu gibi Türkiye'de de devam etmektedir. Avrupa Komisyonu bu kapsamda Türk makamlarıyla yakın işbirliğinde FRIT fonlarının, yeni projeler yerine mevcut projelere ilaveler şeklinde COVID-19 ile ilgili amaçlar için seferber edilmesine karar vermiştir. Ayrıca COVID-19'un olumsuz etkileriyle ilgili değerlendirmeleri için FRIT projeleri uygulama ortaklarıyla da temasa geçilmiştir. 2021 yılı sonuna kadar FRIT kapsamında yaklaşık 83 milyon Euro, COVID-19 etkisini azaltmak için sağlık müdahalelerine ve sosyoekonomik destek önlemlerine ayrılmıştır (European Commission, 2022: 4).

#### **4. STRATEJİK İŞBİRLİĞİNİN BOYUTLARI: MALİ YARDIM PROGRAMININ BUGÜNÜ VE GELECEĞİ**

Düzensiz göçün yönetilebilir olabilmesi için Türkiye ve AB arasında oluşturulan stratejik işbirliği her geçen gün daha da önemli hale gelmektedir. Bu yönde özellikle Avrupa Komisyonu, çalışmaları ile programlama konularında ve stratejik konularda yardım programlarına sürekli yeni bir içerik katma çabasıdadır. Bu çabaya rağmen Türkiye'nin adeta maruz bırakıldığı düzensiz göçle ilgili büyük adımların yetersizliği vurgulanmalıdır. Bu konuda yapılacak değerlendirmelere geçmeden önce Komisyonun programlama ve stratejik adımlara yönelik düzenlemelerinden söz etmek gerekmektedir.

##### **4.1. Programlama**

"Güncellenmiş İhtiyaç Değerlendirmesi Raporu" (European Commission, 2018a) mültecilere yönelik müdahalelerde öncelikli ihtiyaçları ve bunların dışında kalan diğer eksiklikleri tanımlamaktadır. Bu kapsamda FRIT'nin ikinci diliminin planlaması ve programlanmasına yol gösterecek önemli bir araç sunmaktadır. Rapor ile koruma, temel ihtiyaçlar ve geçim kaynakları, sağlık, eğitim ve belediye altyapısı alanlarının kritik önem taşıyan alanlar olduğu ortaya çıkmıştır (European Commission, 2020: 6).

Yardım projeleri kapsamında hayata geçirilen müdahalelerin her zaman etkin sonuçlar doğuracağı düşünülmemelidir. Müdahale alanının doğru tespit edilmesi, her zaman müdahale yönteminin de beklenen çıktıları getireceği gibi mutlak sonuç doğurmayabilir. Kaynakların yararlanıcılar açısından en yüksek faydayı sağlayacak ve en acil ihtiyaçları karşılayacak projelere tahsis edilmesinde doğru programlamanın önemli bir fonksiyonu bulunmaktadır. Güncellenmiş İhtiyaç Değerlendirmesi Raporu, bu fonksiyonun yerine getirilmesinde kullanılmaktadır.

##### **4.2. Stratejik Konsept Notu**

Stratejik Konsept Notu (European Commission, 2018b), mali yardım aracı FRIT'nin ikinci diliminin programlanması ve uygulanmasında stratejik bir çerçeve sağlamaktadır. Stratejik Konsept Notu, bu kapsamda kapsayıcılık ve kendi kendine yetebilme konularına ana hedefler olarak özellikle vurgu yapmaktadır. Mülteci krizinin uzun süreli hale gelmesi ihtimaline işaret ederek, FRIT'nin süresinden ve 6 Milyar Euro tutarındaki fonun kullanımından öte daha sürdürülebilir ve uzun vadeli bir bakış açısına ihtiyaç olduğunu ifade etmektedir. Bu kapsamda, hükümet ile kalkınma yardımları ve insani yardımlar arasında yakın işbirliği kurulması ihtiyacı Stratejik Konsept Notu'nda özellikle vurgulanmaktadır. Bu yaklaşım ile Yardım Programı çerçevesinde insani yardımlardan kalkınma yardımlarına doğru stratejik bir geçişin kastedildiği ve bu kapsamda uygulama düzeyinde bu geçişin yaşanacağını anlaşıldığı söylenebilir (European Commission, 2020: 6).

Esas olarak insani yardımlar ve kalkınma yardımları birbirinin muadili olmayan, tamamlayıcısı olan iki yardım türü olarak ifade edilebilir. Ulaşılan noktada mülteci krizinin kısa zamanda son bulmayacağı netlik kazanmış

durumdadır. Bu bakımdan acil ihtiyaçları karşılamak üzere harekete geçirilen insani yardımların, uzun vadede dönüştürücü, sürdürülebilir ve kalkınmayı besleyecek alanlara yönlendirilmesi amacı, sözü edilen stratejik geçişin gerekçesi olarak ifade edilebilir. Bu amacın gerçekleştirilmesine yönelik adımlar, bir yandan göçmenlerin beşerî sermaye yönünden geliştirilmesine hizmet ederken öte yandan ulusal kalkınmayı destekleyebilecektir.

## 5. MALİ YARDIM PROGRAMININ GELECEĞİ

2015 yılından bu yana oluşum ve gelişim süreci ile değerlendirildiğinde Mali Yardım Programı ile olumlu ve gerekli adımlar atıldığı söylenebilir. Ancak bugün gelinen noktada özellikle yardımın muhatabı olan Türkiye açısından bu adımların istenilen düzeyde olmadığı da bir gerçektir. Çünkü uluslararası kamuoyu tarafından da genel kabul gördüğü üzere mülteci krizi Türkiye açısından çok büyük maliyetlere yol açmıştır. Bu maliyetlerin başında ekonomik ve sosyal maliyetler gelmektedir. Diğer yandan geçiş ülkesi olarak seçilen Türkiye’den Avrupa’ya doğru gerçekleşen önlenemeyen düzensiz göç hareketleri, konunun daha dramatik boyutlara ulaşmasına neden olmuştur. AB’nin ortaya çıkan soruna daha çok bir “sınır güvenliği sorunu” olarak yaklaştığı görülmektedir. Nitekim bu doğrultuda Türkiye’den Avrupa’ya düzensiz göçün önlenmesi ve bu kapsamda Türkiye’deki mültecilerin mali olarak desteklenmesi için FRIT hayata geçirilmiştir.

Türkiye’deki mülteciler ve özellikle de Geçici Koruma Statüsündeki Suriyeliler için Türkiye Cumhuriyeti Devleti tarafından geniş bir çerçevede hizmetler sunulmaktadır. Bu hizmetlerin devam ettirilmesi ve geliştirilmesi için daha geniş ölçekte ve kapsayıcı projelerin hazırlanması gerekmektedir. Bugüne kadar FRIT kapsamında tahsis edilen mali yardımın önemli bir kısmının ödemesi gerçekleştirilmiştir. Bu kapsamda spesifik olarak bazı konularda yoğunlaşan projeler geliştirilmiştir:

- Çocukların ve gençlerin eğitim hakkı ile Türkiye’deki eğitim sistemine entegrasyonu;
- Kadınların, bebeklerin ve çocukların sağlık koşullarının iyileştirilmesi;
- Sosyal ve kültürel bariyerlerin aşılmasına yönelik uyum projeleri;
- Çalışma yaşamına katılımın artırılması bakımından mesleki eğitim;
- Geçim desteği;
- Sosyoekonomik gelişmeye katkı sağlamak.

Sözü edilen spesifik alanları da kapsayan çok sayıda projeye destek verilmiş olup, 2023 itibarıyla tüm ödemelerin gerçekleştirilmesi planlanmaktadır.

Türkiye’nin 10 yılı aşkın süredir üstlendiği maliyetlere kıyasla 6 Milyar Euro tutarındaki fonun, yeterli bir yardım tutarı olmadığı ifade edilmelidir. Bununla birlikte FRIT’nin mültecilerin yaşam koşullarına destek olunmasında önemli ve çerçevesi iyi belirlenmiş bir program olduğu söylenebilir. Ancak Programın içerik ve çerçevesinin iyi olması, felsefesinin iyi olduğu anlamına gelmemektedir. Çünkü Programın felsefesine bakıldığında Türkiye’den Avrupa’ya olan düzensiz göç hareketlerini sınırlandırılmasının yol ve yöntemleri yer almaktadır. Bunun kanıtı da FRIT’nin başlatılması ile Türkiye’den Avrupa’ya düzensiz göç hareketlerinin ciddi oranda düşüş göstermiş olmasıdır. Yukarıda da belirttiğimiz gibi kısaca “sınır güvenliği” politikaları kapsamında değerlendirilebilecek bu felsefenin, Türkiye açısından hem mali hem de çok önemli sosyal ve güvenlik ile ilgili maliyetler oluşturacağı açıktır.

Suriye’deki iç savaşın neden olduğu mülteci krizinin gerek Türkiye Cumhuriyeti Devleti gerek Türk vatandaşları ve gerekse Suriye uyruklu yabancılar açısından yönetilmesi zor bir süreç olduğu ve son derece ağır sonuçları olduğu aşikârdır. Mülteci krizi, Türkiye ve dünyanın geri kalan ülkeleri için bulunduğumuz noktada çözülmüş bir konu olmaktan oldukça uzaktır. Mali Yardım Programı, bu noktada önemli bir fonksiyon üstlenmiş olmakla birlikte; Türkiye açısından sürecin sürdürülebilir olmadığı söylenebilir. Türkiye’nin bu süreçte çok ağır maliyetler üstlendiği ve sözü edilen maliyetlerin katlanarak devam edeceği görülmektedir. Bu kapsamda Suriye sorunun yerinde çözülmesi için sürecin tüm taraflarının karşılıklı adımlar atması, bir gereklilik olarak ifade edilebilir. Ancak çalışma, kapsamı gereği sürecin yerinde çözülmesine yönelik siyasi, askeri vb. boyutlara katkı yapmayı amaçlamamaktadır. Ele alınan mali yardım konusunda ise programın geliştirilerek uygulanmaya devam ettirilmesinin ve yardımlar anlamında Türkiye’ye artan biçimde destek verilmesinin gerektiği belirtilmelidir.

## 6. DEĞERLENDİRME VE SONUÇ

Türkiye, ilgili otoritelerce de onaylandığı üzere dünyada en fazla mülteciye ev sahipliği yapan ülke konumundadır. Daha önce de değinildiği gibi Türkiye’de çeşitli kapsamlarda bulunan mültecilerin yaklaşık olarak 3,6 milyonu

Suriye uyruklu yabancılardan oluşmaktadır. Suriye iç savaşının ortaya çıktığı 2011 baharından bu yana Türkiye'ye çeşitli şekillerde ve zamanlarda gelmiş olan milyonlar için öncelikle güvenlik, koruma, barınma ve acil ihtiyaçların karşılanması sağlanarak, hızla kayıt altına alma çalışmaları başlatılmıştır. Zaman içinde hukuki statüleri belirgin bir yapı kazanan sığınmacıların yaşam koşulları, daha kalıcı ve etkin bir çerçevede ele alınarak sunulan hizmetler zaman içinde geliştirilmiştir.

Doğrudan AB bütçesinden ve Birlik üyesi ülkelerin katkıları ile koordine edilen FRIT kapsamında sağlanan fonlar, Türkiye'deki mülteciler için yaşamın pek çok alanı ile ilişkili projelerin hayata geçirilmesini sağlamıştır. Türkiye Cumhuriyeti Devleti'nin sağladığı hizmetlere destek niteliğinde olan projeler; özellikle kadınlar, çocuklar, yaşlılar ve engelliler gibi kırılganlıkları yüksek hedef kitlelerin yaşam koşullarının iyileştirilmesinde önemli fonksiyonlar üstlenmiştir.

Özellikle, düzensiz göç hareketleri kapsamında Suriyeli sığınmacıların geleneksel konukseverlik anlayışının ötesinde değerlendirilmesi gereği açıktır. Günümüzde düzensiz göç hareketlerinin yönetilmesi, özellikle Orta Doğu, Kuzey Afrika ve Akdeniz kapsamında sürdürülebilir barışa hizmet edebilecek şekilde planlanmalıdır. Yapılan birçok çalışmada, güvenlik ve istihdam sorunları nedeniyle sözü edilen bölgelerden düzensiz göçün söz konusu olduğu görülmektedir. Güvenlik ve istihdam açısından hedef ülke olarak seçilen ülkelerin ise yoğun biçimde Avrupa Birliği üyesi oldukları görülmektedir. Türkiye de bu kapsamda değerlendirildiğinde AB ülkelerine ulaşmada bir geçiş ülkesi konumundadır. Bu durumda AB'nin gerek kendi coğrafyasında gerekse küresel ölçekte sürdürülebilir barışa katkıda bulunma kapasitesini geliştirmesi gereği açıktır.

AB ve Birlik üyesi devletlerin, Türkiye'yi mülteci krizi konusunda destekleme gerekçeleri ve yardım bütçesinin büyüklüğü oldukça tartışmalı konulardır. Türkiye ve AB arasında varılan Mutabakat'ın öncelikle Türkiye'deki mültecilerin yaşam kalitelerini ve refahlarını artırmak ve Türkiye'nin mali yükünü azaltmak gibi bir işlev göreceği çok net değildir. Bununla birlikte Türkiye'nin üstlendiği ağır mali yüklerin AB tarafından giderilmesi beklentisi söz konusu olmuştur. AB açısından daha çok Avrupa'ya ulaşmaya çalışan mültecilerin düzensiz göçünün engellenerek, Türkiye'nin bu konuda "düzensiz göçü" barındıran ve Avrupa'ya geçişini engelleyen bir rolü üstlenmesi üzerinde çalışıldığı görülmektedir.

Türkiye'nin gelecek ilk on yıl "göç projeksiyonu" yapması bir zorunluluktur. Bunun için Göç İdaresi bünyesinde kurulmuş olan "göç kurulu"nun "göç planlaması ve bütünsel yönetimi" ile ilgili çalışmalar yapmaya devam etmesi önerilebilir. Özellikle yerleşik hale geçmeye başlayan geçici koruma kapsamındaki sığınmacıların, doğumla da artan nüfuslarının sağlık, eğitim, iş imkânları açısından planlanmasının artarak devam etmesi gerekmektedir.





**KAYNAKÇA**

- Altunç, Ö. F., Okyay, U., & Akyıldız, A. (2017). Dış göçlerin türkiye ekonomisinde işsizlik enflasyon ve ekonomik büyüme üzerine etkileri: Ekonometrik bir analiz. *Researcher*, 5(1), 197-211.
- Avrupa Komşuluk Aracını tesis eden (AB) 232/2014 sayılı Avrupa Parlamentosu ve Konsey Tüzüğü. (2014). 15.03.2014 tarih ve L 77 sayılı Resmi Gazete.
- Bahçekapılı, C., & Çetin, B. (2015). The impacts of forced migration on regional economies: The case of Syrian Refugees in Turkey. *International Business Research*, 8(9), 1.
- Canefe, N. (2016). Management of irregular migration: Syrians in Turkey as paradigm shifters for forced migration studies. *New Perspectives on Turkey*, 54, 9-32.
- Castles, S., Miller, & J. M. (2008). Göçler çağı: modern dünyada uluslararası göç hareketleri. (Çev. Bal, B., U. & Akbulut, İ.) İstanbul Bilgi Üniversitesi Yayınları.
- Ceritoglu, E., Yunculer, H., Torun, H., & Tumen, S. (2017). The impact of Syrian Refugees on Natives' Labor Market Outcomes in Turkey: Evidence from a Quasi-Experimental Design. *IZA Journal of Labor Policy*, 6(1), 1-28.
- Council of the European Union. (2018). Information note facility for refugees in Turkey: Financing of the second tranche- Updated common understanding. <https://data.consilium.europa.eu/doc/document/ST-11329-2018-INIT/en/pdf>.
- Engin, C., & Konuk, T. (2020). Türkiye ekonomisinde uluslararası göçün işsizlik ve ekonomik büyüme üzerine etkisi: Ekonometrik bir analiz. *Kahramanmaraş Sütçü İmam Üniversitesi İktisadi ve İdari Bilimler Fakültesi Dergisi*, 10(1), 103-123.
- European Commission. (2015a). *EU-Turkey Joint Action Plan*. Brüksel.
- European Commission. (2015b). *Commission Decision of 24.11.2015, C(2015) 9500 final*. Strazburg.
- European Commission. (2016). *Needs Assessment Report for the Preparation of an Enhanced EU Support to Turkey on the Refugee Crisis*. <https://ec.europa.eu/neighbourhood-enlargement/sites/near/files/2016needsassessment.pdf>.
- European Commission. (2017). *First Annual Report on the Facility for Refugees in Turkey*. COM(2017) 130 final. Brüksel.
- European Commission. (2018a). *Technical Assistance to the EU Facility for Refugees in Turkey- Needs Assessment Report*. [https://ec.europa.eu/neighbourhood-enlargement/sites/near/files/updated\\_needs\\_assessment.pdf](https://ec.europa.eu/neighbourhood-enlargement/sites/near/files/updated_needs_assessment.pdf).
- European Commission. (2018b). *Facility for Refugees in Turkey Updated Strategic Concept Note*. [https://ec.europa.eu/neighbourhood-enlargement/sites/near/files/updated\\_facility\\_strategic\\_concept\\_note.pdf](https://ec.europa.eu/neighbourhood-enlargement/sites/near/files/updated_facility_strategic_concept_note.pdf).
- European Commission. (2020). *Fourth Annual Report on the Facility for Refugees in Turkey*. COM(2020) 162 final. Brüksel.
- European Commission. (2022). *Sixth Annual Report on the Facility for Refugees in Turkey*. COM(2022) 243 final. Brüksel.
- European Council (2015). *Meeting of the EU heads of state or government with Turkey*. [https://www.consilium.europa.eu/en/meetings/international-summit/2015/11/29/\(05.02.2021\)](https://www.consilium.europa.eu/en/meetings/international-summit/2015/11/29/(05.02.2021)).
- European Council (2016). *Refugee Facility for Turkey: Member States Agree on Details of Financing*. <https://www.consilium.europa.eu/en/press/press-releases/2016/02/03/refugee-facility-for-turkey/>.
- Frontex. (2019). Risk Analysis for 2019.
- Frontex. (2020). Risk Analysis for 2020.
- Frontex. (2021a). *Migratory Routes-Eastern Mediterranean Route*. <https://frontex.europa.eu/along-eu-borders/migratory-routes/eastern-mediterranean-route/>.
- Frontex. (2021b). *Migratory Routes-Central Mediterranean Route*. <https://frontex.europa.eu/along-eu-borders/migratory-routes/central-mediterranean-route/>.
- Frontex. (2021c). *Migratory Routes-Western Balkan Route*. <https://frontex.europa.eu/along-eu-borders/migratory-routes/western-balkan-route/>.
- Göç İdaresi Başkanlığı. (2021a). *Düzensiz Göç Hakkında*. <https://www.goc.gov.tr/duzensiz-goc-hakkinda>.
- Göç İdaresi Başkanlığı. (2021b). *Düzensiz Göç*. <https://www.goc.gov.tr/duzensiz-goc-istatistikler>.
- Grigonis, S. (2016). EU in the face of migrant crisis: Reasons for ineffective human rights protection. *International Comparative Jurisprudence*, 2(2), 93-98.
- İçduygu, A. (2003). Irregular Migration in Turkey. *IOM migration Research Series*, No. 12.
- İçduygu, A. (2008). Rethinking Irregular Migration in Turkey: Some Demo-Economic Reflections. Analytic and Synthetic Notes – Irregular Migration Series Demographic and Economic Module/CARIM-AS 2008/72.
- İçduygu, A., Aksel, D. B. (2012). Irregular Migration in Turkey. IOM, Ankara.
- İçduygu, A., Yüksekler, D. (2012). Rethinking Transit Migration in Turkey: Reality and Re-presentation in the Creation of a Migratory Phenomenon. *Population, Space and Place*, 18(4), 441-456.
- İnsani Yardıma ilişkin (AT) 1257/96 sayılı Konsey Tüzüğü. (1996). 02.07.1996 tarih ve L163 sayılı Resmi Gazete.

- İstikrar ve Barışa Katkı Aracını tesis eden (AB) 230/2014 sayılı Avrupa Parlamentosu ve Konsey Tüzüğü (2014). 15.03.2014 tarih ve L 77 sayılı Resmi Gazete.
- Kalkınma İşbirliği Finansman Aracını tesis eden (AB) 233/2014 sayılı Avrupa Parlamentosu ve Konsey Tüzüğü (2014). 15.03.2014 tarih ve L 77 sayılı Resmi Gazete.
- Katılım Öncesi Yardım Aracını tesis eden (AB) 231/2014 sayılı Avrupa Parlamentosu ve Konsey Tüzüğü. (2014). 15.03.2014 tarih ve L 77 sayılı Resmi Gazete.
- Nurdoğan, A. K., ve Şahin, M. (2019). Türkiye'ye Yönelen Uluslararası Göç İşsizliğin Bir Nedeni mi?. *OPUS International Journal of Society Researches*, 11(18), 2201-2223.
- Orhan, O., Gündoğar, S. S. (Ed.). (2015). Suriyeli Sığınmacıların Türkiye'ye Etkileri. Ortadoğu Stratejik Araştırmalar Merkezi (ORSAM) Rapor No: 195.
- Tekin, B. Ç. (2017). Düzensiz Göçün Yönetimi Konusunda Varılan Türkiye-AB Mutabakatının Avrupa Birliği'nin Uluslararası Kimliği Üzerindeki Etkileri. *Marmara Üniversitesi İktisadi ve İdari Bilimler Dergisi*, 39(2), 659-680.
- Yıldız, T., & Yıldız, İ. Suriyelilerin Türkiye Ekonomisinde Kayıt Dışı İstihdama Etkileri ve Bunun Yansıması Olarak Türkiye'ye Maliyetleri Üzerine Bir İnceleme. *İktisadi İdari ve Siyasal Araştırmalar Dergisi*, 2(3), 30-46.
- 18 Mart 2016 TR-AB Zirve Bildirisi. (2016).  
<https://www.ab.gov.tr/files/ABIliskileri/18mart2016turkiyeabzirvesibildirisi.pdf>.
- 29 Kasım 2015 TR-AB Zirve Bildirisi. (2015).  
<https://www.ab.gov.tr/files/ABIliskileri/29kasim2015turkiyeabzirvesibildirisi.pdf>.
- 6458 Sayılı Yabancılar ve Uluslararası Koruma Kanunu. (2013).

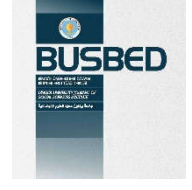
Makalenin Türü : Araştırma Makalesi  
Geliş Tarihi : 17.05.2022  
Kabul Tarihi : 29.07.2022



 <https://doi.org/10.29029/busbed.1117977>

## İTALYAN BEŞ YILDIZ HAREKETİ ÜZERİNE BİR DEĞERLENDİRME

İhsan KONAK<sup>1</sup>

### ÖZ

İtalyan Beş Yıldız Hareketi Avrupa ve dünya siyaseti açısından ilginç bir vakadır. Temsili demokrasi modellerine karşı çıkan ve internet tabanlı bir doğrudan demokrasi idealine sahip olan hareket, İtalya’da yerel ve genel seçimlerde ciddi bir başarı elde etmiştir. Komedyen ve popüler blog yazarı Beppe Grillo tarafından sanal âlemde kurulan hareket kısa sayılabilecek bir süre içerisinde İtalyan siyasetinde önemli bir siyasal aktör olarak yerini almıştır. Kendini “geleneksel bir siyasal parti” olarak adlandırmayan bu hareket, siyasal yelpazenin farklı kesimlerinden oy almayı başarmış ve daha önce siyasete ilgi duymayan ve aktif katılmayanları siyasal aktivizme yönlendirmiştir. Çevrim içinde Grillo’nun kişisel bloğu etrafında sanal âlemde örgütlenen bu hareket, yine aynı şekilde meetup gibi dijital platformlar kullanarak çevrim dışına ve İtalyan meydanlarına yayılmıştır. İnternet hem örgütsel açıdan önemlidir hem de katılımcı doğrudan demokrasinin uygulanabileceği bir yer olarak görülür. Bu çalışmada İtalyan Beş Yıldız Hareketi’nin kişisel bir blogtan ulusal bir harekete ve siyasal partiye dönüşüm süreci ele alınmaktadır. Sistem ve parti karşıtı söylemi, sıra dışı seçim başarıları ve kendine has örgütsel yapısı hareketi incelenmeye değer kılmaktadır. Dağınık, merkezi olmayan protesto hareketlerinin birleşiminden iktidar partisi olabilmesi, tarihi, lideri, örgütsel yapısı, internetin ve çevrim içi uygulamaların bu süreçteki rolü irdelenmektedir.

**Anahtar Kelimeler:** Beş Yıldız Hareketi (Movimento 5 Stelle-M5S), İtalya, Beppe Grillo, Avrupa’da siyasal partiler, İnternet demokrasisi.

<sup>1</sup> Öğr. Gör. Dr., Bitlis Eren Üniversitesi, Ortak Dersler Bölümü, [ikonak@beu.edu.tr](mailto:ikonak@beu.edu.tr),  <https://orcid.org/0000-0003-2119-3369>

Article Type : Research Article  
Date Received : 17.05.2022  
Date Accepted : 29.07.2022

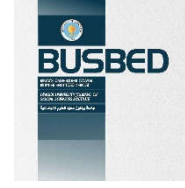

<https://doi.org/10.29029/busbed.1117977>

## AN EVALUATION OF THE ITALIAN FIVE STAR MOVEMENT

İhsan KONAK<sup>1</sup>

### ABSTRACT

The Italian Five Star Movement is an interesting case in terms of European and world politics. The movement, which opposes models of representative democracy and has an ideal of internet-based direct democracy, has achieved serious success in local and general elections in Italy. The movement, founded by the comedian and popular blogger Beppe Grillo in the virtual world, took its place as an important political actor in Italian politics in a short period. This movement, which does not call itself a "traditional political party", managed to get votes from different parts of the political spectrum and directed those who were not interested in politics and did not participate actively before, to political activism. This movement, which was organized online in the virtual world around Grillo's personal blog, was also spread offline and Italian squares by using digital platforms such as meetup. The Internet is both organizationally important and seen as a place where participatory direct democracy can be implemented. In this study, the transformation process of the Italian Five Star Movement from a personal blog to a national movement and a political party is discussed. Its anti-system and anti-party rhetoric, extraordinary electoral successes and unique organizational structure make the movement worth examining. Being a ruling party from the combination of dispersed, decentralized protest movements, its history, leader, organizational structure, the role of the internet and online applications in this process are examined.

**Keywords:** Five Star Movement (Movimento 5 Stelle-M5S), Italy, Beppe Grillo, Political parties in Europe, Internet democracy.

<sup>1</sup> Öğr. Gör. Dr., Bitlis Eren Üniversitesi, Ortak Dersler Bölümü, [ikonak@beu.edu.tr](mailto:ikonak@beu.edu.tr), <https://orcid.org/0000-0003-2119-3369>

## 1. GİRİŞ

Şubat 2013'te İtalyan siyasetinde gerçekleşen deprem (Natale & Ballatore, 2014, s. 106) çağdaş Avrupa'daki ilginç siyasi fenomenlerden birini (Franzosi vd., 2015, s. 109) ortaya çıkardı: amacı geleneksel partileri devirmek ve yeni bir web tabanlı doğrudan demokrasi biçiminin yükselişini desteklemek olan *Movimento 5 Stelle* (Beş Yıldız Hareketi, M5S), ulusal seçimlerde şaşırtıcı bir sonuç olarak İtalya'daki en büyük ikinci parti oldu (Natale & Ballatore, 2014, s. 106). Hareketin katıldığı ilk genel seçimde oyların %25,6'sını alarak İtalya'da en çok oy alan parti olması (Conti & Memoli, 2015, s. 517) ve kuruluşundan kısa bir süre içerisinde elde ettiği ciddi oy oranı, harekete olan ilgiyi artırdı (Bordignon & Ceccarini, 2015, s. 454; Stockman & Scalia, 2020, s. 603). Beş Yıldız Hareketini ilginç kılan hareketin büyüme/yayılm hızı ve örgütsel yapısının özgünlüğüdür (Bordignon & Ceccarini, 2016, s. 132). Muhtemelen, Batı Avrupa'da ilk kez bir parti, yeni bir siyasi rejim kuran seçimler dışında, bir genel seçimde ilk yarışında bu kadar büyük bir başarı elde etti (Franzosi vd., 2015, s. 109-110). M5S, savaş sonrası Avrupa tarihinde konsolide olmuş bir demokraside en başarılı seçim atılımı (Hawes, 2017, s. 141) olarak değerlendirilir.

Ünlü bir komedyen, aktivist ve blog yazarı Beppe Grillo'nun kurduğu bu popülist hareket (Franzosi vd., 2015, s. 109), doğduğu yer olan internetten çıkarak önemli bir seçim zaferi elde etti. Kendisini "parti" olarak adlandırmayı reddetmesine ve parti karşıtı söylemine ve alışılmadık örgütsel yapısına karşın, parlamentoda bir parti - en büyük parti - oldu. Başından beri onu simgeleyen sistem karşıtı söylemini korusa da kısmen kurumsallaştı. Onu uluslararası arenada benzersiz kılan tamamen kendine özgü özellikler sergilemeye devam ederken, kısmen normalleşmeden geçti (Bordignon & Ceccarini, 2016, s. 132). Beklentilerin hayli ötesinde bir performans sergileyen hareket, resmi kuruluşu temel alınırca 10 yıl gibi kısa bir sürede İtalyan Parlamentosunun en büyük partisi ve önemli bir siyasi güç olmuştur.

M5S'nin kökenlerine, seçim başarısına ve ideolojisine yönelik akademik ilgi giderek artmaktadır (Bressanelli & De Candia, 2019, s. 25). 'Beş Yıldız olgusu' ve harekete verilen destek, hem ulusal hem de uluslararası düzeyde bilim insanlarının ve siyasi gözlemcilerin dikkatini çekmektedir. M5S'nin çeşitli yönleri- özellikle kuruluşu, lideri ve mesajı- ilgi uyandırmaktadır. Bir protesto hareketinden potansiyel bir iktidar partisine dönüşmesi veya en azından ulusal düzeyde son derece önemli bir siyasal aktör olması hayli dikkat çekicidir (Bordignon & Ceccarini, 2014, s. 54). Ancak sosyal bilimciler bu hareketi anlamlandırmakta zorlandılar. Bir yandan M5S bir sağ popülizm örneği olarak tanımlanırken, diğer yandan hareket sol geleneğinin bir parçası olarak görülür. Bu kafa karışıklığı anlaşılabilir, çünkü hareket, siyasi alanın standart sol-sağ ayırımına ilişkin eleştirisinde nettir. M5S, geçmişteki siyasi kimliklerinden bağımsız olarak seçmenlere açık bir şekilde hitap ederek kendisini solun ve sağın ötesinde tanımlar (Caruso, 2017, s. 586).

Bu çalışmada İtalyan Beş Yıldız Hareketi'nin kişisel bir blogtan ulusal bir harekete ve siyasal partiye dönüşüm süreci ele alınmaktadır. Mevcut siyasal sistemi temsili demokrasiyi internet tabanlı daha katılımcı bir demokratik sistemle değiştirmeyi hedefleyen ve kendisini geleneksel bir 'siyasal parti' olarak nitelermeyen bir hareketin metaforik anlamda nasıl 0'dan 100'e çok hızlı bir şekilde çıkması analiz edilmektedir. İtalyan Beş Yıldız Hareketi yeni, alışılmadık dışında ve hatta mevcut siyasal yapıya meydan okuyan özellikler sergilemektedir. Sistem ve parti karşıtı söylemi, sıra dışı seçim başarıları ve kendine has örgütsel yapısı hareketi incelenmeye değer kılmaktadır. Dağınık, merkezi olmayan protesto hareketlerinin birleşiminden iktidar partisi olabilmesi, tarihi, lideri, örgütsel yapısı, internetin ve çevrim içi uygulamaların bu süreçteki rolü irdelenmektedir.

Örnek olay odaklı bu nitel çalışmada Beş Yıldız Hareketi analitik bir incelemeye tabi tutulmaktadır. Konuyla doğrudan veya dolaylı olarak ilgili kitap, dergi, makaleler başta olmak üzere basılı kaynakların yanında, elektronik ortamda kaynak taraması yapılarak araştırmaya kaynaklık edecek bilgilerin altyapısı oluşturulmuştur. Kaynaklar niteliksel bir çözümlenmeye tabi tutulmuş ve araştırmanın konusuna uygun bilgiler, bilimsel araştırma ve yöntem ve tekniklerine uygun olarak aktarılmıştır. Çalışmada genel olarak İtalya bağlamında hareketin neden ve nasıl ortaya çıktığı sorularına cevap aranmış ve geleneksel siyasi partilerden farklılaştığı hususlar ele alınmıştır. Hareket kısa sayılabilecek süre içerisinde ciddi seçim başarıları elde etmiştir ve 2018'den bu yana koalisyon ortağıdır. Aynı zamanda kurumsallaşma süreci devam etmektedir. Hareketin hızlı bir değişim süreci geçirmesi akademik analizi zorlaştırmaktadır. Bu çalışmada hareketi arzu edilen tüm yönleriyle ele almak mümkün olmamaktadır. Hareket ve popülizm ilişkisi ve parti sistemindeki yeri gibi konular bu çalışmanın kapsamını aşmaktadır.

## 2. HAREKETİN TARİHÇESİ

İtalya'da 2000'li yılların sonlarında şekillenen Beş Yıldız Hareketi, komedyen ve popüler blog yazarı Beppe Grillo tarafından kuruldu (Bosco & Verney, 2012, s. 148). Resmi kuruluşu 2009 yılı olan hareket, kendi haber bülteni olan internet tabanlı bir hareket olarak ortaya çıktı (Urbinati, 2018). Eylül 2009'da Grillo, birkaç ay önce bir halk toplantısında üzerinde anlaşmaya varılan 'Floransa Bildirgesi'ne dayanan ulusal bir hareketin doğuşunu açıkladı. Bildirge, erdemli belediyeler için bir manifesto olarak hizmet etmeyi ve Grillo tarafından yerel seçimlerde

'onaylanan adaylar' için 'beş yıldız'ı temel alan ortak bir program sağlamayı amaçlıyordu (Caruso, 2017, s. 587). Büyük ölçüde sosyal ağlar aracılığıyla kurulan parti, öncelikle ek bir çevre politikası boyutuyla birlikte yolsuzlukla mücadele ve parti karşıtı bir bağlamda kampanya yürüttü (Bosco & Verney, 2012, s. 148). Hareketin adı ve logosu, tamamen özel bir dernek olduğunu vurgulamak amacıyla Milano Ticaret Odasına tescil edildi; hareket geleneksel bir siyasal parti değil, bir sivil dernek olmak istiyordu. Stratejisi siyasal katılımı artırmanın yanı sıra partileri ve geleneksel medyayı es geçerek İtalyan demokrasisini tabandan tavana ve dışarıdan içeriye bir hükümete dönüştürmekti. Grillo, fiziksel mekân ile sanal âlemi birleştirdi ve doğrudan katılımı yeni bir mücadele ve katılım hareketinin itici gücü haline getirdi. Nihai hedefi, partikrasinin (parti demokrasisinin) üstesinden gelmek ve partizan olmayan bir demokrasi yaratmaktı (Urbini, 2018).

Hareketin ismi, *meetup* platformu aracılığıyla Grillo hareketinin oluşturulması aşamasında beş temel ilgi alanına atıfta bulunur ('Beş Yıldız' olarak adlandırılır): su, sürdürülebilir ulaşım, sürdürülebilir kalkınma, ücretsiz internete erişim ve çevre (Manucci & Amsler, 2018, s. 115). Ayrıca M5S, yolsuzlukla mücadele ve vatandaşların doğrudan katılımından yanaydı (Franzosi vd., 2015, s. 111). Harekete katılmanın koşullarından biri hâlihazırda veya geçmişte herhangi bir siyasi partiye üye olmamaktır (Natale & Ballatore, 2014, s. 108). Seçimlerde M5S'den aday olmak isteyenlerin ise herhangi bir suçtan hüküm giymemiş olmak gibi bir ek ön şartı yerine getirmeleri gerekmektedir (Ceccarini & Bordignon, 2016, s. 134). Beş Yıldız Hareketi'nin farklı konularda hassasiyet gösteren ve daha önceleri siyasete aktif olarak katılmamış kişilerden oluştuğu ifade edilebilir. Beş Yıldız Hareketi farklı konulara odaklanan hareketleri gevşek bir yapıda ve aynı çatı altında buluşturmuştur.

2007 ve 2008 yıllarında Grillo, siyasal liderliğin yenilenmesi ihtiyacını vurgulama, daha fazla sivil özgürlük talep etme, genel olarak yolsuzluğa ve temsili demokrasi kurumlarına karşı çıkma amacıyla kitlesel mitingler düzenledi (Franzosi vd., 2015, s. 110). 2007'de Grillo, muhtemelen kendisini ulusal bir siyasi figür haline getirmeye en çok katkıda bulunan V-Günü'nü (*Vaffanculo Day*, "[S[...]-tir]-Günü") organize etti (Bailo, 2015, s. 552). Binlerce insan, Grillo'yu dinlemek için sokaklara ve meydanlara indi. Grillo parlamentoyu temizlemek, bilgiye erişim ve haberleşme özgürlüğünden bahsediyordu (Natale, 2014, s. 16). O günler Grillo'nun hareketinin İtalyan siyasi arenasında politik olarak büyüdüğü ve İtalyan kamuoyunda onay kazandığı günlerdi. Aynı zamanda hareket kendini 'siyasi' bir varlık olarak yapılandırmaya başlıyordu çünkü yerel seçimlere katılmadan bahsediliyordu (Franzosi vd., 2015, s. 110-111). Birçok yorumcu Cenevizli komedyenle alay etse ve girişimlerinin geçici karakterini vurgulasa da, hareket medyada yüksek görünürlük elde etmeyi başardı (Natale, 2014, s. 16). Hareketin başlangıçta küçümsendiğini ve göz ardı edildiğini söylemek hatalı bir değerlendirme olmaz. Aynı zamanda da Grillo'nun hareketin ilan edilmesinden önce de İtalyan halkı nazarında belirli bir potansiyelinin ve meşruiyetinin olduğu görülebilir.

2007'de Bologna'da düzenlenen ilk V-Günü, adayların parlamento için seçim sürecine ilişkin bir halk inisiyatifi yasası için imza toplanmasına görünürlük kazandırmayı amaçladı. Söz konusu yasa tasarısı için 8 Eylül 2007'de 350.000 imza toplandı. Bu yasa tasarısının detayları şu şekildedir: a) İtalyan hukuk sisteminin suçlu bulunduğu hiçbir İtalyan vatandaşı Parlamento'ya aday olamaz; b) Hiçbir İtalyan vatandaşı iki dönemden fazla parlamento'ya seçilemez (geçmişe dönük olarak geçerlidir); c) Milletvekili adayları tercihli oylama ile göreve seçilmelidir (Bordignon & Ceccarini, 2013, s. 430). 2008'de ikinci V-Günü'nün konusu, kitle iletişim araçlarının ve gazetelerin rolü ve yapısıyla ilgiliydi. M5S tarafından yürütülen diğer büyük kampanyalar, ulusal telekomünikasyon sağlayıcısı (Telekom) sorunu ve Torino ile Lyon arasında bir hızlı demiryolu hattının inşasına karşı çıkan *No TAV* hareketine verilen destekle ilgiliydi (Manucci & Amsler, 2018, s. 115). V-Günlerinin Beş Yıldız Hareketi için bir nevi kamuoyu yoklaması şeklinde geçtiği görülebilir. Bu gösterilerde hareketin kurucusu belirli sorunlara değinmiştir ve yerel protesto hareketlerine destek verilmiştir.

Hareket ilk kez 2009 ortalarında yerel seçimlere katıldı ve o yılın sonunda resmi olarak kuruldu (Bailo, 2015, s. 552). 'Onaylı vatandaş listeleri' birçok yerel seçimlerde kullanıldı. Burada amaç vatandaşların adayların belirlenmesi sürecine doğrudan katılımını sağlamak ve yerel seçim kampanyalarının tartışılmasına imkân tanımaktır. Grillo, o zamanlar hareketin yerel seçimlerdeki adayların desteklenmesi, koordinasyonu ve kontrolünden ('onaylanmasından') sorumluydu (Natale, 2014, s. 16). Grillo'nun adayların belirlenmesi ve seçim kampanyalarının yürütülmesinde mutlak yetki ve sorumluluk sahibi olduğu görülebilir.

Mart 2010'da yapılan bölgesel seçimlerde M5S, beş bölgede aday çıkardı, yaklaşık yarım milyon oy aldı ve oy oranı %1,77 idi (Natale & Ballatore, 2014, s. 108-109). İtalya'da Mart 2010'daki bölgesel seçimler, Grillo'nun liderlik ettiği siyaset karşıtı bir eğilimin ortaya çıkmasıyla öne çıkarıldı (Bosco & Verney, 2012, s. 131). Mayıs 2011'deki yerel seçimlerde hareket oy oranını %4,4'e yükseltti (Natale & Ballatore, 2014, s. 108-109). Bu seçimde yetmiş beş belediyede aday çıkardı ve Bologna'da %9,5 oranında önemli bir oy aldı. 2012 yerel seçimleri hareket için bir dönüm noktası oldu: M5S ortalama olarak yaklaşık %9 ve nüfusu 15.000'in üzerinde olan belediyelerde %10 oy aldı. Ekim 2012'de Sicilya'daki bölgesel seçimlerde oyların %15'ini alarak bölgede en çok oy alan parti oldu (Caruso, 2017, s. 587-588). 2012 yerel seçimleri, ulusal bir siyasi aktör olarak M5S için ilk siyasi sınavıydı: hareket, 1012 belediyenin 101'inde aday çıkardı (Salvati, 2018, s. 3). Birçok belediyede elde ettiği başarı sayesinde hareket, ilk kez (yerel) hükümetin bir parçası olmayı başardı. Kuzey İtalya'da nispeten büyük ve politik olarak

önemli ve sol eğilimli bir bölge olan Emilia Romagna'da Parma belediye başkanlığının kazanılması dikkat çekti (Bordignon & Ceccarini, 2014, s. 57). Parma'da M5S adayı, seçimin ikinci turunda oyların %60'ını alarak çarpıcı bir zafer kazandı (Bosco & Verney, 2012, s. 148). Böylece 'Beş Yıldızlı' İtalya'nın ilk başkenti Parma oldu. Bu süreçte ortaya çıkan seçim sonuçlarına göre M5S'nin siyasi bir güce dönüştüğü ve tedrici olarak seçmen tabanını genişlettiği ileri sürülebilir.

M5S'nin oy oranında en önemli (belki de beklenmedik) patlama Şubat 2013'teki genel seçimlerde gerçekleşti (Ceccarini & Bordignon, 2016, s. 135). Bu genel seçimle birlikte İtalya'da siyasal sistem iki partili sistemden üç partili sisteme evrildi (Salvati, 2018, s. 3). 24-25 Şubat 2013 tarihinde yapılan genel seçimlerde M5S, siyasetin ahlaki bir zemine oturtulması gerektiğini, doğrudan demokrasinin önemini vurguladı ve ülkede 2011'den beri uygulanan kemer sıkma tedbirlerine karşı çıktı (Franzosi vd., 2015, s. 111). M5S oyların %25,6'sını alarak ulusal siyaset sahnesine ilk çıkışında en büyük siyasi parti oldu (Ceccarini & Bordignon, 2016, s. 135). M5S daha önce ülke çapındaki seçimlere hiç katılmamıştı. Beş Yıldız Hareketi, ülke çapında bir seçimde ilk kez yarıştığında, Temsilciler Meclisinde en çok oy alan parti ve Senatoda ise ikinci parti oldu. Seçim çevrelerinin neredeyse yarısında (109 ilin 50'sinde) birinci partiydi ve ülkenin kuzeyinde, merkezinde ve güneyinde benzer oy oranları elde ederken gerçek anlamda ulusal bir tabana sahip tek partiydi. Diğer partiler daha çok bölgesel olarak yoğunlaşmıştı. M5S İtalyan seçim sistemi nedeniyle parlamentoda çoğunluğu elde edememesine karşın, aldığı oy oranı önemli bir başarıya işaret etmiştir (Conti & Memoli, 2015, s. 520-521). 945 üyeli İtalyan Parlamentosunda 163 M5S'li aday yerini aldı (Bordignon & Ceccarini, 2014, s. 55). Böylece M5S, İtalyan Parlamentosunda oldukça önemli bir siyasi oyuncu haline geldi.

M5S, sıfırdan %25'e çıkarak – yurtdışı oyları hariç tutulursa- ülkedeki birinci parti oldu ve her iki geleneksel kamptan da oy almayı başardı. Grillo'nun halk isyanını başlatmak için kullandığı üç aşamalı slogan -kahkaha, bilgi, siyasal eylem- şartıcı derecede etkili oldu. Grillo beden işçileri, küçük girişimciler, serbest meslek sahipleri, öğrenciler ve işsizlerden merkez sol veya merkez sağdan daha fazla oy aldı; merkez sağ sadece ev kadınları arasında, merkez sol ise emekliler ve beyaz yakalı işçiler arasında birinciydi (Anderson, 2014). Ekonomik kriz ve yerleşik partilere yönelik güven kaybı sayesinde, kendilerini belirli bir süreliğine siyasete aday olan sıradan insanlardan oluşan bir siyasi aktör olan M5S ve kendisini İtalyan siyasi elitlerine karşı sıradan insanların sözcüsü olarak sunan Grillo (Biancalana, 2020, s. 159), hareketin kuruluşundan dört yıl gibi kısa sayılabilecek bir süre içerisinde İtalya'da önemli bir siyasal güç oldu. Beş Yıldız Hareketi, 2013 genel seçimlerinin ardından İtalya'nın ana akım merkez sol partisi tarafından bir süre potansiyel bir koalisyon ortağı olarak görülse de, koalisyon görüşmelerini sistematik olarak sabote etti ve daha sonra, münhasıran sorumlu olmayacağı herhangi bir hükümeti desteklemeyeceğini açıkladı (Pasquino, 2014, s. 430). Böylece hareket bir nevi kendisini parlamentoda tecrit etti.

M5S, Şubat 2013 genel seçimlerinde meydana gelen ani seçim başarısının ardından bir kriz döneminden geçti. Bir dereceye kadar, kendi başarısının kurbanı oldu. Bu krizin nedenleri: büyüme hızının sözcülerini şartırtması, siyasal profil, örgütsel yapıda yaşanan sıkıntılar, diğer siyasal aktörlerin yenilenme talepleri ve Grillo'nun anti-politik söylemlerini kendilerine mal etmeleridir (Bordignon & Ceccarini, 2016, s. 132). Bu süreçte bazı yerel temsilciler ile Grillo arasında gerilimler yaşandı. Ayrıca adaylar ve Grillo arasındaki anlaşmazlıklar hızlı ihraçlarla sonuçlanınca hareketin iç demokrasisine ilişkin endişeler arttı (Natale & Ballatore, 2014, s. 109). Bu sebeplerden ötürü M5S, 2014 Avrupa seçimlerine ve sonraki aylara denk gelen bir geri çekilme dönemi yaşadı. Diğer siyasal güçlerle diyalogdan kaçınarak parlamentoda hareketin kendisini izole etmesi; genel olarak siyasal rekabete duyarsızlığı, hareketin kendi içerisindeki gerilimler (Bordignon & Ceccarini, 2016, s. 132-133), M5S geçici bir olgu mu sorusunu akıllara getirdi. Mükemmel bir seçim sonucuna karşın hareketin örgütsel yapısı sıkıntılıydı, resmi bir hiyerarşi veya görev paylaşımı yoktu. Grillo'nun parti içindeki tüm görevleri üstlenmesi ve yapısal eksiklikler parlamentoya katılımı birlikte hala kendisini bir siyasi parti olarak tanımlanmayı reddeden hareketin popülist ve düzen karşıtı duruşunu sertleştirdi. Dolayısıyla bu yeni aşama, 'sokak ile seçimler' arasındaki kararsızlıkla geçildi (Franzosi vd., 2015, s. 111). Bu süreçte M5S, 2014 Avrupa Parlamentosu (AP) seçimlerinde oyların %21,2'sini alarak kısmi bir geri çekilme yaşadı (Biancalana, 2020, s. 159). Yine de AP'de Beş Yıldız Hareketi, 17 üyesiyle ilk defa uluslararası siyasi arenada yerini aldı (Salvati, 2018, s. 3).

Sol ile hükümet kurmayı reddeden, beş yıllık muhalefetin ardından ve 2014 Avrupa seçimlerinde kısmen geri çekildikten sonra M5S, 2018 seçimlerinde en büyük parti oldu (Biancalana, 2020, s. 159). M5S oylarını 2013 genel seçimlerine kıyasla 2 milyonun üzerinde artırmayı başardı ve oyların yaklaşık %32'sini aldı (Caiani, 2019, s. 236). Lig Partisi (eski ismi Kuzey Ligi- *Lega Nord*) ise oyların %17'sini aldı (Corso, 2019, s. 462). 2018 siyasal seçimlerinden kaynaklanan çıkmazı gidermek için M5S, diğer siyasal partilerle uzun süredir müzakerede bulunmama kararını bir kenara bırakarak koalisyona yeşil ışık yaktı ve Lig ile bir kabine kurmayı kabul etti. Siyasi uzlaşma şüphesini ortadan kaldırmak için iki taraf, düzenlemelerinin ana hatlarını belirleyen yasal bir sözleşmeye imza attılar. Bu belge, 'hükümet değişikliği için sözleşme' olarak adlandırıldı (Corso, 2019, s. 472). 2018 seçimleri hükümet alanına ilerleyen, Lig ile tuhaf bir koalisyon kuran ve sistem karşıtı olarak etiketlenen bir parti için bir dönüm noktası oldu (Salvati, 2018, s. 4).

Ancak 2019'un mayıs ayında gerçekleştirilen AP seçimlerinde iki siyasi güç arasındaki denge değişti; Lig Partisi oyların %34'ünü aldı (Corso, 2019, s. 462). Avrupa seçimleri ayrıca, 2018 genel seçimlerinde ulusal oyların %32'lik zirvesinden sonra, Avrupa seçimlerinde oyların %17'sini alan M5S, Demokratik Parti'nin (DP) (%22,7) arkasından üçüncü sırada yer aldı (Moschella & Rhodes, 2020, s. 117). Hareketin artan desteği, hükümete girme kararının ardından bu seçimlerde tersine döndü. 2018 genel seçim sonuçlarına kıyasla M5S, oylarının %15,3'ünü kaybederek ulusal düzeydeki seçimlerde en kötü performansını (%17,1) gösterdi (Biancalana, 2020, s. 159).

2009 yılında Grillo tarafından sanal âlemden kurulan ve örgütlenen Beş Yıldız Hareketi on yıldan az bir süre içerisinde en yüksek oyu alarak 2018 genel seçimlerinde birinci parti olmuştur. Kendisini geleneksel bir siyasal parti olarak görmeyen ve de "parti" olarak nitelemeyen bir hareketin karşı çıktığı sistemde hükümet ortağı olması hem şaşırtıcı hem de büyük bir başarı olarak değerlendirilebilir. İnişli çıkışlı bir grafik gösterse de İtalyan kamuoyundan belirli bir destek gördüğü ve farklı seçmen tabanlarından oy aldığı görülebilir. M5S, yerel bir hareketten ulusal bir harekete dönüşmüştür.

### 3. HAREKETİN DEMOKRASİ SÖYLEMİ

Doğrudan demokrasi, Grillo'nun bloğunun, aynı zamanda hareketin bloğunun, mesajlarının en merkezi unsurunu temsil ediyor. Doğrudan demokrasi konusu, gerçekten de M5S'nin söylemlerinin temel yapıtaşıdır (Manucci & Amsler, 2018, s. 123). Beş Yıldız Hareketi'nin fikirleri, en iyi şekilde temsili demokrasi karşıtı tutumuyla anlaşılır. Hareket geleneksel yapılara ve temsili demokrasinin kurumlarına karşı radikal bir duruşu temsil etmektedir. Bu duruş, temsili demokrasiye ve onun İtalya'daki ve dünyadaki diğer demokratik toplumlarda uygulanma biçimlerine karşı eleştirel bir tavrıdır. Bu görüşe göre, vatandaşlar ile siyasi iktidar arasında aracılık yapan temsili yapılar, vatandaşları siyasi iktidardan ayıran yapılardır. Gerçek demokrasi ancak bu tür yapıların yokluğunda var olabilir (Del Savio & Mameli, 2014). M5S, doğrudan halkla temas içinde olan katılımcı ve şeffaf bir siyaseti öne çıkarıyor (Stockman & Scalia, 2020, s. 605). Hareket esas olarak farklı bir demokrasi vizyonu ve farklı bir karar alma yöntemi ortaya koyuyor. Halkın iradesinin herhangi bir aracıya ihtiyaç duyulmadan yansımaları gerektiğine inanılıyor.

Hareket, hem devrimci solun hem de faşist sağın karşıtlıklarını yansıtan sıradan siyasetin ve siyasi partilerin eleştirisini benimsiyor. En önemlisi, M5S kendisini bir siyasi parti olarak tanımlamayı açıkça reddediyor ve gerçek demokrasiye ulaşmanın tüm siyasi partilerin sonunu gerektirdiğini iddia ediyor (Caruso, 2017, s. 586). M5S, herhangi bir ideolojik çağrışım yapmayı reddediyor ve geleneksel bölünmelerin modası geçmiş olduğunu düşünüyor. Grillo'ya ve hareketin aktivistlerine göre, M5S, siyaset yapmanın yeni bir yolunu, ne sağda ne de solda olmayan, dümdüz bir yol öneriyor (Mosca & Tronconi, 2019, s. 13). Grillo'nun ifadesiyle geleneksel partiler 'yaşayan ölümler'dir (Natale & Ballatore, 2014, s. 115) ve bu 'yaşayan ölümler' vatandaşlara kulak vermemekte (Ivaldi vd., 2017, s. 16) ve halkın taleplerine duyarsız kalmaktadır. Bu nedenle geleneksel siyasal partilerin miadının dolduğu ileri sürülüyor.

Hem Grillo'nun röportajlarında hem de hareketin manifestolarında temsili demokrasi, onun örgütlenme biçimi olan siyasi partiler ve İtalyan siyasi sınıfı eleştirilerin odağındadır: Parlamento artık vatandaşları temsil etmiyor. Partiler kendilerini halk iradesinin yerine koymuş, halkın kontrolünden ve yargısından kurtulmuşlardır (Vittori, 2017, s. 153). Siyasi seçkinler, ortadan kaldırılması gereken bir 'kast' olarak algılanır ve bu nedenle M5S'nin kast karşıtı olduğu düşünülür (Del Savio & Mameli, 2014). Grillo, İtalya'da halk arasında yaygın olan siyaset karşıtı duyarlılığın ana yorumcularından biri (Bordignon & Ceccarini, 2013, s. 434) olarak görülebilir. 2013 seçim kampanyası sırasında yayınlanan bir gönderide Grillo, politikacılar ve gazeteciler arasında şöyle bir bağlantı kurdu: Partiler devleti işgal etti. Onu sattılar. Şimdi kontrol ettikleri gazeteler ve televizyonlar sayesinde kendilerini vatanın kurtarıcısı olarak sunuyorlar. Hâlbuki onlar devleti soyup kendi çıkarları için kullanan insanlar (Mosca & Tronconi, 2019, s. 10). Bütün bir siyasi sınıf kendine hizmet eden bir yapı olarak görülür. Halkın 'dürüst' temsilcileri ile 'yozlaşmış' politikacılar arasındaki çatışmada, hareket halkın yanında durarak siyasi elitleri eleştirir. Grillo, birçok 'siyasi bildirisinden' birinde, yolsuzluğun İtalya'yı kemiren ve dürüst insanların hayatını imkânsız hale getiren bir kanser (Bickerton & Accetti, 2018, s. 136) olduğunu vurgulamıştır. Ülkede siyasal partilere ve siyasi sınıfa karşı hissedilen yaygın güvensizliğin ve hatta öfkenin hareketin ve Grillo'nun söylemlerine yansıdığı görülebilir. Bu nedenle de geleneksel partilere ve siyasi sınıfa karşı çıkılmaktadır. Toplum ve siyaset arasındaki ilişkide bir dönüşüm ve değişim hedeflenmektedir.

Temsili demokrasi ve siyasal partilere itirazın yanı sıra M5S'nin siyasi mesajının bir diğer unsuru siyasi kariyerizme karşı duruşudur (Caruso, 2017, s. 588). Hareket, milletvekillerinin profesyonel politikacılar olması gerektiği fikrini reddediyor. Kurumlarda geçici olarak görev yapması gerekenlerin sıradan vatandaşlar olmasını gerektiğini iddia ediyor. Siyasette, yeni başlayanlar olmalıdır. Siyasi deneyimlerinin olmaması bir dezavantaj olarak görülüyor. Bilakis siyasi deneyimlerinin olmaması avantaj olarak kabul ediliyor ve ahlaklı ve iktidar devrelerine yabancı olduklarının bir kanıtı olarak algılanıyor (Bordignon & Ceccarini, 2015, s. 258). M5S bu duruşunu milletvekili adaylık süreçlerine de yansıtmıştır. 2013 genel seçimleri sonrası yapılan bir çalışmaya göre,



parlamento döneminin başında, M5S parlamenterlerinin siyaset deneyimi ya çok azdı ya da hiç yoktu. 163 M5S parlamenterinden (109 milletvekili ve 54 senatör) hiçbiri daha önce mecliste görev almamıştı ve bunların %86'sı M5S'ye katılmadan önce herhangi bir siyasi faaliyette bulunmamıştı. Parlamenterlerin deneyimsizliği bir dezavantaj olarak algılanmıyordu. Aksine, parlamentoda yeni olmak, İtalyan siyasetinin uzun süren yozlaşma sürecinden sorumlu olmamak anlamına geliyordu (Farinelli & Massetti, 2015, s. 218).

Hareket, listelerinden seçilmiş üyelerin siyasetin bir kariyer değil, bir kamusal hizmet biçimi olduğu görüşüne uygun şekilde hareket etmelerini sağlamak amacıyla uymaları zorunlu olan bir dizi davranış kuralları belirlemiştir. Davranış kurallarına göre, parlamenterlerin partinin YouTube kanalında yayınlanan videolar aracılığıyla günlük olarak kendi tercihlerini savunmaları; 5.000 Euro'yu aşan herhangi bir ücreti devlete iade etmeleri; parlamento faaliyetlerini finanse etmek için yaptıkları harcamaları gösteren aylık raporları çevrim içi olarak yayımlamaları; herhangi bir suçtan hüküm giymişlerse istifa etmeleri (Bordignon & Ceccarini, 2015, s. 258); çevrim içi oylamalarla kendilerini periyodik olarak seçmenlerin değerlendirmesine tabi tutmaları; ve vatandaşlarla ilişkilerde maksimum derecede şeffaflık göstermeleri (Bordignon & Ceccarini, 2013, s. 435-436) gerekir. M5S davranış kuralları ayrıca parlamenterlerin maksimum iki dönem seçilebilmesini öngörür (Farinelli & Massetti, 2015, s. 218). Aynı şekilde meclis grubu içindeki belirli makamlar periyodik olarak değiştirilir. Diğer partilerin temsilcileriyle yapılan toplantılar çevrim içi olarak canlı yayınlanır. Ayrıca meslektaşlarına verilen 'Onurlu' unvanını kullanmaktan kaçınmalı ve birbirlerine 'Sözcü' veya 'Vatandaş' olarak hitap etmelidirler (Ceccarini & Bordignon, 2016, s. 136). Aynı zamanda hareket, parlamento üyelerinin maaşlarında %50 kesinti uygular (Vittori, 2017, s. 154) ve bu kesintiler ile küçük ve orta büyüklükteki işletmelere mikro krediler verilir (Mosca & Tronconi, 2019, s. 15). M5S, siyasi partilerin kamu finansmanı çerçevesinde kendisine tahsis edilen 42 milyon Euro'dan vazgeçme kararına da büyük önem atfeder (Vittori, 2017, s. 154). Bu uygulamalar bütününün parti içindeki siyasi kariyerizmi ve oligarşik eğilimleri engellemesi ve aynı zamanda demokratik süreçlerin şeffaf bir şekilde yürütülmesi hedeflenir.

Beş Yıldız Hareketi sistemin demokratikleştirilmesi adına siyasal partilere ve parlamenterlere önemli görev ve yükümlülükler yüklerken, bu hususta vatandaşlara da sorumluluklar yüklemektedir. M5S, aktif yurttaş, 'devlete dönüşen' yurttaş fikrini benimser. Doğrudan demokrasi ve denetim ilkeleri vurgulanır. İktidardakilerin vatandaşlarca denetlenmesi beklenir ve vatandaşlara M5S'nin karar alma süreçlerine çevrim içi katılmaları sağlanır (Bordignon & Ceccarini, 2014, s. 55). M5S seçmenlerden parti amblemlerine oy vermelerini değil, aktivist olmalarını ister (Caruso, 2017, s. 589). Partinin bir parçası olarak yönetim ve karar mekanizmalarına katılımları beklenir. Böylece vatandaşlar herhangi bir aracıya ihtiyaç duymaksızın bizzat yönetim süreçlerine dâhil olabileceklerdir.

İtalyan hukukunda en az 500.000 imza toplandıktan sonra ve sadece mevcut yasaların yürürlükten kaldırılması için referandum yapılabilir. İtalyan vatandaşları 50.000 imza toplayarak yeni yasalar için önerilerde bulunabilirler, ancak parlamentonun bu tür önerileri reddedebileceği veya görmezden gelebileceği mekanizmalar vardır ve bu tür mekanizmalar sıklıkla kullanılır. Her halükârda kanun yazılması ve onaylanması tamamen parlamentonun elindedir. Parlamento nihai yasama organıdır. M5S ise birkaç kez parlamento tarafından alınan birçok kararın halkın katılımıyla alınması gerektiğini savunur (Del Savio & Mameli, 2014). Temsili demokrasinin doğrudan demokrasinin unsurlarıyla birleştirilmesi gerektiğine inanılır. Bu doğrultuda M5S, referandumlarda yeter sayının kaldırılması, kanun teklifleri için referanduma izin verilmesi ve parlamentonun en azından vatandaşların inisiyatifleriyle önerilen herhangi bir yasa önerisini tartışmasını zorunlu kılmak (Caruso, 2017, s. 588) gibi vatandaşların siyasa yapım sürecine katılımını arttırmayı hedefleyen önerilerde bulunmuştur.

M5S demokrasiyi daha iyi işler hale getirmek için araçlar geliştirdiğini iddia ediyor. Örneğin M5S'nin etkili bir sloganı, demokratik ilke ve değerlere bağlılığı ifade ettiği düşünülen 'Herkes bir değerdir' ifadesidir (Bickerton & Accetti, 2018, s. 134). Hareket bu değerlerin siyaset yapma süreçlerine katılımını zenginleştirerek bir siyasi vizyon ortaya koyduğuna inanır. Böylelikle vatandaşların siyasa yapım sürecine katılabilmeleri, alınan kararları denetleyebilmeleri ve gerektiğinde alınan kararlara itiraz edebilmeleri hedeflenir.

#### 4. HAREKETİN LİDERİ

Beş Yıldız Hareketi, çağdaş Avrupa'daki ilginç siyasi fenomenlerden biridir. Bu popülist düzen karşıtı parti, 2009 yılında ünlü bir komedyen, aktivist ve blog yazarı Beppe Grillo tarafından kuruldu (Franzosi vd., 2015, s. 109-110). Mart 2018 seçimlerine kadar, parti resmen tanınmış İtalyan komedyen Grillo tarafından yönetiliyordu (Stockman & Scalia, 2020, s. 603). M5S'nin başarısının kaynağının neredeyse tamamen, sahne performanslarını muhalifleri küçümsemek için kullanan ve politik, dini veya kurumsal yönetici sınıfın 'çürümüşlüğü' ön plana çıkaran Grillo'nun karizmatik liderliğinden geldiği düşünülür (Hawes, 2017, s. 140). Bu noktada hareketin tarihçesi ile Grillo'nun yaşam öyküsü kesişmektedir. Aslında Grillo'nun yaşam öyküsünü anlamak hareketi daha net algılamamıza yardımcı olabilir çünkü Grillo'nun mücadelesi aynı zamanda hareketin mücadelesidir; onun siyaset kurumuna ve siyaset kurumu ile iş birliği içinde olduğunu düşündüğü ana akım medyaya karşı savaşı aynı zamanda

hareketin savaşıdır. Kendisinin siyasilerin telkinleri ile devlet televizyonundan kovulması ve sonrasında ana akım medyada kendisine uygulanan ambargo hem hareketin hem de Grillo'nun mücadelesini tanımlar.

1948 doğumlu olan Grillo'nun kariyeri karmaşık bir yol izledi; İtalyan televizyonunda komedyen ve şovmen olarak başladıktan sonra tiyatrolarda aktivist ve kampanya yürütücüsü, Web 2.0 siyasi iletişimcisi ve nihayet tam teşekküllü bir siyasi lider oldu. Aslen Cenevizli (Kuzey İtalya'da) olan Grillo (Natale & Ballatore, 2014, s. 107), 1970'lerin sonunda zaten popülerdi, ancak 1980'lerin ikinci yarısında yüksek izlenme oranları, Grillo'yu ulusal bir televizyon figürü haline getirdi. Ancak birçok komedyen arkadaşının aksine Grillo, gücün göz kamaştırıcı cazibesinden etkilenmemiş ya da tehditkâr etkisinden korkmuş görünmüyordu. Yıllar boyunca, elitlere asla boğun eğmedi. Onun hicvi, görünürde sonuçlardan korkmadan, önde gelen İtalyan politikacıların ve büyük şirketlerin yozlaşmış uygulamalarının derinliklerine indi. Yıllarca komedi skeçleri, kabul edilen siyasi hiciv sınırlarını zorladı (Navarria, 2019, s. 168). Grillo'nun mizahı giderek açıkça politik ve düzen karşıtı bir hal aldı ve onu politik olarak evcilleştirilmiş RAI'de (İtalyan devlet televizyonu) garip bir varlık haline getirdi. 1986'daki bir *prime time* şovu sırasında Grillo, İtalyan Sosyalist Partisi'nin (o sırada hükümette olan) liderlerinin hırsız olduğunu iddia eden bir şaka yaptı. Bu durum RAI yönetiminde panik yarattı ve derhal görevden alınmasına yol açtı (Natale & Ballatore, 2014, s. 107).

Bu performansın ardından Grillo'nun TV görünümü daha nadir hale geldi ve sonunda politikacıların ve reklamcılarının ona karşı artan baskısı, Grillo'yu gayri resmi bir TV sürgününe mahkûm etti. 1980'lerin sonunda, komedyen artık ana akım medyada hoş karşılanmıyordu. Görünüşe göre Grillo bu durumdan pişmanlık duymadı ve maddi anlamda zorluk çekmeden yoluna devam etti. İtalya'yı kuzeyden güneye dolaşmaya başladı, hem çok kazançlı *stand-up* gösterileri gerçekleştirdi hem de uzun yıllar tiyatrolarda, spor sahalarında ve meydanlarda canlı performansları sırasında halkla özel bir bağ geliştirdi. Sonra 16 Ocak 2005'te kendi adaşı web sitesi [beppegrillo.it](http://beppegrillo.it) üzerinden blog yazmaya başladı (Navarria, 2019, s. 169). Kamu televizyonundan dışlanan komedyen ve sunucu, giderek başarılı bir blogçu ve 'vaiz' olmasına yol açan bir başkalaşım geçirdi. Yaygın olarak popüler olan gösterilerinde eğlence kamu yararı ve 'ortak yarar' konularında seferberlik ve kınama kampanyalarıyla harmanlandı (Ceccarini & Bordignon, 2016, s. 134). 1990'larda onun polemik konuları, İtalyan seçkinlerinin yolsuzluğu, ekoloji, küreselleşme, finansal spekülasyon ve tüketimcilik olmak üzere ulusal ve küresel temaları içeriyordu (Natale & Ballatore, 2014, s.107). Güçlü bir çevreci oyuncu kadrosuyla monologlar için tiyatrolara ve meydanlara giderek daha fazla indi ve kaba küfür ve keskin zekânın bir kombinasyonu ile dönemin sayısız skandalını hicvetti (Anderson, 2014).

Çok gevşek şekilde örgütlenmiş bir partiye dönüşen (Font vd., 2019, s. 10) hareketin kökü, Grillo'nun blogunun katlanarak artan başarısına dayanmaktadır. Blog kullanıcıları, tartışmayı blogtan halka açık toplantılara taşıyarak örgütlenmeye başladılar; bu buluşmalar blogun başarısından yararlanmanın ve siyasi görünürlük kazanmanın ilk adımıydı (Bailo, 2015, s. 552). Blogu ziyaret eden ve yazılarını okuyan insanlar Grillo'da iktidara doğruyu söyleyen, çağdaş İtalyan siyasetindeki demokrasi açığını hararetle bir şekilde eleştiren, temsil edilmeyenleri temsil etmeye ve meselelere ışık tutmaya istekli birini gördüler (Navarria, 2019, s. 169).

Kaba, günlük bir dilin kullanılması, sokaktaki insanla uyum içinde olduğunu vurgular. Bu nedenle Grillo aynı zamanda 'halkın' bir parçası, yeni bir 'din'in gurusu ve vaizidir. Ama aynı zamanda büyük bir ifşacıdır. Grillo, gerçekleri sunar, kamu yararına 'vakaları' yeniden kurgular ve genellikle uzmanların desteğinden yararlanarak bilimsel teorileri ortaya koyar. Ancak bu bilgi, çözümlerin kavranabilir görünmesini sağlayan basit bir dille verilir (Bordignon & Ceccarini, 2013, s. 437). Grillo, hareketin kimliğini şekillendirmek için dilini, bedenini ve geçmişini (siyasete yabancı olması ve ana akım medyadan dışlanması) kullanmakta (açık veya örtülü olarak) tereddüt etmeyen bir liderdir. Liderin kendisinin ve dolayısıyla partisinin diğer siyasi aktörlerden uzaklığının altını çizen bu kişisel niteliklerdir (Bordignon & Ceccarini, 2014, s. 62). Grillo'nun yaşam öyküsü, konuşmalarında doğrudan veya dolaylı olarak her zaman mevcuttur. Amaç onun düzene ve statükoya yabancılığının altını çizmektir. İktidarlar tarafından reddedilmesi, medyadan dışlanması ve bu nedenle kariyerini yeniden düzenlemek zorunda kalması... Dolayısıyla, dışlanma ve küçümsenmeye Grillo'nun dostları da maruz kalmaktadır (Bordignon & Ceccarini, 2013, s. 437). Böylelikle İtalyan halkı ve Grillo arasında bir bağ oluşmuştur. Mevcut yozlaşmış İtalyan siyasal sınıfından gelmemesi ve ana akım medyanın kendisine uyguladığı ambargonun Grillo'nun halk nezdinde itibarını arttırdığı söylenebilir. Bu iki unsurun hareketin ideolojisinin de bir parçası olduğu görülebilir.

Grillo'nun yerleşik itibarı blogun başlangıçtaki başarısının anahtarı olsa da, siyasi çekiciliğinin hızla genişlemesi, diğer iki önemli faktör sayesinde büyük ölçüde kolaylaştı: bir danışmanlık firmasının desteği ve ülkede internet ağının genişlemesi. Önde gelen İtalyan halkla ilişkiler ve erken dönem web danışmanlığı şirketi olan *Casaleggio Associati* ve kurucusu, merhum Gianroberto Casaleggio, Grillo'nun internet ısrarının en başından beri arkasındaydı. Komedyenin internet deneyimi yoktu. Casaleggio'nun yeni teknolojilere karşı tutumu kökten farklıydı, internetin ilk uygulayıcılarından biriydi ve internetin dünyayı bir siber ütopyada yeniden şekillendirme gücüne güçlü bir şekilde inanıyordu. Grillo ile tanıştığında Casaleggio, komedyenin popüleritesi ve internetin İtalyan ana akım medyasının bilgi dağıtımını üzerindeki tarihsel tekeline aşarak izleyicilere ulaşma yeteneğiyle, sınırın gökyüzü olduğunu hemen fark etti. İddiaya göre, Casaleggio'nun Grillo'nun performanslarının daha fazla

DVD'sini satmak gibi sıradan bir amacı vardı ancak deney hızla orijinal sınırlarının dışına çıktı. 2005 yılı Casaleggio ve Grillo'ya interneti sadece ticari bir araç olarak değil, onu daha çok tamamen işlevsel ve alternatif bir kamusal alan olarak kullanmanın zamanının geldiğinin sinyalini verdi (Navarria, 2019, s. 170-171). Ana akım medyadan dışlanan Grillo, Casaleggio'nun yardımıyla interneti keşfettiği söylenebilir. İnternet hareketine kamusal söylemi geleneksel kanalların dışında etkilene fırsatı sağlamıştır. Grillo'nun kendi hikâyesi hareketin hikâyesiyle kesişmektedir. 2018 yılına kadar hareketi bilfiil yöneten Grillo'nun ana akım medyadan siyaset kurumunun baskısıyla dışlanması, hareketin İtalyan siyasi sınıfına karşı mücadelesini ve interneti ve çevrim içi uygulamaları benimsemesinde etkili olduğu iddia edilebilir.

## 5. HAREKETİN ÖRGÜTSEL YAPISI

M5S, geleneksel İtalyan siyasi iletişim kanallarının dışında gelişen bir taban hareketidir (Del Savio ve Mameli, 2014). Bu yeni siyasi örgüt fikirleri, örgütlenmesi ve sıradan vatandaşlarla kurduğu ilişki biçimi açısından geleneksel partilere göre farklı bir profile sahiptir (Natale, 2014, s. 17). M5S'yi ilginç kılan onun örgütsel yapısının özgünlüğüdür (Bordignon & Ceccarini, 2016, s. 132). Tüzüğü'nün 4. maddesine göre, Beş Yıldız Hareketi, yurttaşların özgür bir derneğidir. Bir siyasi parti değildir ve gelecekte de öyle olmak istemez. Sağ veya sol ideolojileri yoktur, fikirleri vardır. Parti bağları dışında liderlik ve temsilin arbuluculuğu olmaksızın, normalde birkaç kişiye atfedilen yönetici ve yönlendirici rolü tüm vatandaşlara vererek verimli ve etkili bir fikir alışverişini ve demokratik bir karşılaştırma yapılmasını ister (Lanzone, 2014, s. 67). Grillo, hareketinin sadece kurucusu ve lideri değil; aynı zamanda partinin adı ve ambleminin kullanım hakkına sahip tek kişidir (Lanzone, 2014, s. 71).

M5S resmi olarak 2009'da ulusal düzeyde bir siyasi aktör olarak ortaya çıktı, ancak tarihi en az 2005'e kadar uzanır. 2005 yılında uzun süredir bir dizi siyasi ve toplumsal sorunu önceleyen Grillo, daha sonra hareketin örgütsel çekirdeğini oluşturacak kişisel bloğunu oluşturmuştur (Biancalana, 2020, s. 156). <http://www.beppegrillo.it> tek bir kişinin, Grillo'nun bakış açısını temsil ettiği düşünülebilir, ancak Grillo hareketin megafonu, kurucusu, garantörü ve siyasi lideridir (Manucci & Amsler, 2018, s. 119). Grillo'nun bloğu hareketin resmi organı olarak kabul edilir. Hareketin kuruluşundan çok önce başlatılan, M5S ile ilgili tüm kararların (muhaliflerin ihraç edilmesi, temsili organlarının oluşturulması vb.) herhangi bir resmi prosedür veya fiziksel toplanma olmaksızın alınmasına ve başka herhangi bir yazılı şekle sahip olmaksızın alındığı tek yerdir. Blog, kuruluşundan bu yana hareketin kültürel çevresine yakın insanların sık sık yazılı müdahalelerde bulunduğu bir alandır. Bununla birlikte, zamanla kişisel bir blogtan (Grillo'nun bloğu, [www.beppegrillo.it](http://www.beppegrillo.it)) hareketin resmi organına (yıldızların bloğu, [www.ilblogdellestelle.it](http://www.ilblogdellestelle.it)) dönüşmüştür, burada seçilmiş temsilcilerin müdahalelerinin giderek daha fazla ilgi ve görünürlük kazandığı yere dönüşmüştür (Mosca & Tronconi, 2019, s. 7). Blog, hareket adaylarının tanıtımı ve tartışılmasının yanı sıra dâhili danışma, müzakere, karar ve seçim süreci için tek forumdur (Caruso, 2017, s. 587). M5S'nin ulusal, bölgesel veya yerel düzeyde faaliyetlerini koordine etmek veya kararlar almak için hiçbir fiziksel ortamı yoktur (Caruso, 2017, s. 590). M5S, geleneksel medyadan vazgeçerek neredeyse yalnızca çevrim içi bir araçla iletişim kuran ve parlamenter rolüne sahip bir partinin nadir bir örneğini oluşturur (Manucci & Amsler, 2018, s. 119). Zamanla [beppegrillo.it](http://www.beppegrillo.it) kişisel bir blogtan hareketin/partinin örgütsel yapısının en önemli unsur haline gelmiştir.

[Beppegrillo.it](http://www.beppegrillo.it) dünyanın en etkili blogları arasında gösterilir. *The Guardian*'a göre, 2008 yılında en etkili 50 blog arasında 9. sırada yer aldı (Aldred vd., 2008). Bloğun İtalyanca, İngilizce ve Japonca dil seçenekleri bulunmaktadır. Blog, hareketin “resmi karargâhı” ve resmi iletişim organı olarak işlev görmektedir (Del Savio & Mameli, 2014). M5S ile iletişim yalnızca e-posta yoluyla gerçekleşir ve her türlü iletişimin çevrim içi olarak gerçekleşmesi gerekir (Caruso, 2017, s. 587). [Beppegrillo.it](http://www.beppegrillo.it), Grillo'nun popülaritesi ile Casaleggio'nun etkin web pazarlamacılığı arasındaki sinerjiden yararlandı. Casaleggio'nun web şirketi (*Casaleggio Associati*) gösterileri, kitapları ve en çok satan gösterileri de dâhil olmak üzere yönetimin çoğunu üstlendi. Bilim adamları, gazeteciler, blogçular ve sıradan vatandaşlarla çevresel ve politik konular hakkında ilgi çekici gönderiler ve video röportajlar yoğun ilgi gördü ve bloğun yorumlarında tartışmalara neden oldu (Natale & Ballatore, 2014, s. 108).

Blog üzerinden başlayan siyasal aktivizm (Salvati, 2018, s. 3) partinin bel kemiğini oluşturan yerel *meetuplar* (Del Savio ve Mameli, 2014) aracılığıyla meydanlara taşınmıştır. Hareket, bir nevi *franchise* modeli uygulayarak yüzlerce kendi kendine organize olan yerel *meetuplar* etrafında şekillendi (Natale & Ballatore, 2014, s. 108). Grillo'nun kampanya yürüttüğü konularla (çoğunlukla çevrenin savunulması ve yolsuzlukla mücadele) ilgili vatandaşlar, [meetup.com](http://www.meetup.com) platformunu kullanarak yerel gruplar halinde örgütlenmeye çağırıldı. Genellikle daha önce herhangi bir siyasi bağı olmayan insanlar, yalnızca Grillo'nun taleplerine açık olmaları nedeniyle birkaç İtalyan şehrinde bir araya geldi. Aynı şekilde, birkaç yerde ortaya çıkan hareket, Grillo'nun vurguladığı konularda kampanya yürüten yerel toplumsal hareketlerle bağlantı kurdu. İlk aşamada M5S yerel protesto hareketlerinin sorunlarını üstlenerek ilgili konulardaki seçmen desteğini arkasına aldı. Yerel aktivistler ile M5S'nin seçilmiş temsilcilerinin biyografilerinin benzerliği (Biancalana, 2020, s. 156) bu nedenle şaşırtıcı değildir. Beş Yıldız Hareketi'nin bir nevi çatı örgüt gibi hareket ettiği ve spesifik konulara eğilen protesto hareketleriyle iş birliği içerisinde olduğu anlaşılabilir. Yerel *meetupların* çevrim içinde oluşan birlikteliklerin çevrim dışına sırayet etmesini kolaylaştırdığı görülebilir.

Grillo'nun *meetup* grupları, ülke çapında şehirden şehre yayılan, tümü bloğun gönderilerini tartışan ve ülkenin siyasetini ve geleceğini şekillendirmek için aşağıdan yukarıya bir yaklaşımı destekleyen, hızla büyüyen bir taban ağının bel kemiği haline geldi. 2009 yılının ortalarında, Beş Yıldız Hareketi'nin resmi olarak açıklanmasından birkaç ay önce, 'Beppe Grillo'nun Dostları' *meetup.com* grup kategorisinin üyeleri 2007'de 20.000'den 77.000'in üzerine çıktı. 17 farklı ülkede 325 şehirde örgütlendiler. Bu süre zarfında gruplar düzenli olarak bir araya geldi ve 17.000'den fazla toplantı düzenledi. O zamanlar Grillo, mümkün olduğunca toplantılara bizzat ya da görüntülü olarak katılırdı (Navarria, 2019, s. 176-177). Bu vatandaş buluşmalarının yerel düzeyde seferberliği ve katılımı arttırdığı görülebilir. *Meetup* gibi çevrim içi araçların hareketin örgütsel yapısında önemli bir rol üstlendiği görülmektedir. Yerel sorunlar bu tür platformlar aracılığıyla daha görünür olmaktadır ve siyasal katılım artmaktadır.

Hareket içerisinde yerel buluşmalar resmi olarak tanınmaz. 2015 yılında Grillo'nun bloğunda yayınlanan tüm buluşmalara yönelik resmi bir mektupta, bunların M5S'nin organları olmadığı, logosunu kullanamayacağı, hareket adına duyuru yapamayacakları, hareketin kararlarını etkilemeyi amaçlayamayacakları ve tematik, bölgesel veya ulusal meclislerde bir araya gelemeyecekleri duyuruldu. Yani buluşmalar partinin yerel organları olarak dahi tanınmamakta ve hâkimiyetleri yerel konulardaki kampanyalarla sınırlı kalmaktadır. Buluşmalar bu kurallara uymadığında, bölgelerindeki seçilmiş milletvekilleri ve hareketin merkez kurmayları tarafından reddedilir, hatta M5S sembolünü ve adını kullanmaları engellenir (Caruso, 2017, s. 590). Esasen, yerel gruplar tarafından sembolün siyasi ve seçim için kullanımına izin verme veya kullanımını reddetme, sürdürme veya geri çekme gücü liderin elinde yoğunlaşmıştır ve hareket militanlarını ve seçilmiş üyelerini hareketten ihraç etme yetkisine sahiptir (Bordignon & Ceccarini, 2013, s. 438). Yatay unsurların özerkliğinin sonsuz olmadığı ve bu özerkliğin dikey unsurla frenlendiği ifade edilebilir.

Örgütsel dönüşümle ilgili olarak, M5S başlangıçta sadece liderinden, seçilmiş temsilcilerinden ve çevrim içi platform aracılığıyla kaydolan sıradan üyelere oluşuyordu. Herhangi bir aracı yapının yokluğu, internet tarafından gideriliyordu. Zamanla hareketin organizasyonu daha karmaşık hale geldi, kurumsallaşmaya başladı ve 'parti benzeri' bir organizasyona benzedi, ancak biri yoğun bir şekilde merkezi kaldı. İletişim açısından da önemli değişiklikler oldu. Ortaya çıkışından 2014 yılına kadar Grillo, hareketin tek tanınmış temsilcisi olarak kaldı fakat aynı zamanda M5S, başlangıçta her türlü kişiselleşmeye karşıydı. Bununla birlikte, zaman içinde meclis temsilcileri görünürlük kazandı (Biancalana, 2020, s. 159-160). Siyasi tartışma programlarına katılan milletvekillerinin rutin olarak cezalandırılması uygulaması zamanla yumuşatıldı. Geçmişte bu yasağa uymayan parti üyeleri ihraç edildi. Sonraları Luigi Di Maio, Vito Crimi, Alessandro Di Battista, Nicola Morra, Giulia Sarti ve Paola Taverna gibi isimler özgürce *talk showlara* katılabilirler (Bordignon & Ceccarini, 2015, s. 464). Hareket bu noktada normalleşiyor ve ana akım medya da M5S daha fazla görünürlük kazanıyordu.

Davranış kuralları, parlamento gruplarından gelen tüm iletişimleri 'profesyonel ve koordineli bir şekilde' yönetmekten sorumlu iki organın (biri Temsilciler Meclisi için ve diğeri Senato için) oluşturulmasına ilişkin özel kurallar da içerir. 'İletişim grubu' üyeleri milletvekili değildir. Doğrudan Casaleggio'nun web şirketi tarafından işe alınır (ancak harcamaları meclis grubunun mali kaynaklarından ödenir) ve bu nedenle, M5S tarafından parlamenterlere dayatılan davranış kurallarına veya süre sınırlarına uymaları gerekmez. İletişim grubunun oluşturulmasından bu yana, bazı M5S parlamenterleri, bu grubun rolü ve işlevleri hakkında ciddi endişelerini dile getirdiler. İletişim grubunun yalnızca hareketin liderliğine karşı sorumlu olduğundan, bütçelerinin önemli bir bölümünü kullandığından (yalnızca 2014'te 1 milyon Euro'dan fazla) ve gönderilerinin bazen saldırgan olduğundan şikâyet ettiler (örneğin Temsilciler Meclis Başkanı Laura Boldrini'ye karşı yapılan yorumlar cinsiyetçi olarak kınandı) (Farinelli & Massetti, 2015, s. 218).

M5S'nin organizasyon yapısı şu şekilde özetlenebilir: Merkez ofisteki parti, *Casaleggio Associati'de* yerleşik bir teknisyen kadrosunun çalışmasıyla desteklenen Grillo ve Casaleggio'yu içerir. Sahadaki parti, esas olarak yerel buluşmalardan oluşur, ancak bunlar partinin organları olarak kabul edilemez. Partinin 158.000 üyesi ve 1.200 aktif *meetups* grubu vardır. Parti, yüzlerce belediye ve bölge meclis üyesinden, on sekiz belediye başkanından, 126 milletvekilinden ve on sekiz AP üyesinden oluşur (Caruso, 2017, s. 600).

M5S, örgütsel yapısı görünüşte birbiri ile çelişkili karakteristik özellikler göstermektedir. Organizasyonu son derece yataydır: açık ve merkezi olmayan, hiyerarşi karşıtı ve lidersiz. Hareketin aktivistleri tarafından hem geleneksel (kitle) partilerin piramit yapısından hem de İtalya'da ve diğer ülkelerde ortaya çıkan çeşitli kişisel veya kişiselleştirilmiş parti türlerinden farkını ortaya koymak için kullandıkları slogan, 'Her bir kişi bir değerdir!'. Hareketin kurucusunun kendisi her zaman lider olduğunu inkâr etti, hareketin 'garantörü' veya 'megafonu' etiketini tercih etti ve hiçbir zaman seçimlerde aday olmadı. Bu görünüşte zayıf ve akışkan düzenin arkasında hiyerarşik güçlü bir örgütsel yapı vardı. Partinin genel merkezi fiziksel bir alandan ziyade Grillo'nun bloğudur. Aynı zamanda hareketin kurucusu ve Beş Yıldız markasının meşru sahibidir: partinin sembolünün kullanımına izin verme veya kullanmama konusunda münhasır hakka sahip olması, bugün hala hareketin en önemli eylemleri üzerinde lider olmayan birinin hareket üzerinde kullandığı toplam kontrolün en açık işaretini temsil etmektedir. Grillo'nun her an kimin 'içeride' ve kimin 'dışarıda' kalacağına karar vermesine imkân tanır. Aynı zamanda

hareket, merkez komitesinde yerleşik bir iletişim ajansı ile oldukça profesyonel bir örgütsel çekirdeğe sahiptir (Ceccarini & Bordignon, 2016, s. 134-135). Gerçek karar verme- hayati kararlar - tartışmaya açık olmayan bir yönetim ekibi (Grillo ve *Casaleggio Associati*) tarafından gerçekleştirilir (Caruso, 2017, s. 597). Partiye üyelik konusu özel bir şirket olan *Casaleggio Associati* tarafından takip edilir. Ayrıca geleneksel partilerde dâhili olarak yönetilen partinin siyasi kültürünü ve programını geliştirme, örgütsel karar alma ve uygulama, bağlayıcı iç kurallar ve düzenlemeler koyma, personel seçimi ve muhasebe işlevleri aynı şekilde *Casaleggio Associati* personeli tarafından yürütülür (Caruso, 2017, s. 599). Aktivistlerin ve *meetupların* belirli bir dereceye kadar özerkliğe sahip olmasına karşın kritik kararların ve fonksiyonların Grillo ve web şirketi tarafından yerine getirildiği anlaşılmaktadır.

## 6. HAREKETİN İNTERNET VE DİJİTAL MEDYA KULLANIMI

M5S'nin popülist, aracısız halk egemenliği fikrine yaklaşımı, doğrudan demokrasi için çevrim içi araçların uygulanması ile siyasi partileri ve klasik temsil biçimlerini ortak iyinin karşıtı olarak tanımlayan ideoloji sonrası bir yaklaşımla birleştirilir (Manucci & Amsler, 2018, s. 112). Hareketin kurucu ortakları Beppe Grillo ve merhum Gianroberto Casaleggio, 'eski dünya' ile 'yeni dünya' arasında bir savaş olduğunu iddia ediyor. Eski dünya, parti demokrasisi, partizan siyaseti ve temsili demokrasiyi temsil eder; yeni dünya ise aracı kuruluşlar veya 'içeride' ve 'dışarıda' herhangi bir ayırım olmaksızın internet üzerinden yatay olarak bağlanan vatandaşlar anlamına gelir (Urbinati, 2019). İnternet ve web uygulamalarının bu bağlamda yeni dünya düzenine yönelik M5S'nin doğrudan demokrasi hedefinin gerçekleştirilmesi için imkân sağladığı düşünülür.

*Gaia* adı verilen ve 14 Ağustos 2054'te doğacak olan 'yeni dünya' düzenine ilişkin *Casaleggio Associati* tarafından hazırlanan M5S manifestosunda, geleneksel güç ilişkilerinin yerini internetteki yatay bir insan topluluğunun aldığı ve 'her insanın aynı yasaya tabi bir dünya vatandaşı olduğu' bir toplum fikri vardır (Bordignon & Ceccarini, 2015, s. 456). Şirketin internet sitesinde yeni dünya düzenini anlatan bir video yer alır. Felaket bir savaştan sonra, 2054'te dijital kimliklerin fiziksel ve insani alanların yerini aldığı ve insanların sürekli olarak web üzerinden bağlandığı yeni bir toplum ortaya çıkar. Herhangi bir vatandaşın başkan olabileceği dünya çapında şeffaf bir hükümet sistemi olan *Gaia*'nın başlangıcını özetliyor. *Gaia*'da siyasi partiler, dinler, ideolojiler yok olur, böylece insan gerçekten kendi kaderinin efendisi olabilir (Corso, 2019, s. 468). Bu video ütopyik olarak değerlendirilebilecekse de Grillo ve Casaleggio'nun, dolayısıyla M5S'nin, internete ve web uygulamalarına atfettiği önemi ortaya koymaktadır.

Yeni dijital iletişim biçimlerinin halk iradesinin aracısız ifadesini mümkün kılarak gerçek, doğrudan demokrasiyi (Caruso, 2017, s. 586) hayata geçirebileceğine inanılır. Teknoloji, vatandaşların kamusal alana dâhil edilmesi modelinin temel bir kanalı haline gelir. İnternet sadece bir iletişim platformu, bir seferberlik aracı, partiyi sahada örgütlemenin bir yolu olarak görülmemektedir; M5S retoriğinde, aynı zamanda yeni bir demokrasi biçiminin gerçekleştirileceği ve yeni bir siyasi vatandaşlık modelinin mümkün kılındığı 'mekan'dır (Bordignon & Ceccarini, 2014, s. 55). Grillo'ya göre 'ülke', 'kendilerini devlete dönüştüren vatandaşlar tarafından' sadece aşağıdan yukarıya yeniden inşa edilebilir. 'Her insan bir değerdir ve önemlidir' Grillo'nun söyleminde sürekli tekrarlanan bir söylemdir. Vatandaşlar, devletin gerçek 'sahipleri' oldukları sürece, sürekli bir rehberlik ve denetim faaliyeti yapılmalıdır. Siyasetçiler en fazla geçici bir yetkiye sahip 'çalışanlar'dır, geçici işçiler sürekli olarak izlenir ve alt denetime tabi tutulur (Bordignon & Ceccarini, 2013, s. 435).

Casaleggio and Grillo'ya göre, internette bilgi edinen vatandaşlar televizyon izlemiyor, gazete okumuyor. Paralel bir boyutta yaşıyorlar. Onlar bilgilendirilir ve diğerleri ise güç/iktidar tarafından yanlış bilgilendirilir (Natale & Ballatore, 2014, s. 114). Grillo interneti haber medya sistemini parçalamak ve iktidardakileri denetlemek için bir araç olarak görür. İnternet, gazeteciler ve siyasi partilerin oluşturduğu ikili koalisyonu aşmayı mümkün kılar çünkü internetin insanları 'gazeteci' yapabileceğine ve aynı zamanda onları bilinçlendirdiğine ve yeni birliktelik ve katılım biçimlerini teşvik ettiğine (Bordignon & Ceccarini, 2013, s. 434) inanılır. Böylece internet alternatif ve çoğul katılımlı bir haberleşme ve denetim imkânı sağlar. Temsili demokrasi modellerinde pasif durumda kaldığı düşünülen bireylere tekrar 'özne' olma fırsatı tanınır. İnternetin ve çevrim içi uygulamaların çağdaş demokrasilerin temsil sorununu çözmek için alternatif bir mecra sunduğu düşünülür. Toplumların demokratikleştirilmesinin ve siyasal dönüşümün gerçekleştirilmesinin internetin katkılarıyla mümkün olabileceği iddia edilir.

İnternet, Grillo'nun ve M5S'nin önerdiği demokrasi anlayışının merkezinde yer almakla kalmamakta, aynı zamanda partinin iletişim sürecinin ve örgütlenme modelinin dayandığı 'yapısal' unsur olarak da öne çıkmaktadır. Daha önce ifade edildiği gibi, hareket [beppegrillo.it](http://beppegrillo.it) (aynı zamanda partinin resmi ofisi) bloğu etrafında geliştirildi, ancak Twitter ve Facebook profilleri de önemlidir. Özellikle bu iki platform Grillo'nun bloğunda yazılanların yayılmasına yardımcı olur. Grillo, bu iki sosyal medya platformu aracılığıyla, seçmen tabanı ve ayrıca kamuoyu ve medya (yani gazeteciler ve basın ajansları) ile 'doğrudan' iletişim kurar. Twitter, Grillo'nun – veya personelinin – çevrim içi kamusal alanda yeniden tweetlediği eylemciler tarafından başlatılan mesajlar için bir tür megafon işlevi görür. YouTube'un durumu biraz farklıdır. Parti, 'La Cosa' ('Şey') isimli kanalıyla, şeffaflık adına çeşitli etkinlik ve toplantıları canlı yayınlarak bir tür 'anti televizyon' yarattı (Bordignon & Ceccarini, 2015, s. 463). Ayrıca internet hareketin sahadaki varlığında ve örgütsel yapısına da katkıda bulunmaktadır. Grillo'nun kampanya

yürüttüğü konularla ilgili vatandaşlara *meetup.com* platformunu kullanarak yerel gruplar halinde örgütlenmeleri tavsiye edilir (Biancalana, 2020, s. 156). M5S tarafından teşvik edilen seferberlik sadece çevrim içi değil, aynı zamanda yerel topluluklarda çevrim dışı olarak da gerçekleşmektedir. Bu, İtalyan siyasetinde yenilikçi bir deneyime yol açmıştır (Bordignon & Ceccarini, 2013, s. 427). Çevrim içi olarak *meetup* platformu üzerinden örgütlenen yerel aktivist grupları sahada da varlıklarını hissettirmişlerdir.

M5S, karar alma süreçlerine halkın ve ilgili paydaşların katılımının sağlanması için interneti ve çevrim içi uygulamaları kullanmaktadır. Grillo'nun bloğu, hareketin aktivistleri arasında yalnızca seçimlerde gösterilecek adayların belirlenmesi için değil, aynı zamanda belirli milletvekillerinin hareketten ihraç edilebilmesi, cumhurbaşkanı adayının belirlenmesi, hareketin yasadışı göçmenlik, eşcinsel evlilikler, İngiliz UKIP ile AB parlamentosunda grup oluşturulup oluşturulmamasına ve bir seçim reformu tasarısının ana hatlarını belirlemek gibi konularda hareketin duruşunu belirlemek için de anket yapmak amacıyla kullanılmaktadır. 2013 yılında hareket, üyelerin yasa tasarılarına katkı yapabilecekleri *Lex* işletim sistemini tanıttı. Bu portal yasama konularına ayrılmıştır ve siyasi konular hakkında karar almak için bir yer değildir. 2016'da *Lex*'in yerini tamamen *Casaleggio Associati* tarafından yönetilen Rousseau platformu aldı (Caruso, 2017, s. 591).

Dijital platform, adını doğrudan demokrasi idealini hatırlatan (Ceccarini & Bordignon, 2016, s. 139) ve siyasetin halkın genel iradesini yansıtmayı gerektirdiğini savunan 18. yüzyıl filozofu Rousseau'dan almıştır (Casaleggio, 2018). Casaleggio'ya göre (2017, s. 14), insanların ne istediğini bilmenin tek yolunun onlara sormak olduğuna inanıldığı için platforma Rousseau'nun adı verilmiştir. Parlamenterlerin, sahadaki seçilmiş temsilcilerin ve sıradan üyelerin hepsinin birbiriyle etkileşime girmesine izin veren bir web platformudur (Ceccarini & Bordignon, 2016, s. 139). Web kullanıcılarının yeni yasalar önermelerine, İtalyan ve Avrupa Parlamentolarının yanı sıra yerel konseylerde M5S temsilcileri tarafından başlatılan düzenlemelerde değişiklik yapmalarına (Movarelli, 2016, s. 215) ve bağış yapmalarına (Stockman ve Scalia, 2020, s. 605) olanak tanır. Bu, başlangıçta Casaleggio ve Grillo tarafından tasarlandığı gibi, yeni bir doğrudan ve katılımcı web demokrasisi biçiminin kurulmasına yönelik bir başka adım (Movarelli, 2016, s. 2015) olarak görülür. Platformun hedeflenen doğrudan demokrasinin gerçekleştirilmesi için gerekli altyapıyı sağladığı düşünülür.

Rousseau platformu, bilgilendirici videoların ücretsiz bir ekran eğitim platformu olarak işlev görmeyi amaçladığı bir 'e-öğrenme' bölümü içerir. Bu içerik, siyasi olarak daha az deneyimli olanları anayasal ve yasal düzenlemeler, komitelerin ve dairelerin rolü, yerel yönetim vb. gibi çeşitli konularda eğitmeyi amaçlar. Bu anlamda, akranlar ağı bireylere ve ağa güç vermektedir. Bireyler, bilgi eksikliğinden kaynaklanan güçsüzlüklerinin üstesinden gelebilir ve ağın nihai amaçlarını güçlendirecek amaçlı eylemlerde bulunabilirler (Stockman & Scalia, 2020, s. 607). Platform sayesinde tamamı vatandaşlar tarafından çevrim içi olarak oylanan yaklaşık 20 yasa teklifi İtalyan Parlamentosuna sunuldu (Casaleggio, 2018a, s. 40). Bu ve diğer çevrim içi medya araçlarının önemi, partinin siyasi başarısının anahtarıdır (Stockman & Scalia, 2020, s. 605). Hareketin temel hedefi, vatandaşların dijital platformlar aracılığıyla doğrudan katılımı teşvik edilerek (Corso, 2019, s. 467) temsili demokrasi modellerine karşı alternatif oluşturmaktır. Bu bağlamda Rousseau ve diğer dijital uygulamaların vatandaşlara siyasal karar alma süreçlerine katılımlarına imkân sağladığı düşünülür. Böylece siyasal partilere ve aracı kurumlara ihtiyaç kalmayacağı varsayılır.

Doğrudan ve gerçek demokrasi iddiasına karşın parti içinde hala iç demokrasi eksiktir, çünkü sonuçta Grillo ve Casaleggio hala tüm kilit seçimleri kontrol etmektedir. Bu, M5S'ye yöneltilen ana eleştirilerden birinin altını çiziyor: organizasyon içinde şeffaf demokratik tartışmanın olmaması. Karar süreçlerinin hayata geçirildiği çevrim içi platformlar, şeffaf olmadığı için eleştirilir. Örneğin 2013'te M5S, üyelere yardımcı olmasını hedeflediği *M5OS* (Beş Yıldız Hareketi İşletim Sistemi) adlı bir platformu hayata geçirdi. Ancak, çevrim içi oylama prosedürünün yalnızca *Casaleggio Associati* tarafından yönetildiğini ve doğrulandığını iddia eden uzmanlar ve parti üyeleri tarafından eleştirilir (Bordignon & Ceccarini, 2015, s. 464-465). Oylanacak konuların yanı sıra oylama yöntemleri, Grillo'nun bloğunu yöneten personel tarafından özerk olarak belirlenir; ayrıca, sonuçların raporlanması üye aktivistler tarafından görülmez. Rousseau platformu esas olarak tamamen yasama konularına ayrılmıştır. Kanun tasarılarının hazırlanmasını içerdiğinden, bu platformda katkıda bulunmak özel beceriler gerektirir ve bu nedenle yalnızca bazı üyeler tarafından kullanılabilir (Caruso, 2017, s. 601). Ayrıca, istişareler yalnızca Grillo ve Casaleggio'nun kabul etmesi halinde başlatılır. Grillo'nun bloğunda çevrim içi oylama ile ilgili olarak sadece iki durumda (Grillo'nun dönemin Başbakanı Matteo Renzi ile görüşmesi ve gizli göçün suç olarak kabul edilip edilmemesi) Grillo'nun alenen ifade ettiği görüşün aksine sonuç çıkmıştır (Caruso, 2017, s. 601). Bu eleştirilen başka bir husustur. Bir diğer tartışılan husus, M5S üyelerinin yalnızca küçük bir azınlığı oy kullanmaktadır ve çevrim içi oylamalara katılım düşüktür. İlginç şekilde ortalama Rousseau platformu seçmen sayısında çevrim içi katılım azalmaktadır (Stockman & Scalia, 2020, s. 613). Ayrıca aktivistlerin oy kullanmasına izin verilen kimlik doğrulama prosedürü de sorgulanmaktadır, çünkü sorunlarla karşılaşmaktadır (Bordignon & Ceccarini, 2015, s. 464-465). Son olarak, *Casaleggio Associati*'de herkesin etkinliklere katılması, kuralları kabul ettiklerini beyan eden bir sözleşmeyi kabul etmeleri ve kurallara uymaları gerektiğinden bir tür baskıcı sosyal kontrol vardır. Tespit edilen kural ihlalleri, muhaliflerin ve ihlal edenlerin derhal ihraç edilmesiyle sonuçlanır. Muhalif üyelere yönelik

tüm disiplin prosedürleri atanmış kurullar tarafından tartışılmaz ve karara bağlanmaz, belirli prosedürler de uygulanmaz ve sanık aktivistlerin kendilerini savunma hakları yoktur (Stockman & Scalia, 2020, s. 613). Tüm bu hususların hareketin doğrudan demokrasi söylemini zedelediği söylenebilir. Yatay unsurların varlığına rağmen dikey hiyerarşinin çevrim içi süreçleri etkilediği görülmektedir.

## 7. SONUÇ

Resmi olarak 2009 yılında kurulan bir hareketin, her ne kadar kendisini bir siyasal parti olarak adlandırmasa da, kuruluşundan henüz 10 yıl gibi bir süre içerisinde İtalya'da genel seçimlerde en yüksek oyu alması hareket açısından ciddi bir başarı olarak değerlendirilebilir. Ancak hem Avrupa hem de dünya siyaseti açısından ciddiyetle değerlendirilmesi gereken bir husustur. Temsili demokrasi modellerine karşı çıkan ve doğrudan demokrasi vizyonu ile ilk önce yerel toplumsal hareketlerin birlikteliğinden ulusal bir harekete dönüşen Beş Yıldız Hareketi, hedeflediği siyasal ve toplumsal dönüşüm için interneti ve çevrim içi uygulamaları aktif olarak kullanmaktadır. Hareketin liderinin şahsi bloğunun hareketin merkezi olması, her türlü iletişimin çevrim içi kanallar kullanılarak yapılması, hareketin örgütsel yapısının web uygulamaları üzerinden gerçekleşmesi ve diğer pek çok husus internete ve çevrim içi platformlara verilen önemi göstermektedir. Doğrudan, gerçek bir demokrasinin, yolsuzlukların ve mevcut siyasal partilere güvensizliğin hâkim olduğu İtalya bağlamında internet ve web uygulamaları ile gerçekleşebileceği düşünülür. Temsili demokraside pasif bir unsur haline geldiği düşünülen bireylerin, demokrasinin tekrardan öznesi olabilmesi, aracısız kendi iradesini ortaya koyabilmesi hareketin teknolojiye öngördüğü rolle mümkün olabilir. İnternetin yenilikçi kullanımı ve İtalya bağlamında mevcut yaygın öfke ve memnuniyetsizliklerin çevrim içinden çevrim dışına yansıtılabilmesi hareketin başarısının anahtarı olarak görülebilir. Çevrim içinde oluşan bu birlikteliğin seçim sonuçlarından da anlaşılabilmesi üzere çevrim dışına yansımaktadır. Hareket açısından demokrasinin 'kasabadaki tek oyun' olarak kalabilmesinin internetin ve dijital medya uygulamalarının sunduğu imkânlarla mümkün olacağı düşünülür.

Öngörülen yatay doğrudan demokrasi modeli dikey unsurlarla akamete uğrayabilir. Blog, Rousseau gibi çevrim içi platformların ve uygulamaların liderliğin ve Casaleggio etkisi altında olması şeffaf ve lidersiz bir demokratik hareket iddiası ile çelişiyor gibi gözükmektedir. Ayrıca web uygulamaları her ne kadar kamusal alana ve söyleme erişimi artırıyor gibi gözükse de aksi şekilde de tesir edebilir. Toplumsal baskı aracı olarak da kullanılabilir ve hem demokrasi hem de sivil özgürlükler için bir tehdit oluşturabilir. Milletvekilleri, senatörler ve aktivistlerin hareketten/partiden ihracı bunun bir göstergesi olabilir. Ancak kurumsallaşma aşamasında olan bir partiye ilişkin bu tür değerlendirmeler yapmak için erken olabilir. Bu durumun hangi yöne evrileceğini ve gidişatın nasıl olacağını zaman ve bu konu hakkında yapılacak sonraki çalışmalar ortaya koyabilir.

## KAYNAKÇA

- Aldred, J., A. Astell, R. Behr, L. Cochrane, J. Hind, A. Pickard, L. Potter, Wignall, A., & Wiseman, E. (2008). The world's 50 most powerful blogs. *The Guardian*. <https://www.theguardian.com/technology/2008/mar/09/blogs> .
- Anderson, P. (2014). The Italian disaster. *London Review of Books*, 36(10). <https://www.lrb.co.uk/the-paper/v36/n10/perry-anderson/the-italian-disaster>.
- Bailo, F. (2015). Mapping online political talks through network analysis: a case study of the website of Italy's Five Star Movement. *Policy Studies*, 36(6), 550-572. <https://doi.org/10.1080/01442872.2015.1095282>
- Biancalana, C. (2020). From social movements to institutionalization: The Five-Star Movement and the high-speed train line in Val Di Susa. *Contemporary Italian Politics*, 12(2), 155-168, <https://doi.org/10.1080/23248823.2020.1743469>
- Bickerton, C. J., & Accetti, C. I. (2018). 'Techno-Populism' as a new party-family: The case of Five Star Movement and Podemos. *Contemporary Italian Politics*, 10(2), 132-150. <https://doi.org/10.1080/23248823.2018.1472919>
- Bosco, A., & Verney, S. (2012). Electoral epidemic: The political cost of economic crisis in southern Europe 2010-11. *South European Society and Politics*, 17(2), 129-154. <https://doi.org/10.1080/13608746.2012.747272>
- Bordignon, F., & Ceccarini, L. (2013). Five stars and a cricket. Beppe Grillo shakes Italian politics. *South European Society and Politics*, 18(4), 427-449. <https://www.tandfonline.com/doi/full/10.1080/13608746.2013.775720>
- Bordignon, F., & Ceccarini, L. (2014). Protest and project, leader and party: Normalisation of the Five Star Movement. *Contemporary Italian Politics*, 6(1), 54-72. <https://doi.org/10.1080/23248823.2014.881015>
- Bordignon, F., & Ceccarini, L. (2015). The Five-Star movement: A hybrid actor in the net of state institution. *Journal of Modern Italian Studies*, 20(4), 454-473. <https://doi.org/10.1080/1354571X.2015.1066112>
- Bordignon, F., & Ceccarini, L. (2016). The five stars continue to shine: The consolidation of Grillo's 'movement party' in Italy. *Contemporary Italian Politics*, 8(2), 131-159. <https://doi.org/10.1080/23248823.2016.1202667>
- Bressanelli, E., & De Candia, M. (2019). Love, convenience, or respectability? understanding the alliances of the Five-Star movement in the european parliament. *Italian Political Science Review*, 49(1), 25-48. <https://doi.org/10.1017/ipo.2018.5>
- Caiani, M. (2019). The populist parties and their electoral success: Different causes behind different populisms: The case of Five Star movement and the League. *Contemporary Italian Politics*, 11(13), 236-250. <https://doi.org/10.1080/23248823.2019.1647681>
- Caruso, L. (2017). Digital capitalism and the end of politics: The case of Italian Five Star movement. *Politics and Society*, 45(4), 585-609. <https://doi.org/10.1177/0032329217735841>
- Casaleggio, D. (2017). Participate. don't delegate. *New Perspectives Quarterly*, 34(2), 14-16.
- Casaleggio, D. (2018). A top leader of Italian Five Star movement: Why we won, *The Washington Post*. <https://www.washingtonpost.com/news/worldpost/wp/2018/03/19/five-star/>.
- Casaleggio, D. (2018a). A top leader of Italian Five Star movement: why we won. *New Perspective Quarterly*, 35(3), 39-40. <https://doi.org/10.1111/npqu.12162>
- Ceccarini, L., & Bordignon, F. (2016). The five stars continue to shine: the consolidation of Grillo's movement party. *Contemporary Italian Politics*, 8(2), 131-159. <https://doi.org/10.1080/23248823.2016.1202667>
- Conti, N., & Memoli, V. (2015). The emergence of a new party in the Italian party system: Rise and fortunes of Five Star Movement. *West European Politics*, 38(3), 516-534. <https://doi.org/10.1080/01402382.2014.996377>



- Corso, L. (2019). When anti-politics becomes political: What can the Italian Five Star movement tell us about the relationship between populism and legalism. *European Constitutional Law Review*, 15(3), 462-487. <https://doi.org/10.1017/S1574019619000282>
- Franzosi, P., Marone, F., & Salvati, E. (2015). Populism and euroscepticism in the Italian Five Star movement. *The International Spectator*, 50(2), 109-124. <https://doi.org/10.1080/03932729.2015.1030273>
- Del Savio, L., & M. Mameli (2014). Anti-representative democracy: How to understand the Five Star movement. *OpenDemocracy*. <https://www.opendemocracy.net/en/can-europe-make-it/antirepresentative-democracy-how-to-understand-fi/>
- Farinelli, A., & E. Massetti (2015). Inexperienced, leftists, and grassroots Democrats: a profile of the Five Star's movement's mps. *Contemporary Italian Politics*, 7(3), 213-231. <https://doi.org/10.1080/23248823.2015.1076122>
- Font, N., Graziano, P., & Tsakatika, M. (2019). Varieties of inclusionary populism? Syriza, Podemos and the Five Star movement. *Government and Opposition*, 56(1), 1-21. <https://doi.org/10.1017/gov.2019.17>
- Hawes, D. (2014). Beppe Grillo's Five Star movement – organisation, communication and ideology. *Journal of Contemporary European Studies*, 25(1), 140-141. <https://doi.org/10.1080/14782804.2017.1258390>
- Ivaldi, G., Lanzone, M. E., & Woods, D. (2017). Varieties of populism across a left-right spectrum: The case of the Front National, the Northern League, Podemos and Five Star movement. *Swiss Political Science Review*, 23(3), 1-23. <https://doi.org/10.1111/spsr.12278>
- Lanzone, M. E. (2014). The post-modern populism in Italy: The case of the Five Star movement. In D. Woods & B. Wejnert (Eds.), *The Many Faces of Populism: Current Perspectives*. Emerald.
- Manucci, L., & Amsler, M. (2018). Where the wind blows: Five Star movement's populism, direct democracy and ideological flexibility. *Italian Political Science Review*, 48(1), 109-132. <https://doi.org/10.1017/ipo.2017.23>
- Moschella, M., & Rhodes, M. (2020). A tale of two populisms. the League and the Five Star movement in power. *Contemporary Italian Politics*, 12(2), 112-125. doi: 10.1080/23248823.2020.1743472
- Mosca, L., & Tronconi, F. (2019). Beyond left and right: The eclectic populism of the Five Star movement. *West European Politics*, 42(1), 1-26. <https://doi.org/10.1080/01402382.2019.1596691>
- Movarelli, M. (2016). From dreams to reality: the challenges of Italy's Five Star movement. *European View*, 15, 213-221. <https://doi.org/10.1007/s12290-016-0412-8>
- Natale, P. (2014). The birth, early history and explosive growth of the Five Star movement. *Contemporary Italian Politics*, 6(1), 16-36. <https://doi.org/10.1080/23248823.2014.886418>
- Natale, S., & Ballatore, A. (2014). The web will kill them all: new media, digital utopia, and political struggle in the Italian 5-Star movement. *Media, Culture & Society*, 36(1), 105-121. <https://doi.org/10.1177/0163443713511902>
- Navarria, G. (2019). *The Networked Citizen: Power, Politics and Resistance in the Internet Age*. Palgrave Macmillan.
- Pasquino, G. (2014). The 2013 elections and the Italian political system. *Journal of Modern Italian Studies*, 19(4), 424-437. <https://doi.org/10.1080/1354571X.2014.929826>
- Salvati, E. (2018). Eurosceptic, eurocritical or euroconfused? an analysis of the Five Star movement's voting behaviour in the European parliament. *European Politics and Society*, 20(1), 1-19. <https://doi.org/10.1080/23745118.2018.1505335>
- Stockman, C., & Scalia, V. (2020). Democracy on Five Star movement's Rousseau platform. *European Politics and Society*, 21(5), 603-617. <https://doi.org/10.1080/23745118.2019.1705564>
- Vittori, D. (2017). Podemos and the Five-Star movement: populist, nationalist or what?. *Contemporary Italian Politics*, 9(2), 142-161. <https://doi.org/10.1080/23248823.2017.1339935>
- Urbinati, N. (2018). The Italian Five Star movement for foreigners. *Il Mulino*. [https://www.rivistailmulino.it/news/newsitem/index/Item/News:NEWS\\_ITEM:4272](https://www.rivistailmulino.it/news/newsitem/index/Item/News:NEWS_ITEM:4272).

### **ÇALIŞMANIN ETİK İZİNİ**

Yapılan bu çalışmada “Yükseköğretim Kurumları Bilimsel Araştırma ve Yayın Etiği Yönergesi” kapsamında uyulması belirtilen tüm kurallara uyulmuştur. Yönergenin ikinci bölümü olan “Bilimsel Araştırma ve Yayın Etiğine Aykırı Eylemler” başlığı altında belirtilen eylemlerden hiçbiri gerçekleştirilmemiştir.

### **ARAŞTIRMACIN KATKI ORANI**

Yazarın araştırmaya katkı oranı %100'dür.

### **ÇATIŞMA BEYANI**

Araştırmada herhangi bir kişi ya da kurum ile finansal ya da kişisel yönden bağlantı bulunmamaktadır. Araştırmada herhangi bir çıkar çatışması bulunmamaktadır.

Makalenin Türü : Araştırma Makalesi  
Geliş Tarihi : 14.06.2022  
Kabul Tarihi : 16.10.2022

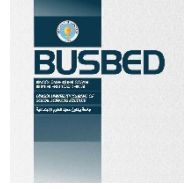

<https://doi.org/10.29029/busbed.1130765>

## **SIYASET BİLİMİ VE KAMU YÖNETİMİ BÖLÜMÜ MEZUNLARININ MESLEK EDİNME SÜRECİNDE KARŞILAŞTIKLARI SORUNLAR: FENOMENOLOJİK BİR ÇALIŞMA \***

Mustafa YILMAZ<sup>1</sup>

### **ÖZ**

Bu araştırmanın amacı Siyaset Bilimi ve Kamu Yönetimi bölümü mezunlarının mezuniyet sonrası meslek edinme sürecinde karşılaştıkları sorunlara ilişkin görüşlerini ortaya koymaktır. Çalışma nitel araştırma yöntemi ile yürütülmüş olup fenomenolojik desen kullanılmıştır. Çalışma grubunu 2016 yılında Akdeniz Üniversitesi Siyaset Bilimi ve Kamu Yönetimi bölümünden mezun olan beş kişi oluşturmuştur. Veriler yarı yapılandırılmış görüşme formu ile toplanmıştır. Elde edilen verilerin çözümlenmesi içerik analizi yöntemi ile yapılmıştır. Araştırmanın katılımcıları mezuniyet sonrası girmiş oldukları KPSS'yi önlerindeki en büyük sorunlardan biri olarak ifade etmişlerdir. Katılımcıların mezuniyet sonrasında hemen iş bulamaması ekonomik sorunlara neden olmuş ve bu durum beraberinde psikolojik sorunlar gibi birçok sorunu beraberinde getirmiştir. Siyaset Bilimi ve Kamu Yönetimi bölümü mezunlarının çok sayıda olması ve her yıl bu sayıya yenilerinin eklenmesi var olan sorunların üstüne yenilerini eklemektedir.

**Anahtar Kelimeler:** Siyaset Bilimi ve Kamu Yönetimi, Mezuniyet, Meslek Edinme Süreci, Fenomenolojik Araştırma.

\* Bu makale "Ege 4. Uluslararası Sosyal Bilimler Kongresi" nde "Siyaset Bilimi ve Kamu Yönetimi Bölümü Mezunlarının Meslek Edinme Durumları Üzerine Nitel Bir İnceleme" adıyla sözlü olarak sunulan bildirinin gözden geçirilmiş hâlidir.

<sup>1</sup> Doktora Öğrencisi, Akdeniz Üniversitesi, Sosyal Bilimler Enstitüsü, [mstfaylmz.0793@gmail.com](mailto:mstfaylmz.0793@gmail.com), <https://orcid.org/0000-0002-3235-057X>

Article Type : Research Article  
Date Received : 14.06.2022  
Date Accepted : 16.10.2022

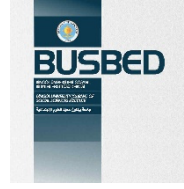

<https://doi.org/10.29029/busbed.1130765>

## THE PROBLEMS FACED BY GRADUATES OF THE DEPARTMENT OF POLITICAL SCIENCE AND PUBLIC ADMINISTRATION IN THE PROCESS OF OBTAINING A PROFESSION: A PHENOMENOLOGICAL STUDY\*

Mustafa YILMAZ<sup>1</sup>

### ABSTRACT

The purpose of this research is to reveal the opinions of graduates of the Department of Political Science and Public Administration about the problems they faced in the process of obtaining a profession after graduation. The study was carried out with the qualitative research method and the phenomenological pattern was used. The study group was composed of five people who graduated from the Department of Political Science and Public Administration of Akdeniz University in 2016. The data were collected by semi-structured interview form. The analysis of the obtained data was carried out using the content analysis method. The participants of the study stated that the they take an KPSS examination after graduation was one of the biggest problems in front of them. The fact that the participants could not find a job immediately after graduation caused economic problems and this brought with it many problems such as psychological problems. The fact that there are a large number of graduates of the Department of Political Science and Public Administration, and new ones are added to this number every year, adds new ones to the existing problems.

**Keywords:** Political Science and Public Administration, Graduation, The Process of Obtaining a Profession, Phenomenological Research.

\* This article is a revision of the paper presented orally at the "Aegean Summit 4<sup>th</sup> International Social Sciences Congress" with the title "A Qualitative Review on the Occupational Status of Graduates of the Department of Political Science and Public Administration".

<sup>1</sup> PhD Student, Akdeniz University, Institute of Social Sciences, [mstfylimz.0793@gmail.com](mailto:mstfylimz.0793@gmail.com), <https://orcid.org/0000-0002-3235-057X>

## 1. GİRİŞ

Tarihsel sürece bakıldığında Osmanlı Devleti'nde idari ve mülki kadroyu yetiştirmek amacıyla Enderun Mektebi'nin kurulduğu görülmektedir. Enderun Mektebi bürokrasiye kazandırdığı isimlerle önemli bir işlev görmüştür. Enderun Mektebi'nin önemini yitirmesiyle beraber Tanzimat Dönemi'nde Mülkiye Mektebi kurulmuştur. Cumhuriyet'in ilanı ile birlikte yaşanan gelişmeler neticesinde Türkiye ve Orta Doğu Amme İdaresi Enstitüsü (TODAİE) kurulmuş sonrasında ise farklı üniversitelerde Kamu Yönetimi bölümleri kurulmaya başlanmıştır (Akçakaya ve İlhan, 2021: 170; Ömergönülşen, 2010: 130).

1981 yılında Yükseköğretim Kanunu ile bazı düzenlemeler yapılmış ve Kamu Yönetimi tüm İktisadi ve İdari Bilimler Fakülteleri ve Siyasal Bilgiler Fakülteleri'nde ayrı bir bölüm olarak yaygınlaşmaya başlamıştır. Kamu Yönetimi bölümlerinde "Siyaset ve Sosyal Bilimler", "Yönetim Bilimleri", "Kentleşme ve Çevre Sorunları" ve "Hukuk Bilimleri" şeklinde dört anabilim dalı oluşturulmuştur. Ayrıca kamu yönetiminin hangi alt disiplinlere dayandığı tartışmaları neticesinde "Kamu Yönetimi" ve "Siyaset Bilimi ve Kamu Yönetimi" (SBKY) gibi iki farklı adlandırma bölüm isimlerinde görülmektedir (Eryılmaz, 2018: 79-80).

Yükseköğretim Kurulu Başkanlığı verilerine göre 2022 itibarıyla Türkiye'de toplam 101 devlet üniversitesinde ve 25 vakıf üniversitesinde olmak üzere toplamda 126 üniversitede Kamu Yönetimi ya da Siyaset Bilimi ve Kamu Yönetimi Bölümü bulunmaktadır. (Yükseköğretim Kurulu, 2022). Bu bölümün sayısının oldukça fazla olması her yıl binlerce öğrencinin mezun olmasına neden olmaktadır. Mezun sayısının fazla olması birçok sorunu da beraberinde getirmektedir.

Karşılaşılan sorunlar arasında özellikle işsizlik sorunu ön plana çıkmaktadır. İşsiz kalan kişiler yoksullukla birlikte psikolojik ve fizyolojik sorunlar ile karşı karşıya kalmaktadır. Genç ve eğitilmiş bireylerin işsiz kalması Türkiye açısından da büyük sorunlara neden olmaktadır (Demir ve Taşkiran, 2018: 43).

Literatüre bakıldığında (Altan vd., 2009) Kamu Yönetimi lisans öğrencileri ile yaptıkları bir çalışma ile bu bölümün öğrencilerinin bölüme ilişkin algılarını ortaya koymayı amaçladıkları görülmektedir. Nalcı Arıbaş vd. (2019) ise yaptıkları çalışmada SBKY öğrencilerinin kendi bölüm mezunlarına yönelik algılarını belirlemeye çalışmıştır. Arslan vd. (2019) yaptıkları çalışmayla kamu yönetimi öğrencileri ve mezunlarının bu bölümü tercih etmelerinde etkili olan faktörleri ortaya koymayı amaçlamışlardır. Görüldüğü üzere yapılan çalışmalarda genel olarak SBKY lisans öğrencilerinin bölüme yönelik algılarının belirlenmeye çalışıldığı görülmektedir. Fakat SBKY mezunlarının mezuniyet sonrasında deneyimlerini ve karşılaştıkları sorunları belirlemeye yönelik bir çalışma yapılmamıştır.

Çalışmada, SBKY mezunları ile yarı yapılandırılmış görüşme formu aracılığıyla veriler toplanarak nitel bir araştırma yürütülmüş ve mezunların meslek edinme sürecinde karşılaştıkları sorunlar belirlenmeye çalışılmıştır.

Araştırmada SBKY bölümünden mezun olanların meslek edinme sürecinde karşılaştıkları sorunlarla ilgili deneyimleri nasıldır? araştırma sorusundan hareketle SBKY mezunlarının karşılaştıkları sorunları tespit edip yeni veriler ortaya koymak için aşağıdaki sorulara cevap aranmıştır:

- ✓ Mezuniyet sonrasında karşılaşılan meslek edinme sorunları nelerdir?
- ✓ Mezuniyet sonrası karşılaşılan sorunların önemine göre sıralaması nasıldır?
- ✓ Mezuniyet sonrası meslek edinme sorunlarını çözmek amacıyla hangi yollara başvurulmaktadır?
- ✓ Mezunların meslek edinme sorunlarının çözümünde yetkili birimlerden beklentileri nelerdir?

### 1.1. Araştırmanın Amacı

Bu makale Akdeniz Üniversitesi SBKY bölümü 2016 yılı mezunlarının mezuniyet sonrası meslek edinme sürecinde karşılaştıkları sorunlara ilişkin görüşlerini ortaya koymayı amaçlamaktadır.

### 1.2. Araştırmanın Önemi

SBKY bölümünün verdiği mezun sayısı yıllara göre artış göstermesine rağmen istihdam için ayrılan kadrolar niceliksel olarak aynı doğrultuda artış göstermeyerek dengesiz bir durum oluşturmuştur. Araştırma kapsamında SBKY bölümünden mezun olan öğrencilerin meslek edinmede karşılaştıkları sorunlar tespit edilerek bu konuda mağdur olanların görüşlerinden hareketle öneriler sunulmuştur. Bu öneriler gelecekte yapılacak olan çalışmalarda araştırmacılara yol gösterici olacağından dolayı bu durum yapılan araştırmayı önemli kılmaktadır.

## 2. YÖNTEM

### 2.1. Araştırmanın Modeli

Araştırmada nitel araştırma desenlerinden fenomenoloji deseni kullanılmıştır. Fenomenoloji deseni farkında olunan fakat derinlemesine bilgi sahibi olunmayan olgular odak noktasını oluşturmaktadır (Yıldırım ve Şimşek, 2018).

### 2.2. Araştırmanın Çalışma Grubu

Araştırmanın çalışma grubunu 2016 yılında Akdeniz Üniversitesi SBKY bölümünden mezun olan beş kişi oluşturmuştur.

### 2.3. Veri Toplama Araçları ve Süreci

Nitel araştırmalarda pozitivist bir yaklaşım sergilenirken nitel araştırmalarda ise yorumlayıcı bir yaklaşım sergilenerek gözlem, görüşme ve doküman analizi gibi veri toplama araçları kullanılmaktadır (Yıldırım, 1999: 9-10; Baltacı, 2019:374). Bu araştırmada veriler bireysel görüşme tekniği ile toplanmıştır. Görüşme gözlemlenemeyen davranışları, bireylerin nasıl ifade ettiklerini öğrenmek amacıyla yapılmaktadır (Merriam, 2013: 86). Araştırmacı tarafından görüşmelerde veri toplamak amacıyla yarı yapılandırılmış görüşme formu hazırlanmıştır.

### 2.4. Verilerin Analizi

Araştırmada elde edilen veriler içerik analizi yöntemi ile analiz edilmiştir. İçerik analizi bağımsız değişken ile bağımlı değişken arasında bulunan bağı açıklayarak verileri derinlemesine analiz edebilmemize olanak sağlar (Gunbayi, 2018: 135). Veriler analiz edildikten sonra tablolaştırılarak sunulmuştur. Ayrıca elde edilen verilerin içerik analizi yapıldıktan sonra tekrardan bir uzman tarafından verilerin analiz edilmesi sağlanmıştır.

## 3. BULGULAR

### Tablo 1.

#### *Mezuniyet Sonrasında Karşılaşılan Meslek Edinme Sorunları*

**K1:** Meslek edinme yolunda SBKY bölümünün diğer bölümlerin gerisinde kalması ve mezun sayısının fazla olması

**K2:** KPSS sürecinin uzun olması

**K3:** KPSS süreci ve mezun sayısının fazla olması

**K4:** KPSS süreci ve SBKY bölümünün meslek kazandıran bölüm olmaması

**K5:** Meslek edinme konusunda bilgisiz olunması

SBKY bölümünden mezun olan katılımcıların mezuniyet sonrasında meslek edinme sorunlarının başında, KPSS ve kurum sınavları gibi sınavlara uzun zaman harcamaları gelmektedir. Mezun sayısının çok olmasından dolayı bu durumun mezunların bir mesleğe girmede zorlanmalarına ve zaman kaybetmelerine neden olduğu görülmüştür. Bu durumu;

K1: “...Bir kere İİBF mezunlarının çok olmasından kaynaklı çok fazla rakip var. O rakipler arasında yükselebilmek için sadece mezun olmak yeterli değil. Kendini geliştirmen gerekiyor...”

K2: “...Türkiye’de KPSS’den alacağın sonuçla, hazırlanacağın süreçle uzun süre bir hazırlanma temposuyla bu beni çok yordu ve zorladı...”

K3: “Şimdi öncelikle zaten kendi işimizi bulmakta zorlanıyoruz. KPSS’den dolayı. Birçok aşama getirdiler. Mülakat vs. ve birçok üniversite olduğu için rakip de çok oldu. O yüzden zaten kendi alanımızdan vazgeçmiş durumdayız. Sorun olarak bu vardı önümde. KPSS sorunu vardı yani...”

K4: “...Bir meslek de bir şey katmadı yani. Kamu Yönetimi’ni bitirdin kamu yöneticisi olmuyorsun sonuçta. Kariyer mesleği kariyer bölümü değil yani. Hemşireliği bitiriyorsun hemşire oluyorsun ama kamu yönetimi bitirince kamu yöneticisi olmuyorsun. Bin tane sınava giriyorsun...” şeklinde ifade ettikleri görülmektedir.

Mezuniyet sonrasında meslek edinme konusunda bilgi yetersizliğinin olması ise karşılaşılan bir diğer sorun olarak ifade edilmektedir. Nitekim K5 bu durumu;

K5: “... genel anlamda en baştan bir çaba harcanmadığı için ya da bilgi olmadığı için tamamen böyle lisansı bitirince her şey hallolacak gibi düşünüyoruz ama öyle olmuyor yani. Bitiriyoruz ve sudan çıkmış balığa dönüyoruz...” cümleleriyle ifade etmiştir.

**Tablo 2.***Mezuniyet Sonrası Karşılaşılan Sorunların Önemine Göre Sıralaması*

K1:	K2:	K3:	K4:	K5:
1. Boşluğa düşme	1. KPSS	1. Ekonomik kaygı	1. İş bulma sorunu	1. Ekonomik sıkıntı
2. KPSS	2. Kurum sınavları	2. Askerlik kaygısı	2. Mahalle baskısı	2. Psikolojik sorunlar
3. Geçim sıkıntısı		3. Sağlık sorunları	3. Psikolojik sorunlar	
4. Gelecek kaygısı			4. Öz eleştirisi	

SBKY mezunlarının karşılaştıkları sorunların önemine göre sıralaması Tablo 2’de görülmektedir. Bu sorunların en başında ekonomik sorunların geldiği söylenebilir. Katılımcıların bu durumu ifade ediş şekilleri alıntılar şeklinde aşağıda verilmiştir.

K1: “... Haliyle geçim sıkıntısı da var. Yani bir yandan hayat akıyor. Hani maddi sıkıntı var...”

K3: “Bir ekonomik kaygı başladı otomatik olarak. Çünkü belli bir yaşa ulaştığımız için evden olan maddi beklenti son buluyor. Çünkü yani bir aile yapması gerekenleri tamamen yapmış oluyor senin için. O yüzden artık bir çekince başlıyor yani. Evde dursam gözlerine batar mıyım ya da işte maddi yönden tamam çoğu aile sen bir iş bulana kadar sana destek olur. Kimisi başından da savabilir ama hani ailen iyi olsa bile böyle bir kaygıya düşüyorsun...”

K5: “...ekonomik zorluk. İnanılmaz derecede sıkıntı oluşturuyor...”

Ekonomik sorunlardan sonra önem sırasına göre ikinci sırada ise KPSS ve kurum sınavlarının, karşılaşılan sorunlar olarak ifade edildiği görülmektedir. Bu durumu;

K1: “... KPSS’ye dair nasıl yol izlemeliyim? Burada da bir sıkıntı doğdu ister istemez...”

K2: “... Hadi KPSS’yi hallettin emek verdiğin çalışmanın sonucunu göreceksin zaten. Onu geçtim kurum sınavında da aynıysa geçerli. Bunun üzerine biraz daha ekleme yaparak kurum sınavını başarmam gerekiyor...” şeklinde ifade etmişlerdir.

Mezuniyet sonrasında karşılaşılan sorunlarla birlikte sağlık ve psikolojik sorunlarının da yaşandığı katılımcılar tarafından ifade edilmiştir. Bu ifadeler aşağıda doğrudan alıntılarla verilmiştir.

K3: “... sağlık sorunları başladı. Kendi alanımda çalışmadığım için çalıştığım iş yerine adapte olamasam diye kaygı başladı.”

K4: “... Psikolojik sorunlar. Zaten bu da para kazanamamanın getirmiş olduğu bir sorun ya da işte işsiz kalmanın getirdiği bir sorun...”

K5: “... çalışmamanın verdiği psikolojik bunalımda çok fazla yani orda işe girmemenin verdiği zorluklar arka arkaya gelmeye başlıyor. Hani en başta kendini kötü hissetmeye başlıyorsun sonra psikolojik olarak yoruluyorsun...”

Gelecek kaygısı ve erkeklerde askerlik kaygısı da karşılaşılan sorunlar arasında derecelendirilmiştir. Bu durumu;

K1: “... gelecek kaygısı, olabilir mi olmaz mı? Ne yapabilirim? Bu tarz şeyler...”

K3: “... erkek bir öğrenciyse eğer askerlik kaygısı başlıyor otomatik. Herhangi bir işe girmek istediğinizde iki yıllık tecil istiyorlar en az. Bu süre zaten mezun olduğunuz tarihten itibaren işlemeye başlıyor. Belli bir süre sonra zaman daraldıkça zaten iş kapıları kapanmış oluyor...” şeklinde belirtmişlerdir.

İş bulma konusunda zorluklar yaşanması ve bununla birlikte bir mahalle baskısının oluşması, bu durumun ise öz eleştirisi yapmaya neden olması bir katılımcı tarafından karşılaşılan sorunların derecelendirilmesinde sırasıyla ifade edilmiştir. K4’ün ifadeleri şu şekildedir: “En önemli sorun işsizlik, iş bulma sorunu. En önemlisi. Çünkü bizim bölüm sadece 2016 yılında örgün ikinci öğretim toplam 250 mezun vermiştir. Aşağı yukarı 200-250 mezun vermiştir. Şimdi 250 kişinin hepsi mi kaymakam olacak? Hepsi mi müfettiş olacak? Hepsi mi gümrükçü, postane vs. olacak? Hayır. Topu topu 20-30 tanesi ancak olabilir... şey problemi de var onlara bak hiç değinmiyoruz. Mahalle baskısı. E diyor adam kamu yönetimi bitirdin ne zaman kaymakam olacaksın diyor yani. Dalga geçiyor yani. Öyle yani... şu da bir sorundur. Kişinin kendi öz eleştirisi. Ya ben ne yaptım dört yılımı heba mı ettim? Keşke 2 yıl anestezi teknikerliği okusaydım en azından adım tekniker olurdu. Anestezi teknikeri olurdu ama dört yıl ben şimdi burada çalıştım, bu alanda çalıştım, lisans derecesini aldım ama ben neyim ne iş yapıyorum... Böyle bir problemi olabilir...”

Son olarak mezuniyet sonrasında boşluğa düşme durumu da karşılaşılan bir sorun olarak ifade edilip derecelendirilmiştir. K1 bu durumu şu şekilde ifade etmiştir: “*Mezuniyet sonrasında bir boşluğa düştüğüm gerçek. Çünkü üniversiteyi okurken üniversite eğitimi sırasında alternatifler çok fazla gösterilmedi gibi hissediyorum. Yönlendirmeler net, belirgin değildi gibi hissediyorum...*”

**Tablo 3.**

*Mezuniyet Sonrası Meslek Edinme Sorunlarını Çözmek Amacıyla Başvurulan Yollar*

**K1:** KPSS ve kurum sınavlarına hazırlanma

**K2:** KPSS’ye hazırlanma ve sonrasında özel sektörde bir işe girip çalışma

**K3:** Özel sektörde bir işe girip çalışma

**K4:** KPSS’ye çalışma ve yüksek lisans yapmak

**K5:** Yüksek lisans yapmak ve özel sektörde çalışma

Tablo 3’te görüldüğü üzere SBKY mezunu katılımcıların mezuniyet sonrasında meslek edinme sorunlarını çözmek amacıyla genel olarak KPSS ve kurum sınavlarına hazırlanma, özel sektörde bir işe girip çalışma ve yüksek lisans yapma gibi temelde üç farklı çözüm yolu geliştirdikleri görülmektedir. KPSS’ye hazırlanmayı tek seçenek olarak gören K1 şu ifadeleri kullanmıştır: “*...yani kesinlikle kararlılıkla KPSS ve kurum sınavlarını denedim. Vazgeçmeden denedim. Her yıl kendimi rakip olarak görüp bir yıl da hep üstüne koydum ve her yıl kendi rekorumu kırdım. Mezuniyetimin beşinci senesi içerisindeyim ve halen bu yoldayım ve vazgeçmeden de ilerlemeyi düşünüyorum...*”

K4 en başta KPSS’ye hazırlanmayı meslek edinme sorunlarını çözmeye ilk seçenek olarak görmüş ve şu ifadeleri kullanmıştır: “*... KPSS yani ne yapacağım? Kimse beni işe almaz hiçbir tecrübem yok oturup KPSS çalışayım oluyor. Bence %90 öğrenci için böyledir, mezun için. Ben böyle bir yola başvurdum...*”

K2’ de meslek edinme sorununu çözmek amacıyla en başta KPSS’ye hazırlandığını sonrasında ise çalışmasından bir netice alamaması üzerine özel sektörde çalışmaya başladığını şu şekilde ifade etmiştir: “*...dersaneye gittim... Dersanede hazırlandım. KPSS’ye hazırlık süreci geliştirdim. Yani hazırlandığım sürece tek dış etken olarak aldığım fayda ve destek buydu. Dersaneye gitmek. Sonrasında tabii ki bu zorlu yolculuğun ne diyeyim bu çalışmanın, çabalamanın neticesi beni çok yordu ve gerçekten çok yordu... Hayat devam ediyor e şimdi sadece dersaneye yönelsen aileden destek alacaksın benim ailem bu kadar destek sağlayacak seviyede değil çünkü kardeşim de okuyor... Ben daha hızlı para kazanma yöntemini seçtim daha iyi bir duruma gelmeyi seçtim ve birazcık daha fiziksel çalışmayı tercih ettim...*”

K3 meslek edinme sorununu çözmek amacıyla mezuniyet sonrasında doğrudan özel sektörde çalışmaya başladığını şöyle belirtmiştir: “*... öncelikle ilk girdiğim iş mağazacılıktı... Onun için bir eğitim almadım... ekonomik olarak yetersiz geldiği için başka bir mağazaya girdim daha sonra...*”

K5’te meslek edinme sorunlarını çözmek amacıyla yüksek lisans yaptığı dönemde geçici bir çözüm yöntemi olarak özel sektörde çalıştığını “*...bir özel ders verme sürecim oldu. Bir ofiste ön büroda çalışma sürecim oldu ama bunlar tamamen öğrencilikte ekstra para kazanmak için yaptığım şeylerdi. Yani ekonomik sorunlarımı tamamen çözen ya da bana bir meslek oluşturan bir şey değildi...*” sözleriyle ifade etmiştir.

Ayrıca mezuniyet sonrasında meslek edinme sorunlarını çözmeye yüksek lisans yapmanın da başvurulan bir yöntem olduğu görülmüştür. K4 bu durumu “*...özel sektörde iş koşturacağıma en azından kendime bir şeyler katayım, artı değer katayım. Uzman unvanı alayım yüksek lisansımı yapayım düşüncesiyle yaklaştık ve işte yüksek lisansa başladım...*” sözleriyle ifade ederken K5 ise “*Ben açıkçası akademide ilerlemek istediğim için en başında yüksek lisans zorladım. Yüksek lisansa girmek istedim. Tabii ki yüksek lisansa girince de bir maddi karşılık olmadığı için part time derslerle beraber götürebileceğim işleri kovaladım...*” şeklinde bir ifadede bulunmuştur. Katılımcı 5’in mezuniyet sonrasında meslek edinme sorunlarını çözmek amacıyla alternatifler oluşturarak hem mesleki gelişim hem de ekonomik endişeler anlamında çözüm yolları geliştirdiği görülmektedir.

**Tablo 4.**

*Mezuniyet Sonrası Karşılaşılan Meslek Edinme Sorunlarını Ortadan Kaldırmak İçin Yetkili Birimlerden Beklentiler*

**K1:** Fakülte kontenjanlarının azaltılması ve öğrencilerin yönlendirilerek bilinçlendirilmesi

**K2:** Kamuya girişlerde bölümler arasında keskin ayrımların yapılması

**K3:** İlkokuldan itibaren eğitimde düzenlemeler yapılması

**K4:** Bölüm kontenjanının azaltılması

**K5:** Bölüm kontenjanlarının azaltılması ve öğrencilerin yönlendirilerek bilinçlendirilmesi

Tablo 4’te görüldüğü üzere SBKY mezunları mezuniyet sonrasında karşılaşılan sorunların ortadan kaldırılması için yaşamış oldukları deneyimlerden yola çıkarak bazı önerilerde bulunmuşlardır. Genel anlamda İktisadi ve İdari



Bilimler Fakültesinin özelde ise SBKY bölümünün kontenjanının azaltılması gerektiği düşüncesi ifade edilmiştir. Bu durumu K1, K4 ve K5 sırasıyla şu şekilde ifade etmişlerdir:

K1: “Yetkili birimlerce bir kere en başta da söylediğim için çok fazla mezun olduğu için iş biraz zorlaşıyor. Zannediyorum alımlar yani üniversiteye girişlerin azalması lazım İİBF alımında...”

K4: “...Her yer kamu yönetimi mezunu. İşsiz yani işte. Zincir mağazalarda kasiyer yetiştiriyorlar aslında 4 yıl boyunca. 18 yaşında hayata atılması gereken adam 22 yaşında hayata atılıyor gibi... Kontenjanlar azaltılabilir...”

K5: “Bence en başta yapılması gereken şey bölümlerin sınırlandırılması, yani lisansa alırken bu kadar rahat bir şekilde aldıktan sonra bu kadar işsiz ortaya çıkacağını bilmeleri gerekiyor...”

Bir diğer husus ise SBKY öğrencilerin mezuniyet sonrasında meslek edinme sorunlarıyla karşılaşmamları için lisans eğitimi sırasında bilinçlendirilmeleri ve belirli alanlara yönlendirilmeleri gerekliliği K1 ve K5 tarafından belirtilen konulardır. Bu durumu K1: “...öğrenci mezun olduğunda şaşkın tavşana dönüyor... Bunu engellemek adına yönlendirmeler yapılabilir. Yönlendirme nedir kastım şu: seçenekler, alternatifler sunulur öğrenci alternatifler arasından bir seçim yapar ve o onun tercihidir. Kesinlikle bu tarz alternatifler sunulmalı...” şeklinde ifade ederken K5 ise, “...mesela yönlendirme gerekiyor. En başında dördüncü sınıflara çok fazla iş olanağı sunulması gerekiyor ne yapacaklarına dair bir bilgilendirme yapmaları gerekiyor...” sözleriyle belirtmiştir.

K2’de İktisadi ve İdari Bilimler Fakültesinin farklı bölümlerinden mezun olanların aynı meslekleri seçmemelerini ve bir uzmanlaşmaya göre meslek seçimi yapmaları gerektiği konusunda bir öneride bulunmuştur. K2 bu durumu şu şekilde ifade etmiştir: “...Bence bir şeyler biraz daraltılmalı. Kaymakamlık sadece kamu yönetiminden olsun. Vergi denetmeni sadece maliyeden olsun. Evet kotalar var belli bir oranda alınıyor ama ortak dersler var ama bence yetkili mercilerin çalışması gereken konu herkes kendi bölümünde yoğunlaşarak hangi meslekte hangi kurumda çalışacağı yönünde bunlara yönelirse ülke daha çok verim alır...”

K3 ise sorunun köklerine inilmesi gerekliliği doğrultusunda şu ifadeleri kullanmıştır: “...daha belki anaokulu, ilkokul zamanlarından itibaren herkesin kendi zekâsına göre bence kategorilendirilip ona göre bir meslek alanına yönlendirilmesi gerekiyor. Yani belki de bir sürü müzik dehası var ülkemizde ve ailesinin maddi durumu olmadığı için bu eğitimi alamıyor. Ya da konservatuvara gidemiyor... Bana göre dediğim gibi ilkokuldan itibaren gerekli analizlerin yapılması... her bir çocuğa ona göre bence kendi alanında eğitim verilmelidir diye düşünüyorum...”

#### 4.TARTIŞMA ve SONUÇ

SBKY bölümü her yıl binlerce mezun vermekte, bu durum ise bölüm mezunlarının meslek edinme sürecinde birçok sorunla karşılaşmalarına neden olmaktadır. Araştırma neticesinde katılımcıların mezuniyet sonrasında karşılaştıkları sorunları ifade ederken özellikle mezun sayısının fazla olmasını ve KPSS ve kurum sınavları gibi sınavların sürecinin çok uzun sürdüğünü belirttikleri görülmüştür. Mezuniyet sonrasında karşılaşılan sorunların önemine göre sıralamasını yapan katılımcılar en başta iş bulamama sorununu belirtmişler ve bu sorunla birlikte ekonomik kaybın ortaya çıktığını ifade etmişlerdir. Literatüre bakıldığında İlhan vd. (2013) yaptığı çalışmada Coğrafya Bölümü ile Coğrafya Öğretmenliği Anabilim Dalı mezunlarının da mezuniyet sonrasında işsizlik sorunuyla karşılaştıklarını tespit etmişlerdir. Bu sonuç çalışmada elde ettiğimiz bulgularla paralellik göstermektedir.

Mezuniyet sonrasında meslek edinme sorunlarını çözmek amacıyla genel olarak KPSS’ye hazırlanıldığı katılımcıların ifadelerinde görülmektedir. Ayrıca yüksek lisans yapmak meslek edinme sürecinde başvuru olan geçici bir çözüm yolu olmuştur. Mezuniyet sonrasında meslek edinme sorunlarını ortadan kaldırmak için yetkili birimlerce neler yapılabilir sorusuna verilen cevapta ise en başta bölüm kontenjanının azaltılması gerekliliği düşüncesinin ifade edildiği görülmüştür. Ayrıca öğrencilerin lisans eğitimi sırasında yetkili birimlerce ileriye yönelik bilinçlendirilmesi gerekliliği ifade edilen bir diğer görüş olmuştur.

SBKY mezunlarının meslek edinme sürecinde karşılaştıkları sorunları çözmek amacıyla katılımcıların da görüşlerinden hareketle aşağıdaki öneriler sunulmuştur:

- ✓ Üniversitelerdeki SBKY bölümlerinin kontenjanları azaltılmalı eğer varsa ikinci öğretim programları kapatılmalıdır.
- ✓ SBKY bölümünde eğitim sırasında öğrencilerin mesleki anlamda mezuniyet sonrasına hazırlanmaları için gerekli imkânlar sağlanmalıdır.
- ✓ KPSS sonrasında girilen kurum sınavlarının yazılı ve sözlü sınav süreçleri olabildiğince kısa tutulmalıdır.
- ✓ SBKY bölümü mezunlarını tek çatı altında toplayacak bir dernek kurularak bölüm mezunlarının mezuniyet sonrasında yardımlaşma ve dayanışmaları sağlanmalıdır.

## KAYNAKÇA

- Akçakaya, M., & İlhan, K. (2021). Enderun Mektebi ve Türk kamu yönetimi için bir model önerisi. *Gazi İktisat ve İşletme Dergisi*, 7(2), 169-187.
- Altan, Y., Kerman, U., & Aktel, M. (2009). Kamu yönetiminde lisans öğretimi: Kamu yönetimi öğrencileri üzerinde bir araştırma. *SDÜ Fen Edebiyat Fakültesi Sosyal Bilimler Dergisi*, (20), 227-252.
- Arslan, E., Gürses, F., & Çiçek, A. (2019). Türkiye’de kamu yönetimi lisans eğitimi: Öğrenci tercihinde etkili olan faktörler üzerine bir değerlendirme. *Kahramanmaraş Sütçü İmam Üniversitesi Sosyal Bilimler Dergisi*, 16(2), 507-526.
- Baltacı, A. (2019). Nitel araştırma süreci: Nitel bir araştırma nasıl yapılır?, *Ahi Evran Üniversitesi Sosyal Bilimler Enstitüsü Dergisi*, 5(2), 368-388.
- Demir, Ö., & Taşkıran, G. (2018). İİBF mezun adaylarının iş bulma ümitlerini etkileyen faktörler üzerine nicel bir araştırma. *Çalışma İlişkileri Dergisi*, 9(1), 42-57.
- Eryılmaz, B. (2018). *Kamu yönetimi düşünceler yapılar fonksiyonlar politikalar*. Umuttepe Yayınları.
- Gunbayı, I. (2018). Developing a qualitative research manuscript based on systematic curriculum and instructional development. *European Journal of Social Sciences Studies*, 3(3), 124-153.
- İlhan, A., Gülersoy, A. E., & Gümüş, N. (2013). Coğrafya bölümü ve coğrafya öğretmenliği anabilim dalı mezunlarının mezuniyet sonrası karşılaştıkları istihdam sorunu. *Electronic Turkish Studies*, 8(9), 1585-1602.
- Merriam, S. B. (2013). *Nitel Araştırma Desen ve Uygulama İçin Bir Rehber*. (Çev. Ed. S. Turan). Nobel Akademik Yayıncılık.
- Nalcı Arıbaş, N., Canpolat Gökçe, E., & Doğan, M. (2019). Siyaset bilimi ve kamu yönetimi öğrencilerinin kendi bölüm mezunlarına yönelik algıları”. *Journal of History School*, 43, 1718-1743.
- Ömürgönülşen, U. (2010). Türkiye’de lisans düzeyi kamu yönetimi öğretiminde yakın dönemde yaşanan gelişmeler: Mevcut durum, sorun alanları ve gelişme eğilimleri. *Ankara Üniversitesi SBF Dergisi*, 65(03), 123-161.
- Yıldırım, A., & Şimşek, H. (2018). *Sosyal Bilimlerde Nitel Araştırma Yöntemleri*. Seçkin Yayıncılık.
- Yıldırım, A. (1999). Nitel araştırma yöntemlerinin temel özellikleri ve eğitim araştırmalarındaki yeri ve önemi. *Eğitim ve Bilim*, 23(112), 7-17.
- Yükseköğretim Kurulu (YÖK). (2022). <https://yokatlas.yok.gov.tr/tercih-sihirbazi-t4-tablo.php?p=ea>.

## ÇALIŞMANIN ETİK İZİNİ

Yapılan bu çalışmada “Yükseköğretim Kurumları Bilimsel Araştırma ve Yayın Etiği Yönergesi” kapsamında uyulması belirtilen tüm kurallara uyulmuştur. Yönergenin ikinci bölümü olan “Bilimsel Araştırma ve Yayın Etiğine Aykırı Eylemler” başlığı altında belirtilen eylemlerden hiçbiri gerçekleştirilmemiştir.

### Etik kurul izin bilgileri

Etik değerlendirmeyi yapan kurul adı: Akdeniz Üniversitesi Bilimsel Araştırma ve Yayın Etiği Kurulu

Etik değerlendirme kararının tarihi: 29.03.2021

Etik değerlendirme belgesi sayı numarası: 62875

## ARAŞTIRMACILARIN KATKI ORANI

Yazarın araştırmaya katkı oranı %100’dür.

## ÇATIŞMA BEYANI

Araştırmada herhangi bir kişi ya da kurum ile finansal ya da kişisel yönden bağlantı bulunmamaktadır. Araştırmada herhangi bir çıkar çatışması bulunmamaktadır.

Article Type : Research Article  
Date Received : 10.05.2022  
Date Accepted : 30.09.2022

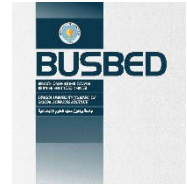

<https://doi.org/10.29029/busbed.1114829>

## THE PROBLEMATIQUE OF THE PEOPLES OF KURGAN CULTURE AND KURGAN-TYPE TOMBS EMERGED IN THE EARLY SECOND MILLENNIUM BC IN EASTERN ANATOLIA

Umut PARLITI<sup>1</sup>, Ahmet KOCAİSPİR<sup>2</sup>

### ABSTRACT

In the beginning of the 2nd millennium BC, the tradition of burial mounds defined as kurgan tombs emerged on the frontiers of Transcaucasia and Northwest Iran, known as the plateaus of the Eastern Anatolia Region. Contrary to the emergence of these tombs, most of the settlements in the region vanished. Political motivations may be the reason for such a change, or as claimed, people may have left the plains and started animal husbandry due to climate instabilities. Accordingly, this paper seeks to bring together these views in a theoretical framework and discuss them in light of climate, people, environment, and migration.

**Keywords:** Eastern Anatolia Region, 2nd Millennium BC, Kurgan, Migration, Climate.

<sup>1</sup> Dr, Atatürk University, Faculty of Letters/Depertman of Archaeology, [umutparilti62@gmail.com](mailto:umutparilti62@gmail.com), <https://orcid.org/0000-0001-9895-4926>.

<sup>2</sup> Asst. Prof. Dr, İğdir University, Faculty of Letters/Depertman of History, [ahmetkocaispir@gmail.com](mailto:ahmetkocaispir@gmail.com), <https://orcid.org/0000-0003-0682-4150>.

Makalenin Türü : Araştırma Makalesi  
Geliş Tarihi : 10.05.2022  
Kabul Tarihi : 30.09.2022

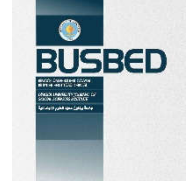

<https://doi.org/10.29029/busbed.1114829>

## DOĞU ANADOLU’DA MÖ 2. BİNYIL BAŞINDA ORTAYA ÇIKAN KURGAN MEZARLAR VE KURGAN HALKLAR SORUNSA LI

Umut PARLITI<sup>1</sup>, Ahmet KOCAİSPİR<sup>2</sup>

### ÖZ

MÖ 2. Binyıl başlarında Doğu Anadolu Bölgesi’nin yüksek yaylaları olarak tabir edebileceğimiz Transkafkasya ve Kuzeybatı İran sınırimızda kurgan olarak tanımlanan yığma mezar geleneği ortaya çıkmıştır. Bu mezarların ortaya çıkış süreciyle paralel yerleşimlerin çoğu son bulmuştur. Böylesi bir yeniliğin sebepleri arasında politik nedenler ön görüldüğü gibi iklimsel dalgalanmalar sonucu halkların düzlükleri terkederek hayvancılığa başladığı da iddia edilmektedir. Biz bu makalede teorik çatıda görüşleri bir araya getirdikten sonra çıkan sonuçları iklim, insan, çevre, göç ekseninde okuyucuyla paylaşıyoruz.

**Anahtar Kelimeler:** Doğu Anadolu Bölgesi, MÖ 2. Binyıl, Kurgan, Göç, İklim.

<sup>1</sup> Dr. Atatürk Üniversitesi, Atatürk Üniversitesi, Edebiyat Fakültesi, [umutparliti62@gmail.com](mailto:umutparliti62@gmail.com), <https://orcid.org/0000-0001-9895-4926>.

<sup>2</sup>Dr. Öğr. Üyesi, Iğdır Üniversitesi, Fen Edebiyat Fakültesi, Tarih Bölümü, [ahmetkocaispir@gmail.com](mailto:ahmetkocaispir@gmail.com), <https://orcid.org/0000-0003-0682-4150>.

## 1. INTRODUCTION

Initial observations of humans in nature facilitated their survival and adaption to the environment they inhabited, thus laying the foundation for the earliest scientific approaches on earth. These observations paved the way for certain practices to emerge dating back to the Paleolithic Age (Tiryaki, 2017: 2455-2456). One of them is the phenomenon of death which can be defined as an occurrence when a living thing completely loses its vital functions. From the onset of human history, people mourned their dead and then built monumental tombs as a sign of reverence. New forms of burial techniques like monumental kurgan tombs emerged in this process offering insight into the political and religious life of the dead (Aydın Tavukçu & Avli, 2021: 68-69). Neanderthals are the earliest humans to mourn their dead and start the burial tradition for them. They continued to develop burial customs and passed them down to the next generations (Yücel, 2021: 1; Parliti et al., 2021: 626). In parallel with the development of tombs, kurgans, which were dedicated to the elites containing rich burial items, started to be built in the 3rd Millennium BC (Parliti & Yücel, 2020: 223, 225). In fact, the word kurgan means “to protect” as a term. Protection measures were applied by piling large, circular soil and stones on the chambers of these tombs (Yücel, 2017: 162).

It is asserted that this tomb type, which was seen in Eastern Anatolia at the beginning of the 2nd millennium BC, was influenced by the Caucasian kurgan burial culture (Sagona & Zimansky, 2009: 190; Kocaispir & Yücel, 2022: 98). Once appeared in Central Asia in the Chalcolithic Age (5th Millennium BC) it started to evolve in the westward direction, and later (4th Millennium BC), it was practiced in the Caucasus. During the Early Bronze Age (EBA), it was encountered not only in Eastern Anatolia but also in Georgia, Azerbaijan, Armenia, northwestern Iran, and the Syro-Levantine region (Yardımcıel, 2015: 42-43).

Ancestors of the people who adopted the kurgan-type burial customs had interregional migration flows between Eastern Anatolia and Transcaucasia. This migration movement may have been continuous rather than as intermittent influxes. It is seen that these people, who experienced the Late Chalcolithic and Early Bronze Age culture in this region, had a nomadic lifestyle favoring the concepts such as tribe and chieftom as a social status in their community (Kocaispir & Yücel, 2022: 102). In this early period, the peoples of both regions began to live together peacefully. At the beginning of the Middle Bronze Age –the late phase of this process– peoples of certain kurgan-type tomb cultures with rich burial goods settled in the region. They mostly lived around Muş-Van in the south of the expanse while the successive communities of the Kura-Araxes culture lived around Erzurum-Kars in the north of the region (Işıklı, 2010: 28).

## 2. KURGAN PEOPLES, MIGRATION AND CLIMATE-ENVIRONMENT THEORY

The Eastern Anatolian region has always been a dynamic transition zone for different communities ranging from people of the Kura-Araxes culture to people of the Kurgan culture. Since it is in the position of a bridge, it is a frequent destination for nomadic groups. It is claimed that nomadic communities moved between Transcaucasia and Eastern Anatolia for at least three generations. This claim is supported by three common progressive social dynamics between Eastern Anatolia and Transcaucasia. It is argued that as a result of the migration movements of the Kurgan peoples, which is the last of these, the settled life in the Upper Murat-Van territory was interrupted to a large extent.

It is also stated that this way of life has been replaced by ovine breeding and a pastoralist or semi-pastoralist lifestyle. It is possible to trace the most distinctive marks of these people in burial goods of the monumental Kurgan-type tombs, which started from the northern part of the Lake Van Basin and spread to the interior of Transcaucasia (Sevin, 2004: 356).

Another view contends that the kurgan burial culture with painted pottery may have emerged in the eastern half of Eastern Anatolia as a result of unprecedented migration dynamics. It is thought that these pastoral communities living in the mountainous terrains along the Eastern Anatolia-Transcaucasia borders at the beginning of the 2nd millennium BC initially lived with peasant and farmer communities who were engaged in agriculture in the same area. It is thought that they emerged in the Eastern Anatolia Region with this process since the kurgan burial traditions are likened to the Trialeti kurgan tombs of Georgia. The kurgan-type tombs that appeared at the beginning of the 2nd Millennium BC have been defined as a kind of symbol of the advanced hierarchical order (Özfirat, 2001: 1).

The theory that attributes the decline in the number of settlements throughout the Eastern Anatolia Region at the beginning of the 2nd Millennium BC to this nomadic lifestyle has still not been resolved today. In these discussions, the archeological science is mostly based on the fact that at the beginning of the 2nd Millennium BC, nomadic peoples may have infiltrated Eastern Anatolia and assimilated the local people, and the communities turned to a new ethnocultural lifestyle. Moreover, political change is explained by the kurgan tombs, which is a new burial tradition, and the painted ceramics unearthed inside them (Özfirat, 2006a: 165, 169). Another strong

evidence in this regard is presented as the fact that these groups lived on the rocks on the outskirts of high mountains and built fortresses to form a defensive line (Özfiat, 2007: 14). Theories about the nomadic way of living are supported as a foreseeable result of the economic and cultural transformations that occurred between Eastern Anatolia and Transcaucasia in the 2nd Millennium BC (Özfiat, 2005: 139).

Climate-human and environmental change model is also put forward for this new lifestyle. There are researchers who attribute the main reason for the Kurgan peoples leading a nomadic and semi-nomadic lifestyle to climate and geographical conditions (Sevin, 2004: 357). People who are representatives of the Kurgan tradition are associated with communities that adapt to seasonal changes in different climates and vegetation at varying altitudes (Erinç, 1993: 8). There is also scientific evidence that supports the base of all these theories. Pollen analyses taken from the Lake Van Basin, one of the regions where the kurgans are located, and studies on water flow confirm that there was a great drought/aridity between 2200-1900 BC. Especially the destruction of forests to a large extent is also attributed to human activities along with this drought. This period of time in which the humidity decreases, deforestation rises and water scarcity begins, coincides with the periods when the communities of Eastern Anatolia experienced the political, social, and economic change (Kuzucuoğlu, 2007: 461-470).

This new dynamic transformation that took place in Eastern Anatolia also manifests itself in local settlements and kurgans around Transcaucasia's Javakheti Plateau and Lake Paravani (Georgia). Archaeological records show that the settlers here desisted agricultural motivations and switched to a pastoral lifestyle (Messenger et al., 2013: 137-138, Fig. 7). In the period of Trialeti culture, which is representative of this process, mountain foothills were densely populated, where there were favorable conditions for cattle breeding and mostly for agriculture. Therefore, while mountain valleys such as Tsalka, Zurtaketi, Body, and Niala were highly developed, the Javakheti plateau remained uninhabited due to climatic conditions, especially as it was not very suitable for agriculture. The massive destruction of forest areas created promising circumstances for cattle breeding, which played an important role in the economy in this era. Cattle breeding with seasonal grazing on summer and winter pastures became widespread in this period. During this period, possibly all conditions were suitable for ovine breeding in Eastern Transcaucasia. For summer pastures, while high mountain valleys like Trialeti, Meskheti, and Javakheti were widely preferred, the main base for winter grazing must have been primarily the Kvemo-Kartli plain. The growth of sheep breeding, which provides more surplus products in relation to climate and environment, has contributed to the consolidation of property inequality in the community (Melikishvili & Lordkipanidze, 1989: 72).

During the course of history, where settlements were largely desolate in the regions from Transcaucasia to Eastern Anatolia (Özdemir et al., 2013: 972-973), powerful states in the Near East were destroyed one by one. The collapse of the Akkadian Empire –the most noteworthy of these around 2200 BC– was attributed to the arid climate (Nicoll & Küçükuysal, 2013: 134). After the downfall of the Akkadian Empire, only 300 years later, resettlement began with small-scale populations in Mesopotamia (Cullen et al., 2000: 379-380, 382, Fig. 2-3). In this process, the continuation of the settled life in the Upper Euphrates Basin differs from other regions. The dry weather conditions experienced in the highlands of Eastern Anatolia were also influential in the Euphrates and Tigris Basins. We understand that numerous changes took place in the adverse conditions of the climate-environment cycle as a result of the fluctuation of floods in the Euphrates and Tigris rivers and the arid areas which were previously fertile (Issar & Zohar, 2007: 128). However, settled life continued in the Euphrates Basin due to the high humidity provided by the water resources throughout the valley. Other places witnessed the social collapse because of the water shortages and low humidity. Therefore, people must have migrated to more convenient areas in groups. So, with this significant transformation, there have been changes in agricultural production and preferences of agricultural product types in most parts of the Near East along with the transition from the Early Bronze Age to the Middle Bronze Age (Riehl et al., 2014: 12348, Fig. 12-16).

The extraordinary barren climate conditions, which had been dominant in Eastern Anatolia and the surrounding regions, brought the end of civilizations in 200-300 years. The adverse weather circumstances and deteriorating environmental and social imbalances must have occurred too unprecedentedly for political systems to cope with (Roberts et al., 2011: 152, Fig. 5). Because the settlements in most parts of Eastern Anatolia were abandoned and the prevailing states in the neighboring areas disappeared from the stage of history. Thus, we can affirm that due to the political vacuum and the continuation of the undesirable condition in the climate, the settlers migrated to more consistent places and to the higher parts where the climate was more suitable. In fact, some of these people changed their lifestyles completely and turned to nomadism.

### **3. KURGANS OF THE EASTERN ANATOLIA REGION DATED TO THE BEGINNING OF THE 2ND MILLENNIUM BC**

The period when kurgan-type burial practices were beginning to be observed in the Eastern Anatolia Region, also refers to the significant changes experienced in the climate, vegetation, and social life of the region. Therefore, our study covers key kurgan tombs, which are dated to the earliest period. The first of these is the Kuzeyhan Fortress Tomb, located on the Caucasus passages, 4 km from the Dağpınar town of the Digor district of Kars province. The

tomb is 500 m. away from Kuzeyhan Fortress, which is 5 km from Karakale village (Yardımcıel, 2015: 43, 46, Levha.7). 14 kurgan-type tombs were discovered in this cemetery, which is located on flat terrain in a high area. The largest of the identified kurgans is 4.30 m in diameter, while the smallest is 1.20 m. The dimensions of the tombs vary between 4 and 1 m (Bingöl, 2016a: 133, Pic. 7). The only similar example of this tomb, which is typologically comparable to the Bozkurt Kurgans, was found in the Selim district of Kars (Yardımcıel, 2015: 43, 46, Levha. 8). Another kurgan-type tomb in Kars province is Ziyarettepe. The tomb positioned on the 35th km of Kars-Ani highway spreads over the southern skirt of the Ziyarettepe Fortress and its environs (Bingöl, 2016b: 494-495). The cromlech kurgan tombs found here are associated with the Middle Bronze Age kurgans that started to appear in the South Caucasus (Bingöl, 2016c: 291, Lev.4).

Another place where Kurgan-type tomb culture has been practiced is Ardahan. Kurtkale Kurgans are located just to the left of the Kura River bordering Georgia, and it is 35 km north of the town of Çıldır, 1 km east of Kurtkale village (Patacı, 2015: 74). Several plundered burial chambers and circular stone rows surrounding the cover of the tomb were found in this area (Patacı, 2015: 74). The dimensions of the burial chamber of the first kurgan are 1.70x3.70x1.60 m, and the second one is 1.70x3.50x2 m. The diameter of the circular boundary stones of the kurgan varies between 7 and 11 m (Köroğlu, 1997: 377, Pic. 10, Illus. 4,5; Patacı, 2015: 74). Akçakale Kurgan, which was identified within the borders of Ardahan, is located in Çıldır district, 18 km. southeast and 500 m in the west of Akçakale village (Edens, 2003: 73). The east-west oriented burial chamber of this kurgan measures 6.50x3.50 m (Edens, 2003: 74, Pic. 5, Illus. 1,2; Patacı, 2015: 74). In the middle of the chamber, there is a stone column measuring 3.13x2x0.15-70 m –the one on the ceiling is north-south oriented–. It is indicated that the cover of the tomb was made of flattened stones superimposed on this beam in the middle from the east and west. A large *in situ* lintel with 2.66x0.70x0.40 m dimensions above the door of the burial chamber has survived to the present day. Considering the direction of the kurgan and the construction technique of the sidewalls, it is stated that it has similarities with the Kurtkale kurgans (Köroğlu, 1997: 379, Pic: 14, Illus. 6-7). Another kurgan tomb dated to the 2nd Millennium BC within the provincial borders of Ardahan is Cinnik. Cinnik kurgans are located 3 km east of Çıldır Village. Along with human skeletons, horse and dog skeletons were found in these kurgans (Karageçi & Özgül, 2019: 808).

Another region where early-dated kurgan tombs are discovered is Iğdır. The Tuzluca Hasankent, situated in Hasankent village of Tuzluca district, can be dated to the beginning of the 2nd Millennium BC (2300-2000 BC), when compared with other kurgans in terms of architectural characteristics.

This kurgan is 9 m. in height and 34 m. in diameter (Özfirat, 2006b: 186, Fig. 10; Yardımcıel, 2015: 43, 45, Levha. 5). Another kurgan is the Hazineteppe Fortress Kurgan which is one of the earliest ones positioned on a high rocky hill in the north of Orta Damla village, 38 km away from Erciş district of Van province (Özfirat, 2009a, 457). Yuvadamlı Kurgan Tomb is situated on the shore of Lake Van in Yuvadamlı/Ersonk village of Ahlat District of Bitlis province (Özfirat, 1994: 360). There are tombs dated to the Early Bronze, Middle Bronze, and Iron Ages in the burial site (Özfirat, 2001a: 80, Pic. 37.) Depending on the evaluations carried out in the tomb, there are rectangular planned stone cists and chamber tombs carved into the soft rock. It has been stated that these are actually kurgan-type tombs because of the low piles on them. The terracotta pottery remaining from the raids of the tombs contains painted and unpainted pottery types dating to the 2nd Millennium BC (Özfirat, 2001b: 328).

Suluçem/Musun Kurgan Tomb in the Doğubayazıt district of Ağrı province, which is one of the sites where kurgan-type ceramics were found, is located on the southern slope of Mount Eleşkirt, in the valley of Balık Gölü across from Mount Ağrı (Özfirat & Marro, 2005: 302; Özfirat, 2010a: 527; Tiryaki, 2018: 641; Yardımcıel et al., 2018: 76). There are at least 6 main kurgan tombs made of piles of stones here (Özfirat, 2010a: 527). Monochrome painted and black polished ceramic sherds around the kurgans indicate that they belong to the transition phase to the Middle Bronze Age. There are up to 9 small kurgans measuring 5-6 m in diameter around one of the main kurgans made of stone and earth. Multiple burials must have been implemented in the kurgans destroyed by illegal excavations (Özfirat, 2001c: 31, Abb.3). Bozkurt, another kurgan tomb, is located in the north of Bozkurt (formerly Kurtkapan) village, 16 km from Doğubayazıt district of Ağrı province (Özfirat & Coşkun, 2014: 146).

A total of 18 kurgans have been unearthed in this cemetery, and about thirty-four kurgans have been identified (Özfirat, 2012a: 534, Illus. 1). The base diameter of these tombs is between 7 m and 18 m, and its height is between 0.60 m and 4 meters, its burial pit is between 0.80 m and 2.10 m, and the bottom diameter varies between 0.80 and 3.5 m. The tops of these kurgans were made of untreated stones. Stonemasonry or stone cists were built under these stones stacked on each other. Tombs are rectangular in plan and oriented east-west with a dimension of 1.20x0.60 m. Terracotta pots and animal bones (Özfirat, 2009b: 637, Illus. 3, Kurgan 1; Özfirat, 2009c: 370; Özfirat, 2014: 320) were found near human skeletons in the tombs. These kurgans, which were heavily destroyed as a result of illegal excavations and spread over an area of 12 km<sup>2</sup>, started to be implemented around 2.300/2.200 BC (Özfirat, 2010b: 42; Özfirat, 2014: 211).

#### 4. THE BEGINNING OF THE MIDDLE BRONZE AGE IN EASTERN ANATOLIA AND THE EMERGENCE OF KURGAN TOMBS

As of the beginning of the 2nd millennium BC, animal husbandry activities carried out in herds in the grasslands, mountain foothills and plains of Eastern Anatolia affected all traditions from the birth of people to their death. The most noticeable of these is the emergence of the kurgan-type burial tradition. Although the dating of these tombs is not certain, the discovery of Middle Bronze Age ceramics reflecting the relations with the South Caucasus and Northwest Iran is an indication (Özfiat, 2014: 26). We know that these kurgan burials, which were discovered in the eastern half of Eastern Anatolia at the beginning of the 2nd millennium BC, were applied in high hills and mountainous areas. However, it would be more accurate to explain the implementation of this tradition not with land conservation, but with cultural dynamics based on nomadic life stemming from climate-environmental constituents. The kurgan-type tombs accumulating on the eastern border of Eastern Anatolia suggest that there was stronger communication with Transcaucasia compared to the west of this region. It is possible to attribute the absence of kurgan-type tombs in the Upper Euphrates Basin at the beginning of the 2nd millennium BC to the continuation of settled life in this area and to the establishment of communication with Mesopotamia again. Nevertheless, communication was mostly maintained with the Transcaucasia region in the eastern half of Eastern Anatolia where harsh climatic conditions prevailed, and the kurgan burial tradition and new social structure were seen.

When we consider the relationship in terms of dimensions, parallelism has been established between the kurgan tombs, especially the Kurtkale and Akçakale Kurgans. These two kurgan tombs can be associated with the Trialeti and Meskheta Kurgans, which are geographically close (Köroğlu, 1997: 377, Res. 10, Çiz. 4,5; Özfiat, 2003: 345, Pic. 4; Patacı, 2015:74). Another kurgan tomb, which is said to have similar characteristics to Meskheta kurgans, is Cinnik (Karageçi & Özgül, 2019: 808). Except for Cinnik, which is located in the Upper Murat-Van Section, the Hazinetepe, Yuvadamlı, Suluçem, Dorukdibi, and Bozkurt Kurgans reveal that they are amassed on the margins of Transcaucasia and the western border of the Eastern Anatolia Region (Tiryaki, 2018: 641-642)

Close similarities can be seen between South Caucasus and Iranian Azerbaijan in terms of settlement system, pottery, and finds from Bozkurt Kurgan and other settlements in Ağrı (Özfiat, 2012b: 114). Yuvadamlı cemetery with kurgan-type tombs can be compared with Trialeti in Georgia, Berkinagzi in Azerbaijan Kazakh region, Zurnabad in Khanlar region, and Ezneburd tombs in Nakhchivan (Özfiat, 1994: 361-362, Pic: 5-6, Illus. 2). In this case, it is understood that they expand along a line that can be drawn between Muş-Erzurum in the west and the area bordered by Tendürek and Aladağlar in the south. It is stated that there are fewer such burial traditions in the Çaldıran-Erciş-Patnos region, located in the south of Tendürek and Aladağlar and the north of the Lake Van Basin. Besides, it is asserted that there is no such burial tradition except for a few examples found in the Lake Van Basin (Özfiat, 2009b: 635-636).

As we briefly discussed above, it is possible to look for the origin of the kurgan-type tomb tradition encountered in the Eastern Anatolian Region in the kurgan-type tombs dated to the Early Bronze Age of Transcaucasia. According to a study, kurgan tombs, reflecting the ramifications of the migration flows, reached Transcaucasia and then Eastern Anatolia from the Eurasian steppes (Özfiat, 2003: 350). The distribution area of the kurgan-type tombs, which is a distinctive indicator of this culture with tangible remains in the Eastern Anatolia Region cannot be determined clearly as it is an extension and continuation of Transcaucasia. However, it is possible to associate the common manifestations of this new culture, which occupies a large place in Eastern Anatolia after the Transcaucasian region, with the communication sustained through the deep valleys (Köroğlu, 1997: 371).

##### 4.1. Trialeti Culture and Kurgan Tombs

Since the second half of the 3rd millennium BC, significant changes have occurred in the Transcaucasia region. Basically, the further growth of the economy accelerated the development of metallurgy and distinct craftsmanship. In addition, certain transformations were experienced in economic and social life thanks to the strengthening of ethnocultural contacts with the Ancient East world. This constructive atmosphere has contributed to the cultural complexity in general and has led to the transformation of cultures. This situation has become one of the reasons for the decline of the sophisticated and strong Kura-Araxes culture, which was dominant in the region. The settlements of the Kura-Araxes culture were abandoned, life was lost on the plains, and the human population shifted to the foothills of the mountains. With the disappearance of the effect of Kura-Araxes culture in the region, a new culture called Trialeti Culture emerged in East Georgia and adjacent regions (Melikishvili & Lordkipanidze, 1989: 62).

Trialeti Culture was discovered for the first time in the high mountainous part of Southern Georgia - Trialeti, thanks to archaeological excavations that started in 1936, and shed new light on the ancient past of Transcaucasia (Kuftin, 1941: 78-105; Blek, 1973: 282; Narimanishvili, 2002: 197). In the late 1950s, new steps were taken in the study of Trialeti culture. Research has led to the discovery of several interesting settlements in eastern Georgia



and beyond its borders. This discovery revealed that the Trialeti tribes spread extensively in Eastern Transcaucasia (Melikishvili & Lordkipanidze, 1989: 62).

In a sizeable region that encompasses a part of the Eastern Anatolia Region, the burial tradition with the Trialeti Culture has altered prominently. With this culture, individual kurgan tombs, sometimes reaching large sizes, emerged. These kurgans can be evaluated in two different periods. The first of these is early kurgans dated to the second half and end of the 3rd millennium BC. The latter is represented by the kurgan burial tradition, which covers the entire first half of the 2nd millennium BC (Kushnareva, 1983: 11-12; Kushnareva, 1997: 18-19). When we look at the artifacts obtained from the early period kurgans, it can be clearly seen that there is a genetic relationship with the Kura-Araxes culture that spread in the region before it. The similarities are evident in the pottery that preserves some of the characteristics of Kura-Araxes ceramics. Apart from that, similarities are also apparent in metal objects (Blek, 1973: 282; Melikishvili & Lordkipanidze, 1989: 63; Kushnareva, 1997: 20-21).

During this period, interactions with the southern regions became more frequent, which led to a significant expansion in the level of general culture. The advances of the people in individual handicrafts, metallurgy, and pottery are particularly noteworthy (Abramishvili, 2006: 167). Besides, precious pieces of jewelry also appeared in this period. When we look at the burial goods obtained from the kurgans, it is understood that the works made of precious metals were relatively simple in the early period, and then artistic products with highly skilled craftsmanship were produced. The first thing that catches the eye in the kurgan tombs of this culture is the black burnished, polished ceramics, and among these, the pear-shaped, large single-handled vessels outweigh (Melikishvili & Lordkipanidze, 1989: 63). Despite some differences, we can say that this pottery group is in a genetic relationship and continuity with the previous Kura-Araxes pottery. Thanks to the highly skilled local craftsmen of this period, metal weapons can be distinguished in their original form. Artifacts such as beads, rings, etc. made of precious metals were found in Martkopi kurgans (Djaparitze, 1994: 77). The application technique of the jewelry pieces is quite extraordinary. In addition, grave goods like various beads made of agate stones, pendants made of animal teeth, etc. were uncovered in these kurgans (Melikishvili & Lordkipanidze, 1989: 63).

The earliest kurgan group belonging to the Early Trialeti Culture is known from Trialeti, Martkopi, and Samgori near Tbilisi (Kushnareva, 1997: 18-19). These kurgans have a very complex structure. The Samgori and Martkopi kurgans are covered with earth and stones inside. It is also seen that these kurgans reach quite large sizes in some cases. Of these, the “*Martkopi Kurgan*” is 12 m high and over 100 m in diameter (Melikishvili & Lordkipanidze, 1989: 63). There is a burial chamber under the stone pile in the center of this kurgan. The burial chamber was firmly fixed to the corners and was formed as a result of interlocking large tree trunks. The outer dimensions of the chamber are 11.0X10.0 m, and the interior is 8.0X6.0 m with 2.0 m in height (Djaparitze, 1994: 75).

The kurgans of the late phase of the early period are better presented and are associated with the Bedeni Culture. Kurgans belonging to this period have been identified in Trialeti, Tsalka, and Bedeni plateaus (Djaparitze, 1964: 103). The kurgans found in the Tsalka plateau mainly contain ceramic vessels. Along with silver pendants and rings, a gold two-headed pin was found in one of the kurgans. In the other kurgan, along with metal weapons, three cylindrical artifacts made of a thin gold plate were found (Melikishvili & Lordkipanidze, 1989: 64).

An even more vivid picture of the complex process that took place at the end of the 3rd millennium BC is provided by the kurgans found on the high plateau of Bedeni. Most of these kurgans are relatively small. Except for one, all Bedeni kurgans are pit-shaped, sometimes rectangular chambers made of vertically arranged trees. The adobe floors are covered with felt, wicker, or animal skin, and in some cases, a four-wheeled wooden carriage was placed in the burial pit (Melikishvili & Lordkipanidze, 1989: 64).

Among these kurgans, a rectangular structure stands out in the “*Bedeni Kurgan*”, which is particularly striking. The floor and ceiling of the building are mainly made of tree logs supported by two wooden beams. There is a bed and a four-wheeled cart in the middle of this structure. Again, in this section, poorly preserved bones of the owner of this kurgan were found. In the northeastern part of the kurgan, there are two more skeletons, possibly belonging to a woman and a young man, with strongly bent legs, to accompany the deceased. Apart from these, large quantities of food such as wheat, chestnuts, nuts, forest fruits, animal bones, wool, linen, felt and plenty of earthenware and wooden utensils were placed in the kurgan (Melikishvili & Lordkipanidze, 1989: 64). Although the kurgan was looted, various metal items made of gold, silver, and copper were found. Besides, arrowheads made of obsidian and flint are noteworthy. Arrowheads of this type were found in significant numbers in a kurgan near Tetri-Tskaro and the large Alazani kurgan. Clay pots recovered from the small-sized kurgans of Kvemo-Kartli, located in the lower reaches of the Marneuli valley, are strongly reminiscent of Bedeni ceramics (Djaparitze, 1994: 77-79).

During the Bedeni Culture period, the Alazani Valley in Kakheti was densely populated. Among the kurgans of this period, two large kurgans near Tsnori and one in Bakursih village are notable. The largest of these kurgans is 11.0 m high and 160 m in diameter. In the middle of the kurgan tomb, under the pile of stones, there is a round foundation made of cobblestones. There is a large burial pit to the east of the kurgan. In the pit, there is a rectangular

structure made of vertically placed wooden trunks covered with logs in double rows. There is a second, relatively smaller kurgan tomb, covered with logs in double rows, with a rectangular pit in the middle. The bottom of this burial pit is covered with straw. In addition, more than five human skeletons were found in the large kurgan and two human skeletons in the small kurgan. A four-wheeled chariot was found in the middle of the small kurgan. The grave goods of both kurgans are very valuable. In addition to a large number of potteries, many grave goods such as silver, gold, bronze items and obsidian arrowheads, etc. were discovered (Melikishvili & Lordkipanidze, 1989: 64-65; Djaparitze, 1994: 79; Parliti & Yücel, 2019: 924-925, Fig. 6a).

Other tombs associated with the kurgan tombs in eastern Anatolia are Meskheta kurgans. These kurgan tombs in Meskheta in Southern Georgia are also associated with the Trialeti culture, and we can say that they are the representatives of this culture at its pinnacle. These Bronze Age kurgan burials are mainly amassed in the terraces and high mountain valleys of the Artaan Kura basin. There is a burial chamber in the middle of all Meskheta kurgans. The room with the dromos has a solid corridor, usually oriented from east to west, and divided by a transverse wall of large boulders. The walls of the chambers were built with piled-up large stones (Djaparitze, 1994: 81; Melikishvili & Lordkipanidze, 1989: 66-67).

In almost all kurgans, there are skeletons, mostly with their legs bent, next to the elite person. In one of the kurgans, near the back wall of the burial chamber, a wooden four-wheeled chariot was found, reflecting the burial technique. Of the animal bones found in the kurgans, the remains of cattle outweigh (Melikishvili & Lordkipanidze, 1989: 66-67).

Although most of the Meskheta kurgans were looted, the presence of numerous burial goods proves that it was a prominent hub of Trialeti culture. The majority of the burial items are black burnished polished vessels on a clear or pink slip. Among the grave goods found in the large-sized kurgans, there are mainly large vessels decorated with carved patterns or molded items, defined as the ceramics of the Trialeti kurgans. The ceramics found in the small kurgans, on the other hand, consist mostly of kitchen utensils, unlike the Trialeti (Djaparitze, 1994: 81). These ceramics still preserve some of the characteristics of Kura-Araxes ceramics. Interestingly, metal inventory is scarce in Meskheta kurgans. Only a few bronze daggers, a fluted spear, and bronze pins and needles were recovered. Apart from these, there is a large golden bead decorated with a relief technique among the metal clouds found in the kurgan (Melikishvili & Lordkipanidze, 1989: 66-67).

In the Kartalinskaya valley, near Metekhi and Grakali, kurgan tombs dating to the Middle Bronze Age were identified. Two kurgan tombs, the burial rites of which differed greatly from ordinary earthen burials, were unearthed in the Samtavr kurgan in the city of Mtskheta. Among the burial goods were large vessels, gold necklaces and beads resembling Trialeti artifacts, bronze daggers, and a long sword (Djaparitze, 1994: 88). A similar sword was found in the Lilo kurgan not far from Tbilisi. Along with black burnished polished ceramics typical of the Trialeti Culture, grave goods such as flat dagger blades, necklaces, gold beads, etc. were discovered (Melikishvili & Lordkipanidze, 1989: 67-68).

Another kurgan tomb is in the Iori river basin, on the Saduga road, containing a wealth of grave goods. Under the top layer covered with stones, there is a large burial chamber with several small and large cattle bones, more than thirty clay vessels, a small bronze cauldron, and various items made of precious metals (Djaparitze, 1994: 88). Also, a bronze sword unique to the Trialeti culture is among the important finds recovered in the kurgan (Melikishvili & Lordkipanidze, 1989: 68).

Unlike others, the tradition of cremation has been identified in the Saduga kurgan. Judging by the materials recovered from the kurgan, it seems likely that this kurgan tomb belonged mainly to the upper class of Trialeti society. Apparently, the tradition of cremation in Transcaucasia came from Asia Minor, known from a fairly early period. In connection with the burial customs of the Trialeti kurgans, it has been suggested that it resembles the burial ritual of the kings mentioned in the Hittite texts and that there is a Hurrian influence in the cremation tradition of the Hittite and the Trialeti society (Melikishvili & Lordkipanidze, 1989: 68). When we look at the kurgan tombs of this period in general, the four-wheeled carriages seen in the designs of the kurgans in the Trialeti culture from the early period maintained their existence in this period (Djaparitze, 1994: 89). They were probably not designed for practical use and still existed as burial items. This tradition must have penetrated Transcaucasia from the south because tombs with four-wheeled chariots pulled by bulls are known from the 3rd millennium BC (Melikishvili & Lordkipanidze, 1989: 68).

Another region where we can look for parallels with the kurgan tombs of Eastern Anatolia dating to the beginning of the 2nd Millennium BC is Armenia. Among them, the Kirovakan Kurgan is a large tomb (area 30 m<sup>2</sup>) 3 m deep, under a wooded embankment. It is thought that the wooden carriage standing in the middle of the tomb served as a container for the ashes of the cremated person. The skull and limbs thought to belong to a bull were found in the corners of the tomb. In the burial chamber, there are painted and black burnished “ewers” decorated with ribbon-shaped ornaments and scraping techniques (Blek, 1973: 287). Metal items are represented by items not found in other complexes. These include a copper spearhead, an axe, a copper cauldron, and three bronze daggers. The

deceased was accompanied by exquisitely crafted jewelry items. These include a golden bowl with a lion figure, a hemispherical silver bowl, silver goblets, a bucket, and beads made of gold (Kushnareva, 1994: 93).

Karaşamb Kurgan, on the other hand, is in the form of a kurgan-type tomb covered with stones. Under this stone layer, there is an area with 7x4 m dimensions, surrounded by stones and sheltered with logs. The kurgan tomb contains the cremated remains of the deceased, many sacrificial animals, and a wealth of gifts from the dead, including weapons, symbols of power, jewelry, utensils, and unique items made of precious metals (Kushnareva, 1994: 98; Abramishvili, 2006: 172).

Aruch kurgans have large kurgan tombs with a diameter of 30 m with huge chambers underneath. The chamber of Kurgan 2 carved in tuff measures 5.1 x 3.0 m. There is a vertical entrance on the east wall. The remains of a fire pit were found in the tomb (Kushnareva, 1993: 90). Over 40 black burnished, polished, and painted vessels were discovered in one of the surveyed kurgans. Slotted spearheads, bronze two-handled cauldrons, obsidian arrowheads, and gold jewelry were found in the kurgans. Among the black burnished polished and painted wares are probably imported thin-walled, lightly slipped vessels (Kushnareva, 1994: 98).

Maisyán Kurgans are located on the lower terrace surrounding the Ararat valley. Here, under the kurgans, there are large burial chambers with dromos. The deceased was buried with cremation and bull sacrifices. A wooden carriage was found in kurgan 7 here. Comb-stamped black burnished polished pottery stands out as grave finds. Among the metal items are bronze daggers, a bronze sword found in the kurgan (Kushnareva, 1994: 98).

The kurgan tombs in Transcaucasia, which are associated with Eastern Anatolia, have complex burial rites, rich grave goods, and the existence of huge kurgan tombs, which require a great deal of effort to build, attest to the significant changes that took place in social relations. The increasing needs of the economically stronger class in the society have given a considerable impetus to new creative pursuits and the growth of various crafts. All these artifacts from the early kurgan burials indicate a general growth in the welfare of the society at the beginning of the 2nd millennium BC (Melikishvili & Lordkipanidze, 1989: 64-65). Considering the burial artifacts found in the kurgan tombs of this period, it is proved that the Trialeti Culture had an important rise in the art of jewelry in the first half of the 2nd millennium BC. Products made of precious metals are notable for their high craftsmanship and perfect form (Djaparitze, 1994: 90-91). They bear witness to the sophisticated art of masters who laid the foundations of Georgia's current jewelry art tradition. In the elaboration process of jewelry, a unique style has been gradually developed, namely, the use of inlay together with granulation, punch and filigree gave Trialeti products originality. Gold and silver items are distinguished by their diversity, complexity and high level of metalworking technology. The most common of the precious jewelry are large spherical, hollow beads decorated with granulation, spherical gold-headed needles inlaid with colored stones, distinguished by high manufacturing technique. A spherical bead necklace decorated with jewels, gold, agate and additional stones is striking (Melikishvili & Lordkipanidze, 1989: 69). Among the gifts of the dead found in the tombs, gold and silver vessels-cups, bowls, and buckets are particularly noticeable. Smooth-walled silver and gold bowls shaped in a rotating machine impress with their elegant form (Djaparitze, 1994: 90-91). In terms of the complexity of the embroidery and the use of artistic possibilities, a subtle golden goblet should be particularly noted. The outer face of the goblet is framed with twisted wire and decorated with colored round stones. This goblet is unique compared to other works of the Near East (Melikishvili & Lordkipanidze, 1989: 69-71).

## 5. GENERAL EVALUATIONS AND CONCLUSION

We know that the kurgan tombs unearthed in the eastern half of Eastern Anatolia were built in the highlands called plateaus. In this study, this tradition should be associated with the nomadic lifestyle rather than land conservation. Contrary to what is said, it would not be correct to associate this type of burial tradition, which has been practiced in the Eastern Anatolia Region since the beginning of the 2nd Millennium BC, with elite people. Every individual who died was interred in such monumental tombs since it became a part of the life of the people living on livestock. Such a burial practice should be seen as a kind of regional sign, a symbol of claiming land and demonstrating the dominance over grazing lands. These people built such tomb structures to leave a symbolic mark and signpost the places of their ancestors. The aim here must be to prevent the loss of physical connection with the past by ensuring family/ancestry unity (ancestral cult) and to maintain the continuity of a strong position against other lineages in their region. In a way, families were drawing their property boundaries through monumental tombs.

However, the kurgan tombs in Transcaucasia, the contemporary of Eastern Anatolia, give the impression of a quite different social and economic structure. The golden age for the Trialeti culture here coincides with the first half of the 2nd millennium BC (Kushnareva, 1983: 12; Kushnareva, 1997: 20-21). The further development of local traditions and the strengthening of relations with the outside world must have contributed significantly to the rise of this culture. During this period, critical changes occurred in the social structure of the society. The kurgan tombs of this period reveal that the Trialeti society entered a comprehensive stratification process, and a very strong tribal aristocracy began to emerge. The tombs clearly reflect the establishment of hierarchical relations in which the elite class apparently reaches a dominant position in society. For instance, the kurgan tombs in the high mountainous

part of Trialeti, on the Tsalka and Zurtaketi plateaus (Djaparitze, 1964: 110-113; Djaparitze, 1994: 8; Narimanishvili, 2002: 197-204), provide a clear depiction of the existing social stratification of society. In the Trialeti kurgan tombs, we see the tombs of perhaps great tribal leaders, and in relatively smaller kurgans the intra-tribal aristocracy (Melikishvili & Lordkipanidze, 1989: 66).

The number of kurgan-type tombs found in the high plain areas of Eastern Anatolia, on the other hand, must be due to geographical factors, apart from the cultural and economic reasons we have tried to cover in this study. The peoples of the civilizations that collapsed due to the extreme droughts that started in Eastern Anatolia around 2200 BC left their settlements and started to live in the highlands. The reshaped lifestyle has been one of the reasons for the start of a new "*kurgan*" burial tradition. Although these tombs are monumental, their modesty in terms of grave items is predominantly due to the nomadic lifestyle. It is quite natural to encounter burial vessels decorated with animal figures in these tombs as such a nomadic lifestyle had a livestock-based subsistence economy due to the climatic conditions.

As a result, the Kurgan culture, which started to be adopted in the 5th Millennium BC in Southern Russia and Transcaucasia, developed and elaborated in the 3rd Millennium BC and extended to Eastern Anatolia in the 2nd Millennium BC. It should not be a coincidence that this tradition was practiced in the provinces of Van, Muş, Ağrı, Kars, and Ardahan in Eastern Anatolia. It is indispensable to consider this tomb type in line with the social and economic dynamics of the people who settled in the region. In the social sense, the kurgan burial tradition must have played an active role in the transition to the nomadic lifestyle originating from the arid climate and the interaction with the Transcaucasian peoples through the migration movement. These progressive people of Eastern Anatolia had a livestock-based subsistence economy. Due to the extreme drought, which was recorded to have started around 2200 BC, the people, who had a shortage of water and grass in the lower plains, opted for living in the plateaus where water and grass were abundant. Because of this active way of living, their burial customs have also changed and evolved into a kurgan-type structure stacked up with stones and constructed on high-altitude sites.

**Bibliography**

- Abramishvili, M. (2006). In search of the origins of metallurgy – An overview of South Caucasian Evidence. *Von Majkop bis Trialeti Gewinnung und Verbreitung von Metallen und Obsidian in Kaukasien im 4.–2. Jt. v. Chr.*, Beitrage des Internationalen Symposiums in Berlin, 167-178.
- Aydın Tavukçu, Z., & Avli, A. (2021). Neapolis Nekropolü'nden Bir Grup Altın Epistomion. *Anadolu Arkeolojisiyle Harmanlanmış Bir Ömür, Mehmet Karaosmanoğlu'na Armağan*, Bilgin Kültür Sanat Yayınları, 67-90.
- Bingöl, A. (2016a). 2014 Kars-Iğdır İlleri Yüzey Araştırmaları. 33. *Araştırma Sonuçları Toplantısı*, 2. Cilt, İsmail Aygül Ofset Matbaacılık San. Tic. Ltd. Şti, 131-144.
- Bingöl, A. (2016b). Kars ve Çevresinde Karaz Yerleşimleri. *Kafkas Üniversitesi Sosyal Bilimler Enstitüsü Dergisi*, 18, 487-502.
- Bingöl, A. (2016c). Ziyaret Tepe Kalesi ve Nekropolisi'nden Küçük Arkeolojik Buluntular. *Seleucia VI*, 287-300.
- Blek, V. B. (1973). Nekotorie Pomiatniki Iskustvo Zakavkazya Epohi Razvitoy Bronzi. *SNV*, 15, Akademi Nauk Yayınları, Moskova, 282-287.
- Cullen, H.M., deMenocal, P.B., Hemming, S., Hemming, G., Brown, F.H., Guilderson, T., & Sirocko, F. (2000). Climate Change and the Collapse of the Akkadian Empire: Evidence from the Deep Sea. *Geology* 28(4), 379-382.
- Djaparitze, O. M. (1964). Arheologicheskie Raskopki v Trialeti v 1959-1962 g.g. *S. A.*, 2, Akademi Nauk Yayınları, 102-121.
- Djaparitze, O. M. (1994). Trialetskaya Kultura. *Epokha Bronzy Kavkaza i Sredney Azii. Rannyya i Srednyaya Bronza Kavkaza*, Kushnareva, K.Kh. Markovin, V.I. (Eds.) Akademi Nauk Yayınları, 75-92.
- Erinç, S. (1993). Türkiye Fiziki Coğrafyasının Anaçizgileri. *İstanbul Üniversitesi Deniz Bilimleri ve Coğrafya Enstitüsü Bülteni*, 10, 1-10.
- Issar, A.S., & Zohar, M. (2007). *Climate Change-Environment and History of the Near East 2nd Edition*, Springer-Verlag Berlin Heidelberg.
- Işıklı, M. (2010). Erzurum Bölgesinin Arkeolojik Geçmişinin Ana Hatları. Işıklı, M., Mutlugün, E., & Artu, M. (Eds.). *Geçmişten Geleceğe Armağan, Arkeolojik, Kültürel ve Estetik Yansımalar*, Erzurum, 22-30.
- Işıklı, M., & Yardımcıel, A. (2015). Arkeoloji Ortak Paydasında Doğu Anadolu ve Güney Kafkasya Kültür Bölgeleri. *Yeni Türkiye, Kafkaslar Özel Sayısı 21/72 (2)*, Ankara, 37-41.
- Karageci, M., & Özgül, O. (2019). Kromlekli yapılara Kars'tan bir örnek: Baykara Mezarlığı. *Kafkas Üniversitesi Sosyal Bilimler Enstitüsü Dergisi* 24, 803-818.
- Kocaispir, A., & Yücel, Ç. (2022). The Problem of Associating Elaziğ Korucutepe Elite Burial Chambers with Kurgan Tombs. *Phaselis VIII*, 97-107.
- Köroğlu, K. (1997). 1995 Yılı Artvin-Ardahan İlleri Yüzey Araştırması. *XIV. Araştırma Sonuçları Toplantısı I*, Kültür Bakanlığı Milli Kütüphane Basımevi, Ankara, 369-395.
- Kuftin, B.A. (1941). *Arheologicheskie Raskopki v Trialeti I*, Akademi Nauk Yayınları, Tiflis.
- Kushnareva, K. Kh. (1983). K Probleme Vdeleniya Arkheologicheskikh Kul'tur Perioda Sredney Bronzy na Yuzhnom Kavkaze. *KSİA* 176, Akademi Nauk Yayınları, Moskova, 9-15.
- Kushnareva, K.Kh. (1993). Eeshe Raz o Nekotorykh Aspektakh Trialetskoy Kultury. *KSİA* 209, Akademi Nauk Yayınları, Moskova, 89-101.
- Kushnareva, K. Kh. (1994). Pomiatniki Trialetskoy Kulturi na Territorii yujnogo Zakavkazya, *Epokha Bronzy Kavkaza i Sredney Azii. Rannyya i Srednyaya Bronza Kavkaza*, Kushnareva, K. Kh. & Markovin, V. I. (Eds.) Akademi Nauk Yayınları, Moskova, 93-117.
- Kushnareva, K. Kh. (1997). Ranniye Kompleksnyye Obshchestva Yuzhnogo Kavkaza, *Drevnie Obshestvo Kavkaza v Epohu Poleometala*, Akademi Nauk Yayınları, St. Petersburg, 11-43
- Kuzucuoğlu, C. (2007). Climatic and Environmental Trends during the Third Millennium B.C. in Upper Mesopotamia. *Sociétés Humaines et Changement Climatique à la fin du Troisième Millénaire: une Crise a-t-elle eu lieu en Haute Mésopotamie? Actes du Colloque de Lyon*, Varia Anatolica, 19, Istanbul: Institut Français d'Études Anatoliennes-Georges Dumézil, 459-480.
- Melikishvili, G., & Lordkipanidze, O. (1989) *Ocherki istorii Gruzii. Tom 1*. Melikishvili, G. & Lordkipanidze, O. (Eds.). Metznierba Yayınları, Tiflis.
- Messenger, E., Belmecheri, S., von Grafenstein, U., Nomade, S., Ollivier, V., Voinchet, P., Puaud, S., Courtin-Nomade, A., Guillou, H., Mgeladze, A., Dumoulin, J.P., Mazuy, A., & Lordkipanidze, D. (2013). Late Quaternary record of the vegetation and catchment-related changes from Lake Paravani (Javakheti, South Caucasus). *Quaternary Science Reviews* 77, 125-140.
- Narimanishvili, G. (2002). Novie Arheologicheskie Otkritie v Trialeti. *IFJ*, 3(161). Akademi Nauk Yayınları, 197-205.
- Nicoll, K., & Küçükuysal, C. (2013). Emerging Multi-proxy Records of Late Quaternary Palaeoclimate Dynamics in Turkey and the Surrounding Region. *Turkish Journal of Earth Sciences* 22, 126-142.

- Özdemir, H., Konyar, E., Ayman, İ., & Avcı, C. (2013). Holosendeki Van Gölü Seviye Değişimleri ile Arkeolojik Bulguların Karşılaştırılması. *International Journal of Human Sciences* 10(1), 959-992.
- Özfirat, A. (1994). M.Ö. II. Binyıl Doğu Anadolu Boyalı Seramik Kültürleri Üzerine Araştırmalar. XI. *Araştırma Sonuçları Toplantısı*, Kültür Bakanlığı Yayınları, Ankara Üniversitesi Basımevi, 359-377.
- Özfirat, A. (2001a). *Doğu Anadolu Yayla Kültürleri*. Arkeoloji ve Sanat Yayınları.
- Özfirat, A. (2001b). Research on the Cultures of East Anatolia in the 2<sup>nd</sup> Millennium BC. Belli, O. (Ed.). *Istanbul University's Contributions to Archaeology in Turkey (1932-2000)*, FSF Matbaacılık ve Reklam Hizmetleri, 326-330.
- Özfirat, A. (2001c). Erste Betrachtungen zum Ostanatolischen Hochland im 2. Jt. v. Chr. *Sonderdruck aus Istanbul Mitteilungen, Band 51*, 27-60.
- Özfirat, A. (2003). Doğu Anadolu Yüksek Yaylası'nda MÖ 2. Binyıl Kurganları. *Belleten LXVI (246)* Türk Tarih Kurumu Basımevi, 343-356.
- Özfirat, A. (2005). Transhumance on the Eastern Anatolian High Plateau in the 2<sup>nd</sup> mill. B.C. *Archäologische Mitteilungen Aus Iran und Turan, Band 37*, 139-152.
- Özfirat, A. (2006a). The Middle Bronze Age Settlement Pattern of the Eastern Anatolian High Plateau in Light of New Evidence. Peterson, D.L., Popova, L.M., Smith, A.T., *Colloquia Pontica, Vol. 13, Beyond the Steppe and the Sown Precedings of the 2002 University of Chicago Conference on Eurasian Archaeology*, Leiden, Boston, 160-171.
- Özfirat, A. (2006b). Pre-Classical Survey in Eastern Turkey, Fifth Preliminary Report, Van Lake Basin and MT. Ağrı Region. *Studi Micenei Ed Egeo-Anatolici, Vol. XLVIII*, 177-207.
- Özfirat, A. (2007). Van, Ağrı ve Iğdır İlleri Yüzey Araştırması, 2005. *24. Araştırma Sonuçları Toplantısı I*, Kültür ve Turizm Bakanlığı Basımevi, 143-162.
- Özfirat, A. (2009a). Van Gölü Havzası Yüzey Araştırması: Patnos Ovası Demir Çağ Yerleşimleri. *Altan Çilingiroğlu'na Armağan Yukarı Denizin Kıyısında Urartu Krallığı'na Adanmış Bir Hayat, Arkeoloji ve Sanat Yayınları*, 455-478.
- Özfirat, A. (2009b). Bozkurt Kurgan Mezarlığı Kazıları. *Belleten LXXIII (268)*, 635-644.
- Özfirat, A. (2009c). Bozkurt Kurgan Mezarlığı 2007 Yılı Kazısı. *30. Kazı Sonuçları Toplantısı 2*, 369-384.
- Özfirat, A. (2010a). Archaeological Investigations in the Mt. Ağrı Region: Bronze and Iron Ages. *Proceedings of the 6<sup>th</sup> International Congress on the Archaeology of the Ancient Near East vol. 2*, Harrassowitz Verlag, Wiesbaden, 526-538.
- Özfirat, A. (2010b). Bozkurt Kurgan Mezarlığı, Yerleşik Kültür Geleneğinin Sonu Kurganlar. *Aktüel Arkeoloji 15*, 42-43.
- Özfirat, A. (2012a). Bozkurt Kurgan Mezarlığı Kazısı, 2009-2010. *33. Kazı Sonuçları Toplantısı, 1. Cilt*, İsmail Aygül Ofset Matbaacılık San. Tic. Ltd. Şti., 533-551.
- Özfirat, A. (2012b). Earlier Settlements of Bozkurt Kurgan Cemetery: From Chalcolithic to Middle Bronze Age. *Azerbaycan'ın Erken Ekincilik Dövrü Abideleri*, Azerbaycan Milli Elmler Akademiyası, Arxeologiya ve Etnoqrafiya İnstitutu, 113-127.
- Özfirat, A. (2014a). Bozkurt Kurgan Mezarlığından Ayrışik Bir Kap. *Armağan Erkanal'a Armağan Anadolu Kültürlerine Bir Bakış*, Hacettepe Üniversitesi Yayınları, 319-326.
- Özfirat, A. (2014b). Bozkurt Kurgan Mezarlığı Kazısı (2007-2013). *36. Kazı Sonuçları Toplantısı 2*, İsmail Aygül Ofset Matbaacılık San. Tic. Ltd. Şti, 209-226.
- Özfirat, A. (2014c). Ağrı Dağı ve Van Gölü Havzası Yüzey Araştırması (Muş, Bitlis, Van, Ağrı, Iğdır İlleri ve İlçeleri). *Mustafa Kemal Üniversitesi Fen- Edebiyat Fakültesi Arkeoloji Bölümü Kazı ve Araştırmaları*, Mustafa Kemal Üniversitesi Yayınları No: 51, 17-43.
- Özfirat, A., & Coşkun, N. (2014). Bozkurt Kurgan Mezarlığı Kazısı, 2012. *35. Kazı Sonuçları Toplantısı I*, Muğla Sıtkı Koçman Üniversitesi Basımevi, 146-158.
- Özfirat, A., & Marro, C. (2005). 2003 Yılı Van, Ağrı ve Iğdır İlleri Yüzey Araştırması. *22. Araştırma Sonuçları Toplantısı 2*, Kültür ve Turizm Bakanlığı Dösim Basımevi, Ankara, 229-316.
- Parlıtı, U., & Yücel, U. (2019). Anadolu Prehistoryasında İnsan Kurbanı ve Mitolojik Hikayelere Yansıması. Akın, İ.O., Vargün, B., Seferoğlu, T. (Eds.). *International Symposium on Mythology I, Pharmakon*, 920-938.
- Parlıtı, U., & Yücel, Ç. (2020). Chamber Tombs in Anatolia Between the Beginning of 3000 BC and the Beginning of 2000 BC and Their Implications in Regional Communication. *Atatürk University Journal of Faculty of Letters*, 64, 221-241.
- Parlıtı, U., Öncel, K., & Yücel, Ç. (2021). Kura-Aras Kültürel Yayılımının Kuzeybatısında Körkuyular Mezarlığı. *Anadolu Arkeolojisiyle Harmanlanmış Bir Ömür Mehmet Karaosmanoğlu'na Armağan*. Bilgin Kültür Sanat Yayınları, 625-648.
- Patacı, S. (2015). Transkafkasya Arkeolojisi Kapsamında Ardahan. *Yeni Türkiye, Kafkaslar Özel Sayısı*, 21/72 (2), 56-90.

- Riehl, S., Pustovoytov, K.E., Weippert, H., Klett, S., & Hole, F. (2014). Drought Stress Variability in Ancient Near Eastern Agricultural Systems Evidenced by  $\delta^{13}C$  in Barley Grain. *Proceedings of the National Academy of Sciences of the United States of America (PNAS)* 111(34), 12348-12353.
- Roberts, N., Eastwood, W.J., Kuzucuoğlu, C., Fiorentino, G., & Caracuta, V. (2011). Climatic, Vegetation and Cultural Change in the Eastern Mediterranean during the Mid-Holocene Environmental Transition, *The Holocene*, 21(1), 147-162.
- Sagona, A., & Zimansky, P. (2009). *Ancient Turkey, Routledge World Archaeology*, Routledge.
- Sevin, V. (2004). Son Tunç/Erken Demir Çağı Van Bölgesi Kronolojisi, Kökeni Aranan Bir Devlet: Urartu. *Bellekten LXVIII(252)*, 355-386.
- Tiryaki, S. (2017). Bilimsel Faaliyetlerin Kökeni ve Eski Çağ'da Bilim. *International Journal of Human Sciences* 14/3, 2453-2471.
- Tiryaki, S. (2017). Başlangıcından Orta Demir Çağına Kadar Dağlık Doğu Anadolu'nun Sosyo-Ekonomik Yapısı. *Journal of History School XXXVII*, 621-661.
- Yardımcıel, A. (2015). Güney Kafkasya'da Kurgan Kültürü (Yığılma Taş Mezarlar). *Yeni Türkiye, Kafkaslar Özel Sayısı 21/72(2)*, 42-55.
- Yardımcıel, A., Özdemir, M.A., & Işıklı, M. (2018). A Survey Project on the Borderlands of Turkey-Armenia-Nakhchivan-Northwestern Iran. Anderson, W. (Ed.). *Landscapes Archaeology in Southern Caucasia, Orea 8*, Budapeşte, 67-81.
- Yücel, Ç. (2017). Malatya Tümülüsleri Hakkında Bir Değerlendirme. *Inonu University International Journal of Social Sciences* 6/1, 161-174.
- Yücel, Ç. (2021). Tarih Öncesi ve Eskiçağ'da Anadolu'da Gerçekleştirilen Ritüellere Dair Örnekler. Elyiğit, U. (Ed.). *Anadolu Coğrafyasında Görülen Arkeolojik, Sanatsal ve Kültürel Faaliyetler*, Eğitim Yayınevi, 1-63.
- Yükmen Edens, B (2003). Megalit Anıtlar Açısından Akçakale Adası Üzerine Bir Değerlendirme. *Türk Arkeoloji ve Etnografya Dergisi* 3, T.C. Kültür ve Turizm Bakanlığı Dösim Basımevi, 73-78.

### **ÇALIŞMANIN ETİK İZİNİ**

Yapılan bu çalışmada “Yükseköğretim Kurumları Bilimsel Araştırma ve Yayın Etiği Yönergesi” kapsamında uyulması belirtilen tüm kurallara uyulmuştur. Yönergenin ikinci bölümü olan “Bilimsel Araştırma ve Yayın Etiğine Aykırı Eylemler” başlığı altında belirtilen eylemlerden hiçbiri gerçekleştirilmemiştir.

### **ARAŞTIRMACILARIN KATKI ORANI**

1.yazarın araştırmaya katkı oranı % 50, 2. yazarın araştırmaya katkı oranı % 50’dir.

Yazar 1: Doğu Anadolu arkeolojisinde kurgan mezarlar üzerine araştırma ve çalışmalar yürütmüştür. İç ve dış paydaşlar ele alınarak değerlendirmeler yapılmıştır.

Yazar 2: Transkafkasya arkeolojisinde kurgan mezarlar üzerine araştırma ve çalışmalar yürütmüştür. Araştırmaların sonuçları yapılmıştır.

### **ÇATIŞMA BEYANI**

Araştırmada herhangi bir kişi ya da kurum ile finansal ya da kişisel yönden bağlantı bulunmamaktadır. Araştırmada herhangi bir çıkar çatışması bulunmamaktadır.



Makalenin Türü : Araştırma Makalesi  
Geliş Tarihi : 16.05.2022  
Kabul Tarihi : 17.10.2022

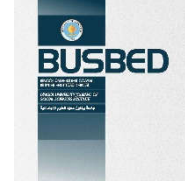

<https://doi.org/10.29029/busbed.1117287>

## SIRBİSTAN'DA JEOTERMAL KAYNAKLARIN SAĞLIK TURİZMİNDE DEĞERLENDİRİLMESİ

Reyhan Rafet CAN<sup>1</sup>

### ÖZ

Toplam yüzey alanı 88.000 km<sup>2</sup> olan Sırbistan'ın, jeolojik kompozisyonları çok karmaşıktır. Bu karmaşıklık nedeniyle, Sırbistan topraklarında 50'den fazla kaplıca ile 500'e yakın sıcak ve soğuk maden suyu kaynağı olan 1000'den fazla kaynak kaplıca turizminde büyük bir potansiyele sahiptir. Sırbistan mineral içerik çeşitliliği ve şifalı kaynakların sıcaklığı açısından bu doğal zenginlik dalında en zengin ülkelerden biri olduğunu göz önünde bulundurarak bir kaplıcalar ülkesi olarak da tanımlanır. SPA Latince'de Salus Per Aquam” kelimelerinin baş harflerinden oluşur ve “su ile gelen sağlık” anlamını verir. Sırbistan, son derece elverişli doğal kaynaklara rağmen kaplıca turizminin gelişimi için hala gelişmemiş destinasyonlar olarak da kabul edilmektedir. Kaplıcalar, Sırbistan'da turizmin önemli bir boyutunu temsil etmektedir. Sırbistan İstatistik Ofisi'ne göre 2020 yılında toplam turizm gecemelerinin dörtte biri kaplıcalarda kaydedilmiştir. Son beş yılda kaplıcalara gelenlerin artış oranı %12,7, geceleme sayısı ise %8,7 artmıştır. Bu çalışma, Sırbistan'ın sahip olduğu bu doğal zenginliğin sadece dörtte birinin kullanıldığını dikkate alarak, jeotermal kaynakların sağlık turizminde gelişimi ve kaplıcaların ülke turizminde konumlandırılması hakkında bilgi vermeyi amaçlamıştır. Makalede kullanılan materyaller, bilimsel makaleler, yayımlar, haritalar ve raporlardan oluşmaktadır. Makalede, teorik araştırma yöntemi kullanılmıştır. Bu çalışma sonunda, Sırbistan'ın sağlık turizminin gelişimi için önemli kaynaklara sahip olduğu, sağlık turizminin az gelişmiş alanların ekonomik kalkınmasında önemli bir teşvik faktörü olabileceği sonucuna varılmıştır.

**Anahtar Kelimeler:** Sağlık Turizmi, Termal Kaynaklar, Sırbistan.

<sup>1</sup> Dr. Öğr. Üyesi, Osmaniye Korkut Ata Üniversitesi, Kadırlı Sosyal ve Beşeri Bilimler Fakültesi, Coğrafya Bölümü, [canreyhanrafet@gmail.com](mailto:canreyhanrafet@gmail.com), <https://orcid.org/0000-0003-2280-9268>

Article Type : Research Article  
Date Received : 16.05.2022  
Date Accepted : 17.10.2022

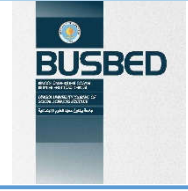

<https://doi.org/10.29029/busbed.1117287>

## EVALUATION OF GEOTHERMAL RESOURCES IN HEALTH TOURISM IN SERBIA

Reyhan Rafet CAN<sup>1</sup>

### ABSTRACT

With a total surface area of 88,000 km<sup>2</sup>, the geological compositions of Serbia are very complex. Due to this complexity, more than 1000 springs with more than 50 hot springs and close to 500 hot and cold mineral water springs on Serbian territory have great potential for spa tourism. Considering that Serbia is one of the richest countries in this field of natural wealth in terms of mineral content diversity and the warmth of healing springs, it is also defined as a country of spas. SPA consists of the initials of the words "Salus Per Aquam" in Latin and gives the meaning of "health that comes with water". Despite extremely favorable natural resources, Serbia is still considered as an underdeveloped destination for the development of spa tourism. Hot springs represent an important dimension of tourism in Serbia. According to the Serbian Statistical Office, a quarter of total tourism overnight stays were recorded in hot springs in 2020. In the last five years, the rate of increase in the number of visitors to spas increased by 12.7% and the number of overnight stays increased by 8.7%. This study aimed to provide information about the development of geothermal resources in health tourism and the positioning of hot springs in the country's tourism, taking into account that only one quarter of this natural wealth of Serbia is used. The materials used in the article consist of scientific articles, publications, maps and reports. The theoretical research method was used in the article. At the end of this study, it was concluded that Serbia has important resources for the development of health tourism, and health tourism can be an important incentive factor in the economic development of underdeveloped areas.

**Keywords:** Spa Health Tourism, Thermal Springs, Serbia.

<sup>1</sup> Assist. Prof., *Osmaniye Korkut Ata University, Kadirli Faculty Of Humanities And Social Sciences, Department Of Geography*, [canreyhanrafet@gmail.com](mailto:canreyhanrafet@gmail.com) <https://orcid.org/0000-0003-2280-9268>

## 1. GİRİŞ

Sırbistan Cumhuriyeti önemli bir uluslararası kavşak olan Balkan Yarımadası'nın (ülkenin Sava ve Tuna'nın güneyinde kalan kısmı, toplam alanının yaklaşık %75'ini oluşturan kısmı) orta kesiminde yer almaktadır. Sırbistan'ın küçük bir kısmı Orta Avrupa'da bulunur (toplam alanın yaklaşık %25'ini oluşturan Sava ve Tuna'nın kuzeyindeki ülkenin bir parçası). Sırbistan'ın toplam alanı 88.361 km<sup>2</sup>'dir. Ülke toprakları uzun ve düzensiz bir şekle sahiptir ve kuzey-güney doğrultusunda uzanır. Subotica yakınlarındaki en kuzey nokta ile Şar Dağı'nın en güney noktası arasındaki mesafe kuş uçuşu 495 km, en batıdaki (Apatin yakınlarında) ve en doğudaki (Stara Planina'da) arasındaki mesafe ise yaklaşık 425 km'dir (Stanimirović, 2015, s.4). Balkan yarımadasında bulunan Sırbistan kuzeyde Macaristan, doğuda Romanya ve Bulgaristan, güneyde Kuzey Makedonya ve Kosova, güneybatıda Karadağ, batıda Bosna-Hersek ve Hırvatistan ile komşudur (Şekil 1). Yüzölçümü 88.000 km<sup>2</sup>, nüfusu 2021 nüfus sayımına göre 6.908.000'dir. Ülkenin başşehri Belgrad, diğer önemli şehirleri Novi Sad, Niş, Novi Pazar, Subotica, Cacak, Uzice, Sabac, Pazarevac ve Mitrovica'dır (Kurt, 2009, s. 120). Ülkenin beşte biri hariç hemen her tarafı dağlık, tepelik ve yüksek yaylalıktır. Sırbistan'ın en yüksek noktası olan Midzor Dağı 2.169 metredir. Ülkenin kuzeydoğusunda en verimli bölge olan Vojvodino yer alır. Yıllık ortalama en düşük sıcaklık 7,7 °C, en yüksek sıcaklık 16,6 °C'dir. Belgrad yıllık ortalama 140 gün yağışlı geçmekte ve ortalama yıllık yağış miktarı 683 mm.dir (Özey, 2017, s. 354). Sırbistan'da akarsuların toplam uzunluğu 3180 km'dir. Başlıca nehirleri Tuna, Sava, Morova, Dravu ve Tisa'dır. Ülkenin %30'una yakın bir bölümü ormanlıktır. Daha çok kayın, meşe ve çam bulunur (Özey, 2018, s. 321).



Şekil 1. Sırbistan Cumhuriyeti lokasyon haritası  
Kaynak: Ekinci (2014, s. 14)

İnsanoğlunun temel doğal kaynaklarından biri olan su, M.Ö. 500 yılında Yunan filozof ve şair Pintar tarafından "Su, tüm iyiliklerin en büyüğüdür" sözleriyle işaret edilmiştir. Kaplıcalar, öncelikle sağlık, rekreasyon ve rehabilitasyon yani dinlenme, kültür ve spor etkinlikleri, sosyalleşme, bilimsel ve mesleki buluşma merkezleridir ve bu nedenle büyük önem taşımaktadır. Termal kaynakların kullanımı ve ondan çeşitli şekillerden yararlanmanın tarihi oldukça eskidir. İlkçağlarda sağlık ve dini amaçlarla kullanıldığı düşünülen bu kaynaklardan sistemli bir şekilde faydalanılması ve gelişimi Roma dönemine rastlamaktadır. Romalılar, ağrılı, sızılı hastaların ve savaşta yaralanan, yorgun düşen askerlerin kaplıca suyuna girmekle yaralarının çabuk kapandığı ve az zamanda zindelik kazandıklarını görekerek, her gittikleri yerde şifalı sular üzerine önemli tesisler kurmuşlardır (Akbulut, 2010, s.36).

Romalıların bu tür kaynakların yanına köşkler, hamamlar, dinlenme ve eğlenme amaçlı tesisler inşa ettikleri ve o zaman bile kaplıcaların işlevlerinin çok olduğunu teyit ettikleri bilinmektedir (Stanimirović, 2015, s.3). Sırbistan'da kaplıca turizmi, Roma dönemine kadar uzanan uzun ve zengin bir geleneğe sahiptir. Günümüzde Roma kültür ve izleri Vrnjačka Banja, Sokobanja, Niška Banja, Gamzigradska ve diğer birçok kaplıcada bulunur. Romalıların Gamzigrad kaplıcasının termomineral sularını kullandıkları, kaplıca çevresinde bulunan imparatorluk kompleksi Felix Romuliana'nın kalıntılarında anlaşılmaktadır. Bor çevresinde maden izlerinin yanı sıra, Brestovac kaplıcasının şifalı suları hakkında bilgi sahibi olduğuna dair bazı kanıtlar da vardır. 2000 yıl önce Romalılar bu bölgede şifalı maden suyu kaynakları inşa etmişlerdir. Sırp kaplıcaları Osmanlı hakimiyeti döneminde de eski ihtişamını ve önemini devam ettirmiştir. Sırbistan'da Osmanlı hakimiyeti döneminde restore edilmiş en büyük kaplıcalar Ribarska ve Palanachki Kiselyak'dır. 18. yüzyılın sonlarına doğru Mehmed Paşa'nın Vranyska kaplıcasına iki havuz yaptırdığı ve kalıntılarının halen mevcut olduğu bilinmektedir (Belij, 2016, s.46-49).

Voyvodina bölgesinde Roma ve Osmanlı döneminde kullanılan maden ve kaplıcaların varlığı Frushka Dağının eteklerindeki arkeolojik kalıntılarla ispatlanmıştır. Arkeolojik kazılar Erdevik, Grgeteg ve Velika Remeta'daki kaynakların kullanımını kanıtlamaktadır. Slankamen'de 1702 tarihli kayıtlarda tuzlu su kaynağından bahsedilir. Sırbistan'da kaplıcalarla ilgili daha yakın tarihli araştırmalarda ilk kimyasal analizinin 1834'te Wien'de Wolfgang Herder tarafından yapıldığı bilinmektedir (Vacić, 2012). Ülkede kaplıcalar ile ilgili ilk yasa 1914'te kabul edilmiştir. İkinci Dünya Savaşı'ndan sonra, kaplıca turizmi hızlı gelişerek 1960'ta bir yasa ile kaplıcalara doğal sağlık merkezleri statüsü verildi. Kaplıcalara doğal sağlık merkezleri statüsü verilmesiyle modern sağlık ve rehabilitasyon merkezlerinin inşasına başlandı (The offer of Serbian Spas, 2021). Ülkede düz Voyvodina'dan orta ve yüksek dağların eteklerindeki Župa'nın yamaçlarına, Sırbistan'ın merkezindeki Sırp nehirlerinin yarık kanyonlarında ve vadilerinde kaplıcalara rastlanılır. Sağlık, rekreasyon ve rehabilitasyon, kültür ve spor etkinlikleri, tatil için diğer insanlarla tanışma, kongre toplantıları, bilimsel ve profesyonel toplantıların merkezleri olarak kaplıcalar büyük önem taşımaktadır ve bu nedenle çok sayıda turist ilgisini çekmektedir (Perić, 2017, s.598).

Dinlenme, doğada kalma, kültürel ve tarihi miras alanlarını gezme, etkinlikler, yerel geleneği tanıma gibi etmenler Sırbistan kaplıcalarını diğer destinasyonlardan ayıran temel unsurlardır (Udruženje banja Srbije, 2012, s.2). Sırbistan, termomineral kaynaklarının sayısı ve alanıyla orantılı olarak Balkanlar'ın ve hatta Avrupa'nın en zengin ülkesi olarak kabul edilir (Sotirovski, 2019, s.1). Sırbistan su varlığı bakımından son derece zengin olmasına ve Avrupa'da hiçbir ülkede Sırbistan kadar çok sayıda termo-mineral kaynağa sahip olmamasına rağmen, yeraltı suyu potansiyelinin sadece %30'u kullanılmaktadır. Ülkenin turizm endüstrisinin ve turizm ekonomisinin GSYİH içindeki payı 24 Doğu Avrupa ülkesi ortalamasının üzerinde, ancak gelişmiş 15 AB ülkesinden önemli ölçüde düşüktür. Genel rekabet gücü değerlendirmesi 7 üzerinden 3,7'dir. Bu, Sırbistan'ı 133 turist ülkesi arasında 88. sıraya yerleştirmektedir (Dasić ve Buzurović, 2017, s.28).

### 1.1. Araştırmanın Amacı ve Yöntemi

Bu çalışmada, Sırbistan'da kaplıca turizminin önemi ile turizm ve ülkenin ekonomik kalkınması arasındaki bağlantı araştırılmıştır. Sırbistan mineral içerik çeşitliliği ve şifalı kaynaklarının sıcaklığı açısından bu doğal zenginlik dalında en zengin ülkelerden biri olduğunu göz önünde bulundurarak bir "kaplıcalar" ülkesi olarak tanımlanmaktadır. Ülkenin sahip olduğu bu doğal zenginliğin sadece dörtte birinin kullanıldığını dikkate alarak, kaplıca turizminin tarihini Sırbistan'daki kaplıca potansiyeli de dikkate alarak incelemiştir. Kaplıca turizminin iyileştirilmesi için olası zayıf yönler belirlenerek, Sırbistan'daki en önemli turizm çeşidinin daha iyi ve daha hızlı gelişmesini engelleyen eksiklikler ile ilgili çözüm önerileri sunulmuştur. Sırbistan'daki tüm jeotermal kaynaklar hakkında veri toplamak ve birleştirmek bilimsel araştırma basamakları kullanılarak literatür taraması yapılmıştır. Belirlenen konuya yönelik veri tabanı oluşturulmuş, bilimsel çalışmalar araştırılmış, elde edilen bulgular incelenmiş ve sentez edilmiştir. Teorik araştırma metodu kullanılarak ülke kaplıcalarının fiziki, beşerî ve ekonomik özellikleri hakkında bilgiler verilmiştir.

## 2. Sırbistan'ın Genel Jeolojik ve Tektonik Özellikleri

Sırbistan, Balkan Yarımadası'nın batı kesiminde yer alan eski bir Yugoslav ülkesidir. Balkan Yarımadası güneydoğu Avrupa'da yer alır ve coğrafi olarak en büyük bölümünü temsil eder. Sırbistan nispeten küçük bir yüzey alanını (yaklaşık 88.000 km<sup>2</sup>) kapsıyor ancak jeolojisi oldukça karmaşık. Sırp topraklarında yer kabuğunun üst kısmı çok karmaşık bir jeolojik bileşime sahiptir. Sırbistan'daki arazinin jeolojik bileşimi tortul, metamorfik ve volkanik kayalardan oluşur. Organik ve inorganik maddelerin okyanuslarda, denizlerde, göllerde ve karada birikmesiyle oluşan tortul kayalar jeolojik bileşimler içinde en yaygın olanlarıdır. Bunun yanı sıra konglomeralar, şeyller, kumtaşları, killer, kalkerler ve dolomitlerde yaygın bileşimler içindedir. Sırbistan topraklarındaki en eski kayalar, Arkaik ve Paleozoik döneme ait kristalin şeylleridir. Bu kayalar ülke topraklarındaki en eski anakara olan Rodop Kristal Masifi'nden oluşurken, kayalar tüm Balkan Yarımadası'nın temelini oluşturur. Eski Rodop

kütlesi meridyeni, güneyden kuzeye doğru güney ve Büyük Morava çevresinde, Bulgaristan, doğu Makedonya ve orta Sırbistan'ın bazı kısımlarını içine alır. Kristalin şeyillerin Rodopların yanı sıra Dinar, Prokletije, Şar ve Karpat-Balkan dağlarında da yaygın olarak görülür. Rodop anakarasının batısı ve doğusu, Mesozoyik dönemde, Tethys'in Akdeniz jeosenklinealinin geniş bir alanına aitti. Bu saha Akdeniz'in çoğunu, bugünün Alplerini ve güney Avrupa'yı içeriyordu. Bu bölgede, Dinar, Şar ve Karpat-Balkan dağlarında geniş bir alanı kaplayan güçlü dolomit ve kireçtaşı yatakları birikmiştir. Jura ve Kretase kalkerleri ve dolomitleri, Sırbistan'ın doğusundaki Karpat-Balkan dağlarında (Deli Jovan, Suva ve Stara planina, Ruj planina, Miroč, Ozren, Devica, Veliki ve Mali Krš) bulunur.

Tetis bölgesinde orojenik hareketler ve epirojenik azalmalar siktir ve bu hareketler transgresyon ve gerilemeye, hatta denizel çökellerin kıvrımlanmasına, kırılmasına ve yükselmesine neden olmuştur. Tersiyerin ortasında, Balkan Yarımadası'nın orta kısmının eski Rodop kristalin kütlesi yükselip parçalanmıştır. Bu yükselme ve parçalanma sonucunda yüksek dağlar ve vadilerden oluşan bir sistem meydana gelmiştir. Ülkenin doğusunda, kuzey Alpin orojenik kuşağının bir parçası olan Karpat-Balkan dağları bulunur. Batıda Dinar dağları, Şar ve Şumadija dağları vardır. Karpat ve Dinar dağlarının yükselmesinin aksine, Tersiyer'in ortasında Pannonian anakarasının inmesi sonucu Pannonian Denizi oluşmuştur. Pannonian anakarasının sadece bazı kısımları ada dağları (Fruška gora) şeklinde kalmıştır. Eski Pannonian Denizi bölgesinin neojen tortulları olan marnlar, killer, kumtaşı korunmuştur. Bu tortullar Voyvodina'da ve Pannonian Havzasının güney ucunda geniş bir alanı kaplar. Ülkenin kuzey kesiminf, Pannoniyen Havzası boyunca, Aiol çökelleri geniş bir alanda bulunur (Stanimirović, 2015, s.8-10)

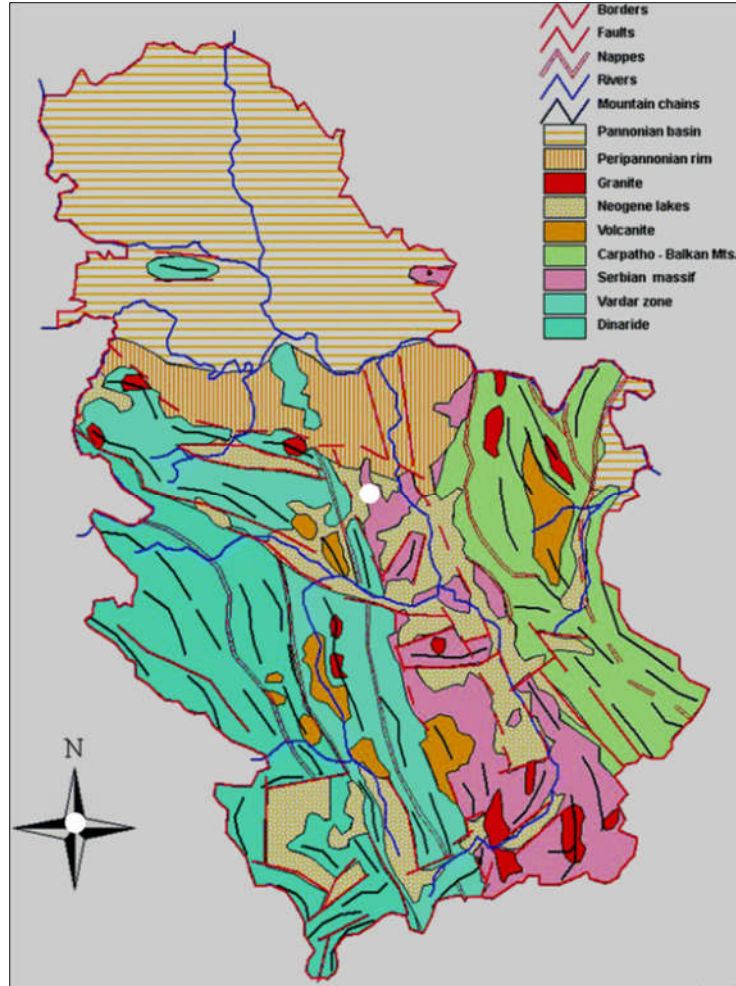

Şekil 2. Sırbistan'ın Jeoloji Haritası.

Kaynak: Pavlović vd. (2017, s. 58)

Sırbistan topraklarındaki en büyük jeotektonik birimleri Dinarides, Vardar Bölgesi, Sırp-Makedon Masifi, Karpat-Balkanitler ve Pannonian Havzası'dır. Dinarides havzası Sırp kısmında dört ana jeotektonik birim ile ayırt edilir: Doğu Bosnalı Durmitor Bloğu, Drina-Ivanjica Elementi, Studenica Slice ve Ofiyolit Kuşağı. Doğu Bosna-Durmitor Bloğu, Sırbistan'ın en güneybatı kesiminde yer almaktadır. Sırbistan'ın çok küçük bir bölümünü kapsayarak, Karadağ ve Bosna'ya kadar uzanır. Karmaşık bir nap yapısı ile karakterize edilir.

Vardar Bölgesi, doğu'da Sırp-Makedon Masifi (SMM) ile batı'da Dinarides arasında yer almaktadır. Doğu sınırı, SMM'nin Vardar Zonu üzerine bindirildiği uzunlamasına ters çıkıklarla işaretlenmiştir. Dinarides ile batı bölgesi boyunca, Vardar Bölgesi'nin sınırı SMM boyunca olduğu gibi belirgin bir şekilde belirtilmemiştir. Vardar Zonu, Pelagonian Masifi/Dinarides üzerine bindirilir, ancak kuzeyde Vardar Zonu'nun arazileri, Kopaonik bindirmesi şeklinde WSW'ye Golija Zonu üzerine bindirilir. Vardar Zonu'nun jeolojik sütunu, kristalin şistler, Karbonifer Veles Yatakları, Jura ultramafikleri, hemipelajik ve ökelajik Triyas çökelleri, diyabaz-çört oluşumları, Jura granitoidleri, alt ve üst Kretase flişi ve Tersiyer kalk-alkali volkan-intruzif komplekslerinin küçük bloklarından oluşur. Serbo-Makedon Masifi (SMM) alt ve üst olmak üzere iki kristalin şist kompleksinden oluşur. Alt kompleks, amfibolit fasiyes grubuna ait kayalar (mika gnays, mikalı şistler, kuvarsitler, bazı mermerler ve migmatit), migmatizasyonlu ve Paleozoik granitoidlerden; yer yer sığ denizel Kretase ve Pçinja Grubunun Eosen kırıntılıları ile kaplıdır. SMM'nin üst kompleksi (~5 km derinlikte), zayıf bir şekilde metamorfoze edilmiş Ordovisiyen ile Karbonifer tabakaları ile kaplı Riphean-Kambriyen yeşil şistleri taşır. Paleozoik (Vlajna) ile Tersiyer (Surdulica) arasındaki granitoidler tarafından kesilmiştir. Karpat-Balkanitler'in Sırp kesiminde dört ana jeotektonik birim grubu bulunur: Supraticum, Geticum, Yukarı Danubicum (Infraceticum) ve Aşağı Danubicum. Supraticum, Gornjak-Ravanica Zonu'ndan (Silüriyen ve Devonyen sedimanlar, Permiyen kırmızı kumtaşı ve sedimantasyonda çok sayıda kırılmadan oluşur (Jelenkoviç vd., 2008, s. 345-349).

### 3. Sırbistan Kaplıcalarında Termal Turizmin Gelişimi

Sağlık nedenleriyle seyahat uzun bir geleneğe sahiptir. Yüzyıllar boyunca hastalar, hizmet eksikliği veya kendi ülkelerinde sınırlı sağlık imkanlarına erişim nedeniyle yurtdışına seyahat etmişlerdir. Seyahat eğilimi, sağlık turizminin 21. yüzyılın başlarına kadar da devam etmesine ve ilgi görmesine neden olmuştur. Sağlık turizminin genişlemesine: dünyanın gelişmiş ülkelerinde yüksek tedavi maliyetleri, bekleme listeleri, hava trafiğinin gelişimi, uygun döviz kurları katkıda bulunmuştur. Günümüzde turistlerin değişen ihtiyaçları ve gereksinimleri ile ekolojik olarak korunmuş ortamlarda kalmak ve sağlığını iyileştirmeye yönelik programlara katılmak önemli hale gelmiştir. (Tonçev, 2015, s.343). Sağlık turizmi, sağlık ve turizm bileşenini içeren bir şemsiye terimdir. İlk tanımlardan biri Dünya Turizm Örgütü (WTO) tarafından yapılmıştır. Sağlık turizmi, birincil amacın bir fiziksel egzersiz ve terapi rejimi yoluyla gezginin fiziksel refahını iyileştirmek olduğu sağlık kaplıcalarına veya tatil yerlerine seyahat ile ilişkilidir. Sağlık turizmi dünyada artan bir önem kazanmakta ve bölgesel kalkınma için önemli bir kaldıraç oluşturmaktadır. Dünya da 100 milyar dolarlık bir hacme ulaşan sağlık turizmi, bu potansiyeli ile tüm ülkelerin dikkatini çeker bir duruma gelmiştir (Şengül ve Bulut, 2019, s.59).

Tüm yüzey ve yeraltı suları az veya çok miktarda çözünmüş mineral içerir. Sadece meteorik yağış suları (yağmur, kar, dolu, sis, çiy, tuz) kimyasal olarak tamamen saf damıtılmış suya yakındır. Bu nedenle, yerkabuğundaki tüm sular mineral olarak kabul edilebilir, ancak şifa sadece suyun mineralizasyonundan gelmez. Balneolojide şifalı sular, tıbbi açıdan önemli mineral maddeler içeren veya terapötik açıdan faydalı fiziksel özelliklerle karakterize edilen sulardır. Suyun şifalı olması için, meteorolojik ve diğer nedenlerin etkisi altında sabit bir kimyasal bileşime ve fiziksel özelliklerin değişmezliğine sahip olması gerekir (Mišić ve Martinović, 2020, s.302). Şifa etkinliği gösteren, jeotermal sular (sıcak mineralli sular) ile bu suların çamurları ve gazları gibi doğal unsurlarının uzman doktor denetiminde; banyo, içme, soluma (inhalasyon), çamur banyosu uygulama yöntemleri ile kürler tarzında uyarı adaptasyon şeklinde yapılan tedavi şekline "Balneoterapi", iklimsel faktörlerin etkisi ile yapılan tedavi yöntemi ise "Klimaterapi"yi oluşturmaktadır (Özbek, 2011, s.30). İnsanların yüzyıllardır çeşitli rahatsızlıklarını gidermek için termal su kaynaklarından yararlanma düşüncesi gelenek haline gelmiştir. Termal suların bileşimindeki madeni tuz ve minerallerin özelliklerine göre birçok hastalığın tedavisinde, kas ve asabi yorgunlukların tedavi edilerek vücudun eski zindelik ve gücünü kazanmasında tıbben kabul edilmektedir (İlban, vd., 2008, s.106).

Sağlık turizmi, temel işlevi insan sağlığını korumak ve geliştirmek olan bir dizi farklı faaliyeti kapsamaktadır. Özel sağlık turizmi türleri olarak müşterilerin kullandıkları sağlık hizmetlerinin düzeyine göre doğal faktörlerle tedavi (balneoterapi, klimatoterapi, talassoterapi), wellness ve medikal turizm öne çıkmaktadır. Uluslararası Kaplıcalar Birliği'ne (ISPA) göre, kaplıcaların sınıflandırılması aşağıdaki türleri içerir:

- 1- Club SPA: Birincil amacı fitness olan, ancak bir dizi spa sunan bir tesis. Hizmetleri günlük olarak profesyonelce yürütür.
- 2- Day SPA: Günlük olarak profesyonel rehberli spa hizmetleri sunan bir tesis.
- 3- Destination SPA: Çeşitli hizmetler sunarak ziyaretçileri sağlıklı alışkanlıklar geliştirmeye teşvik eder.
- 4- Medical SPA: Birincil işlevi sağlık personelinin gözetiminde sağlık ve zindelik hizmetleri sunmak olan bir tesis.
- 5- Kaplıca: Doğal mineral, termal ve diğer su kaynaklarının hidroterapide kullanıldığı yer.
- 6- Resort / Otel SPA: Profesyonel spa hizmetleri, fitness ve sağlıklı yaşam bileşenleri sağlayan otel veya tatil köyü içinde yer alan Spa.

İnsanların yüzyıllardır çeşitli rahatsızlıklarını gidermek için termal su kaynaklarından yararlanma düşüncesi gelenek haline gelmiştir. Termal suların bileşimindeki madeni tuz ve minerallerin özelliklerine göre birçok hastalığın tedavisinde kullanıldığı kabul edilmektedir (İlban vd., 2008, s.106). Sağlık turizmi, Sırbistan Cumhuriyeti'nin başlıca turistik ürünlerinden biridir. Ülkede sağlık turizminin en yaygın şekli kaplıca turizmidir. Sırbistan Cumhuriyeti Kaplıcalar Kanunu Tasarısına göre kaplıca turizmi, kaplıcalarda tedavi, rehabilitasyon ve hastalıkların önlenmesi amacıyla uygulanan bir sağlık turizmi türüdür. İkinci Dünya Savaşı'ndan sonra Yugoslavya döneminde kaplıca destinasyonları, tedavi, rehabilitasyon ve rekreasyon amaçlı sosyal planlar tarafından hedef alınmış ve bu da gelişimlerini hızlandırmıştır. Sırbistan'da turizmin kontrolsüz gelişimi sonucu kaplıcalar, hafta sonu yerleşimleri ve kiralık evlerin eklendiği kentsel yerleşimlere dönüşmüştür. Çoğu durumda, kaplıcalar, gelişimsel gecikmeler ve ihmaller sonucunda sağlık ve tıp merkezleri statüsünü yitirmiştir. Turizmin daha fazla gelişmesi ve pazar ekonomisinin canlandırılmasıyla kaplıcalar eski önemini kazanmıştır. Bugün, Sırp kaplıcalarının tıbbi piyasa arzı iki temel kategoriye ayrılır: uzmanlaşmış hastaneler (rehabilitasyon merkezlerinin sunduğu hizmetler) ve özel hizmetlerdir.

Sırp kaplıcalarında merkezi noktalar medikal turizm hizmetleri sağlayıcılarıdır ve %95'i temel tıbbi kontroller, romatolojik rehabilitasyon, nörolojik rehabilitasyon, ortopedik rehabilitasyon ve akciğer terapileri sunmaktadır (Mišić ve Martinović, 2020, s.296-297). Vrnjacka Banja ve Sokobanja, Sırbistan'da yıllardır en çok ziyaret edilen sağlık merkezleri olmuştur. Sırbistan'da kaplıca turizmi, esas olarak, modern tıp ile birlikte doğal şifa faktörlerini kullanarak önleme, tedavi edici veya rehabilitasyonu içeren geleneksel bir sağlık turizmi ile bağlantılıdır. Geleneksel kaplıca tedavileri, tıbbin her alanında sağlık tesislerinde veya sanatoryumlarda yapılmaktadır. Bu kurumlar, SPA merkezlerindeki 4.111 yatak ile diğer sağlık merkezlerindeki 2.096 yatak ile Sırp sağlık sisteminin bir parçasıdır. Bazı kaplıcalar ve tatil köyleri, "Özel Hastanelerin" varlığı sayesinde, gelişmemiş turizm altyapısına rağmen yıl boyunca önemli bir turist akışı sağlamaktadır. Sırp kaplıcalarında, özel hastanelerde listelenen kapasiteye ek olarak, oteller, apartmanlar, apart oteller, özel odalar ve evler ile turistler için diğer konaklama tesislerini içerir. Sırbistan kaplıcalarında turist trafiğinin mevsimselliği çok belirgindir. Haziran'dan Eylül'e kadar olan turizm sezonunda gecelik konaklamaların yaklaşık %55'i ve turist varışlarının %45'i gerçekleşir. Bogutovačka, Brestovačka, Lukovska, Zvonačka ve Rajčinovačka kaplıcaları en küçük turist trafiğine sahip kaplıcalardır. Bu grup kaplıcalar, Sırbistan'daki toplam kaplıca ziyaret destinasyonunun %5-6'sını oluşturur. Vrnjacka spa, Sokobanja, Niska spa, Bukovicka spa ve Koviljaca kaplıcaları toplam turist trafiğinin 2/3'ünden fazlasını oluşturur ve en çok ziyaret edilen beş kaplıcadır. Mataruška Banja ve Gornja Trepča kaplıcaları, kaplıca turist trafiğinin yaklaşık %30'unu temsil eder ve turist trafiğinin aylara göre değişken ve düzensiz dağılımı ile karakterize edilir. Sırbistan'da kaplıca turizmi, yerli turistlerin hakimiyeti ile karakterize edilirken, yabancı turistlerin kaplıca turizmine yönelik ziyaretleri düşük seviyededir. Palić kaplıcasında yabancı turist oranı, toplam turist sayısının %38,58'ini oluşturur. Sırbistan'da kaplıcaları ziyaret eden 423.526 turistten %81,78'ini yerli, %18,22'sini yabancı turist oluşturmaktadır. Selters yerli turistlerin en uzun süre konakladığı kaplıcadır (22,81 gün). Yabancı turistlerin en uzun süre konakladığı kaplıca ise Gornja Trepča'dır (12,35 gün) (Mišić ve Martinović, 2020, s.296-298).

#### 4. Sırbistan'da Termal Turizm Bölgeleri

Sırpça Banja (*Banya-Kaplıca*) terimi, ziyaretçilerin zorunlu tıbbi kontrolünün sağlandığı, az ya da çok konaklama, yemek, tıbbi tesislerin bulunduğu, tıbbi su kaynağı çevresinde düzenlenmiş bir alan anlamına gelir. Termal turizm veya kaplıca turizmi ise; mineralize termal su banyosu, içme, inhalasyon, çamur banyosu gibi çeşitli türdeki yöntemlerin yanında, iklim kürü, fizik tedavi, rehabilitasyon, egzersiz, psikoterapi, diyet gibi destek tedavilerini de kapsayan turizm hareketi olarak tanımlanır (Çiçek ve Avderen, 2013, s.27). Sırbistan Kaplıcalar Kanunu'na (1992) göre ise kaplıca, bir veya daha fazla doğal şifa faktörünün bulunduğu ve kullanıldığı, bunların kullanımına yönelik düzenleme ve donanım açısından gereksinimleri karşılayan bir alan olarak tanımlanmaktadır. Ülkede 53'ün üzerinde termal tatil beldesinin yanı sıra elverişli iklim ve coğrafi konuma sahip sağlık tesisleri bulunmaktadır (Smith vd., 2012, s.94).

Şifalı su birikintileri, arazinin jeolojik yapısına, özellikle hidrojeolojik toplayıcıların petrolojik bileşimine bağlıdır. M.Ö. birinci yüzyılda Romalı ansiklopedist Pliny'nin (23-79), ünlü eseri "*Doğa Tarihi*"nde: su, içinden aktığı kayaların özelliklerini kazanır yazmıştır. Hidrojeolojik rezervuarlardaki yeraltı suyu hareketsiz değildir. Zamanla içinde bulunduğu veya içinden geçtiği kayaların bazı özelliklerini kazanır. Kimyasal bileşiminde ve sıcaklığında önemli değişiklikler meydana gelir. Maden ve termal sular; Mineralizasyon, sertlik, reaksiyon, asitlik, anyonik bileşim, gaz bileşimi, oluşum koşulları, iyonik bileşim, sıcaklık, toplam mineralizasyon özelliklerine göre çeşitli şekillerde sınıflandırılmaktadır. Maden sularının, 1.000 mg/l'den fazla çözünmüş bileşen içeriğine sahip tüm suların yanı sıra, üzerinde iyileştirici etkisi olan bir veya daha fazla spesifik bileşen içermeleri durumunda daha düşük mineralizasyona sahip doğal sular anlamına geldiği bilinmektedir. Ayrıca maden suları, bir litrede bir gramdan fazla çözünmüş mineral madde içeren sulardır. Bu miktarın 50 g/l'yi aşması durumunda maden suları çözelti olarak sınıflandırılır. Maden suları ve çözeltileri, insan vücudunun belirli hastalıkları, rahatsızlıkları ve

yaralanmaları üzerinde belirli bir iyileştirici etkiye sahiptir ve şifalı sular olarak adlandırılır (Stanimirović, 2015, s. 10-11).

Sıcaklık şartları dikkate alınarak maden suları soğuk veya akrotopog ve ılık veya akrototerm olarak ayrılır. Soğuk maden suları genellikle güzel bir tada ve köpüklü bir görünüme sahip oldukları için sofralık şişelenmiş içme suyu olarak kullanılır. Vrnjačka Banja, Bukovička, Palanački kiseljak, Prilički kiseljak, Klokot, Bujanovačkoj, Prolom Banja, Mladenovac yakınlarındaki Selters'de soğuk maden suyu kaynakları vardır. Bu sular Balneolojide, sindirim organları ve idrar yolu hastalıklarını tedavi etmek için kullanılır. Sıcak maden suları ise, 20-34°C sıcaklığa sahip hipotermik, 34-38°C sıcaklığa sahip homeotermal, 38°C'nin üzerindeki sıcaklığa sahip hipertermal olarak sınıflandırılır. Sokobanja, Koviljača, Klokot Banja, Obrenovac Hamamı, Pećka Banja, Vrujci, Badanja, Prolom Banja, Bujanovacka Banja, Vička Banja, Koraćica, Ljig, Gornja Trepča kaplıcalarının su sıcaklığı 20 ile 34°C arasında değişir. Bu kaplıcaların suları deri hastalıkları, kas, kemik, sindirim organları ve tansiyon bozukluklarının tedavisinde kullanılır. Homeotermal maden sularının sıcaklığı 34 ila 38°C arasında değişir. Banyo, püskürtme ve durulama yoluyla balneoterapide yaygın olarak faydalanılır. Niška, Brestovačka, Lukovska, Pribojska Ovčar, Novopazarska, Klokot Banja ve Bečejska kaplıcalarında homeotermal su kaynakları vardır. Bu kaplıcaların suları romatizma, kemik ve kas yaralanmaları tedavisinde kullanılır. Hipertermal kaplıca sularının sıcaklığı 38°C'nin üzerindedir. Bu kaplıcalar; Gamzigradska (40°C), Brestovačka (42°C), Novopazarska (54°C), Banjska (54°C), Kanjiža (57°C), Kuršumlijska (68°C), Sijarinska (75°C), Jošanička (78°C) ve Vranjska'dır (96°C) (Stanković, 2009, s. 37-39). Sırp kaplıcalarının çoğu, Pannonian Havzası'nın güney çevresinde yer alan İç Dinar'da bulunmaktadır. Bölge doğuda Belgrad'dan, batıda Sisak'a ve kuzeyde Sava Nehri'nden Banja Luka ve Saraybosna şehirlerine kadar uzanmaktadır. İç Dinarlar, Balkan Yarımadası'nın en büyük jeotektonik birimi olan Dinar Formasyonlarının kuzey kolunu temsil eder (Milivojevic vd., 2005, s.1).

**Tablo 1.**

*Sırbistan'da Termal Kaynakların Dağılışı*

1. Vrnjacka	12. Gamzigradska	23. Vrujci	34. Visočka
2. Sokobanja	13. Gornja Trepca	24. Rajcinovic	35. Kanjiza
3. Niska	14. Bogutovačka	25. Badanja	36. Junakovic
4. Mataruska	15. Brestovacka	26. Radaljska	37. Rusanda
5. Bukovička	16. Bujanovacka	27. Zvonicka	38. Stari Slankamen
6. Koviljaca	17. Mladenovacka	28. Josanica	39. Vrdnik
7. Vranjska	18. Novosadska	29. Palanački Kiseljak	40. Novosadska
8. Jošanička	19. Ovčar	30. Obrenovačka	41. Pećka Ilidža
9. Kuršumlijska	20. Pribojska	31. Sharbanovačka	42. Banjska
10. Lukovska	21. Prolom	32. Rgoška	43. Bečejska
11. Sijarinska	22. Ribarska	33. Roška	44. Tulare

Kaynak: Sotirovski (2019, s.4)

Sırbistan'da çok sayıda termomineral kaynak Dinar, Karpat-Balkanitler ve Sırp-Makedon Masifi'nde bulunurken, az sayıda termomineral kaynak Pannonian Havzası ve Mesian Platformunda yer alır. Sırbistan'da termomineral suların en yaygın kullanımları geleneksel olanlardır: balneoloji ve rekreasyon. Ülkede balneoloji, spor ve rekreasyon da dahil olmak üzere 60 adet kaplıca bulunmaktadır. Sırp kaplıcalarındaki termomineral suyun toplam deşarj miktarı yaklaşık 1200 l/s'dir. Ülkede 3000 metre derinlikteki akiferlerden balneoterapötik amaçlı termomineral su kullanılabilir. Sırp kaplıcalarından gelen termomineral suların izotopik araştırmaları, su yaşının en genç Prolom Kaplıcasında (1350 yıl), en yaşlısının ise Bujanovacka kaplıcasında (40.000 yıl) olduğunu göstermektedir (Milivojevic vd., 2005, s.1-4). Çok sayıda maden suyu kaynağı Sırbistan'ı Balkanlar'daki termomineral su kaynakları açısından en zengin ülke yapmaktadır (Jovanović, The Possibilities Of Exploitation Of Serbian Thermomineral Waters). Sırbistan'daki temel kaplıca bölgeleri: Šumadijska, Batı Moravia, Kopaonik-Hawk, Novi Pazar -Priboj, Güney Moravya, Karpat-Balkanlar veya Doğu Sırbistan, Kolubara-Podrinje veya Batı Sırbistan, Vojvodina ve Kosova-Metohija'dır. Kaplıca bölgeleri içinde bulunan termal kaynaklar ise;

- 1- Šumadijska (Bukovička, Selters in Mladenovac, Palanački kiseljak)
- 2- Batı Moravya (Vrnjačka, Mataruška, Ovčar banja, Gornja Trepča, Bogutovačka)
- 3- Kopaoničko-jastrebačka, Jošaničko-jastrebačka, Jošaničko-jastrebačka, Nošanička, Lukovska, Prošapriička, Lukovska, Prošapriička, Lukovska, Loskovska, Priboska ve Visočka Banja)
- 4- Güney Moravya (Niš, Vranje, Sijarin ve Bujanovac)
- 5- Doğu Sırbistan (Sokobanja, Gamzigrad, Brestovac ve Zvonačka)
- 6- Kolubara-Podrinje (Batı Sırbistan bölgesi) (Ju Jujanna, Banja Koviljača), Kanjiža)



- 7- Kosova-Metohija (Uroševac yakınlarında Klokot ve Peć yakınlarında Ilidža) (The offer of Serbian Spas 2021).

Ülke kaplıcaları deniz seviyesinden 81 m. (Rusanda) ile 681 m. yükselti aralığında yer almaktadır (Lukovska Banja). Rakımına göre, Sırbistan kaplıcaları üç iklim bölgesine ayrılır: 300 m'ye kadar ova; 300-600 metre arası alçak irtifalar ve 600-1200 m. arası subalpin (Stanimirović, 2015, s.10-11). Vranjska Banja, Sırbistan'daki termo-mineral kaynakların en yüksek sıcaklığına sahip kaplıcasıdır (90-92 °C). İlçelere göre sıralandığında en fazla termomineral kaynak Toplica ilçesinde bulunur. Sırbistan'da en fazla termo-mineral kaynağına sahip olan Lukovska Banja da bu bölgede yer almaktadır. Sokobanja, yalnızca Güney ve Doğu Sırbistan bölgesinde değil, tüm Sırbistan'da en çok ziyaret edilen kaplıcalardan biridir (Ilik, 2018, s.49).

#### **4.1. Bukovička Kaplıcası**

Bukovicka Banja veya Arandjelovacka, Sumadija'daki en ünlü doğal sağlık merkezidir. Arandjelovac kasabası yakınlarında, doğudan Venčac'a (658) devam eden Bukulja dağının (696 m) kuzey eteğinde yer alır (Stanimirović, 2015, s.10-11). Bukovicka Banja'da, maden sularının kil ve iklimin iyileştirici özelliklerine dayanarak, gastrointestinal ve hepatobiliyer sistem ile solunum yolu hastalıklarının tedavisinde modern tedavi yöntemleri kullanılmaktadır (Belij, 2016, s.95-96). Bukovicka Banja'nın suyu alkali kömür, asidik, sodyum karbonat, kalsiyum hidrokarbonat, demir ve karbonik asit içerir (Marković, 1980).

#### **4.2. Sokobanja Kaplıcası**

Sokobas vadisi, doğu Sırbistan'ın orta kesiminde yer almaktadır. 525.5 km<sup>2</sup>lik bir alanı kaplamaktadır. Vadi, bir yandan Timok ve Moravya havzası arasında bulunur. Sokobanja, Koviljača, Bukovička, Pećka, Novopazarska, Rajčinovića ve Klokot Banja'nın da bulunduğu diğer turistik tesislere yakın bir spa olarak sınıflandırılır (Radivojević vd., 2010, s.120). Sokobanj vadisindeki ana nehir akışı, kollarıyla birlikte Moravica'da 45 km uzunluğundadır (Sotirovski, 2019, s.14). Sokobanja, Sırbistan'daki en büyük balneolojik yerleşim yerlerinden biridir. Sokobanja'daki su kalitesi ve iyileştirici özellikleri gaz radonuna dayanmaktadır. Radon gazı havayı iyonize eden ve havadaki pozitif ve negatif iyonların oranını belirleyen aktif bir gazdır. Havadaki iyonların tek kutuplu oranı, öncelikle insan vücudunun hücrelerini etkiler, hücre zarlarını stabilize eder. Kaplıcanın iyileştirici özelliği, kaynak suyu ve gazların belirgin radyoaktivitesi ile açıklanabilir (Sokobanja, 2021). Sokobanj vadisinin mikro iklimsel özellikleri, Spa'nın iklim özelliklerine dayalı bir sağlık tesisi niteliği kazanmasına sebep olmuştur. Sıcak maden suyu kürleri: kronik romatizma ve siyatik, kronik bronşit ve bronşiyal astım, diyabet, kadın hastalıkları, psikonevroz ve nevrasteni, kansızlık, idrar yolu hastalıkları, cilt hastalıkları, kemik yaralanmalarının tedavisinde kullanılır (Kostić, 1974, s.116-118). Sokobanja bugün çeşitli kurumlarıyla tanınmış bir sağlık merkezidir. Bu sağlık merkezinde bulunan hastaneler Akciğer Hastalıklarının Önlenmesi, Tedavisi ve Rehabilitasyonu Özel Hastanesi, Doğal Kaplıca "Banjica", Akciğer ve Göz Hastalıkları Özel Hastanesi ve Tüberküloz "Özren" ve Toplum Sağlığı merkezi (Milićević, 2016, s.56-57).

#### **4.3. Vrnjacka Kaplıcası**

Vrnjacka Banja, Sırbistan'ın en büyük ve en ünlü sağlık beldesidir. Sırbistan'ın orta kesiminde, Belgrad'ın yaklaşık 200 km güneyinde yer almaktadır. Bu kaplıcadaki termomineral sular, 1932-1934 döneminde beş derinlik sondasının delinmesi sırasında keşfedildi. Kaplıca sahasında dördü tedavi ve rehabilitasyon ihtiyaçları için, geri kalan üç kaynak ise, içmek için kullanılan 7 adet termo-mineral su kaynağından oluşur. Vrnjacka Banja'daki su sodyum hidrokarbonat, zayıf mineralize, zayıf asidik homeotermiktir, 14-36,5 °C sıcaklıkta alkali karbonik asit homeotermi, alkali toprak alkali akrotopogleri, alkali toprak alkali karbonik hipotermi grubuna aittir. Bu kaplıcadaki sular sindirim organları ve diyabet hastalıklarının teşhisi, önlenmesi ve tedavisi için kullanılır. Spa, iki havuz ve 44 küvetten oluşan iyi donanımlı bir banyoya sahiptir (Kostić, 1982, s.146). Kaplıca, özel hastane ile 44'ü çeşitli uzmanlık alanlarından olmak üzere 50 doktor ve yıl boyunca ziyaretçilerin konaklaması için modern tesisler ile modern tıbbi hizmete sahiptir (Milićević, 2016, s.61).

#### **4.4. Bogutovacka Kaplıcası**

Kaplıca deniz seviyesinden 520 metre yükseklikte yer alır. Bu kaplıca aynı zamanda Neuro spa, Sinirler için Spa, Yeni hayatın kaplıca kaynağı olarak da adlandırılır ve nöropsikiyatrik hastalıkların tedavisinde en iyi sonuçları verir. Kaplıca suları, sinir hastalıklarına ek olarak vejetatif sinir sistemi kararsızlığı, nevrotik baş ağrıları, migren, kalp ve kan damarlarının fonksiyonel hastalıkları, bazı romatizmal hastalıklar, dejeneratif ve eklem dışı romatizma ile sindirim hastalıklarının tedavisinde kullanılır.

#### **4.5. Lukovska Kaplıcası**

Kursumlja belediyesinin kuzeybatısında, Kopaonik'in güneydoğu kesiminde bulunan kaplıca sağlık tesisi ve turizm merkezi özelliğini taşır (Foto 1). Bu merkezdeki kaynak sularının sıcaklığı 65°C'dir. Deniz seviyesinden 681 m. yükseklikte bulunan bu kaplıca ülkenin en yüksekte bulunan kaplıca olma özelliğini taşır.



Foto 1. Lukovska Banja'dan Bir Görünüm.  
Kaynak: (Lukovska Banja 2021a).

Sırbistan Hidrojeoloji Enstitüsü'nün araştırmasına göre, Lukovska Banja'da 28°C ile 68°C arasında sıcaklıklara sahip 28 kaynak ve kuyu bulunmaktadır. Bu kaplıcadaki çözünmüş hidrojen sülfürün varlığı romatizmal hastaların tedavisi için çok önemlidir (Lukovska Banja, 2021b).

#### 4.6. Banja Gornja Trepča Kaplıcası

Kaplıca Čačak vadisinde, Vujan ve Bukovik dağlarının eteklerinde, 460 metre yükseklikte yer almaktadır. Suda bulunan ve çok nadir bulunan elementler sayesinde bu kaplıcaya "Atomik Kaplıca" adı verilmiştir. Bu kaplıcadaki su, katyonlar ve magnezyum anyonları ile hafif alkali, hidrokarbonat, oligo-mineral, akrototermik özellik taşıyır (Belij, 2016, s.115-117). Su sıcaklığı 28-31 °C arasında değişir.

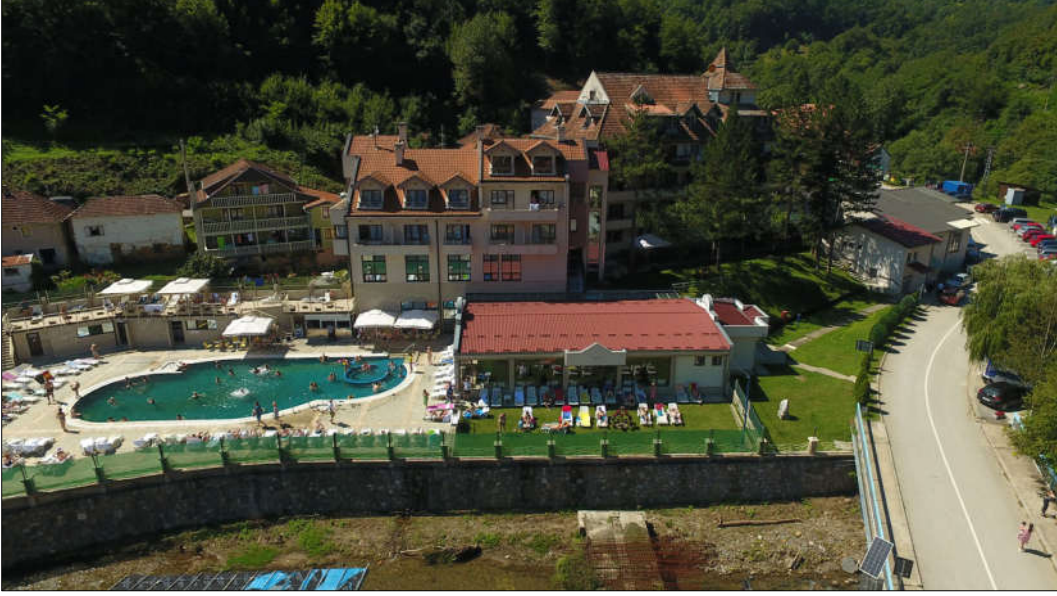
#### 4.7. Selters Kaplıcası

Bu kaplıca deniz seviyesinden 136 metre yükseklikte yer alır. Selters Spa'da kemik ve eklem sistemi hastalıkları, yaralanma sonrası durumlar, nörolojik hastalıklar, kronik hastalıklar ve iş sürecinde meydana gelen yaralanmalar tedavi edilir. Spa, 18 hektarlık bir alana yayılan, yürüyüş ve dinlenme için uygun, iğne yapraklı bir ormana sahip bir parkla çevrilidir (Selters Spa, 2021).

#### 4.8. Banja Koviljača Kaplıcası

Banja'da her türlü romatizmal hastalıklar, omurga cerrahisi, kalça ve diz endoprotezlerinin implantasyonu sonrası durumlar, motor nöron hasarı tedavi edilmektedir (Banja Koviljača, 2021).

#### 4.9. Kursumlijska Kaplıcası

Kursumlijska Banja, Sırbistan'ın güneyinde, Jablanica nehrinin kıyısında ve Goljak dağının eteklerinde 520 metre yükseklikte yer alır (Milićević, 2016, s.61). Kursumlijska Kaplıcası'nın suyu karbonik asit, kükürt, alkali ve demirdir, sülfür hipotermi derecesine aittir, sıcaklığı 14-67°C arasında değişir. Tedavi hizmetleri "Žubor" Önleme ve Rehabilitasyon Enstitüsü'nde verilmektedir (Kursumlijska Banja, 2021). Kaplıca tedavileri: kronik inflamatuvar romatizma, lokomotor sistem hastalıkları, dejeneratif romatizma, eklem dışı romatizma, kemik kırıkları, kadın hastalıkları, inflamatuvar değişikliklerin eşlik ettiği ameliyat sonrası durumlar, ameliyat sonrası nörolojik hastalıkların tedavisini içermektedir.

#### 4.10. Kanjiža Kaplıcası

Sırbistan'ın kuzeyinde, Tisza nehrinin sağ kıyısında, Macaristan sınırında yer almaktadır. Spa, deniz seviyesinden 87 metre yükseklikte bulunur. Kaplıca suyu hipertermal, sodyum hidrokarbonat, iyot, bromür, sülfür-alkali olup, sıcaklığı 15 °C ila 72 °C arasında değişir. Kaplıca suları romatizmal hastalıklar, kas-iskelet sistemi yaralanmalarından sonraki durumlar, periferik sinir sistemi yaralanmaları, ameliyat sonrası ortopedi koşulları, çocuklarda merkezi sinir sistemi hasarı gibi hastalıkların tedavisinde kullanılır (Kanyiza Spa, 2021).

#### 4.11. Niş Kaplıcası

Niška Banja, Morava'nın 10 km güneyinde yer almaktadır. 448 yılından beri doğal sağlık merkezi olarak anılan Niška Banja'nın izleri 2. yüzyıla kadar uzanır. Niska Banja, Sofya'ya giden uluslararası karayolu üzerinde, 250 metre yükseklikte, Niş'e 10 km ve Belgrad'a 250 km uzaklıkta yer almaktadır. Glavno vrelo, Suva banja, Školska česma, Banjica ve Pasjača kaynaklarından gelen radon termomineral sular ile doğal mineralli peloid-radyoaktif suları kaplıca sularına tedavi edici özellik vermiştir (Belij, 2016, s.126-127).



Foto 2. Niş Kaplıcalarında Termal Suyun Geliş Yönünden Bir Görünüm.

Niška Banja'da su zayıf mineralize, alkali toprak, radyoaktif hipotermi olup su sıcaklığı 13-39 °C arasında değişmektedir. Kaplıca sularının radyoaktivite aralığı 5,96-54,7 MJ'dır (Mach birimleri). Kaplıcada tedavi radyoaktif suda yıkanarak yapılmaktadır. Romatizmal ve Kardiyovasküler Hastalıkları Önleme, Tedavi ve Rehabilitasyon Enstitüsü "Niška Banja" romatoloji ve kardiyojeji, özel rehabilitasyon, fiziksel tıp, ortopedi alanında modern bir sağlık araştırma kurumudur (Kostić, 1982, s.147-148).

#### 4.12. Sijerinska Kaplıcası

Kaplıca 800 metre uzunluğunda, farklı fiziksel ve kimyasal bileşime sahip, sıcaklığı 32-72 °C arasında değişen 18 maden suyu kaynağına sahiptir. Sijerinska Banja; kas-iskelet sistemi hastalıkları, siyatik ve lumbago, mide hastalıkları ve bağırsak hastalıkları, böbrek ve idrar yolu hastalıkları, karaciğer, safra yolu ve pankreas hastalıkları, sarılık sonrası iyileşme, kadın hastalıkları, zatüre ve akciğer hastalıkları, yorgunluk, diyabet gibi rahatsızlıkların tedavisini içermektedir (Milićević, 2016, s.61).

#### 4.13. Ovčar Kaplıcası

Ovčar-Kablar vadisinde, deniz seviyesinden 278 metre yükseklikte yer almaktadır. Ovčar Banje suyu homeotermilere aittir, zayıf kükürt-iyot, kalsiyum, magnezyum, potasyum, sodyum açısından zengin, anyon bikarbonat ve klorür içerir. Kolloidal çözeltilerden silikon dioksit, alüminyum ve demir oksit bakımından zengindir ve ayrıca serbest hidrojen sülfür, serbest karbonik asit, az miktarda lityum, stronsiyum, sezyum içerirken radyoaktivitesi düşüktür. Su sıcaklığı 36-38 °C arasında değişir. Ovčar Banja'da: romatizmal hastalıklar, dejeneratif romatizma, spondiloz, artroz, kemik kırıklarının sonuçları, sinir hastalıkları, kas dokusu yaralanmaları, cilt hastalıkları tedavi edilir.

#### 4.14. Prolom Kaplıcası

Bu kaplıca Sırbistan'ın güneyinde, Radan Dağı'nın eteklerinde yer alır. 550 ila 668 metre arasında değişen bir yükseklikte bulunur ve Sırbistan'daki en yüksek kaplıcalar arasında yer alır. Güneybatıda Mejan Dağı, güneydoğuda Prolom Dağı ve kuzeyde Sokolović Dağı ile çevrilidir. Bu kaplıca'da böbrek, idrar yolları, gastrit, mide hastalıkları, bağırsak nezlesi ile kronik kabızlık hastalıkları tedavi edilir (Milićević, 2016, s.63-64).

## 5. TARTIŞMA ve SONUÇ

Maden, termal ve termomineral kaynakları ile iyi organize edilmiş kaplıcalar, dinlenme merkezleri ülkenin her yerinde, her biri kendine özgü coğrafi koşullara sahiptir. Turizm gelecekte ülkenin ekonomik toparlanmasının taşıyıcılarından biri olmak istiyorsa, Sırbistan kaplıca turizminin gelişimine daha fazla yatırım yapması gerekir. Kaplıcalara tedavi amaçlı gelen turistlerin yanı sıra eğlenmek, misafirlerin yeni ihtiyaç ve beklentilerini karşılamak için; Sırbistan'daki kaplıcalar, doğal kaynaklara dayalı çeşitli tıbbi tedaviler, tıbbi program, sağlıklı yaşam programı, kozmetik tedaviler, yüksek kaliteli konaklama ile birleştirilmiş spor aktiviteleri, otantik mutfak gibi temel turizm ürünlerini sunmalıdır. Sırp kaplıcalarının rekabet edebilmek için tıbbi hizmetleri güncellemesi, iyileştirmesi ve pazara modern turistik ürünler sunması gerekir. Sırp kaplıcalarının kaynaklarının yeterli şekilde değerlendirilmesi için kılavuzların hazırlanması bu kaplıcaların pazar değerinde olması için gerçekçi bir temel oluşturulacaktır.

Sırbistan'daki kaplıcaların kapasitesi, büyüklükleri ve yapıları ile turizm talebinin çağdaş gereksinimlerini karşılamamaktadır. Kaplıca düzenlemesinin çağdaş planlama çözümleri ile turizm pazarındaki temel ek işlev ve taleplere bağlı olarak sağlık ve turizm tesislerinin fiziksel ve işlevsel olarak ayrılması gerekmektedir. Yabancı turistleri çekmek amacıyla sağlık turizmini geliştirmeye, konaklama tesislerinin yenileme ve yüksek kaliteli pazarlama faaliyetlerine yatırım yapılması gerekir. Sırp kaplıca merkezlerinin eski moda imajını, sadece yaşlılar ve hastalar tarafından değil, aynı zamanda farklı yaşlarda ve farklı varış nedenleri olan sağlıklı insanlar tarafından da ziyaret edilecek şekilde değiştirilmesi gerekir. Sağlık turizminin gelişmesi için doğal sanatoryumların (özel hastaneler, rehabilitasyon merkezleri, kaplıcalar) yeniden düzenlenmesi, sağlık kavramının genişletilmesi, arz kalitesinin yükseltilmesi ve turistik tesislerin genişletilmesi ile sanatoryumların sunumunda profesyonel tıbbi unsurların korunması ve geliştirilmesi gerekir.

*Sırbistan'da kaplıca turizminin başarılı bir şekilde gelişmesini sağlamak için;*

- 1- Sağlık turizmini çeşitlendirmek ve teşvik etmek,
- 2- Temel alanlarda sağlık turizm markalarını tanımlamak,
- 3- Daha verimli çalışma ve tanıtım için belediyelerin coğrafi konumunu kullanmak,
- 4- Turizm tesislerinin özelleştirme sürecini tamamlamak,
- 5- Sırbistan'da sağlık turizm sektörünün dengeli gelişimini sağlamak,
- 6- Güçlü rekabet koşullarında sağlık turizm hizmetlerinin arzını artırmak,
- 7- Nüfusu kaplıca turizminin önemi konusunda eğitmek,
- 8- Farklı kaplıca turizm destinasyonları için farklı turistik ürün tanımlamak ve geliştirmek,
- 9- Sırbistan sınırları dışındaki ortaklarla sağlık turizmi projeleri geliştirilmesi gerekir.

## Kaynakça

- Akbulut, G. (2010). Türkiye’de Kaplıca Turizmi ve Sorunları. *Gaziantep Üniversitesi Sosyal Bilimler Dergisi*, 9(1), 35-54. <https://dergipark.org.tr/tr/download/article-file/223540>.
- Banja Koviljača. (2021). *Položaj Banje Koviljače*. <https://banjakoviljaca.rs/banja.php>.
- Banje Srbije. (2021). *Ponuda Banja Srbije*. <http://www.srbija-banje.com/banje-srbije>.
- Belij, M. S. (2016). *Transformation of Spas in Serbia into Modern Centers of Spa and Wellness Tourism* (Doctoral Dissertation). Belgrade: University of Belgrade Faculty of Geography.
- Çiçek, R., & Avderen. S. (2013). Sağlık turizmi açısından İç Anadolu Bölgesi’ndeki kaplıca ve termal tesislerin mevcut yapısının ve potansiyelinin belirlenmesine yönelik bir araştırma. *KMÜ Sosyal ve Ekonomik Araştırmalar Dergisi*, 15(25), 25-35. <http://dergi.kmu.edu.tr/userfiles/file/aralik2013/25-35.pdf>.
- Dasić, D. R., & Buzurović, D. (2017). Spa Tourism in the Function of Branding of Serbia. *Srpska Akademska Misao*. Sam:3-4, 25-36. <http://www.jabooka.org.rs/wp-content/uploads/2018/01/2.-Dejan-R.pdf>.
- Ekinci, U. M. (2014). *Sırbistan Siyasetini Anlama Kılavuzu*. SETA Siyaset. Ekonomi ve Toplum Araştırmaları Vakfı Yayınları.
- Ilić, D. (2018). *Možnosti za razvoj na selektivni vidovi turizma u Južna i Istočna Srbija* (Doktorska disertacija). Ohrid: Univerzitet, Sv. Kliment Ohridski – Bitola Fakultet za turizam i ugostiteljstvo.
- International Spa Association. (2021). <http://www.experienceispa.com/>.
- İlban, M. O., Köroğlu, A., & Bozok, D. (2008). Termal turizm amaçlı seyahat eden turistlerde destinasyon imajı: Gönen örneği. *İstanbul Ticaret Üniversitesi Sosyal Bilimler Dergisi*, 7(13), 105-129.
- Jovanović, L. (2002). *The Possibilities of Exploitation of Serbian Thermomineral Waters*, 747-751. <https://inis.iaea.org/collection/NCLCollectionStore/Public/34/047/34047680.pdf?r=1&r=1>
- Jelenković, R., Kostic, A., Zitovic, D., & Ercegovac, M. (2008). Mineral resources of Serbia. *Geologica Carpathica*, 59, 4, 345-361.
- Kanyiza Spa. (2021). <http://www.srbija-banje.com/en/banje/banja-kanjiza>.
- Kostić, M. (1974). Termami Nalazišta I Važnija Banjska Naselja Istočne Srbije. *Recueil de travaux de l'Institut de Geographie Jovan Cvijii*, 25, 106-173. [http://www.gi.sanu.ac.rs/media/gi/pdf/rs/zbornik/025/gijc\\_zr\\_25\\_004\\_kostic.pdf](http://www.gi.sanu.ac.rs/media/gi/pdf/rs/zbornik/025/gijc_zr_25_004_kostic.pdf).
- Kostić, M. (1982). O Funkcionalitetu Termalnih Tokova U Srbiji. *Recueil de travaux de l'Institut de Geographie Jovan Cvijii*, №34, 140-189. [http://www.gi.sanu.ac.rs/rs/izdanja/zbornik/pdf/034/gijc\\_zr\\_34\\_010\\_kostic.pdf](http://www.gi.sanu.ac.rs/rs/izdanja/zbornik/pdf/034/gijc_zr_34_010_kostic.pdf).
- Kuršumlijska Banja. (2021). <https://tokursumlija.rs/turizam/banje/kursumlijska-banja/>
- Kurt, H. (2009). Sırbistan. İslam Ansiklopedisi, Cilt:37. <https://cdn2.islamansiklopedisi.org.tr/dosya/37/C37016343.pdf>.
- Lukovska Banja. (2021a). <https://tokursumlija.rs/turizam/banje/lukovska-banja/>.
- Lukovska Banja. (2021b) Zašto Lukovska Banja. <https://lukovskabanja.com/>.
- Marković, J. (1980). *Banje Jugoslavije*. Beograd.
- Milićević, R. (2016). *Resursne Atraksije Kao Multiplikativni Faktor Razvoja Zdravstvenog Turizma Srbije*. Univerzitet U Kragujevcu Ekonomski Fakultet Kragujevac. Kragujevac: Doktorska disertacija.
- Milivojevic, M., Kronic, O., & Martinovic, M. (2005). Serbian Spas as a Base for Tourism Development. *Proceedings World Geothermal Congress 2005*. 1-4. <https://www.geothermal-energy.org/pdf/IGAstandard/WGC/2005/2110.pdf>
- Mišić, T., & Martinović, A. B. (2020). *Medical Tourism in Serbian Spas-Are We Competitive*. Tourism In Function of Development of the Republic of Serbia Tourism and Rural Development (Tisc 2020) Thematic Proceedings. 296-313.
- Özbek, T. (2011). Jeotermal kaynakların sağlık ve termal turizmde değerlendirilmesi. *Jeofizik Bülteni*. 27-37. [https://www.jeofizik.org.tr/resimler/ekler/01f0f79a74755e9\\_ek.pdf?dergi=31](https://www.jeofizik.org.tr/resimler/ekler/01f0f79a74755e9_ek.pdf?dergi=31).
- Özey, R. (2017). *Avrupa Coğrafyası*. Aktif Yayınevi.
- Özey, R. (2018). *Balkanlar ve balkan ülkeleri coğrafyası*. Ankara.
- Pavlović, P., Kostić, N., Karadžić, B., & Mitrović, M. (2017). *Geology. In: The Soils of Serbia*. World Soils Book Series. Springer, Dordrecht. [https://doi.org/10.1007/978-94-017-8660-7\\_5](https://doi.org/10.1007/978-94-017-8660-7_5)
- Perić, L. G., Stojiljković, M., Gašić, M., & Ivanović, V. (2018). Perspectives of Development of Spa Tourism In Serbia. *Journal of Awareness*, 2(1), 597-614. <https://journals.gen.tr/joa/article/view/290>.
- Radivojević, A., Filipović, I., Dimitrijević, L., & Nikolić, M. (2010). Geographical Basis of Tourist Development of the Sokobanja Basin. *Bulletin of the Serbian Geographical Society*. Tome Xc – No:3. 112-125. <http://www.glasniksgd.rs/index.php/home/article/view/319/266>.
- Selters Spa. (2021). <http://www.srbija-banje.com/en/banje/selters-banja>.
- Smith, M., Puczkó, L., Michalkó, G., Kiss, K., & Sziva, I. (2012). *Balkan Wellbeing and Health Tourism Study*. Budapest Metropolitan University: National Research Development and Innovation Fund.
- Sokobanja. (2021). Lekoviti izvori i termalne vode. <https://www.soko-banja.org/termalne-vode.html>

- Sotirovski, D. (2019). Perspektive razvoja banjskog turizma u Istočnoj u Južnoj Srbiji, (Master Rad). Niš: Univerzitet U Nišu Prirodno-Matematički Fakultet Departman Za Geografiju.
- Stanimirović Aleksandra, D. (2015). Termalni izvori u funkciji razvoja turizma u Srbiji. (Master Rad). Univerzitet U Nišu Prirodno-Matematički Fakultet Departman za geografiju, Niš.
- Stanković, S. (2009). Banje Srbije, Zavod za udžbenike i nastavna sredstva, Beograd.
- Şengül, H., & Bulut, A. (2018). Sağlık Turizmi Çerçevesinde Türkiye'de Termal Turizm: Bir Swot Analizi Çalışması. *ESTÜDAM Halk Sağlığı Dergisi*, 4(1), 55-70. <https://doi.org/10.35232/estudamhsd.505757>.
- The offer of Serbian Spas. (2021). SPA tourism in Serbia- The offer of Spas. <http://www.srbija-banje.com/en/banje-srbije>
- Tončev, Jovanović M, Podovac, M., & Stanišić, N. (2015). Quantitative and qualitative analysis of market appeal and significance of Serbian spa resorts. *Poslovna ekonomija*, 9(2), 341-364.
- Udruženje Banja Srbije. (2012). Nacrt zakona o banjama, Vrnjačka Banja.
- Vacić, Z. (2012). Dr Emerih Lindenmajer i razvoj banja Kneževine Srbije (1836-1859). <http://www.rastko.rs/rastko/delo/14849>.

Article Type : Research Article  
Date Received : 27.05.2022  
Date Accepted : 29.07.2022

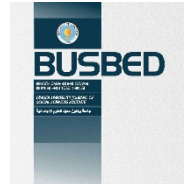

<https://doi.org/10.29029/busbed.1122300>

## ESTIMATION OF EFFECT ON GROSS DOMESTIC PRODUCT OF PRODUCTION FACTORS USING CES AND TRANSLOG PRODUCTION FUNCTIONS: AN APPLICATION TO CHINA ECONOMY

Ömer ÖNALAN<sup>1</sup>, Hülya BAŞEĞMEZ<sup>2</sup>

### ABSTRACT

In this study, the effects on the economic growth (GDP) of capital, labor and energy input factors for the Chinese economy are investigated with the help of the CES and Translog production functions. According to the empirical findings of the study, it can be said that the GDP data obtained using the CES production function are less efficient than the estimates obtained using the Translog production function. The Ridge regression technique was used for parameter estimation of Translog production model since there is multicollinearity between the variables in the model. The output elasticities and the substitution elasticities between each input factor are then dynamically estimated, based on the appropriate Translog production model that includes the capital, labor and energy input factors. In addition, the inputs of the Translog production model were estimated using the Holt-Winter's method to predict the future economic growth of the Chinese economy. Consequently, output elasticities of all input factors are positive, and we can rank the input factors as labor, capital and energy according to their degree of impact on GDP, respectively. This shows that the Chinese economy is labor and capital intensive.

**Keywords:** Gross Domestic Product, CES Production Function, Translog Production Function, Holt-Winter's Method, Ridge Regression.

<sup>1</sup> Prof. Dr., Marmara University, Faculty of Business Administration, [omeronalan@marmara.edu.tr](mailto:omeronalan@marmara.edu.tr) <https://orcid.org/0000-0003-3996-3616>

<sup>2</sup> Asst. Prof., Beykent University, Faculty of Economics and Administrative Sciences, [hulyabasegmez@gmail.com](mailto:hulyabasegmez@gmail.com), [hulyasezer@beykent.edu.tr](mailto:hulyasezer@beykent.edu.tr) <https://orcid.org/0000-0001-7768-1666>

Makalenin Türü : Araştırma Makalesi  
Geliş Tarihi : 27.05.2022  
Kabul Tarihi : 29.07.2022

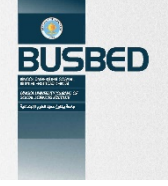

<https://doi.org/10.29029/busbed.1122300>

## CES VE TRANSLOG ÜRETİM FONKSİYONLARI KULLANILARAK ÜRETİM FAKTÖRLERİNİN GDP ÜZERİNDEKİ ETKİSİNİN KESTİRİMİ: ÇİN EKONOMİSİ İÇİN BİR UYGULAMA

Ömer ÖNALAN<sup>1</sup>, Hülya BAŞEĞMEZ<sup>2</sup>

### ÖZ

Bu çalışmada, CES üretim fonksiyonu ve Translog üretim fonksiyonunu yardımıyla Çin ekonomisine ait sermaye, emek ve enerji girdi faktörlerinin ekonomik büyüme (GSYİH) üzerindeki etkisi araştırılmaktadır. Çalışmanın ampirik bulgularına göre, CES üretim fonksiyonu kullanılarak elde edilen GSYİH verilerinin Translog üretim fonksiyonu kullanılarak elde edilen kestirimlerden daha az verimli olduğu söylenebilir. Modelde yer alan değişkenler arasında çoklu doğrusal bağıntı problemi mevcut olduğu için parametre kestiriminde Ridge regresyon tekniği kullanılmıştır. Daha sonra sermaye, emek ve enerji girdi faktörlerini içeren uygun Translog üretim modeline dayalı olarak, faktörlerin her biri için çıktı esnekliklerinin sonuçları ve girdi faktörleri arasındaki ikame esnekliklerinin sonuçları dinamik olarak tahmin edilmiştir. Ayrıca, Çin ekonomisinin gelecekteki ekonomik büyümesini tahmin etmek için Translog üretim modelinin girdileri Holt-Winter's yöntemi kullanılarak tahmin edilmiştir. Tüm girdi faktörlerinin çıktı esneklikleri pozitif olup, girdi faktörlerini GSYİH üzerindeki etki derecelerine göre, sırasıyla, emek, sermaye ve enerji olarak sıralayabiliriz. Bu durum Çin ekonomisinin emek ve sermaye yoğun olduğunu göstermektedir.

**Anahtar Kelimeler:** Gayri Safi Yurtiçi Hasıla, CES Üretim Fonksiyonu, Translog Üretim Fonksiyonu, Holt-Winter's yöntemi, Ridge regresyon

<sup>1</sup> Prof. Dr., Marmara Üniversitesi, İşletme Fakültesi, [omeronalan@marmara.edu.tr](mailto:omeronalan@marmara.edu.tr) <https://orcid.org/0000-0003-3996-3616>

<sup>2</sup> Dr. Öğr. Üyesi, Beykent Üniversitesi, İktisadi ve İdari Bilimler Fakültesi, [hulyabasegmez@gmail.com](mailto:hulyabasegmez@gmail.com), [hulyasezer@beykent.edu.tr](mailto:hulyasezer@beykent.edu.tr) <https://orcid.org/0000-0001-7768-1666>



## 1. INTRODUCTION

The production process transforms the inputs into outputs. Gross Domestic Product (GDP) in general economy can be described by a production function. Thus, the determination of the functional form of the production function is an important issue in the empirical analysis. There are four different production function models commonly used in the literature. These are the Cobb-Douglas production function for which elasticity of substitution is equal to one, Constant Elasticity of Substitution (CES) production function, Leontief production function and Translog production function. In this study, we used CES production function and Translog production function to establish the impact of capital investments, labor and energy on economic development.

Analyzing the factor substitution is very important to develop economic policies. In this study, firstly, we used the classic assumption that the elasticities of substitutions are constant and the CES model. But in fact, this assumption may not be realistic. It may change over time. Secondly, we used the Translog production function as a model for variable elasticity substitution. In this model, it is avoided using the data of factor prices.

CES production function has a lot of applications in macroeconomics as international (Lloyd & MacLaren, 2002), economic growth (Papageorgiou & Saam, 2008) and energy economics (McFarland et al., 2004). CES functions are non-linear and they can also not be linearized. So, conventional linear estimation methods cannot be implemented for CES production functions. There are some difficulties in estimating the parameters of the CES production function, such as the surface of the objective function having a large flat area and local minimum. The popular parameter estimation methods for CES production function are linear Taylor series approximation and non-linear least squares method (Henningsen & Henningsen, 2012). In addition, Henningsen, Henningsen and Van Der Werf (2019) advised against the use of direct estimation methods in empirical applications in the absence of long time series and high independent variation of the inputs. Lagomarsino (2020), critically examined the types of nesting structures, estimation approaches, data sources, the types of substitution elasticities used by researchers working on CES production function in the literature.

Translog production function was evaluated as an extension of Cobb – Douglas production function by Christensen et al. (1973). Then, Romer (1986), Lucas Jr. (1988), Mankiw et al. (1992) and Benhabib and Spiegel (1994) have made important contributions to the literature on the Translog production function. The translog model has a more flexible form than the Cobb Douglas production function as it provides a local, quadratic approximation to any function, but it is more problematic to estimate due to the large number of parameters and the possibility of multicollinearity between regressors (Irz & McKenzie, 2008). The most widely used method for parameter estimation of the Translog production function is the Ridge regression method which is also used in this study. Songur (2017) estimated the output elasticity of human capital and physical capital in Turkey and the elasticity of substitution between these factors using the Ridge Regression method. Şanlı and Konukman (2021) used the Translog production function to measure the impact of high-tech exports on income. Wei and Wang (2021) made an estimation of the production function in the context of Stochastic frontier analysis, using the Translog production function to measure the effect of industrial air pollution on agricultural production.

There are many factors that have contributed to GDP, such that capital, labor, energy, optimal allocation of technology sources, innovations, etc. In this study, CES production function and Translog production function models are used to confirm that capital, labor, and energy have an important effect on GDP. When examining the applications of production function models with actual data, it is generally seen that multiple regression models are used. In a multiple regression application, we need to know the future values of the inputs (independent variables) to the prediction of future values of the response variable. Thus, future values of capital, labor and energy input factors are also forecasted based on Holt-Winter's method in this study. In this regard, the study differs and contributes to the literature.

The aim of this paper is twofold. Firstly, it is to investigate the output elasticity for each input factor and the elasticity of substitution between capital, labor and energy input factors. Secondly, it is to estimate the future values of GDP which is an indicator of China's Economic growth.

The CES production function and Translog production function are implemented in real data. To predict the future values of GDP, capital, labor and energy input factors are predicted using by Holt-Winter's method, then based on the fitted model is analyzed the variation of the elasticities according to levels of input factors within the considered time period.

The remaining part of this study is organized as follows. Section II reviews the fundamental properties of CES production function, nested CES function and parameter estimation methods. Section III describes the model framework and the estimation procedures such as Translog production function, Ridge regression method and Holt-Winter's method. In Section IV, we describe the data set, how the data is processed and it is presented the empirical results and discussion. Section V includes the conclusion of the study.

## 2. CONSTANT ELASTICITY OF SUBSTITUTION (CES) PRODUCTION FUNCTION

GDP can be considered as a measure of the economic growth of countries. The main factor affecting the GDP is industrial output. The industrial output can be considered as a function of capital and labor inputs (Hossain et al., 2013). In substance, economics production is affected by various environmental factors as capital, labor, agricultural activities, technology, industry, energy, raw materials, etc. Production is a process that converts production factors (inputs) into finished products (outputs).

In the economics literature, the empirical relationship between given the quantity of economics inputs and specified outputs is represented as the production function. One of the main problems for economic governance in the production process is determination of the functional relationship between the production output and input factors. The general form of the production function is described by  $f: D \rightarrow R_+$ ,  $D \in R_+^n$  and  $Q = f(X_1, X_2, \dots, X_n)$  where  $X_1, X_2, \dots, X_n$  are inputs and  $Q$  is production level. This function is a differentiable function of all its inputs. Variables are mostly available capital stock in terms of the value of machinery and buildings and labor in terms of people employed or land in terms of acres. Therefore, it is assumed that the inputs of this function are homogeneous. The production function with  $n$  input factors is called  $h$  – homogeneous degree, if

$$f(kx_1, kx_2, \dots, kx_n) = k^h f(x_1, x_2, \dots, x_n), \quad (h > 0)$$

where  $k \in R$  and if  $h > 1$ , per percent increase in input levels would result greater than per percent increase in the output level, if  $h < 1$ , per percent increase in input levels would result in less than per percent increase in output and  $h = 1$  represent the constant return to scale.

The production functions are characterized according to technology elasticity of substitution and return to scale. Hicks elasticity of substitution measure to a production function with more than two inputs is described as (Stern, 2011),

$$\sigma_{ij} = - \frac{\partial \ln(X_i/X_j)}{\partial \ln((\partial Q/\partial X_i)/(\partial Q/\partial X_j))}.$$

### 2.1. Functional Form of CES Production Function

The Constant - Elasticity of Substitution (CES) production function is originally given by Arrow, Chenery, Minhas and Solow (1961). It is a generalization of the Cobb-Douglas production function. The CES function puts a restriction on elasticity substitution of being constant along the whole isoquant. The CES production function is based on the assumption that the elasticities of substitution between any two inputs are the same.

The CES production function has many forms. In this study, we will use the CES production function proposed by Kmenta with capital and labor inputs (Kmenta, 1967). It is given as follows,

$$Q = A[\delta K^{-\rho} + (1 - \delta)L^{-\rho}]^{-\vartheta/\rho} \quad (1)$$

where  $Q$  denotes the total value of output,  $L$  denotes input of labor which is measured in men-per (and hour) year,  $K$  represents the capital input which is measured in money term,  $A \in [0, \infty)$  represents the productivity (technologic progress level),  $\delta \in [0, 1]$  denotes the inputs' optimal distribution,  $\rho \in [-1, 0) \cup (0, \infty)$  represents the elasticity of substitution and  $\vartheta \in (0, \infty)$  ( $\vartheta = K/L > 0$ ) is the function's homogenous order or rate of return to scale (degree of homogeneity). In the original form of CES, parameter  $\vartheta$  was taken as  $\vartheta = 1$ . If  $\vartheta = 1$ , constant return to scale, if  $\vartheta < 1$ , decreasing return to scale and if  $\vartheta > 1$ , increasing return to scale.

The elasticity of substitution (EOS) of CES function is written as,

$$\sigma = \frac{\partial \ln(K/L)}{\partial \ln(MP_L/MP_K)} = \frac{1}{1 + \rho} \geq 0. \quad (2)$$

The logarithmic form of CES function is given by

$$\ln Q = \ln \gamma - \frac{\vartheta}{\rho} \ln[\delta K^{-\rho} + (1 - \delta)L^{-\rho}]. \quad (3)$$

Uzawa (1962) and McFadden (1963) tried to extent the CES function to  $n$  –input factor production functions. Marginal productivity of labor for CES function is given by

$$\frac{\partial Q}{\partial L} = (1 - \delta) A^{-\rho} \left(\frac{Q}{L}\right)^{\rho+1}.$$

Then,

$$\frac{Q_L}{Q} = (1 - \delta) A^{-\rho} \left(\frac{Q}{L}\right)^{\rho+1}. \quad (4)$$

In Eq. (4), taking the logarithm of both side, we obtained

$$\ln(Q_L/Q) = \ln((1 - \delta)A^{-\rho}) + (\rho + 1) \ln(Q/L). \quad (5)$$

Eq. (5) represents the relationship between nominal wage, the market price of production and average production.

## 2.2. Parameter Estimation of CES Production Function

CES production function is nonlinear in parameters, so it cannot be linearized to estimate the parameters using the traditional linear estimation methods. In the parameter estimation of CES production function is used to non-linear fitting techniques. In the estimation process, we assume that input variables are non-stochastic or if they are stochastic, independent of disturbance term (Hoff, 2002).

In general, two approaches widely used in CES parameter estimation are linear Taylor series approach and non-linear least squares method. We can use a linear approach with respect to  $\rho$ .

## 2.3. Estimating the CES function using Kmenta Approximation

In  $Q$  series expanding the Taylor series around the  $\rho = 0$  and discarding the terms of third and higher order expanding leads the following form (Kmenta, 1967),

$$\ln Q_i = \ln \gamma + \vartheta \delta \ln K_i + \vartheta(1 - \delta) \ln L_i - \left(\frac{1}{2}\right) \rho \vartheta \delta (1 - \delta) [\ln K_i - \ln L_i]^2 + \varepsilon_i \quad (6)$$

Let we define the new variables as,

$$Y^* = \ln Q_i, \quad X_1^* = \ln K_i, \quad X_2^* = \ln L_i, \quad X_3^* = [\ln K_i - \ln L_i]^2, \\ \beta_0 = \ln \gamma, \quad \beta_1 = \vartheta \delta, \quad \beta_2 = \vartheta(1 - \delta), \quad \beta_3 = -\left(\frac{1}{2}\right) \rho \vartheta \delta (1 - \delta).$$

Then, Eq. (6) can be written as follows according to this new parametrization.

$$Y^* = \beta_0 + \beta_1 X_1^* + \beta_2 X_2^* + \beta_3 X_3^* + \varepsilon. \quad (7)$$

The application of the ordinary least squares method yields the following parameter estimations (Mahaboob et al., 2017),

$$\hat{\gamma} = e^{\hat{\beta}_0}, \quad \hat{\delta} = \frac{\hat{\beta}_1}{\hat{\beta}_1 + \hat{\beta}_2}, \quad \hat{\vartheta} = \hat{\beta}_1 + \hat{\beta}_2, \quad \hat{\rho} = -2 \left(\frac{\hat{\beta}_1 + \hat{\beta}_2}{\hat{\beta}_1 \hat{\beta}_2}\right) \hat{\beta}_3 \quad (8)$$

The disadvantage of this approach is that it gives reliable results if  $\rho$  is close the point zero (Thursby & Lovell, 1978).

The substitution elasticity of (EOS)  $\sigma$  is a function of  $\rho$  and estimated as,

$$\hat{\sigma} = \frac{1}{1 + \hat{\rho}}.$$

## 2.4. Nested CES Production Function

A nested production function is given by Henningsen et al. (2019) and Kemfert (1998),

$$Q_t = e^{mt} A \left[ a (b K_t^{-\alpha} + (1 - b) E_t^{-\alpha})^{\beta/\alpha} + (1 - a) L_t^{-\beta} \right]^{-\gamma/\beta}$$

where  $a$  and  $b$  denote the share parameters denoting input factor contributions to output.  $\alpha$  and  $\beta$  denote the substitution parameters,  $A \geq 0$  represents the productivity (efficient),  $m$  denotes the annual rate of technological

change,  $t$  is the time in years and  $Q$  denotes the output. In the single level CES function, all input factors have the same substitution elasticity with each other. However, the nested CES function allows the different substitution elasticities between the factors.

When the model is applied the real data, firstly capital and energy combined into an intermediate input using a two-input CES function with share parameter  $b$  and substitution parameter  $\alpha$ . Secondly, this intermediate input is combined with labor  $L$  into output  $Q$  using another CES function with share parameter  $a$  and substitution parameter  $\beta$ .

$$\begin{aligned} Q_t &= Ae^{mt} X^{-\gamma/\beta} \\ X &= aY^{\beta/\alpha} + (1-a)L^{-\beta} \\ Y &= bK^{-\alpha} + (1-b)E^{-\alpha} \\ \rho_{in} &= \frac{1}{1+\alpha} \quad \text{and} \quad \rho_{out} = \frac{1}{1+\beta} \end{aligned}$$

$\rho_{in}$  and  $\rho_{out}$  are inner and outer nested substitution parameters, respectively.

The parameters of nested CES function is estimated using non-linear least squares method as,

$$\min_{A,m,a,b,\alpha,\beta} \sum_t \left( \ln Q_t - mt - \ln A + \frac{1}{\beta} \ln [a(bK_t^{-\alpha} + (1-b)E_t^{-\alpha})^{\beta/\alpha} + (1-a)L_t^{-\beta}] \right)^2$$

To estimate the parameters of CES function, Kemfert (1998) is used the statistical software SHAZAM.

### 3. TRANSLOG PRODUCTION FUNCTION

The Translog function belongs to the quadratic response surface methodology. The transcendental logarithmic function (Translog production function) was first introduced by (Christensen et al., 1973). The Translog production function is a more general form of variable elasticity of substitution. It does not impose any restrictions on the substitutability between different input factors. A Translog production function can be view as a second-order Taylor approximation for arbitrary function (Lin & Liu, 2017). The Translog function is widely used to detect the substitution effect of explanatory variables. The interactions between the components of interested system may be described as a quadratic response surface as follows,

$$\hat{y} = a_0 + a_1x_1 + a_2x_2 + a_3x_3 + a_{12}x_1x_2 + a_{13}x_1x_3 + a_{23}x_2x_3 + a_{11}x_1^2 + a_{22}x_2^2 + a_{33}x_3^2$$

Generally, a Translog production function is described as follows;

$$\ln Q_t = \beta_0 + \sum_i \beta_i \ln X_i + \sum_i \beta_{ii} (\ln X_i)^2 + \frac{1}{2} \sum_{i \neq j} \beta_{ij} (\ln X_i)(\ln X_j) + \varepsilon \quad (9)$$

Using the symmetry property of partial derivatives, i.e.  $\frac{1}{2} (\beta_{ij} + \beta_{ji}) = \beta_{ij}$ , we will use the following form of the Translog production function in practice,

$$\ln Q_t = \beta_0 + \sum_{i=1}^n \beta_i \ln X_i + \sum_{i=1}^n \beta_{ii} (\ln X_i)^2 + \sum_{j>1}^n \beta_{ij} (\ln X_i)(\ln X_j) + \varepsilon \quad (10)$$

where  $Q$  is the output,  $X_i$  are inputs and  $\beta_0$ ,  $\beta_i$  and  $\beta_{ij}$  are parameters to be estimated. Parameter  $\beta_0$  denotes the technology level.

Generally, response surface function with  $n -$  variables is estimated as follows. Polynomial coefficients are determined based on least squares regression method. We assume that there are  $k$  observation points.

$$Q = \begin{bmatrix} \ln Q_1 \\ \ln Q_2 \\ \vdots \\ \ln Q_k \end{bmatrix}$$

$$\mathbf{X} = \begin{bmatrix} 1 & \ln X_{11} & \cdots & \ln X_{1n} & (\ln X_{11})^2 & \cdots & (\ln X_{1n})^2 & \ln X_{11} \ln X_{12} & \cdots & \ln X_{1n} \ln X_{1n-1} \\ 1 & \ln X_{21} & \cdots & \ln X_{2n} & (\ln X_{21})^2 & \cdots & (\ln X_{2n})^2 & \ln X_{21} \ln X_{22} & \cdots & \ln X_{2n} \ln X_{2n-1} \\ \vdots & \vdots & \vdots & \vdots & \vdots & \vdots & \vdots & \vdots & \vdots & \vdots \\ 1 & \ln X_{k1} & \cdots & \ln X_{kn} & (\ln X_{k1})^2 & \cdots & (\ln X_{kn})^2 & \ln X_{k1} \ln X_{k2} & \cdots & \ln X_{kn} \ln X_{kn-1} \end{bmatrix}$$

$$\boldsymbol{\beta} = [\beta_0 \quad \beta_1 \quad \cdots \quad \beta_n \quad \beta_{11} \quad \cdots \quad \beta_{nn} \quad \beta_{12} \quad \cdots \quad \beta_{n,n-1}]^T$$

$$\boldsymbol{\varepsilon} = [\varepsilon_1 \quad \varepsilon_2 \quad \cdots \quad \varepsilon_n]^T$$

$$\mathbf{Q} = \mathbf{X}\boldsymbol{\beta} + \boldsymbol{\varepsilon}$$

$$\hat{\boldsymbol{\beta}} = (\mathbf{X}^T \mathbf{X})^{-1} \mathbf{X}^T \mathbf{Q}$$

The elasticity of output with respect to input  $X_i$  is given as,

$$f_i = \frac{\partial Q}{\partial X_i} \frac{X_i}{Q} = \beta_i + \sum_{j=1}^n \beta_{ij} \ln X_j \quad (11)$$

The marginal product of input  $X_i$  is given as,

$$y_i = \frac{\partial Q}{\partial X_i} = \left[ \beta_i + \sum_{j=1}^n \beta_{ij} \ln X_j \right] \cdot \frac{Q}{X_i} \quad (12)$$

A Translog production function with ( $n = 3$ ) three input factors  $Q = f(K, L, E)$  which includes the capital stock, labor force and energy consumption is defined as;

$$\ln(Q_t) = \beta_0 + \beta_K \ln K_t + \beta_L \ln L_t + \beta_E \ln E_t + \beta_{KK} (\ln K_t)^2 + \beta_{LL} (\ln L_t)^2 + \beta_{EE} (\ln E_t)^2 + \beta_{KL} (\ln K_t \ln L_t) + \beta_{KE} (\ln K_t \ln E_t) + \beta_{LE} (\ln L_t \ln E_t) \quad (13)$$

In order for a production function to have consistent and desired properties the following three conditions are required, *i*) monotonically increasing, *ii*) continuity, *iii*) exact concave. A Translog function generally satisfies these conditions. The exact concavity property of Translog function is tested using the Hessian matrix.

The output elasticities with respect to input factors are as follows:

The output elasticity of Capital,

$$f_K = \frac{dQ/Q}{dK/K} = \beta_K + \beta_{KL} \ln L_t + \beta_{KE} \ln E_t + 2\beta_{KK} \ln K_t$$

The output elasticity of Labor force,

$$f_L = \frac{dQ/Q}{dL/L} = \beta_L + \beta_{LK} \ln K_t + \beta_{LE} \ln E_t + 2\beta_{LL} \ln L_t$$

The output elasticity of Energy,

$$f_E = \frac{dQ/Q}{dE/E} = \beta_E + \beta_{KE} \ln K_t + \beta_{LE} \ln L_t + 2\beta_{EE} \ln E_t .$$

The elasticity of substitution is described by the ratio between the percentage changes in the proportion of input factors. Substitution elasticity indicates how hard to substitute one input factor with the other. It is varying zero to infinity. The substitution elasticity between different factors is given as Lin and Ahmad (2016) and Lin and Liu (2017),

The substitution elasticity between Capital and Labor,

$$\sigma_{KL} = \left[ 1 + \left[ -\beta_{KL} + \left( \frac{f_K}{f_L} \right) \beta_{LL} \right] (-f_K + f_L)^{-1} \right]^{-1}$$

The substitution elasticity between Capital and Energy,

$$\sigma_{KE} = \left[ 1 + \left[ -\beta_{KE} + \left( \frac{f_K}{f_E} \right) \beta_{EE} \right] (-f_K + f_E)^{-1} \right]^{-1}$$

The substitution elasticity between Labor and Energy,

$$\sigma_{LE} = \left[ 1 + \left[ -\beta_{LE} + \left( \frac{f_L}{f_E} \right) \beta_{EE} \right] (-f_L + f_E)^{-1} \right]^{-1}.$$

### 3.1. Estimation of Translog Production Function

The Translog function can be considered as a second-order Taylor approximation of an arbitrary function. It is also similar to a linear regression model according to coefficients. Thus, the parameters of Translog production function in Eq. (13) can be estimated using the Ordinary Least Square (OLS) method.

### 3.2. Ridge Regression

The linear regression model is given by,

$$Y = \beta X + e$$

where  $Y$  is a vector of the dependent variable,  $X$  describes  $n \times p$  explanatory variables.  $e$  is random error. The assumptions of regression model are that  $E(e) = 0$ ,  $Var(e) = \sigma^2 I_n$ ,  $e$  is a random variable that has a normal distribution. There is not a relationship between independent variables and residuals.

The collinearity phenomena occur when there is linear or approximately linear relationship between two or more independent variables. In the existence of collinearity in the regression model, The OLS method is to be biased and singular. To obtain sensitive parameter estimation, the collinearity must be eliminated. In this study, the independent variables without removing from the model, to eliminate the collinearity, we will use the ridge regression estimator. We may detect the existing multicollinearity using one of the following methods (NCSS Statistical Software, 2019):

- (1) Correlation coefficient: If the correlation coefficient  $r > 0,75$ , we suspect from the collinearity.
- (2) Condition numbers: The eigenvalues of the correlation matrix created for the independent variables are close to zero, indicating multicollinearity. The condition number can be used instead of the numerical values of the eigenvalues. If the condition numbers are large, multicollinearity exists.
- (3) Variance Inflation Factor (VIF): VIF value is calculated as,

$$C_{ij} = \frac{1}{1 - R_{ij}}$$

where,  $R_{ij}$  is partial correlation. If  $C_{ij} > 10$ , there is collinearity.

Ridge regression is a biased regression estimation method. Ridge regression estimator has proposed by Hoerl & Kennard (1970). Ridge regression method is used to eliminate the collinearity problem in data analysis. Ridge regression is an improvement version of OLS method.

In the presence of multicollinearity, a constant small value of  $k$  is added to the diagonal elements in correlation matrix ( $X'X$ ) to reduce the dependence on independent variables. Ridge estimator is given by,

$$\hat{\beta}(k) = (X'X + kI)^{-1}X'Y \tag{14}$$

where  $k$  ( $0 < k < 1$ ) is ridge parameter (shrinkage parameter) and  $I$  is the identity matrix. When  $k = 0$  the ridge estimator  $\hat{\beta}$  is the OLS estimation (Hrishikesh D. Vinod, 1978). Covariance matrix for ridge estimator is,

$$Var(\hat{\beta}) = \sigma^2(X'X + kI)^{-1}X'X(X'X + kI)^{-1}$$

where  $\hat{\sigma}^2 = \frac{1}{n-p} \sum_{i=1}^n e_i^2$  and  $e_i = y_i - \hat{y}_i$ . Total MSE of the ridge estimator is given by (Hoerl & Kennard, 1970).

$$MSE(\hat{\beta}) = \sigma^2 \sum_{i=1}^p \lambda_i(\lambda_i + k)^{-1} + k^2 \beta'(X'X + kI)^{-2} \beta$$

where  $\lambda_i$  are the eigenvalue of ( $X'X$ ) correlation matrix. The choice of appropriate  $k$  value (a) the regression coefficients must be stable, (b) Variance Inflation Factor (VIF) must be small. In the literature, there are different methods to obtain optimal value of ridge parameter  $k$ . The most popular of them is that the  $\hat{\beta}(k)$  values are plotted with respect to the values of  $k$ , then the value of  $\hat{\beta}(k)$  that is stable is selected as the optimal ridge parameter  $k$ .

Let the eigenvalues of  $(X'X)$  correlation matrix  $\lambda_{\max} = \lambda_1 > \lambda_2 > \dots > \lambda_p = \lambda_{\min}$ , then

$$k \leq \frac{\lambda_{\max} - 100\lambda_{\min}}{99}$$

To estimate the value of  $k$  is given by Muniz and Kibria (2009),

$$k = \left( \prod_{i=1}^p \frac{1}{m_i} \right)^{1/p}, \quad m_i = \left( \frac{\hat{\sigma}^2}{\hat{\beta}_i^2} \right)^{1/2}.$$

VIF show how the variance of an estimator is inflated by the presence of multicollinearity. When the variance of an estimator  $R_{ij}$  approaches 1, collinearity increases. Any value of VIF that is greater than 10 strongly indicates the presence of collinearity.

### 3.3. Holt-Winter's Method

We will use the Holt-Winter's exponential smoothing method to get the basic forecast values of the Capital, Labor and Energy input variables. This method is a common seasonal forecasting method. The multiplicative Holt-Winter's method is described following three basic equations Dhakre et al. (2016), Hamilton J. D. (1994) and Prado and West (2010),

$$\begin{aligned} \text{Exponential trend for long-term trend :} & \quad S_t = \alpha \left( \frac{y_t}{I_{t-p}} \right) + (1 - \alpha)(S_{t-1} + b_{t-1}) \\ \text{Trend smoothing} & \quad : \quad b_t = \beta(S_t - S_{t-1}) + (1 - \beta)b_{t-1} \\ \text{Seasonal smoothing} & \quad : \quad I_t = \gamma \left( \frac{y_t}{S_t} \right) + (1 - \gamma)I_{t-p} \\ \text{Forecasting} & \quad : \quad F_{t+m} = (S_t + b_t)I_{t+m-p} \end{aligned}$$

where  $\alpha, \beta$  and  $\gamma$  are parameters takes the values in interval  $[0,1]$ ,  $t$  is the time period,  $y_t$  is observed value of series at time  $t$ .

### 4. EMPIRICAL ANALYSIS

In this study, we use the annual GDP series as a proxy of aggregate national economic level for China economy. We estimated the future economic growth pattern of China by focusing on the 1994-2014 period. We use the annual data gross domestic product Q (0.1 billion yuan) as an output, fixed asset investment K (0.1 billion yuan), the number of employees L (10,000 people) and total energy consumption E (10,000 tons of standard coal) as input factors to analyze the China economy between 1994-2014. Data are obtained from the World Bank's World development indicators (WDI) China Statistical Yearbook and China Energy Yearbook (CSYD) as published by China's National Bureau of Statistic and by (Cheng & Han, 2017).

It was estimated the future values of GDP which is a function of capital, labor and energy input factors by using Improved GM (1,1) Model and Grey CES production function. Firstly, we investigated the effect on the economic growth of capital and labor by using CES production function. The model parameters are estimated using Kmenta approach and we predicted the economic growth.

Capital ( $K_t$ ): No capital stock data is reported in the China statistical system. The time series of capital is usually not found in economics databases. It is obtained from other sources. Capital is calculated using the perpetual inventory method (Raymond W. Goldsmith, 1951).

$$K_t = I_t + (1 - \delta_t)K_{t-1}$$

where  $K_t$  is capital stock in year  $t$ ,  $I_t$  is investment in year  $t$ . Initial capital stock  $K_0$  is determined as follows,

$$K_0 = \frac{I_0}{\overline{GDP} + 0,05}$$

Labor ( $L$ ): The number of employees. Data obtained from China Statistical Yearbook.

Energy consumption ( $E_t$ ): Energy consumption data taken from China Statistical Yearbook and APEC energy database.

#### 4.1. Parameter Estimation of CES Production Function

The regression estimation results of CES production function is given in Table1.

**Table 1.**

*The regression estimation results*

	Coefficients	Standard Error	t-Stat	P-value
Intercept	-35.987	13.039	-2.760	0.013
ln <i>K</i>	0.575	0.051	11.228	0.000
ln <i>L</i>	3.708	1.213	3.058	0.007
$\left(\ln\left(\frac{K}{L}\right)\right)^2$	0.019	0.021	0.939	0.361

Adjusted R-Square = 0.997, F-statistics = 2213.223

**Table 2.**

*Parameter values of CES production function*

$\delta$	$1 - \delta$	$\theta$	$\rho$	$\sigma$	$\gamma$	$-\theta/\rho$
0.134	0.866	4.283	-0.078	1.085	$e^{-35.987}$	54.72

Estimated parameter values of CES production function is given in Table 2. Using these values, CES function can be rewritten as,

$$\hat{Q}_{CES} = e^{-35.987} [0.134 K^{0.078} + 0.866 L^{0.078}]^{54.72} . \quad (15)$$

GDP values were estimated using Eq. (15). Accordingly, the actual and estimated values graphic obtained from Kmenta approach for GDP is presented in Figure 1. When Figure 1 is examined, it can be seen that the graph obtained from the estimated GDP values and the graph obtained from actual GDP values fit quite well.

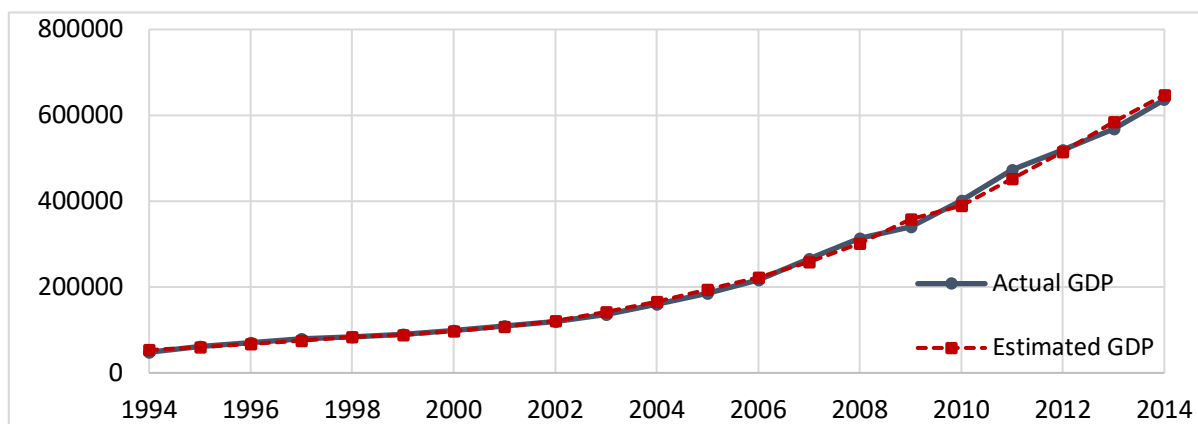

Figure 1. Actual GDP and Estimated GDP obtained from Kmenta Approach

The estimated value of elasticity of substitution  $\hat{\sigma}_{CES} = 1.085$  denotes that CES production function may be a suitable model to describe the China economic growth. According to the  $\hat{\sigma}_{CES}$  estimation, we can say that the general economy has a substitution potential between capital and labor inputs.

Substituting the input factor that has a high unit price with the input factors that have relatively lower input price, the total production costs can be reduced.

It was previously stated that  $\delta \in [0,1]$  parameter denotes the optimal distribution of the inputs. Table 2 shows the values of  $\hat{\delta} = 0.134$  and  $1 - \hat{\delta} = 0.866$ . The values of  $\hat{\delta} = 0.134$  and  $1 - \hat{\delta} = 0.866$  imply the distribution rate (share) of total output(*Q*) via capital (values of building, lands, machinery, other tools etc.) and labor (wages and salaries), respectively. Distribution parameter  $\delta$  reflects capital intensity in production (Klump, Mcadam, & Willman, 2012). According to these results, we can say that the contribution rate of a unit of capital to production is 0.134, and the contribution rate of a unit of labor to production is 0.866.



Parameter  $\hat{\vartheta} = 4.283$  represents the elasticity of scale, this result implies that China economy has increasing return to scale.

#### 4.2. Translog production model

In this section, we want to build a Translog production function with the capital, labor and energy input factors. Due to interaction and squared terms of the input factors in Eq. (13), the model is likely to suffer from severe multicollinearity. So before establishing a regression equation for Translog production function, we must detect the multicollinearity existing (Lin & Xie, 2014).

In this study, NCSS 2007 software was used in parameter estimation process. In order to detect the multicollinearity, the multicollinearity test was firstly performed in the NCSS program. As can be seen from Table 3, the condition number obtained as a result of this test is a very large value, so the existence of a multicollinearity problem is assured. Then, regression analysis was performed for Translog production function.

**Table 3.**  
*Multicollinearity Test*

Variable	Detection tolerance	R <sup>2</sup>	VIF	Multicollinearity problem is present?	Condition Number
GDP	0.3%	99.7%	328.90	True	27112687.43
K	0.7%	99.3%	152.89	True	
L	13.4%	86.6%	7.45	True	
E	1.8%	98.2%	55.64	True	

Table 4 shows the estimation results of the Ridge regression with the Ridge parameter  $k = 0.0006$ .

**Table 4.**  
*Ridge Regression Coefficient for  $k = 0.006$*

Variables	Coefficient	Std. Error	Standardized Coefficient	VIF
$\beta_0$	-22.337470			
$\ln K$	0.145865	0.027855	0.204000	4.372500
$\ln L$	1.748346	0.474985	0.091300	1.771700
$\ln E$	-0.013067	0.089362	-0.007000	6.517000
$\ln K \ln K$	0.007516	0.001731	0.240500	8.840200
$\ln L \ln L$	0.076086	0.021126	0.088900	1.755400
$\ln E \ln E$	0.001052	0.003231	0.013800	5.151300
$\ln K \ln L$	0.012340	0.002304	0.200100	4.022500
$\ln K \ln E$	0.007475	0.001070	0.173800	1.784400
$\ln L \ln E$	0.000447	0.006575	0.002900	5.340500
R-Squared: 0.9962		Sigma : 0.0669		

According to the result of Ridge regression, the R-square fitting degree value of Translog equation is 99.62% and the multicollinearity of variables is effectively eliminated. The coefficients of technological progress input and energy input are negative and other variables have positive coefficients. Since all VIF values are less than 10, multicollinearity is no longer a problem.

According to Table 4, the corresponding Ridge regression equation can be written as follows,

$$\ln \hat{Q}_t = -22.337470 - 0.145865 \ln K_t + 1.748346 \ln L_t + -0.013067 \ln E_t + 0.007516 (\ln K_t)^2 + 0.076086 (\ln L_t)^2 + 0.001052 (\ln E_t)^2 + 0.012340 (\ln K_t \ln L_t) + 0.007475 (\ln K_t \ln E_t) + 0.000447 (\ln L_t \ln E_t) .$$

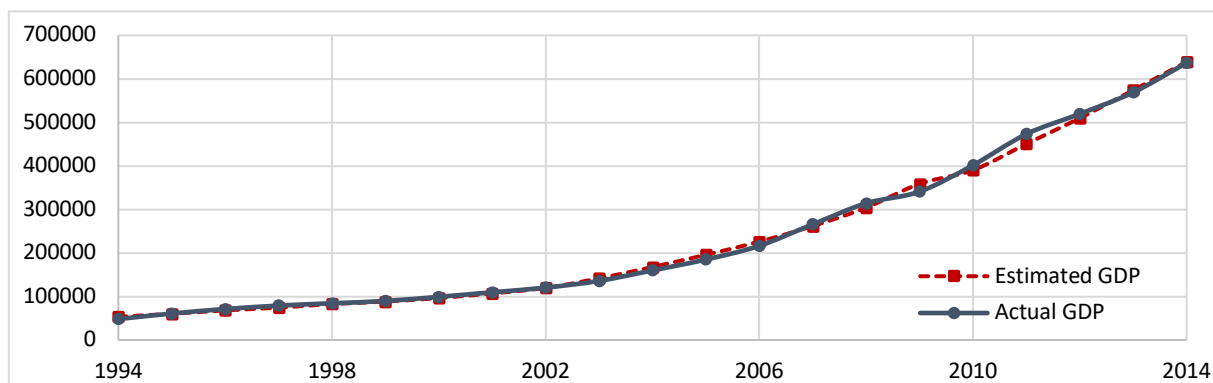

Figure 2. Actual GDP and Estimated GDP according to Ridge Regression.

**Table 5.**  
Output elasticities for each input

Year	$f_K$	$f_L$	$f_E$
1994	0.51713	1.89821	0.08939
1995	0.52015	1.90034	0.09074
1996	0.52277	1.90213	0.09187
1997	0.52414	1.90317	0.09250
1998	0.52593	1.90469	0.09339
1999	0.52690	1.90534	0.09379
2000	0.52875	1.90662	0.09460
2001	0.53096	1.90820	0.09559
2002	0.53382	1.91026	0.09688
2003	0.53864	1.91358	0.09901
2004	0.54342	1.91683	0.10111
2005	0.54770	1.91989	0.10304
2006	0.55167	1.92273	0.10484
2007	0.55562	1.92563	0.10666
2008	0.55981	1.92867	0.10858
2009	0.56418	1.93201	0.11064
2010	0.56637	1.93354	0.11162
2011	0.57013	1.93631	0.11336
2012	0.57325	1.93868	0.11482
2013	0.57622	1.94093	0.11622
2014	0.57927	1.94289	0.11751
Average	0.54556	1.91860	0.10220

The output elasticities of variables of capital, labor and energy in Table 5 are given by years. We see that the output elasticity change with the time period  $t$ . These values represent that the output variables value fluctuation according to the sensitivity of input variables. Then, elasticities of substitution for each input factor are calculated and shown in Table 6.

In accordance with Table 6, the elasticity of substitution between the pairs of capital, labor and energy is positive. It means that these variables can be substitute. Technological development increases economic growth. Technological progress is described by the output mines the contribution of capital, labor and energy. We can calculate the contribution rate of technological progress to output growth as,

$$\alpha_A(t) = 1 - \alpha_K(t) - \alpha_L(t) - \alpha_E(t)$$

where,

$$\alpha_K(t) = f_K(t) \frac{\dot{K}_t / Q_t}{K_t / Q_t}, \quad \alpha_L(t) = f_L(t) \frac{\dot{L}_t / Q_t}{L_t / Q_t}, \quad \alpha_E(t) = f_E(t) \frac{\dot{E}_t / Q_t}{E_t / Q_t}.$$

In the investigated time period, the contribution rate of technological progress to total GDP growth is on average 3.52%.

**Table 6.**  
*Substitution elasticity of input factors*

Year	$\sigma_{KL}$	$\sigma_{KE}$	$\sigma_{LE}$
1994	0.99396	0.99677	1.01225
1995	0.99389	0.99665	1.16627
1996	0.99382	0.99656	1.09318
1997	0.99379	0.99651	1.00486
1998	0.99375	0.99643	0.99975
1999	0.99373	0.99640	0.99975
2000	0.99368	0.99634	0.99975
2001	0.99363	0.99627	0.99975
2002	0.99356	0.99618	0.99975
2003	0.99344	0.99603	0.99975
2004	0.99332	0.99590	0.99975
2005	0.99322	0.99578	0.99975
2006	0.99313	0.99568	0.99975
2007	0.99303	0.99558	0.99975
2008	0.99293	0.99548	0.99975
2009	0.99283	0.99537	0.99975
2010	0.99278	0.99532	0.99975
2011	0.99269	0.99524	0.99975
2012	0.99262	0.99518	0.99975
2013	0.99255	0.99511	0.99975
2014	0.99247	0.99507	0.99976
Average	0.99328	0.99590	1.01297

In addition to the parameter estimations for capital, labor and labor input factors, the next period data of the current dataset belong to these input factors were forecasted with the help of Holt-Winter's model. Then, estimated capital, labor and energy data were compared with the actual data. See Figure3, Figure 4 and Figure 5 for relevant comparisons.

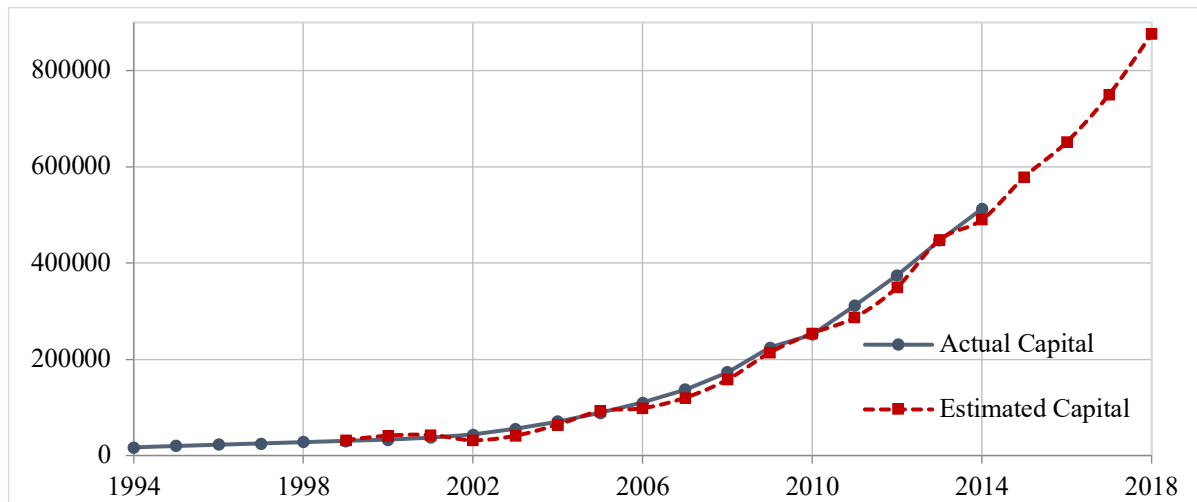

Figure 3. Estimated Capital according to Holt Winter's Method

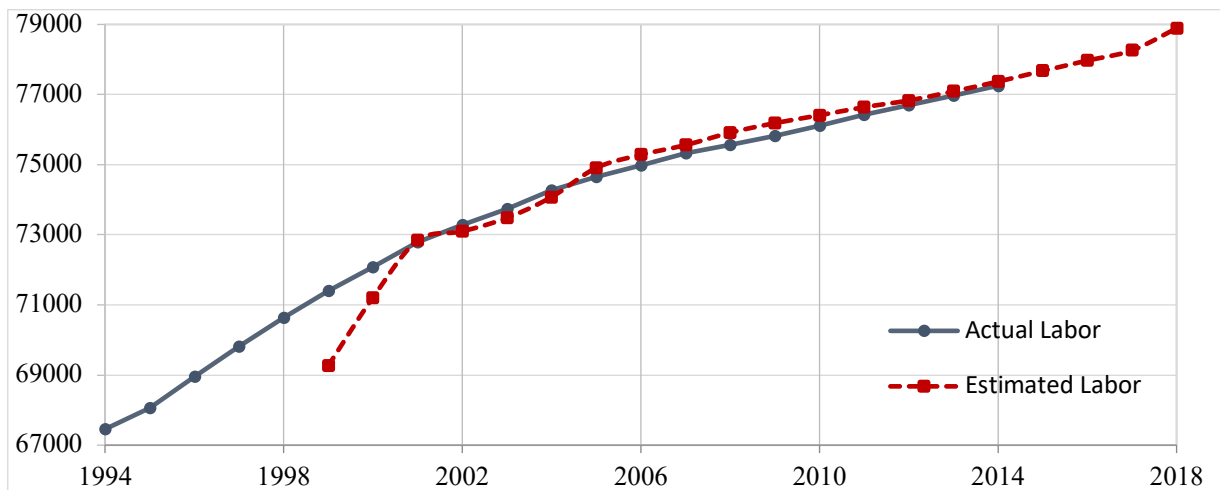

Figure 4. Estimated Labor according to Holt Winter's Method

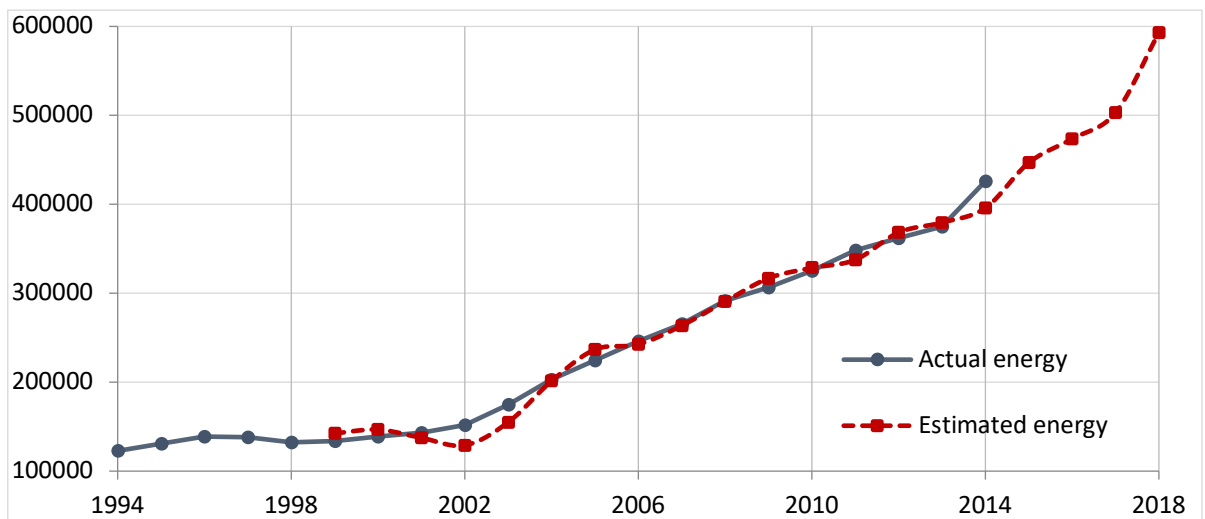

Figure 5. Estimated Energy according to Holt Winter's Method

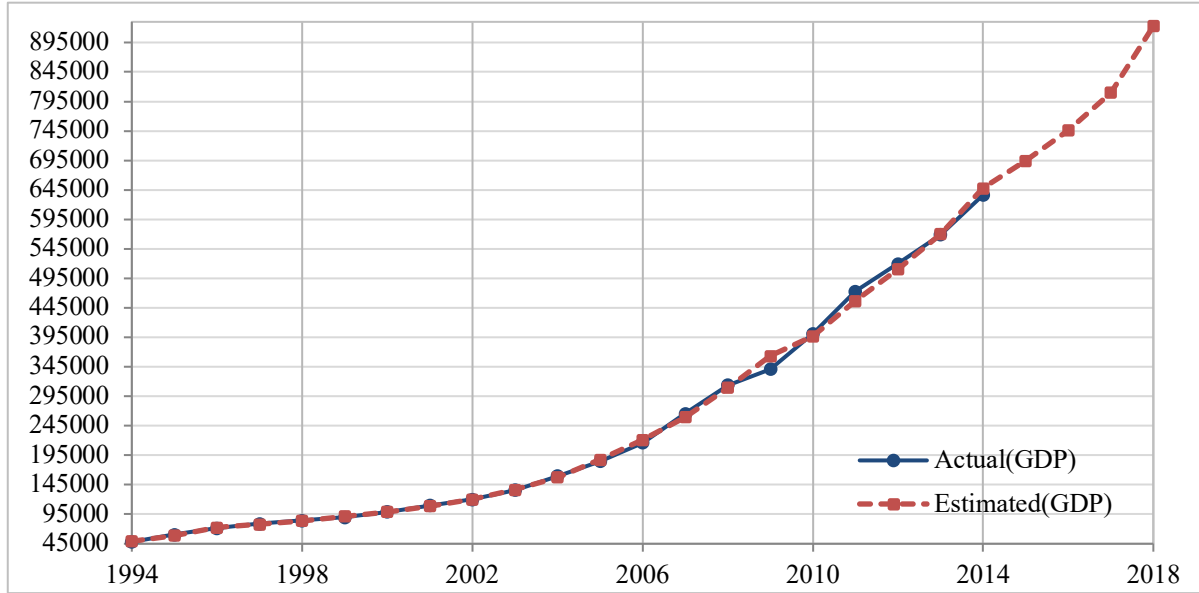

Figure 6. Estimated GDP according to Holt Winter's Method

The study showed that the triple exponential smoothing method can be an appropriate approach for level estimation of capital, labor and energy inputs. Here, as a control structure, we wanted to compare the GDP data we obtained with the results estimated by the IMF for the Translog production function. Table 7 was created for this purpose. When Table 7 is examined, it is seen that the estimation GDP results we obtained are quite close to the estimation obtained by the IMF.

**Table 7.**  
Comparison with the estimated GDP by IMF and estimated GDP

Year	Estimated GDP (billion yuan)	Estimated GDP by IMF (billion yuan)	Actual GDP (billion yuan)
2012	510619.59	534123	519470.1
2013	570123.45	588018.8	568845
2014	570123.45	636139	636462.7
2015	694147.84	692391	
2016	745874.42	742082.3	
2017	810181.87	795409.2	
2018	922848.73	856923.6	

### 4.3. Error Analysis

Error Analysis is needed for examining the precision of forecasted results. The mean absolute percentage error (MAPE) is one of the most widely used methods which is evaluation of forecasting error, due to its advantages of scale-independency and interpretability (Kim & Kim, 2016). The MAPE can be defined as,

$$MAPE = \frac{1}{n} \sum_{t=1}^n \frac{|Q_t - \hat{Q}_t|}{Q_t}$$

Where  $Q_t$  is the actual value (Makridakis, Wheelwright, & Hyndman, 2008; Yıldırım & Başeğmez, 2016).  $\hat{Q}_t$  is also forecasting value at time t.  $n$  is the number of periods forecasted. MAPE reference values for forecasting accuracy are shown in Table 8 (Lewis, 1982).

Accordingly, error analyses for both Translog and CES production functions were performed using MAPE and the relevant results are given in Table 9. According to Table 9, the MAPE value for the Translog production function is 3.39%, and the MAPE value for the CES production function is 3.31%. It can be said that the estimation process made in line with these values is highly accurate.

**Table 8.**

*MAPE reference values for forecasting accuracy*

<b>MAPE</b>	<b>Forecasting Accuracy</b>
Less than 10%	Highly accurate
11% to 20%	Good forecast
21% to 50%	Reasonable forecast
51% or more	Inaccurate forecast

**Table 9.**

*MAPE values for Translog and CES production functions*

	<b>MAPE</b>	<b>Forecasting Accuracy</b>
<b>Translog production function</b>	3.39%	Highly Accurate
<b>CES production function</b>	3.31%	Highly accurate

## 5. CONCLUSION

In this paper, CES and Translog production function model are implemented to estimate the future values of the GDP which is an indicator of China economic growth with capital, labor and energy input factors.

Firstly, we implemented the CES production model with capital and labor input factors to observed data. The findings of CES model reveal that the elasticity of substitution between capital - labor bundle is  $\sigma = 1.085$  and MAPE value is 0.03423. The CES model with capital and labor inputs gives a reliable forecast of GDP, the nested CES production model can give more reliable results for large data set. Because we have a small number of data, we did not use the nested CES model in the real application.

Secondly, we implemented the quadratic Translog production function with capital, labor and energy inputs to the dataset. In the empirical analysis, it is found that multicollinearity between variables. To eliminate the multicollinearity, it is used to the Ridge regression method.

The Translog function is more convenient than CES function because it has a very flexible structure. The output elasticities of input factors which are changing by time are calculated by using the fitted model. Empirical findings show that Ridge regression parameters are consistent with the actual economic situation and Translog production function is a good explanatory model for China GDP values.

The output elasticity of each input factor and the elasticity of substitution between these input factors are analyzed. The output elasticities of capital, labor and energy are indicated that all of the input factors have a significant positive impact on China's economy in the studied period. The output elasticity of labor is slightly larger than the capital and energy elasticities. This also shows that labor input has a leading role in promoting economic growth. The fluctuation range of output elasticities of capital and labor is stable by years, however, the output elasticity of energy is gradually increasing by years. The contribution rate of technological progress to total GDP growth is found on average 3.52% in the investigated time period.

Finally, in general, the total production of the China economy highly depends on labor and capital inputs, besides the effect of energy input is relatively small.

There are also some limited cases of the study. The small number of data is the most important limitation. For this reason, the sensitivity of the estimation results obtained is debatable. However, it is difficult to reach data on especially capital and labor force in the long run. In future studies, more sensitive analyzes can be made by using machine learning techniques with more data.

## REFERENCES

- Arrow, K. J., Chenery, H. B., Minhas, B. S., & Solow, R. M. (1961). Capital-Labor Substitution and Economic Efficiency. *The Review of Economics and Statistics*, 43(3), 225–250. Retrieved from [http://www.aae.wisc.edu/aae705/References/Arrow\\_etal\\_1961.pdf](http://www.aae.wisc.edu/aae705/References/Arrow_etal_1961.pdf)
- Benhabib, J., & Spiegel, M. M. (1994). The role of human capital in economic development evidence from aggregate cross-country data. *Journal of Monetary Economics*, 34(2), 143–173. [https://doi.org/10.1016/0304-3932\(94\)90047-7](https://doi.org/10.1016/0304-3932(94)90047-7)
- Cheng, M., & Han, Y. (2017). Application of a New Superposition CES Production Function Model. *Journal of Systems Science and Information*, 5(5), 462–472. <https://doi.org/10.21078/JSSI-2017-462-11>
- Christensen, L. R., Jorgenson, D. W., & Lau, L. J. (1973). Transcendental Logarithmic Production Frontiers. *The Review of Economics and Statistics*, 55(1), 28–45.
- Dhakre, D. S., Sarkar, K. A., & Manna, S. (2016). Forecast Price of Brinjal By Holt Winters Method in West Bengal Using Ms Excel. *International Journal of Bio-Environment and Agricultural Sciences*, 2(1), 232–236.
- Hamilton J. D. (1994). *Time-Series Analysis*. Princeton: Princeton University Press. <https://doi.org/10.2307/1270781>
- Henningsen, A., & Henningsen, G. (2012). On Estimation of The CES Production Function-Revisited. *Economics Letters*, 115(1), 67–69. <https://doi.org/10.1016/j.econlet.2011.12.007>
- Henningsen, A., Henningsen, G., & Van der Werf, E. (2019). Capital-Labour-Energy Substitution in A Nested CES Framework: A Replication and Update of Kemfert (1998). *Energy Economics*, Article in. <https://doi.org/10.1016/j.eneco.2017.12.019>
- Hoerl, A. E., & Kennard, R. W. (1970). Ridge Regression : Applications to Nonorthogonal Problems. *Technometrics*, 12(1), 69–82.
- Hoff, A. (2002). *The translog approximation of the constant elasticity of substitution production function with more than two input variables*. Fødevareøkonomisk Institut. <http://curis.ku.dk/ws/files/135535225/14.pdf.pdf>
- Hossain, M. M., Majumder, A. K., & Basak, T. (2013). An application of non-linear cobb-douglas production function to selected manufacturing industries in Bangladesh. *Open Journal of Statistics*, (3), 173–178. <https://doi.org/10.4236/ojs.2012.24058>
- Hrishikesh D. Vinod. (1978). A Survey of Ridge Regression and Related Techniques for Improvements over Ordinary Least Squares. *The Review of Economics and Statistics*, 60(1), 121–131.
- Irz, X., & McKenzie, V. (2008). Profitability and technical efficiency of aquaculture systems in pampaanga, philippines Profitability and technical efficiency of aquaculture systems in Pampanga, Philippines. *Aquaculture Economics & Management*, 7(3–4), 195–211. <https://doi.org/10.1080/13657300309380340>
- Kemfert, C. (1998). Estimated substitution of a nested CES production function approach for Germany. *Energy Economics*, 20, 249–264. [https://doi.org/10.1016/S0140-9883\(97\)00014-5](https://doi.org/10.1016/S0140-9883(97)00014-5)
- Kim, S., & Kim, H. (2016). A new metric of absolute percentage error for intermittent demand forecasts. *International Journal of Forecasting*, 32(3), 669–679. <https://doi.org/10.1016/J.IJFORECAST.2015.12.003>
- Klump, R., Mcadam, P., & Willman, A. (2012). The normalized ces production function: Theory and empirics. *Journal of Economic Surveys*, 26(5), 769–799. <https://doi.org/10.1111/J.1467-6419.2012.00730.X>
- Kmenta, J. (1967). On Estimation of the CES Production Function. *International Economic Review*, 8(2), 180–189.
- Lagomarsino, E. (2020). Estimating elasticities of substitution with nested CES production functions: Where do we stand? *Energy Economics*, 88(104752).
- Lewis, C. D. (1982). *Industrial and business forecasting methods: A practical guide to exponential smoothing and curve fitting*. Butterworth Scientific.
- Lin, B., & Ahmad, I. (2016). Energy substitution effect on transport sector of Pakistan based on trans-log production function. *Renewable and Sustainable Energy Reviews*, 56, 1182–1193. <https://doi.org/10.1016/j.rser.2015.12.012>
- Lin, B., & Liu, W. (2017). Estimation of energy substitution effect in China's machinery industry–based on the corrected formula for elasticity of substitution. *Energy*, 129, 246–254. <https://doi.org/10.1016/j.energy.2017.04.103>
- Lin, B., & Xie, C. (2014). Energy substitution effect on transport industry of China-based on trans-log production function. *Energy*, 67, 213–222. <https://doi.org/10.1016/j.energy.2013.12.045>
- Lloyd, P. J., & MacLaren, D. (2002). Measures of trade openness using CGE analysis. *Journal of Policy Modeling*, 24(1), 67–81. [https://doi.org/10.1016/S0161-8938\(01\)00096-5](https://doi.org/10.1016/S0161-8938(01)00096-5)
- Lucas Jr., R. E. (1988). On the mechanics of economic development. *Journal of Monetary Economics*, 22(1), 3–4. [https://doi.org/10.1016/0304-3932\(88\)90168-7](https://doi.org/10.1016/0304-3932(88)90168-7)
- Mahaboob, B., Venkateswarlu, B., & Balasiddamuni, P. (2017). Estimation of Parameters of Generalized Cobb-

- Douglas production Functional Model. *IJPT*, 9(1), 29181–29188.
- Makridakis, S., Wheelwright, S., & Hyndman, R. (2008). *Forecasting methods and applications*. John Wiley & Sons.
- Mankiw, N.G., Romer, D., & Weil, D. (1992). A contribution to the empirics of Economic Growth. *The Quarterly Journal of Economics*, (152), 407–437. <https://doi.org/10.1016/j.jpplmod.2014.01.001>
- McFadden, D. (1963). Constant elasticity of substitution production functions. *The Review of Economic Studies*, 30(2), 73–83. Retrieved from <https://www.jstor.org/stable/2295804>
- McFarland, J. R., Reilly, J. M., & Herzog, H. J. (2004). Representing energy technologies in top-down economic models using bottom-up information. *Energy Economics*, 26(4), 685–707. <https://doi.org/10.1016/j.eneco.2004.04.026>
- Muniz, G., & Kibria, B. M. G. (2009). On some ridge regression estimators: An empirical comparisons. *Communications in Statistics: Simulation and Computation*, 38(3), 621–630. <https://doi.org/10.1080/03610910802592838>
- NCSS Statistical Software. (2019). *Ridge Regression*. NCSS.com.
- Onalan, O., & Basegmez, H. (2018). Estimation of economic growth using Grey Cobb-Douglas production function: An application for US economy. *Journal of Business, Economics and Finance*, 7(2), 178–190. <https://doi.org/10.17261/Pressacademia.2018.840>
- Papageorgiou, C., & Saam, M. (2008). Two-level CES production technology in the solow and diamond growth models. *Scandinavian Journal of Economics*, 110(1), 119–143. <https://doi.org/10.1111/j.1467-9442.2008.00529.x>
- Prado, R., & West, M. (2010). *Time series: Modelling, Computation and Inference*. CRC Press.
- Raymond W. Goldsmith. (1951). *A Perpetual Inventory of National Wealth* (Vol. 14). In *Studies in Income and Wealth*. <https://doi.org/DOI.10.1002/chem.200903127>
- Romer, P. M. (1986). Increasing returns and long-run growth. *Journal of Political Economy*, 94(5), 1002–1037. <https://doi.org/10.1086/261420>
- Şanlı, D., & Konukman, A. (2021). The impact of high-tech exports on income: Findings on the Translog production function. *Istanbul Journal of Economics*, 71(2), 457–498. <https://doi.org/10.26650/ISTJECON2021-974011>
- Songur, M. (2017). Türkiye’de beşeri sermaye ve fiziksel sermaye arasındaki ikame olanakları: Translog üretim fonksiyonu yaklaşımı. *Çankırı Karatekin Üniversitesi İİBF Dergisi*, 7(2), 201–224. <https://doi.org/10.18074/ckuiibfd.340322>
- Stern, D. I. (2011). Elasticities of substitution and complementarity. *Journal of Productivity Analysis*, 36(1), 79–89. <https://doi.org/10.1007/s11123-010-0203-1>
- Thursby, J. G., & Lovell, C. A. K. (1978). An Investigation of the Kmenta Approximation to the CES Function. *International Economic Review*, 19(2), 363–377. <https://www.jstor.org/stable/2526306>
- Uzawa, H. (1962). Production Functions with Constant Elasticities of Substitution. *The Review of Economic Studies*, 29(4), 291. <https://doi.org/10.2307/2296305>
- Wei, W., & Wang, Z. (2021). Impact of Industrial Air Pollution on Agricultural Production. *Atmosphere*, 12(5), 639. <https://doi.org/10.3390/ATMOS12050639>
- Yıldırım, H., & Başeğmez, H. (2016). Analysis and forecast of Turkey unemployment rate. *Global Journal of Mathematical Analysis*, 5(1), 11–15. <https://doi.org/10.14419/gjma.v5i1.6841>

### Acknowledgements

Any errors or omissions are the fault of the authors. Thank editor and anonymous referees for the useful comments.

### Authors’ contributions

Authors worked together in all stages of the article and shared the responsibilities equally in the analysis and writing stage. We take responsibility for our views. All authors have read and approved the final manuscript.

### Funding

This research did not receive any specific grant from funding agencies in the public, commercial, or not-for-profit sectors.

### Availability of data and materials

The data sources of all data analyzed during this study are introduced in the first part of “Empirical Analysis” section.

### Competing interests

I declare no potential competing interests



Makalenin Türü : Araştırma Makalesi  
Geliş Tarihi : 01.06.2022  
Kabul Tarihi : 12.10.2022

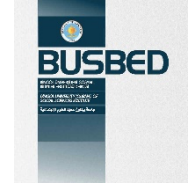

 <https://doi.org/10.29029/busbed.1124424>

## OSMANLI TOPLUMUNDA MÜHTEDİLERİN DİN DEĞİŞTİRME NEDENLERİ VE YAŞADIKLARI PROBLEMLERE DAİR BAZI ÖRNEKLER

Celalettin UZUN<sup>1</sup>

### ÖZ

Osmanlı toplumu çok kültürlü bir yapıya sahipti. Farklı inançlara sahip insanlar dini ve kültürel özgürlükler sayesinde ibadetlerini rahat, huzurlu ve güvenli bir şekilde yerine getirmişlerdir. Böylece mabetlerini yüzyıllarca yaşatarak günümüze kadar ulaştırabilmişlerdir. Öte taraftan farklı inanç ve kültürlere sahip insanlar arasında yoğun bir etkileşim de vardı. Karşılıklı etkileşimin sonunda mensubu olduğu dini değiştirerek İslam'a girenler de oluyordu. Bu tercihin altında yatan pek çok farklı etken bulunmaktaydı. Ancak bu kişilerin eski dinlerinden vazgeçerek Müslümanca yaşamaya karar verdikten sonra hangi sorunlarla karşı karşıya kaldıkları ve yaşamlarının nasıl etkilendiği bir merak konusudur.

Biz de bu çalışmada arşiv belgelerinden hareketle, öncelikle din değiştirme olgusunun altında yatan temel nedenlere kısaca değindik. Sonrasında ise yine belgelerden hareketle Osmanlı toplumunda bir kısım örneklerden yola çıkarak sonradan Müslüman olanların yaşadıkları zorluklara yer vermeye çalıştık.

Sonuç olarak kendi özgür iradeleriyle sonradan Müslüman olan kişilerin bazılarının bu tercihlerinden dolayı yakın aile ve çevresinden, gayrimüslim din adamları ile yabancı devlet konsoloslarından kaynaklı pek çok sorunla mücadele etmek zorunda kaldığı görülmektedir.

**Anahtar Kelimeler:** Osmanlı Toplumunu, Müslüman, Gayrimüslim, Mühtedi.

<sup>1</sup> Doç. Dr. Bingöl Üniversitesi, Fen Edebiyat Fakültesi, [cuzun@bingol.edu.tr](mailto:cuzun@bingol.edu.tr),  <https://orcid.org/0000-0002-7465-3309>

Article Type : Research Article  
Date Received : 01.06.2022  
Date Accepted : 12.10.2022

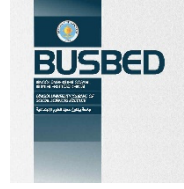

<https://doi.org/10.29029/busbed.1124424>

## SOME EXAMPLES OF THE REASONS FOR CONVERTING RELIGION AND THE PROBLEMS FACED BY CONVERTS IN THE OTTOMAN SOCIETY

Celalettin UZUN<sup>1</sup>

### ABSTRACT

Ottoman society had a multicultural structure. People of different faiths were able to perform their worship comfortably, peacefully and safely with religious and cultural freedoms. In this way, their temples have survived for centuries. On the other hand, there was an intense interaction among people with different beliefs and cultures. After mutual interactions, there were people who converted to Islam by changing their religion. There were many different factors underlying this preference. However, after giving up their old religion and deciding to live as a Muslim, it is a matter of curiosity what problems they faced and how their lives were affected in this regard.

In the present study, the main reasons underlying the phenomenon of conversion were briefly examined based on archival documents. Then, the difficulties faced by those who became Muslims were discussed by starting from some examples in the Ottoman society, again based on the documents.

As a conclusion, it was found that some of the people who later became Muslims of their own free will had to fight many problems arising from their close family and environment, non-Muslim clergy, and foreign state consuls because of these preferences.

**Keywords:** Ottoman Society, Muslim, Non-muslim, Convert.

<sup>1</sup> Assoc. Prof., Bingöl University, Faculty of Arts and Sciences, [cuzun@bingol.edu.tr](mailto:cuzun@bingol.edu.tr), <https://orcid.org/0000-0002-7465-3309>

## GİRİŞ

Osmanlı Devleti farklı iklimlerin yaşandığı geniş bir coğrafya üzerinde hâkimiyet kurmuştur. Osmanlı, hudutları dâhilinde tebaasına sınırsızca sunmuş olduğu özgürlükler sayesinde farklı dine, ırka, dile, örf ve âdete sahip insanlar asırlarca mabetlerini yaşatmış ve dini ve kültürel yapılarını korumuşlardır. Osmanlı'daki bu hoşgörü anlayışının temeli Hz. Peygamber devrine kadar uzanan İslam'ın *ehl-i zimme* hukukuna yani İslam'ın hoşgörü anlayışına dayanmaktaydı (Erkan, 2015, s. 49; Özel, 1996, s. 418-427).

Gayrimüslim tebaa, İslam adalet anlayışı çerçevesinde Osmanlı toplum hayatı içerisinde Müslüman olmaya zorlanmamıştır. Hatta Osmanlı idaresi zor durumda İslâmlaşmış olan gayrimüslimleri gerçek Müslüman saymamış, onları “sahariyan” yahut “ahriyan” adı altında Müslümanlardan farklı bir statü içerisinde değerlendirmiştir. Hâkimiyet altına alınmış bölgelerde yaşayan gayrimüslimleri (Ehl-i kitap) İslâm şeriatının tespit ettiği kurallar vasıtasıyla bir statüye koymuş ve bu kurallara saygı, başta yöneticiler olmak üzere her bir Müslüman için dinî bir ödev kabul edilmiştir (İnalçık, 2017, s.445).

Fethettiği bölgelerde uyguladığı hoşgörü politikası nedeniyle bölge halkı kendi özgür iradesiyle Müslüman olmayı tercih etmiştir. Nitekim 1431 tarihli Arnavid Sancağına ait Osmanlı tahrir kaydında, Hristiyan din adamları ve Hristiyan askerlere tımar tevcih edildiği, bu vesile ile tımar kadrosuna girmiş olan Hristiyan ailelerin bir iki nesil sonra Müslüman oldukları ve bu itibarla yeni devleti özümstedikleri görülmektedir. Yine bir kısım senyör aileler tımarlarını muhafaza etmekle beraber üç asır Hristiyan kalmışlardır. Yani tımara geçmek için Hristiyan olmaları hiçbir suretle bir engel teşkil etmiyordu. Hiç şüphesiz izlenen bu politika, Arnavutluk'ta İslamiyet'in yayılmasına büyük katkı sağlamıştır. Ayrıca bu durum yerli senyörlerin, topraklarını ellerinde tutabilmek için Müslüman olmaları şart koşulduğu iddiasının asılsız olduğunu göstermektedir. Bu topraklarda İslamlaştırma öncelikle Osmanlı devlet kadrolarına giren aristokrat arasında kendiliğinden sosyal bir hadise olarak meydana geliyor ve dinlerin yayılmasında çoğu zaman görüldüğü gibi, İslamiyet halk arasında yukarı tabakayı örnek almak suretiyle yavaş yavaş yayılıyordu. Dolayısıyla devlet kendi hâkimiyetini tanıyan ve hizmet gören unsurları, ırkı ve dini ne olursa olsun kendi kadroları içerisinde tam bir eşitlik içinde kabul etmiştir. Bu yalnızca Arnavutluk'a özel bir durum değildi. Zira bu duruma Bosna'da, Sırbistan'da, Bulgaristan'da hatta Anadolu'da rastlanılmaktadır. Bu sebepten Osmanlıda, İslamlaştırma siyasetinin başlıca bir devlet politikası olduğunu öne sürmek yanlıştır (İnalçık, 1993, s.112-114). Aksine gayrimüslim ahali kendi özgür iradeleriyle İslam dinini seçmiştir. Ancak kendi özgür iradeleriyle İslam dinine geçen bir kısım kişiler eş dost veya komşu ya da yakınlarından, Osmanlı toplum yaşamında gördükleri aynı hoşgörüyü bulamamış büyük bir mahalle baskısı altında kalmışlardır. Bu durum Osmanlı Devleti'nin son dönemlerinde zayıflamasına paralel olarak daha fazla artmıştır. Yakın akraba, çevre ve komşuların dışında gayrimüslim halk, kiliseler ve yabancı devletlerin konsolosları da duruma müdahil olmuştur. İslamiyet'i seçen kişilere karşı uygulanan baskı ve eziyetler daha fazla artarak devam etmiştir. Mühtedi eski dinine geri dönmeye zorlanmıştır.

### 1.İslam Dinini Seçme Sebepleri

Osmanlı toplumunda, İslam dinine giren kişi öncelikle Allah'ın hidayeti ve yardımıyla *Şeref-i İslâm* ile müşerref olduğunu ifade etmektedir (CBOA. C.ADL. 69/4160-1; CBOA. HR. MKT. 125/35-3; CBOA. HR. MKT. 31/99-2). Toplum tarafından bu kişiler, hidayete eren, kurtuluşa eren, doğru yolu bulan anlamında kullanılan mühtedi veya ihtida kelimesiyle tanımlanmaktadır (Köse, 2000, s.554).

Ailesinin ve soydaşlarının mensubu olduğu dini terk ederek İslam'ı seçen kişi hayatının önemli bir dönüm noktasında bulunmaktadır. Zira mensubu olduğu dinden vazgeçerek İslam dininin emirlerini kabul ederek Müslümanca yaşamaya karar vermiştir. Bu kararın benimsenmesinde pek çok unsurun etkili olduğu söylenebilir. Ancak bu hususta psikolojik, sosyolojik ve ekonomik unsurların daha fazla ön plana çıktığı görülmektedir. Zira yukarıda da belirtildiği üzere Hristiyan din adamları ve Hristiyan askerlere tımar tevcihi onların veya soylarından gelenlerin sonradan Müslüman olmalarında etkili olmuştur. Yine devlet idaresinde imtiyazlı mevki elde etmek ya da gayrimüslimlere mahsus olan vergilerden kurtulmak için yüksek Bizans aristokrasine mensup bir takım kişiler ile âlimler, sanatkârlar, hatta meşhur mutasavvıflar arasında ya kendileri veya babaları Hristiyanlıktan dönmüş olanlar vardı. Diğer taraftan Doğu Roma'nın haksızlık ve baskıları altında ağır vergilerden muzdarip olan gayrimüslim ahali Osmanlı Devleti'nin bölgeyi fethedip uyguladığı adil politika sebebiyle İslam'a veya Müslümanlara karşı bakış açılarını değiştirmiştir. Hatta bu sebepten bazı Hristiyan köyleri bütünüyle Müslüman olmuştur (Köprülü, 2019, s.128,131-132).

Osmanlı Devleti'nin Anadolu ve Balkanlarda uyguladığı bu politikada dinî ve tasavvufi zümrelerin etkin rolü olmuştur. Bu zümrelerin gayrimüslimlerle olan münasebetleri, bunlara karşı uyguladıkları gönül alma gayretleri İslami davette oldukça etkili olmuştur. Böylece bu zümreler yurt tuttıkları bölgelerde ekilemeyen ölü toprakları canlandırmakla kalmamış kurdukları dini, sosyal, eğitim kurumları ve ilim meclisleriyle ölü kalplere de şifa kaynağı olmuşlardır. Öğretileriyle İslam'ın filizlenip doğru bir şekilde yayılmasını sağlamışlardır. Gayrimüslim ahaliyi sevgi ve hoşgörü ile İslam'a davet etmekle birlikte inşa ettikleri dergâh, zaviye ve tekkelerde gayrimüslim

unsurları çalıştırmışlardır. Böylece zamanla bunlar içinde şeyh veya dervişlerden etkilenecek İslamiyet'i seçenler dahi olmuştur (Barkan, 2002, s.150).

Gönül alma amacıyla zaviye ve tekkelerin dışında cami veya mescit gibi dini kurumlarda gayrimüslim unsurlar istihdam edilmiştir. Mesela Amid kalesinin içinde bulunan mescitte loğkeşlik vazifesi günlük bir akçe ücretle Serkiz adlı gayrimüslim tarafından yerine getirilmekteydi. Yine Amid şehrinin en büyük camisinin su yollarının bakım onarım işi bir gayrimüslime verilmişti (VGMA, HD, nr. 1067, s.59). Başka şehirlerde de gayrimüslim unsurların vakıf kurumlarında istihdam edildiğine dair örneklere rastlamak mümkündür (Çakar ve Uzun, 2017, s.24-25).

Anadolu'da Mevlânâ Celâleddin'in manevi etkisiyle tek tek veya kalabalık gruplar halinde İslam'a girip onun dervişleri arasına katıldıkları hakkında pek çok menkıbe bulunmaktadır (Ocak, 1981, s.35.) Dolayısıyla Osmanlıda yolu bir Mevlevi şeyhi ya da Mevlana'nın eseri ile keşiştiği için İslamiyet'e girenler vardı. Nitekim Konya'nın Saray Sokağı Mahallesi'nde ikamet eden ve Ermeni milletinden olan Ohannes, Mevlevi Şeyhi Reşadlı Mustafa Efendi'nin hizmetine girdikten sonra İslam ile müşerref olmuş ve Ahmed Sadık ismini almıştır (CBOA. A.MKT. UM. 23/86-1). Kayseri'nin Talas ilçesinde doğan Diamandi, hidayet yolculuğuna çocuk yaşta iken hocası tarafından kendisine verilen Mesnevi'nin ilk on sekiz beytini okuma ödevini yerine getirdikten sonra ruhindaki büyük değişimle başlamıştır. Yetişkinliğe eriştiğinde İslamiyet'i kendi içinde gizlice yaşayan mühtedi ancak Tokatta Nakşibendî Hâlidî Şeyhi Ahmed Hilmi Efendi'nin teşvikiyle Müslüman olduğunu ilan etmiştir. Müslüman olduktan sonra Ahmet Abdülkadir adını almıştır. Önemli mesnevi şairlerinden olan mutasavvıf, Yaman Dede olarak da tanınmaktadır (Şahin, 2013, s. 311-312).

Sevgi ve hoşgörü içerisinde sunulan İslami öğretiler ile Hristiyan din adamlarının da gönülleri kazanılmıştır. Sadece Mevleviler değil diğer mutasavvıflar da bu hususta önemli roller üstlenmişlerdir. Haydari derviş ve şeyhleri, Abdalan-ı Rum ve Bektaşilik gibi heterodoks tarikat mensupları, uzun bir dönem içinde Anadolu ve Rumeli'de gittikleri yerlerde gayrimüslim ahalinin hidayetine sebep oldukları gibi, pek çok papaz ve rahiplerin de İslama girmelerine vesile olmuşlardır (Ocak, 1981, s.38-41). Osmanlı arşiv belgelerinde bu hususlara dair bazı ipucular bulmak mümkündür. Erzurum'da Ermenilerin papazı olan Ağob İslam'a girerek Halit ismini almıştır. Ancak Müslüman olduğunu ilan etmek için Sivas'ta bulunan Hacı Dede Efendi Hangahına gitmiştir. Burada Ermeni ahalisinin rahiplerinin ve kocabaşlarının huzurunda Müslüman olduğunu dille ikrarla aşikâr etmiştir (CBOA. HR. MKT. 33/83-2).

Ayrıca kendi bireysel araştırma ve gayretleriyle İslam'ı kabul edenler oluyordu. Nitekim Rahip Todor'un Müslüman olmasında araştırıp okuduğu bazı kitaplar etkili olmuştur. Bu sebepten mahkemenin huzurunda üç ilah inancından ayrılarak tek Allah akidesini benimsediğini ve Hz. Muhammed (S.A.V.)'i son peygamber olarak kabul ettiğini ilan etmiştir (Şeker, 2007, s.34-35).

İslam'a girme sebebini bu dine karşı oluşan derin muhabbet ile açıklayanlar olduğu gibi Müslüman olan akrabalarından etkilenip İslamiyet'i seçenler de olmuştur (CBOA. HR. MKT. 286/4-3). Mesela bir belgede Gelibolu'nun Kavaklı köyünde ikamet eden Konstantin'in on üç yaşındaki oğlunun iki yıldır İslam'a aşırı ilgi ve sevgi duyduğu için bu dini seçip Ahmed ismini aldığı ifade edilmektedir (CBOA. A.MKT. 113/39). Yine sevdiği erkek için İslamiyet'e giren gayrimüslim kızlar da vardı. Nitekim Sivas Sancağı Pireboret köyü sakinlerinden Ermeni Kirti oğlu İsfahan'ın kızının İslam dinini seçerek Ahmed Ağa oğlu Koca Bey ile hayatını birleştirmek istediğini belgelerden öğrenmekteyiz. Fakat kızın akrabaları ve gayrimüslim dini liderleri bu duruma karşı çıkıp evliliğe engel olmaya çalışmışlardır. Neyse ki yapılan mahkemenin sonucunda kızın istediği kişiyle evlenip ve istediği yerde oturması ve buna hiç kimsenin müdahale etmemesi yönünde karar çıkmıştır (CBOA. A.MKT. UM. 14/18-1; CBOA. HR. MKT. 31/99-2).

Diğer taraftan dindaşlarına karşı duydukları öfke veya olumsuz duygular sebebiyle Müslüman olanlar da bulunuyordu. Zira 1574 yılına ait belgeden anlaşıldığına göre Erbil'de Yahudi iken Müslüman olan Karaca lakaplı Mustafa adlı kişi Müslüman olmasına sebep oldular diye buradaki eski dindaşları olan Yahudilere eziyet etmektedir. Bunun üzerine payitahtan Şehr-i Zor beylerbeyine gönderilen emirde, Mustafa'nın yakalanarak kürek cezasına çaptırılması için Basra Beylerbeyisine teslim edilmesi istenmiştir (CBOA. A.DVNS. MHM. d. 26/s. 959, h.961). Bu durum aslında mühtedinin soydaşlarına tepki göstermek için eski dininden vazgeçtiğini, gerçekte ise İslam'ı benimsemediğini göstermektedir.

Yukarıda verilen örneklerde görüldüğü üzere ihtidaların sebepleri şüphesiz çok çeşitlidir. Bunlar arasında psikolojik, sosyolojik, ekonomik sebepler ve siyasi veya iktisadi nüfuz elde etmek ya da bir kısım başka menfaatler kazanmak endişesinden tutularak gerçekten sırf dini amaçla ihtida etmeye kadar değişik motifler sayılabilir. Fakat hiç bir şekilde zoraki ihtidaların olduğundan ve devlet zoruyla müslümanlaştırma politikasından kesinlikle söz edilemez. Bu İslamın kaidelerine de aykırı bir durumdu (Ocak, 1981, s.34). Ancak özellikle Osmanlı Devleti'nin son dönemlerinde Rusya, İngiltere, Fransa ve Avusturya gibi batılı devletlerin müdahalesi ile birlikte içeride yaşanan karışıklıklar ve güvensiz ortam nedeniyle İslama giren veya bu devletlere istihbarat bilgisi vermek için casusluk amacıyla müslüman olanlar bulunuyordu. 1896 yılında Anadolu'da çıkan karışıklık sebebiyle

İslama giren bir grub gayrimüslim taifesinin tekrardan eski dinlerine döndükleri anlaşılmaktadır. Bu duruma Fransız maslahat güzarının müdahil olduğu görülmektedir. Ancak gerek Osmanlı hükümetinin ve gerekse Müslüman ahalinin bu kişilere karşı her hangi bir tepkisi ve olumsuz hareketi olmamıştır (CBOA. A.MKT. MHM. 610/5-5; CBOA. A.MKT. MHM. 610/5-2). Diğer bir örnekte ise Müslüman olup Hakkı ismini alan Ağob'un aslında İslamiyet maskesi altında Urfa'daki Fransız komutanlarla temas halinde olduğu ve pek çok rollere bürünerek casusluk ettiği üzerinden çıkan mektuplardan anlaşılmıştır (CBOA. DH. EUM. AYŞ.31/24).

Müslüman olduklarını ifade ederek İslam toplumu aleyhinde çeşitli faaliyette bulunan kişiler İslam Peygamberi döneminden itibaren bulunmaktaydı. Bu kişilere münafık adı verilmekteydi. Bu bakımdan tarihi süreç içerisinde Osmanlı topraklarında da İslam kisvesi altında eski dinlerini yaşayan pek çok kişiye rastlamak mümkündür (Çolak, 2000, s.163-169). Osmanlıda ihtida hadiselerinin bir kısmını da bu minval üzere değerlendirmek lazımdır.

## 2. Mühtedilerin Karşılaştıkları Zorluklara Dair Bazı Örnekler

Din değiştirmenin kolay bir karar olmamasının dışında, soydaşlarının dinini terk ederek Müslümanca yaşamının hiç şüphesiz pek çok zorlukları bulunmaktadır. Bu kararı vermesi durumunda kişinin karşılaşılabileceği en önemli sorun, ailesinin veya eski dindaşlarının bu durumu kabullenme problemidir. Çoğu zaman mühtedinin yakın çevresi ciddi hayal kırıklıkları yaşıyor ve yeni durumu onaylamaları zor oluyordu. Bu durumda çeşitli problemler ortaya çıkabiliyordu. Bu yolun meşakkatli olduğu söylenebilir. Zira İslam dinine girdiği için gayrimüslim eşinden ve çocuklarından ayrılmak zorunda kalanlar olduğu gibi en yakınları tarafından türlü iftiralara ve haksızlığa uğrayanlar da olabiliyordu.

Harput'ta ikamet eden Ayşe Hatun bunlardan biriydi. Müslüman olduktan sonra Ayşe ismini alan kadın pek çok sıkıntılarla mücadele etmek zorunda kalmıştı. Bunlardan en kötüsü ise en yakınları tarafından yalan yere zina suçlaması olayıdır. Bu yöre halkı ve devlet açısından oldukça önemli bir suçtu. Ayrıca bu iddia nedeniyle iki kişinin onuru tehlikedeydi.

Harput mahkemesine ait tutanaklara göre; henüz Müslüman olan Ayşe Hatun'un zimmi kocası Abgam bir senedir evinden uzak başka bir diyarda olmasına rağmen kadın hamileydi. Bu nedenle kadın ahlaksızlıkla suçlanıyordu. Yapılan duruşmada kadın bu iddiaları kabul etmeyerek çocuğunun kocasından olduğunu ve fikir birliği edilerek kendisine büyük bir iftira atıldığını belirtmiştir "hâmile olduğum evlâd zevcim olan Abgam nâm zimmîden olduğu mukarrerdir lâkin ba'zı kimesneler hilâf-ı şer' fikr idüb âher kimesnedendir deyü bana bühtân-ı 'azîm iderler hâşâ bir kimesnenin sun'î u âgâhım yoktur ve bana zevcem Abgamdan gayri nâ-mahrem dühûl eylememişdir deyü i'tirâf eyledikde...". Yapılan mahkemenin sonucunda da kadının beyanı esas alınarak suçsuz olduğu neticesine varılmıştır "...mezbûre hâtûnun ... 'âni'l-meclis olan Abgam nâm zimmînin firâşında buldukça âhere isnâd nâ-meşrû' olmağıyla zevc-i mezbûr Abgam zimmîden olub lakin mezbûre hâtûn İslâm ile müşerref olduğu için hîn-i velâdetde teba'â'ül'ümme İslâmına hükm olunub mu'ârızdan men' birle" (HŞS, nr. 278, s.12/b.1).

Fakat daha sonraki süreçte bu asılsız iddia gündemden düşmemiştir. Bu iftirayı atanlar arasında Ayşe'nin gayrimüslim babası Hazer'in olduğu da anlaşılmaktadır. Zira Hazer mahkemeye giderek kızının kocasının bir yıldır başka diyarlarda olduğu ve Ayşe'ye de Yusuf adlı şahsın sahip olarak hamile bıraktığı yönünde suç duyurusunda bulunmuştur. Konunun tamamen neticelendirilmesi için Van Eyaleti veziri İbrahim Paşa'nın kaymakamı İsmail Ağa tarafından mübaşir olarak Hasan Ağa görevlendirilmiştir. Yapılan tahkikatta hem Ayşe hem de Yusuf bu suçlamayı kabul etmemiştir. Ayrıca kadının babası mahkemeye iddialarını kanıtlayacak bir delil de sunamamıştır. Öte taraftan mübaşir kadının yaşadığı köydeki ahalinin görüşlerine başvurup, durumu sorgulayıp teftiş etmiştir. Netice itibarıyla toplumun tanıklığıyla da isnadın asılsız olduğu ve çocuğun kadının eşinden olduğu anlaşılmıştır (HŞS, nr. 278, s.14/b.2; HŞS, nr. 278, s.15/b.1; HŞS, nr.278, s.15/b.2).

Ayşe, iftira suçundan temize çıkarak haysiyetini veya ahlaki saygınlığını mahkeme yoluyla kurtarabilmişti. Belgelerde kadının böyle büyük bir iftiraya maruz kalmasının sebebi belirtilmemektedir. Fakat yeni Müslüman olması sebebiyle babası ve gayrimüslim eşinin akrabaları tarafından fikir birliği edilerek Ayşe'nin hem devlet yoluyla cezalandırılması hem de toplum nezdinde iffetsiz gösterilmesi için böyle bir suçlamaya maruz kaldığı söylenebilir.

İslam dinine giren kişi eşinin ve çocuklarının Müslüman olmasını isteyebilir. Ancak onlara İslam'a davet dışında müdahale hakkı yoktur. Eşi ve ergenlik çağına ulaşmış çocukları Müslüman olup olmama hususunda kendi özgür iradeleriyle karar verebilirlerdi. Şayet çocuklar ergenlik çağına ulaşmamışsa Müslüman kabul edilmekteydi. Nitekim Harput'un Kesrik köyünde sakin olan Heruk, Müslüman olup Mustafa ismini almıştır. Babanın Müslüman olmasından dolayı küçük kızı da Müslüman olarak kabul görmüş ve Ayşe ismi verilmiştir. Fakat Mustafa'nın hanımı, büyük oğlu ve kızları İslam'a girmeyi kabul etmemişlerdir<sup>1</sup>. Mustafa'nın hanımı ve çocuklarından ayrı düşüp düşmediği konusunda belgede bir bilgi bulunmamasına karşın, bu durumun ailenin huzuru ve bütünlüğü açısından bir problem teşkil edeceği söylenebilir. Fakat ailevi bağları devam ettiği görülmektedir. İslamiyet'i seçen

<sup>1</sup> "...İslâm 'arz olunub islâma gelmeyüb kendi halleri üzere küfr-i dalâlet içinde kalmağıyla..." (HŞS, 362, s.57/b.2).

ve Ali ismini alan kişinin de hanımı ve büyük oğlu ile birlikte kızı Müslüman olmamıştır. Ancak ailevi bağlarını devam ettirebilmişlerdir. Hatta Ali'nin kızına bir gayrimüslim talip olmuştur. Ali'de kızının durumunu merkeze bildirerek nikâhının kıyılması için buyruldu talep etmiştir. Bunun üzerine nikahın mahkemede kadı huzurunda kıydırılması hususunda Harput kadısına “mezbûrları şer’-i şerîfe da’vet idüb icrâ-yı şer’ eyleyüb tâlebine ‘akd-ı nikâh itdiresin deyu buyruldu” şeklinde emir gönderilmiştir (HŞS, nr. 362, s.124/b.6).

Yeni Müslüman olan erkek veya kadın, eşinin de İslam’a girmesi için bulunduğu telkin çoğu zaman büyük hayal kırıklıklarına ve sonrasında aile birliğinin bozulmasına neden olabiliyordu. Eşine karşı düşüncesi temelden sarsılan gayrimüslim kadın veya henüz Müslüman olmuş erkek ortaya çıkan yeni durum karşısında eşinden ayrılma kararı alabiliyordu. Yine Harput’un Mornik köyünde ikamet eden Mehmed bin Abdullah’ın durumu buna iyi bir örnek teşkil etmektedir. Müslüman olduktan sonra Mehmed ismini alan mühtedi, hanımına Müslüman olması için telkinde bulunmuştur. Ancak kadın dininden vazgeçmemiştir. Mehmed de karısını boşamıştır. Kadın, mahkemeye giderek kocasının kendisini boşadığını beyan etmiştir. Mehmed ise mahkemede şehre gidip Müslüman olduğunu eve geldiğinde eşine Müslüman olmasını teklif ettiğini, ancak eşinin Müslüman olmayıp evden kaçtığını, kendisinin hanımın arkasından gittiğini hanımının dama çıktığını, bunun üzerine dama çıktığını, ancak dama çıkarken kaderi ilahi kendi fiiliyle damdan düşüp yaralandığını, şayet bu yara ile ölürsem hanımından şikâyetçi olmayacağını söylemiştir. Ayrıca mahkemenin huzurunda karısını boşadığını belirtip Müslüman bir kadın ile evleneceğini ifade etmiştir (HŞS, nr. 384, s.112/b.2). Mehmed’in söyleminden boşanma kararını almasında en önemli etkenin karısının dininden vazgeçmemesinden kaynaklandığı söylenebilir. Zira evden kaçmak suretiyle yaralanmasına sebebiyet verdiği halde karısından şikâyetçi olmaması ve boşandıktan sonra Müslüman bir kadın evleneceği cihetindeki beyanı bu durumu gözler önüne sermektedir.

Öte yandan ailevi sebeplerden dolayı Müslüman olduğunu açıkça söylemekten çekinip, ailesinin haberi olmadan bazen sahura kalkmadan, bazen iftar etmeden oruç tutup kendi içinde Müslümanca yaşamaya çalışanlar da vardı. Muhtemelen mühtedi ailesini kaybetmekten korkuyordu. Nitekim Müslüman olduğunu açıkladıktan sonra eşinden ve kızından ayrılmak zorunda kalmıştı. Din değiştirmesinden rahatsızlık duyan patrikhane idaresinin, evliliklerinin devam edemeyeceği yönündeki beyanı bu kararda etkili olmuştu. Bu durum mühtedinin ruhunda derin yaralar açmış, bilhassa kızına karşı hasreti mektuplarına açık bir şekilde yansımıştır (Şahin, 2013, s.312).

Evlilik öncesi söz kesimi ve nişan gibi bugün uygulanan pek çok adet ve geleneğe Osmanlı toplumunda da rastlamak mümkündür. Mühtedi Hasan da İslam dinine girmeden önce Gülvar’ın kızı Meryem ile söz kesip nişan için de bir altın yüzük ile birlikte çeşitli hediyeler vermişti. Ancak İslâm ile müşerref olduktan sonra Gülvar, Meryem’i, Markos adlı gayrimüslim ile evlendirmiştir. Hasan’da bu konuyu mahkeme önüne getirerek çözüm yolu bulabilmek için dava açmıştı. Fakat dava sürecinde etkili en önemli yargı ilkesi iddia sahibinin iddiasını ispatla mükellef olmasıydı. Fakat Hasan’ın iddiasını yani Müslüman olmadan önce Gülvarın kızı Meryem ile söz kesip nişanlı olduğunu doğrulayacak bir kanıtı yoktu. Kanıtlanamayan bir suçlama sanık Gülvar’ın iddiaları İncil ve İsa peygamber üzerine yemin ederek kabullenmemesiyle son bulmuştu (HŞS, nr. 362, s.20/b.2).

Başka bir örnekte ise Rum Ortodoksların dini başkanı olarak adlandırılan despotun evlenmek isteyen iki gencin mutluluğuna mani olmasına şahit olmaktayız. Lofça kazasının Koman köyünde oturan Ali, Celzuni köyünde Dunik adlı gayrimüslim kız ile nikâhlanmak istemiştir. Kızda İslamiyet’i seçip Ayşe adını almıştır. Ali ve Ayşe’yi şahitlerin huzurunda nikâhını kıymak için getirdiklerinde, kazanın despotu gelip bu duruma karşı çıkmıştır. Ortaya çıkan tartışma sırasında despot türlü iftiralarda bulunarak kızın mürted olduğunu ifade ederek onu zorla alıp götürmüştür. Fakat Ali ve babası Mustafa buldukları eyaletin valisine bu durumu arzuhal ile şikâyet etmişlerdi. Netice itibarıyla konuyu açıklığa kavuşturmak için kız, valinin huzurunda kurulan mahkemeye getirilmiştir. Ancak mahkeme sırasında despot, kızın konuşmasına dahi tahammül gösteremeyip uygunsuz sözler söyleyerek hemen mahkemeyi terk edip gitmiştir (CBOA. A.MKT. UM. 358/32-1).

İslam’la müşerref olduğu için eşinden, çocuklarından, nişanlısından ayrı düşenler olduğu gibi gayrimüslim komşularından eziyet görenler de vardı. Harput’un Gürcübey Mahallesinde ikamet eden Muratcan Müslüman olduktan sonra Mehmed adını almıştı. Fakat İslamiyet’e girdiği için komşuları Altuncu Abraham, Köse Keşiş ve Taracı İvanis adlı gayrimüslimler düşmanlık etmeye başlamışlardı. Evini basıp eşyalarını alıp, üç gün boyunca hapis tutup eski dinine dönmeye zorlamışlardı. Bu durum merkeze intikal edince, konunun araştırılması için mübaşir tayin edilmişti. Harput kadısından, davacı ve davalıların Amid’e gönderilerek mahkemelerinin burada görülmesi istenmiştir (HŞS, nr. 331, s.115/b.3. HŞS, nr. 331, s.110/b.1).

Diğer taraftan akrabaları tarafından mirastan mahrum bırakılan mühtediler de vardı. Çorluda yeni Müslüman olan Ayşe’ye annesinden miras kalan mal ve eşyayı almasına kardeşi engel olmaktaydı (CBOA. A.DVNS. MHM. d. 118/s. 497, h.220). Yine Eğin’de Müslüman olup Hasan ismini alan mühtediye Katırcı Mahallesiindeki bir ev içindeki eşya ile birlikte bir bağ babasından miras olarak kalmıştır. Ancak gayrimüslim kardeşi İslamiyet’e girdiği için bu malları kullanmasına mani olmaktaydı (CBOA. A.DVNS. MHM. d. 121/s. 58, h.295). Ankara sakinlerinden mühtedi Fatma Hatun’un gayrimüslim kız ve erkek kardeşleri annesinden ona miras kalan mal ve eşyaları gizleyip ona vermek istememişlerdir (CBOA. A.MKT. DV. 70/05). Selim adlı mühtediye de Ahyol

kasabasında vefat eden babası, annesi ve abisinden on beş bin kuruş miras kalmıştır. Ancak Müslüman olduğu için kız kardeşleri ve onların kocaları tarafından miras hakkı gasp edilmiştir (CBOA. C.ADL. 69/4160-1). Vefat eden Margarit'in, Müslüman olan kızına da diğer kardeşlerinin annelerinden kalan mirası vermek istemedikleri görülmektedir (BCOA. HR. MKT.44/35). Harput'un İğiki köyünde vefat eden Ohennis'in oğlu Mustafa'ya da aynı köyde ikamet eden gayrimüslim amcaoğulları babasından kendisine miras kalan bütün emlak ve erzaka el koyup, Müslüman olduğu için ziyadesiyle zarar vermişlerdi (HŞS, nr.386, s.329/b.2). Müslüman olan Mehmed Ağa'da, Sakız adasındaki akrabalarıyla miras meselesinde problemler yaşamaktaydı (CBOA. A.MKT. UM. 02/71-2).

Müslüman olup ayrılan anne veya babanın küçük yaştaki çocuklarının velâyetleri İslam Hukukuna göre Müslüman olana bırakılmaktaydı. Burada öncelikli amaç çocukların İslâm dini üzere yetişmesi ve İslami terbiye almasını sağlamaktı (Aslan, 2008, s.9). Ancak çocuğun velayeti konusu çoğu zaman bazı problemlere yol açmaktaydı. Rum milletinden olduğu halde kendi rızasıyla İslâmı kabul eden Ayşe Hatun'un küçük oğlu, gayrimüslim babası tarafından saklanıp annesine verilmemekteydi (CBOA. A.MKT. MHM. 463/58-1). Başka bir örnekte ise Akşehir kazasının Berkere (Barkire) köyünde Rum milletinden olan Estefan, İslâmı kabul edip Ahmed ismini almıştı. Fakat dört küçük kız çocuğunun velayeti dava konusu olmuştu. Neticede Ahmed ve Ayşe'nin küçük çocukları gayrimüslim eşlerinden *şer'i-şerîf* gereği alınıp kendilerine verilmiştir (CBOA. A.MKT. MHM. 463/58-2; CBOA. A.MKT. MHM. 463/58-3).

Küçük yaştaki çocukların Müslüman veya Gayrimüslim anne/babaya velayetleri hususunda yaşanan bu problemlerin dışında kendi iradesiyle İslam'a giren çocuğun yaşının küçük olup-olmadığı, korkutma veya özendirme yoluyla İslam dinine teşvik edilip-edilmediği konusunda çeşitli bahaneler ile mühtediye yakın çevresi tarafından müdahaleler de yapıyordu. Hatta Osmanlı Devleti'nin son dönemlerinde gayrimüslim anne ve baba, yakın akraba veya çevrenin dışında Hristiyan din adamları ve yabancı devlet konsoloslukları duruma dâhil olarak mühtedinin eski dinine geri dönmesi için sosyolojik, psikolojik hatta fiziki baskı ve şiddeti uygulamaktan da geri durmuyorlardı. Nitekim Gelibolu ahalisinden Hafız Mahmud Efendi'nin Kavaklı köyündeki çiftliğinde çalışan Kostantin'in on iki on üç yaşındaki oğlu İslam dinine karşı duyduğu sevgi ve muhabbetinden dolayı Hafız Mahmud Efendi ile birlikte kaza merkezine giderek mahkemenin huzurunda kendi arzu ve isteğiyle Müslüman olmuştur. Fakat çocuğun babası oğlunun zorlama ile gönülsüz şekilde Müslüman ettirildiğini baş piskopasa söylemiştir. Baş piskopos bu durumu arzuhal ile yetkililere bildirmiştir. Kadı bunun üzerine çocuğu Hafız Mahmud Efendi ve babasına teslim etmeyerek Hristiyan dini temsilcilerinin huzurunda çocuğun İslamiyet'e girdiğini ifade etmesi için naib Hüseyin Efendiyle birlikte kaza müdürünün konağına göndermiştir. Burada bulunan piskopos, kocabaş ve otuz, kırk kişinin huzurunda naib çocuğun herhangi bir baskı ve zorlamayla İslam dinine girmediğini ifade etmesinin hemen akabinde müdür, naibe hakeret edip çocuğa söz hakkı dahi vermeden onu konakta tutup haps etmiştir. Kadı bunun üzerine müdürü, çocuk ile birlikte mahkemeye davet etmiştir. Fakat müdür kadının bu isteğini hakaret ederek geri çevirmiştir. Çocuğun hiçbir baskı altında kalmadan kendi iradesiyle Müslüman olduğuna dair şahitlerin beyanıyla birlikte Silahdarzade Arham Ağa ve Serraç Osman Ağa ile yirmi kadar Müslüman konağa gidip çocuğun *şer'an* İslamiyetine hüküm verildiğini hapis edilmesinin caiz olmadığını ifade etmişlerdir. Müdür gelen bu heyete de olumsuz cevap vermiştir. Nihayetinde merkezden gönderilen buyruldu üzerine çocuk zabıtlar vasıtasıyla konaktan alınıp mahkemeye getirilmiştir. Çocuk günlerce haps edilmek suretiyle eski dinine dönmesi için yapılan baskılara rağmen mahkemede; kaza müdürü, gayrimüslim dini temsilciler ve Rus devleti konsolosu vekilinin huzurunda hiçbir baskı ve müdahale altında kalmadan Müslüman olduğunu yenileyerek ifade etmiştir (CBOA. A.MK. 113/39; CBOA. A.MKT. 113/39-7). Yine Yanya'da bulunan iki küçük Rum çocuğun zorla İslamlaştırıldıkları şikayeti üzerine, durum araştırılmış ve neticede Müslüman olan iki çocuğun biri on beş, diğerinin on sekiz yaşında olduğu ve kendi istekleriyle müslüman oldukları ortaya çıkmıştır. Bu sebepten çocuklara müdahale edilmemesi ve kendi hallerine bırakılması için Üsküp Valisi olup Yanya da bulunan Hafız Paşa'ya hüküm gönderilmiştir (CBOA. A.MK. 104/88). Başka bir örnekte ise Tokat'ta kendi rızasıyla Müslüman olan sekiz yaşındaki çocuğun, Ermeni patriğince durumunun araştırılması için İstanbul'a gönderilmesi istenmektedir (CBOA. A.MKT. 211/78-1). Çocuğu eski dinine döndürmek için patrikhanenin bu yola başvurduğunu söyleyebiliriz. Diğer bir örnekte ise Kozluca kazası sakinlerinden Kıbdı Kirkonun oğlu, Varna mahkemesine giderek kimsenin aldatma ve tesiri olmadan kendi isteğiyle İslam dinine girdiğini beyan etmiştir. Ancak mahkemede Rum ortodokslarının dini başkanı olan despot duruma müdahale edip çocuğun 11 yaşında olduğunu teşvik ile Müslüman edildiğini bu sebepten kendisine birkaç gün teslim edilmesini istemiştir. Fakat mahkeme tarafından bu istek kabul edilmemiş ve çocuğun 13-14 yaşlarında olduğu dolayısıyla ergenlik çağına yaklaştığı için ikrarının sahih olduğu ifade edilmiştir. Bunun üzerine İngiliz konsolosu devreye girmiş ve çocuğun gayrimüslim din adamına teslim edilmesi yönündeki talebini yenilemiştir. Ne var ki konsolosun talebi de mahkeme tarafından red edilmiştir (CBOA. A.MKT. UM. 338/76-1).

İslam dinini tercih eden çocuklara yapılan bu müdahalelerin dışında Müslüman olan yetişkinlere de yakın akraba ve çevreyle birlikte dışarıdan baskı ve müdahaleler yapıyordu. Örneğin çapulculuk ve eşkiyalıkla meşhur olup Gümüşhane'de sakin olan Marad adlı gayrimüslimin, Müslüman olan bir kadını eski dinine dönmesi için zorla kiliseye götürdüğü anlaşılmaktadır. Duruma müdahale eden Gümüşhane kadısı Osman'a dahi küfür edip, uygunsuz hareketlerde bulunmuştur. Konu kadı tarafından merkeze arz edilince, Marad'ın yakalanarak hakettiği

cezaya çarptırılması için Erzurum muhafazında olan Siyavuş Paşa ve Torul kadısına ferman gönderilmiştir (CBOA. TS.MA.E. 717/52). Başka bir örnekte ise Rusçuk kazasında mahkemeye giderek Müslüman olan bir Rum yetişkin erkek çocuğunun yaşadığı sıkıntıları görmekteyiz. Çocuk kendi rızasıyla kadının huzuruna çıkıp İslam dinine girmiştir. Burada yapılan törende çocuğun başına dülbent sarılmıştır. Ancak babası gayrimüslim eşkiyalar ile çocuğu almak için mahkemeyi basmıştır. İlginç olan ise bu gayrimüslim taife bazı yeniçeri askerlerini de yanlarına almayı başarmışlardır. Mahkemeye yeniçeri askerleriyle giden bu grup, çocuk Müslüman olduğunu beyan etmesine rağmen, *burası şimdilik Müslümanlık davasının görüleceği mahal olmadığı* şeklindeki ifadelerle çocuğun başındaki dülbendi çıkartıp, ayağından yaralayıp *kefere ruhbanlarına* teslim etmişlerdir (CBOA. ADVNS.MHM.d. 84/s.3,h.1). Yeniçeri askerlerinin gayrimüslim zorbalarla birlikte hareket edip mahkemeyi basarak müslüman olduğunu açıkça ifade eden yetişkin bir çocuğu bunlara teslim etme nedeni anlaşılabilir. Ancak bu durumdan maddi bir çıkar elde ettikleri söylenebilir. Konu payitahta intikal edince suçluların yakalanıp cezalandırılması için yeniçeri ağası Mustafa görevlendirilmiştir (CBOA. ADVNS. MHM.d. 84/s.3,h.1).

Nevrekob kazasının Cereston köyünde yaşayan bir Hıristiyan kızın hidayet yolculuğu da oldukça sıkıntılı olmuştur. Ancak her türlü baskı, yalan ve iftiralara rağmen kız İslam dini üzerinde sebat gösterip, yeni girmiş olduğu dinden vazgeçmemiştir. Nevrekob kazasına giderek burada mahkemenin huzurunda zorlama olmadan kendi isteğiyle İslam'a girdiğini beyan etmesine rağmen kızın gayrimüslim erkek ve kız kardeşleri, üç veya beş kişi tarafından evlerinin duvarı delinerek kardeşlerinin zorla alıp götürülüp Müslüman edildiğini iddia etmişlerdi. Bu iddiaları gayrimüslim dini lideri despotta desteklemiş ve kızın Selanik'e götürülerek davanın buradaki mahkemece görülmesini talep etmiştir. Ayrıca kızın Selanik'e gönderilmeden önce üç günlüğüne kendilerine teslim edilmesi istenmiştir. Bu öneri kabul görmeyince Fransız konsolosunun kızın Selanik mahkemesine çıkartılmadan önce erkek ve kız kardeşleriyle iki saat kadar görüşürülmesini talep etmiştir. Bu talep mahkeme tarafından olumlu karşılanmıştır. Ancak konsolosun tercümanı ve gayrimüslim kız ve erkek kardeşler, mühtediyle yaptıkları görüşme sırasında onu eski dinine geri dönmeye zorlamışlardır. Ancak Gayrimüslim kardeşlerin bütün çaba ve gayretlerine rağmen sözleri mühtediye tesir etmemiştir. Mühtedi erkek ve kız kardeşlerinin yüzlerine bakmayarak "ben kendi rızam ile müslüman oldum beni kimse cebir yoluyla götürmedi" şeklinde cevap vermiştir. Onlar da çaresiz bir şekilde görüşme mahallinden çıkıp gitmek zorunda kalmışlardır. Ayrıca gayrimüslim kardeşlerin evlerini delmek suretiyle kız kardeşlerinin kaçırıldığı iddiası da soruşturma konusu olmuştur. Bu sebepten olay hem mühtedinin kendisine sorulmuş hem de yetkililer bu konu hakkında gerekli tahkikatları başlatarak araştırmışlardır. Yapılan araştırma neticesinde ise Nevrekob kazasının despot ve kocabaşlarının imza ve mühürleri ile gönderdikleri belgedeki iddiaların vukuuna dair bir delilin olmadığı ortaya çıkmıştır. Kızın gayrimüslim ailesi ve despot böyle bir hikaye ortaya atarak mühtediyi eski dinine döndürmeye ikna edebilmek için zaman kazanmak istemişlerdir. Zira kızın üç günlüğüne kendilerine teslim edilme isteği bu olmayınca da en azından birkaç saatliğine görüşme talepleri ve davanın da Selanik mahkemesine taşınması bunu göstermektedir. Ne varki bu süreç içinde kardeşlerini eski dinine dönmesi için yaptıkları bütün ikna çabaları boşa çıkmış ve kurdukları oyun da bozulmuştur (CBOA. A.MKT. UM. 327/42-1).

Öte taraftan zorla kaçırılıp Müslüman edilme konusunda Selanik mahkemesine intikal eden başka davalar da vardı. Ancak yapılan tahkikat neticesinde bu şikayetlerin de asılsız olduğu ortaya çıkarılmıştır. Mesela Fransız asıllı hekimin kızının zorla kaçırılarak Müslüman edildiği konusunda, Fransız konsolosunun tarafından Selanik mahkemesine bildirim yapılarak şikayete bulunulmuştu. Alınan karar doğrultusunda hükümet merkezi haricinde uygun bir mahalde kız, babası ve annesiyle görüşürülmüştür. Bu görüşme sırasında kız bizzat Anne ve babasına kendi rızasıyla kaçıp Müslüman olduğunu ifade etmiştir. Böylece soruşturma neticelenmiştir (CBOA. A.MKT. UM. 327/42-1).

Hanesinden zorla alınıp kaçırılarak Müslüman edildiği iddiasıyla mahkemeye intikal eden yukarıdaki asılsız suçlamaların tam tersi olarak sonradan Müslüman olduğu için hanesinden zorla alınıp götürülen mühtediler vardı. Selanikte İslamiyet'e girip ve Emine adını alan muhtedi bunlardan biriydi. Mehmed Efendi ile hayatını birleştiren Emine Müslüman olduğu için pek çok sıkıntıyla mücadele etmek zorunda kalmıştır. Balçıkta oturan kadının evine bir Cumartesi gecesi saat 11 dolaylarında kocasının bulunmadığı sırada baskın düzenlenmiştir. Polis komiseri, bir çavuş ve birkaç jandarma ile Yunan asıllı bazı kimseler kadının evine zorla girmişti. Müslümanların yaşadığı bir ev olmasına rağmen İslami kurallar hiçe sayılarak kadının baş örtü örtmesine dahi fırsat verilmemişti. Ortaya çıkan bu nahoş durumdan kurtulmak için Emine Hanım alelacele örtü ve çarşafını giyebilmişti. Kadın gelen gruba kendisinden ne istediklerini sorunca *Hristiyanın biz seni arıyorduk alıp götürüreceğiz* cevabını almıştı. Fakat kendisinin çok zaman önceden itibaren Müslüman olduğunu ifade etmesine rağmen, hiçbir söze aldırış edilmeden evinden zorla alınıp hükümet dairesine götürülmüştü. Burada Yunan konsolosunun huzurunda kendisine zorla kaçırılıp Müslüman edildiği sorusu yönetilmiştir. Ancak kadın bu iddiaları reddetmiştir. Bunun üzerine Yunan konsolosunun kadına hakaretvari sözler söyleyerek yüzünü zorla açıp bürgüsünü çıkartmaya çalışmıştır. Orada bulunanlar, konsolosun bu hareketine engel olamadıkları gibi seslerini dahi çıkartamamışlardır. Ayrıca Kadının buradan alınıp Rum konsolosluğuna götürülmesi istenmekteydi. Ancak kadının kayınbabası olan Rıza Efendi, gelininin mevcut hükümet dairesinde kalması yönündeki talebi ve kadının da hiçbir suretle bulunduğu yerden ayrılmak istememesi şimdilik bu kararın uygulanmasını engellemiştir. Burada kaldığı gecenin sabahında bir çok



Rum kadın, Emine Hanımın odasına gelerek İslam aleyhine sözler söyleyerek onu korkutma yoluyla eski dinine dönmeye zorlamışlardır. Aynı şekilde Rum konsolosu ile birlikte bir papaz aynı gün içinde iki defa kadının bulunduğu haneye gelmiştir. Bunlarda kadının baş örtüsünü açıp onu eski dinine döndürmeye çalışmışlardır. Öte taraftan Emine Hanım, kendisini görmeye gelen kayınvalidesiyle de görüştürülmemiş ve bulunduğu yerden konsolosun hanesine nakledilmişti. Bu suretle kadın üzerinde daha rahat bir şekilde baskı uygulanacak ve eski dinine dönmesi sağlanacaktı. Nitekim konsolos hanesinde bulunduğu sırada kadına yönelen baskı ve eziyet daha da armıştı. Fakat kadın bütün baskı ve eziyetlere rağmen İslam dini üzerinde sebat göstermiş yeni dininden vazgeçmemiştir. Konsolos, Gayrimüslim din temsilcileri ve Rum kadınları bütün çabalarına rağmen bir netice alamayacaklarını anlamışlardı. Fakat son bir kez de olsa şanslarını denemekten de vazgeçmemişlerdi. Emine Hanım, hükümet dairesine götürüleceği gün örtünmek için dışarı kıyafetlerini istemişti. Kadına, Hristiyan olduğu ve bu kıyafetlere ihtiyacının olmadığı, burmasını çıkarıp gidebileceği şeklinde telkinlerde bulunulmuştu. Bu sözlere de aldırış etmeyen Emine Hanım örtüsüz dışarı çıkmayacağını kesin bir dille ifade etmiştir. Bunun üzerine kendisine örtüsü ve çarşafı teslim edilmiş ve hükümet dairesine götürülerek burada kocasına teslim edilmiştir (CBOA. A.MTZ. 56/35-1; CBOA. A.MTZ. 56/35-29).

Ermenilerin de kendi cemaatlerinden olup sonradan Müslüman olanları kaçırma ihtimalleri vardı. Nitekim Darend'e'nin Gice köyünden Lehosbe adlı Ermeni kız, Adana'nın Kırkhan köyünden olup çerçilik eden Mustafa ile vilayet merkezinde evlenerek İslam dinine girmiştir. Ancak Ermenilerin temsilcisi olan delege kızın bölgede yaşanan kargaşadan kaynaklı korku sebebiyle Müslüman olup evlendiğini mahkemeye giderek ifade etmiş ve bu durumun ortaya çıkartılması için kadının bir Hristiyanın veya vali muavini çericisi efendinin hanesine götürülmesini teklif etmiştir. Ayrıca bu taleplerinin gerçekleşmediği takdirde Ermenilerin kadının bulunduğu haneyi basıp onu kaçırabilecekleri ihtimalinden söz etmiştir. Bu ihtimal üzerine mahkeme durumun araştırılması için mühtediye bir Ermeni kadınının refakatiyle hükümet dairesinde misafir etmiştir. Burada patrikhane tarafından yapılan sorgulama neticesinde kadının kendi isteğiyle Müslüman olup evlendiği teyid edilmiştir. Ancak bu suretle kadın kocasına teslim edilmiştir (CBOA. DH. MKT. 2831/89).

19. yüzyılın sonlarına doğru yaşanan bu ve benzeri olaylar Yunanistan ve Bulgaristan gibi devletlerin kendilerini Hristiyanların hamisi olarak görmelerinden kaynaklanıyordu (CBOA. A.MTZ. 56/35-6). Artık Avrupa'daki Hristiyanlar güçlenmişti, Osmanlı ise süresi dolmuş günleri sayılı bir devlet olarak görülüyordu. Onlar açısından herhangi bir kişinin görünüşte can vermek üzere olan bir devletin dinine geçmek istemesinin sebebinin anlamak zordu (Deringil, 2021, s.108-109). Diğer taraftan bu yaşananlar son dönemlerinde Osmanlı Devleti'nin ne tür olaylarla dış müdahalelere maruz kaldığını göstermesi bakımından da önemlidir.

Kendi vicdani isteğiyle İslam'a girenlere, eski dindaşları oldukça acımasız olabiliyorlardı. Özellikle bazı gayrimüslim din adamları bu konuda önemli roller üstlenmişlerdi. Örneğin Galata'da sakin ve Ermeni Katolik cemaatine mensup olan Agob İslam dinine girmiş ve Yakup ismini almıştır. Fakat Ermeni Katolik cemaati rahipleri mühtedinin daha önce cemaatlerine mensubiyetinden dolayı kendilerine teslim edilmesini istemektedir (CBOA. DH. MKT. 1213/10). Lazkiye sancağında ailesiyle birlikte Müslüman olan ve Muhammed Said ismini alan mühtedi de mahalli piskoposlar tarafından çeşitli baskı ve eziyetlere maruz kalmaktaydı (CBOA. DH. MKT. 941/7). Zabtiye İsmail'in Müslüman olan hanımı da ilk eşinden olan çocuğunu görmek için Yozgat'a gitmişti. Ancak Papaz Hacator kadını hanesinde alıkoymuştur. Bunun üzerine Yozgata gönderilen zabtiye yüz başı papazın hanesine giderek muhtar vasıtasıyla kadını alıp müftü efendinin hanesine götürmüş ve böylece sorun giderilmişti. Fakat papazın bu davranışı bölgede büyük olayların yaşanmasına neden olabilir hatta pek çok kişinin ölümüne sebebiyet verebilirdi. Dolayısıyla devlet bu olayın herhangi bir isyana sebebiyet vermemesi için bölgedeki yetkililerden tedbir alınmasını istemiştir (CBOA. DH. ŞFR. 149/114). Başka bir örnekte ise İslam ile müşerref olup süvarî alaylarında yüzbaşı olarak görev yapan Mahmud Efendi'nin, Nemçe Devleti elçisi baş papazı tarafından bu devlete ait mühürlü ve tavsiye yollu bir mektup verilmek suretiyle kaçırılmaya çalışıldığı anlaşılmaktadır (CBOA. HR. SYS. 1887/25-2).

İslam'a girdiği için gayrimüslim aileleri tarafından kaçırılmak suretiyle ortadan kaldırılan hatta canına kastedilen muhtediler de vardı. Yenipazar kazası Obur karyesinde Osman adlı kişi aynı köyden olan Hani adlı zimminin Müslüman olan kızı ile evlenmiştir. Ancak kadın hanesinde yalnız bulunduğu bir sırada gayrimüslim akrabaları tarafından zorla evinden alınıp Varna'ya götürülmüştür. Kadının gayrimüslim dini temsilcisi metropolit nezdinde olduğu iddia edilmektedir. Yapılan soruşturmada metropolit kadını bir gemiye bindirip payitahta gönderdiğini ifade etmiştir. Fakat kadının hangi mahalde olduğu ve akibetinin ne olduğu tesbit edilememiştir (CBOA. A.MK. 52/35). Öte yandan Gürcü kazası Sakbul köyü sakinlerinden Kostantina adlı kadın Kesriye sancağı meclisine müracaat ederek annesi, babası ve despot'un huzurunda Müslüman olmuştur. Fakat anne, kızının İslam'a girmesini kabullenememiş ve onu öldürmek istemiştir. Bu iş için oğlu İstefan'ı görevlendirmiştir. İstefan ablasını takip ederek öldürme girişiminde bulunmuştur. Ancak kız olaydan yaralı olarak kurtulmayı başarmıştır. Bu olay nedeniyle kızın annesi ve erkek kardeşinin yakalanarak mahkemeye sevk edilmesi yetkililerden istenmiştir (CBOA. A.MKT. UM. 502/100-1). Travnik kazasında Karağaval köyünde Hacı Derviş çifliğinde çalışan İvan'ın yirmi yaşındaki kızı da eyalet merkezine giderek İslam dinine girmiştir. Bunun üzerine Avusturya konsolosu kızı

Avusturya'ya götürmek için müracaatta bulunmuştur. Kız mahkemede konsolosun huzurunda kendi rızasıyla Müslüman olduğunu, şayet konsolosa teslim edilip gönderilirse öldürüleceğini çılgık çılgına ağlayarak anlatmış konsolusun bu isteği de münasib bir lisanla geri çevrilmiştir (CBOA. TŞRBNM. 31/1).

## SONUÇ

Osmanlı şehirleri, Batı medeniyetinin temsil ettiği şehirlerden farklı olarak birden fazla kültürün birlikte yaşama imkânı bulduğu çok kültürlü bir yapıyı yansıtmaktaydı. Osmanlı Devleti tebaasına sınırsızca sunduğu dil, inanç ve kültür özgürlüğü sayesinde Hristiyan ve Museviler kültürel yapılarını ve mabetlerini yüzyıllarca yaşatarak günümüze kadar getirebilmişlerdir. Dolayısıyla Osmanlı şehirlerinde dinsel ve etnik bakımından homojen bir nüfus görmek mümkün değildi. Aksine Osmanlı şehirleri, dönemin Avrupa şehirleriyle mukayese edilemeyecek kadar çok dinli ve çok kültürlüydü. Ayrıca farklı inançlara sahip insanların yaşamın her alanında etkileşimi söz konusuydu. Bu etkileşim neticesinde gayrimüslim halk içerisinde kendi arzu ve iradeleriyle İslam'a girenler de vardı.

Din değiştirerek Müslüman olanların hangi sebeplerle İslam'a geçtiği olgusunun pek çok değişik arka planı bulunmaktaydı. Psikolojik, sosyolojik, siyasi veya iktisadi nüfuz elde etmek ya da bir kısım başka menfaatler kazanmak endişesinden tutularak gerçekten sırf dini amaçla ihtida etmeye kadar çok farklı etkenler bu anlamda ön plana çıkmaktaydı. Fakat öteden beri mensubu olduğu dindaşlarının veya soydaşlarının dinini terk ederek Müslüman gibi yaşamının çok fazla sıkıntıları bulunmaktaydı. Bu kararı aldıktan sonra kişinin karşılaşabileceği en önemli sorun, ailesinin veya çevresinin bu durumu kabullenme problemiydi. Çoğu zaman bu durum karşısında ciddi hayal kırıklıkları yaşanıyordu. Böylece yakın aile veya çevresinden, eski dindaşlarından kaynaklı çok sorun ortaya çıkabiliyordu.

İslam dinine girdiği için her türlü yalan ve iftiraya maruz kalıp haksızlığa uğrayanlar olduğu gibi bu uğurda ailesinden ayrı düşen, çocuklarını bırakmak zorunda kalan, ailesi tarafından öldürülmeye çalışılanlar ya da öldürülen veya severek evlendiği kocasından zorla alınıp ortadan kaldırılan pek çok mühtedi vardı.

İslam'a girenlere yönelik baskı ve eziyetlerin Osmanlı'nın son döneminde daha fazla arttığı görülmektedir. Şüphesiz bunda Osmanlı'nın siyasal gücünü kaybetmesinin etkisi büyüktür. Özellikle Hristiyanların hamisi rolüne bürünen bir kısım yabancı devletlerin konsolosları ile bunlardan destek alan despot veya metropolit gibi siyasi ve din adamları, gayrimüslim ailelerin asılsız iddialarından yola çıkarak mühtedinin eski dinine dönmesi için her türlü baskıyı yapmaktan geri durmuyorlardı. Avrupa Hristiyanlığının en güçlü olduğu bir dönemde zayıflamış, günleri sayılı bir devletin dinine her hangi bir kişinin geçmek istemesine anlam veremiyorlar ve bunu anlamakta zorlanıyorlardı. Bu sebepten hükümet nezdinde çoğu zaman mühtedinin zorla kaçırılıp gönülsüz Müslüman edildiği veya çocuk yaşta olduğu bu nedenle teşvik yoluyla zorlama ile İslam'a girdiği yönündeki beyanlarıyla birlikte henüz Müslüman olmuş kişinin kendilerine teslim edilmesi hususundaki baskı ve dayatmaları oldukça fazlaydı. Ancak yapılan tahkikatlar neticesinde bu iddiaların asılsız olduğu bizzat mühtedilerin net ve açık ifadeleriyle ortaya çıkarılmıştır.

Yine kolluk kuvvetleri vasıtasıyla evlere baskınlar düzenlenerek hanesinden zorla çıkartılıp yabancı devletlerin konsolosluklarında hapsedilmek suretiyle alıkonulup eski dinine dönmesi için çeşitli baskı ve eziyetlere maruz kalan mühtediler de bulunuyordu. Dolayısıyla kimi mühtediler açısından hidayet yolculuğu oldukça meşakkatli olmuştur. Fakat bütün zorluk ve olumsuzluklara rağmen İslam dini üzerinde sebat gösterip yeni dinlerinden vazgeçmemişlerdir. Ayrıca Osmanlı Devleti'nin son devirlerinde yaşanan bazı olaylar bu dönemde devletin hangi olaylarla dış müdahalelere maruz kaldığını göstermesi bakımından oldukça manidardır.

## KAYNAKÇA

### 1.ARŞİV BELGELERİ

#### 1.1.Cumhurbaşkanlığı Osmanlı Arşivi (CBOA)

Divan-ı Hümayûn Mühimme Defterleri (A. DVNS. MHM. D): 26, 84, 118, 121.

Sadâret Mektubî Kalemi Belgeleri (A. MKT): 113/39, 113/39-7, 104/88, 211/78-1, 52/35.

Sadâret Mektubî Kalemi Mühimme Kalemi (Odası) Belgeleri (A. MKT. MHM): 610/5-5, 610/5-2, 463/58-1, 463/58-2, 463/58-3.

Sadâret Mektubî Kalemi Deâvî Yazışmalarına Ait Belgeler (A. MKT. DV): 70/05.

Sadâret Mektubî Kalemi Umum Vilayat Evrakı (A. MKT. UM): 02/71-2, 23/86-1, 14/18-1, 327/42-1, 338/76-1, 358/32-1, 502/100-1

Sadâret Eyalet-i Mümtaze Bulgaristan Evrakı (A. MTZ): 56/35-1, 56/35-2, 56/35-6.

Cevdet Adliye (C. ADL): 69/4160-1.

Dâhiliye Nezâreti Mektubî Kalemi (DH. MKT): 941/7, 1213/10, 2831/89.

Dâhiliye Nezâreti Şifre Evrakı (DH. ŞFR): 149/114.

Dâhiliye Emniyet-i Umumiye Asayiş Kalemi Evrakı (DH. EUM. AYŞ): 31/24.

Hariciye Nezareti Mektubi Kalemi Evrakı (HR. MKT): 33/83-2, 31/99, 125/35-3, 286/4-3, 31/99-2, 44/35.  
Hariciye Nezareti Siyasi (HR. SYS): 1887/25-2.  
Topkapı Sarayı Müzesi (TS. MA. E): 717/52.  
Taşra Arşivleri (TŞRBNM): 31/1.

**1.2. Harput Şer'iyye Sicil Defterleri (HŞS):** 278, 331, 362, 384, 386.

**1.3. Vakıflar Genel Müdürlüğü Arşivi Amid Hurufat Defteri (VGMA, HD):** 1067.

## 2. ARAŞTIRMA İNCELEME ESERLERİ

- Aslan, H. (2008). *Tanzimat Döneminde İhtidâ (1839-1876)* [Doktora Tezi]. Ankara Üniversitesi Sosyal Bilimler Enstitüsü.
- Barkan, Ö. L. (2002). Osmanlı İmparatorluğu'nda Kolonizatör Türk Dervişleri. *Türkler*, C. 9. Ankara, s. 133-153.
- Çakar-Uzun, E.-C. (2017). *Hurufat Defterlerinde Harput (1690-11812)*. Elazığ.
- Çolak, K. (2000). *XVI. Yüzyılda İstanbul'da İhtidâ Hareketleri* [Doktora Tezi]. Hacettepe Üniversitesi Sosyal Bilimler Enstitüsü.
- Deringil, S. (2021). *19. Yüzyıl Osmanlı Devleti'nde İhtida ve İrtidad*. İstanbul.
- Erkan, N. (2015). 18. Yüzyılın ilk Yarısı Üsküdar Sicillerine Göre Müslim-Gayrimüslim İlişkilerin Hukukî Boyutu. *İHYA*, C.1, S.1, s. 48-79.
- İnalçık, H. (2007). Osman I. *TDV İslâm Ansiklopedisi*, C. 33. İstanbul, s. 443-453.
- İnalçık, H. (1993). *Osmanlı İmparatorluğu Toplum ve Ekonomi Üzerine Arşiv Çalışmaları, İncelemeler*. İstanbul.
- Köprülü, M. F. (2019). *Osmanlı İmparatorluğunun Kuruluşu*. İstanbul.
- Köse, A. (2000). İhtidâ, *TDV İslâm Ansiklopedisi*, C. 21. İstanbul, s. 554-558.
- Ocak, A. Y. (1981). Bazı Menakıbnamelere Göre XIII-XV. Yüzyıllardaki İhtidalarda Hererodoks Şeyh ve Dervişlerin Rolü. *Osmanlı Araştırmaları*, C. II, İstanbul, s. 31-42.
- Özel, A. (1996). Gayrimüslim. *TDV İslâm Ansiklopedisi*, C. 13, İstanbul, s. 418-427.
- Şahin, H. (2013). *Yaman Dede, Gayrimüslim*. *TDV İslâm Ansiklopedisi*, C. 43. İstanbul, s. 311-312.
- Şeker, M. (2007). *Osmanlı Belgelerinde İhtidâ Kavramı ve Mühtediler*. İstanbul.

Makalenin Türü : Araştırma Makalesi  
Geliş Tarihi : 31.05.2022  
Kabul Tarihi : 07.09.2022

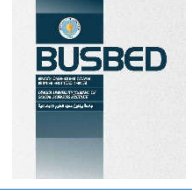

<https://doi.org/10.29029/busbed.1123860>

## TRAVMATİK YAS YAŞAYAN ÜNİVERSİTE ÖĞRENCİLERİNİN SAVUNMA DÜZENEKLERİ, PSİKOLOJİK BELİRTİLERİ VE MMPI KLİNİK ALT BOYUTLARININ ÇEŞİTLİ DEĞİŞKENLER AÇISINDAN İNCELENMESİ

Mahsum AVCI<sup>1</sup>

### ÖZ

Bu çalışmanın amacı travmatik yas yaşayan üniversite öğrencilerinin travmatik yas şiddeti, savunma düzenekleri, psikolojik belirtileri, MMPI klinik alt boyutlarının çeşitli değişkenler açısından incelemektir. Cinsiyet, yaşanılan yer, algılanan ekonomik düzey, anne-babanın sağ olup olmama, kaybedilenin kim olduğu, kaybedilenin ölüm nedeni, kayıptan sonra hayatı sonlandırma düşüncesi, kaybedilenin medeni durumu ve kayıptan sonra profesyonel yardım alıp almama değişkenler olarak çalışmaya dâhil edildi. Araştırma grubu travmatik yası olan 15 üniversite öğrencisinden oluşmaktadır. Veri toplama yöntemi olarak, amaçlı örnekleme yöntemlerinden kriter örnekleme yöntemi kullanıldı. Verilerin analizinde ise betimsel analizler kullanılmıştır. Verilen analizinde betimsel istatistik, değişkenler arasındaki ilişkiyi incelemek için Spearman korelasyon analizi tekniğinden yararlanılmıştır. Araştırmanın sonuçlarına göre, kızların erkeklere göre MMPI'nin ML alt skalası, Hs boyutu ve D boyutu puanlarının daha yüksek olduğu tespit edilmiştir. Büyük kentte yaşayanların köyde yaşayanlara göre ek skala puanlarının daha yüksek olurken, gelirini üst ve orta-alt olarak algılayanların gelirini orta olarak algılayanlara göre Nevrotik Savunma boyutu puanları daha yüksek olduğu görülmektedir. Annesi sağ olmayanların, Travmatik Yas Ölçeği puanlarında anlamlı bir farklılık tespit edilmiştir. Diğer yandan babanın sağ olup olmama durumları karşılaştırıldığında; Kişilerarası duyarlılık, paranoid düşünceler ve genel semptom indeksi belirtilerinde anlamlı bir farklılık olduğu, babası sağ olanların olmayanlara göre Immature Savunmayı ve Mature Savunmayı daha fazla kullandıkları, babası sağ olan ve olmayanların; MMPI'nin MA boyutu değerlerinde anlamlı bir fark olduğu saptanmıştır. Kardeşini kaybedenlerin babasını ve annesine kaybedenlere göre Immature Savunma boyutu puanları daha yüksek, yakını hastalıktan ölenlerin yakını trafik kazasından ve intihar nedeniyle ölenlere göre Mf boyutu değerleri daha yüksek bulunmuştur. Kayıptan sonra hayatını sonlandırmayı düşünenlerin düşünmeyenlere göre Minnesota Çok Yönlü Kişilik Envanterinin alt boyutu olan MF alt skalası ve PA boyutu puanları ve kayıptan sonra profesyonel yardım alanların almayanlara göre anksiyete puanları daha yüksek bulunmuştur. Diğer yandan kaybedilen kişi evli olan ve bekâr olanların; MMPI'nin Sİ boyutu değerlerinde anlamlı bir fark olduğu saptanmıştır.

**Anahtar Kelimeler:** Travmatik Yas, Psikolojik Belirtiler, MMPI Klinik Alt Boyutları

<sup>1</sup> Dr. Öğr. Üyesi, Bingöl Üniversitesi, Fen Edebiyat Fakültesi, mavci@bingol.edu.tr, <https://orcid.org/0000-0002-9264-8079>

Article Type : Research Article  
Date Received : 31.05.2022  
Date Accepted : 07.09.2022

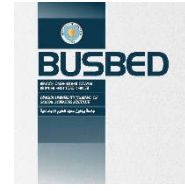

<https://doi.org/10.29029/busbed.1123860>

## EXAMINATION OF DEFENSE DEVICES, PSYCHOLOGICAL SYMPTOMS, AND MMPI CLINICAL SUB-DIMENSIONS OF UNIVERSITY STUDENTS LIVING IN TRAUMATIC GRIEF IN TERMS OF VARIOUS VARIABLES

Mahsum AVCI<sup>1</sup>

### ABSTRACT

The aim of this study is to examine the traumatic grief severity, defense mechanisms, psychological symptoms, MMPI clinical sub-dimensions of university students experiencing traumatic grief in terms of various variables. Gender, place of residence, perceived economic level, whether the parents are alive or not, who the deceased is, the cause of death of the deceased, the thought of ending life after the loss, the marital status of the deceased, and whether or not to seek professional help after the loss were included in the study. The research group consists of 15 university students with traumatic grief. Criter sampling method, one of the purposive sampling methods, was used as the data collection method. Descriptive analyzes were used in the analysis of the data. In the given analysis, descriptive statistics, Spearman correlation analysis technique was used to examine the relationship between variables. According to the results of the study, it was determined that the MMPI subscale, Hs dimension and D dimension scores of the girls were higher than the boys. It is seen that those who live in big cities have higher additional scale scores than those who live in villages, while those who perceive their income as upper and middle-lower have higher Neurotic Defense dimension scores than those who perceive their income as medium. Those whose mothers are not alive; A significant difference was found in the scores of the Traumatic Grief Scale. On the other hand, when the father's condition of being alive or not is compared; There was a significant difference in the signs of interpersonal sensitivity, paranoid thoughts and general symptom index, those with healthy fathers used Immature Defense and Mature Defense more than those whose fathers were alive, and those whose fathers were alive or not; It was determined that there was a significant difference in the MA dimension values of the MMPI. Those who lost their sibling had higher Immature Defense dimension scores than those who lost their father and mother, and those whose relatives died due to illness had higher Mf dimension values than those whose relatives died due to traffic accident and suicide. Those who thought of ending their life after the loss had higher scores on the MF subscale and PA dimension of the Minnesota Multidimensional Personality Inventory, and those who received professional help after the loss had higher anxiety scores than those who did not. On the other hand, the disappeared person is married and single; It was determined that there was a significant difference in the SI dimension values of MMPI.

**Keywords:** Traumatic Grief, Psychological Symptoms, MMPI Clinical Subdimensions

<sup>1</sup> Assist Prof. Bingol University, Faculty of Arts and Sciences, mavci@bingol.edu.tr, <https://orcid.org/0000-0002-9264-8079>

## 1. GİRİŞ

Yas, evrensel bir insan deneyimidir. Birçok kişinin yaşamı boyunca sevdiği birini travmatik ya da normal olarak kaybedilmesi kaçınılmazdır. Travmatik kayıp, cinayet, intihar, şiddet, istismar veya kaza nedeniyle bir veya birkaç yakın aile üyesinin ya da arkadaşının kaybı anlamına gelmektedir (Currier vd., 2006). Bu kaybı yaşayanlar, genellikle ölenle ilgili düşüncelerle meşgul olma, kaybedilen kişiye özlem duyma ve acı verici ruhsal durumların sancuları gibi bir dizi kederle ilişkili semptomlar yaşadıkları belirtilmektedir (Shear vd., 2007). Bu semptomlar genellikle bireyin kaybettiği kişinin kayıp şeklinden kaynaklı olarak değişebilmektedir. Özellikle kaybın travmatik, ani, şiddetli ve beklenmedik olduğunda, kayba verilen tepkilerin ve semptomların da değiştiği belirtilmektedir. Sevilen birinin travmatik bir şekilde ölümü, yaşlı bireylerde travma sonrası stres bozukluğu, kalıcı kompleks yas bozukluğu ve Majör depresyon bozukluğuna neden olduğu vurgulanmaktadır (Avcı, 2019; Boelen vd., 2016; Nickerson vd., 2014). Travmatik kayba bağlı olarak gelişen, kaybedilen kişi için özlem, yoğun duygusal acı, ölen kişi ya da ölüm şekliyle meşgul olmayı içeren ve sevilenin kaybı 6 aydan daha fazla süre işlevsel bozukluklara neden olduğu duruma ise travmatik yas denilmektedir (Amerikan Psikiyatri Birliği, 2013; Prigerson vd., 2009).

Travmatik yasin pek çok kişinin yaşamını olumsuz etkileme potansiyeline sahip olduğunun (Newson vd., 2011) bilinmesi ve araştırılması (semptom açısından) önemli olmakla birlikte, bu bireylerin hem içinde buldukları kültür hem de bu kültürün etkisiyle yoğrulmuş sosyo-demografik özelliklerin bilinmesi ve araştırılması sürecin daha iyi anlaşılması açısından önemli olduğu düşünülmektedir. Diğer yandan, bugüne kadar, ruh sağlığı uzmanlarının travmatik yas kavramını nasıl anladığını ve bu süreçten etkilenen danışanlarla nasıl çalıştığını detaylandıran, danışana bütüncül bir perspektifle nasıl yaklaşılacağını, danışanın semptomlarına odaklanan çalışmaların artmasıyla birlikte, travmatik yası olan bireyin demografik bilgilerini ele alan çalışmalar sınırlı kalmıştır. Örneğin, travmatik yaşlı üniversite öğrencilerinin ölen kişiyle yüksek düzeyde yakınlık, onlarda olumsuz sosyal değişiklikler, başarısızlıkla sonuçlanan akademik çalışmalar ve ruhsal sağlık sorunları oluşturduğu belirtilmektedir (Avcı, 2021; Walker vd., 2011). Bu durum sadece travmatik yaşlı bireyin semptomlarına odaklanmakla anlaşılamayacağı göstermektedir.

Üniversite öğrenci grubunda (yani, 19-26 yaşındakiler) travmatik yas, akademik zorluklara neden olmasının yanında yetişkinlikle ilişkili gelişimsel, mesleki ve sosyal görevlerini yerine getirmede de sorunlara neden olduğu ifade edilmektedir (Avcı ve Yıldırım, 2021; Balk ve Vesta, 1998 ;Hardison vd., 2005). Diğer yandan başka çalışmalarda üniversite öğrencilerinin %81,3'ü geniş aileleri içinde bir kayıp yaşamış ve %60'ı bir arkadaşını kaybettiği (Balk, 1997), 25 yaşın altındaki üniversite öğrencilerinin yaklaşık %8'i kardeşini kaybettiği ifade edilmiştir (Fletcher vd., 2012). Benzer şekilde, travmatik yası olan üniversite öğrencilerinin travmatik yas semptomlarındaki cinsiyet farklılıklarına son yıllarda yas araştırmalarında çok dikkat çekmesine rağmen (Avcı ve Yıldırım, 2021; Boelen ve van den Bout, 2003) cinsiyet farklılıklarının dışındaki demografik özelliklerinin travmatik yas semptomlarına odaklanılmadığı görülmektedir. Bununla birlikte üniversite öğrencilerinin yaşadıkları kayıp deneyimlerinin yaygınlığı ve problemlili travmatik yas tepkileri potansiyeline rağmen, bu yaş grubunda travmatik yasla ilgili sınırlı sayıda araştırmalara rastlanılmaktadır. Dolayısıyla afet, savaş, terör, intihar, şiddet ve kaza nedeniyle travmatik kayıplar yaşayan üniversite öğrencileri göz önüne alındığında, onların yaşadıkları psikopatolojiler ve ilişkili değişkenlerin incelenmesi ilgili literatüre katkı sağlayacağı düşünülmektedir.

### 1.1. Araştırmanın Amacı

Bu çalışmanın amacı, travmatik yas yaşayan üniversite öğrencilerinin travmatik yas şiddeti, savunma düzenekleri, psikolojik belirtileri, MMPI klinik alt boyutları cinsiyet, yaşanan yer, algılanan ekonomik düzey, anne-babanın sağ olup olmama, kaybedilenin kim olduğu, kaybedilenin ölüm nedeni, kayıptan sonra hayatı sonlandırma düşüncesi, kaybedilenin medeni durumu ve kayıptan sonra profesyonel yardım alıp almama yönünden farklılaşma gösterip göstermediğini araştırmaktır.

### 1.2. Araştırmanın Önemi

Travmatik yaşlı üniversite öğrencilerinin genellikle yoğun ve uzun süreli travmatik yas süreçlerinde, fiziksel sağlık problemlerinin artması, duygusal sorunların yoğunluğu nedeniyle hekim ziyaretlerindeki artış ve kaybın ardından artan uyuşturucu, alkol ve tütün kullanımı nedeniyle bu yaş dönemindeki bireylerin büyük bir risk altında oldukları vurgulanmaktadır (Brent vd.,2009 ; Melhem vd., 2004 ; Parkes, 1987 ; Stroebe ve Stroebe, 1987). Ancak yapılan araştırmalar daha çok travmatik yaşlı üniversite öğrencilerinin yaşadıkları psikopatolojik durumlarına odaklandıkları görülmektedir. Dolayısıyla bu çalışmada travmatik yaşlı üniversite öğrencilerinin hem yaşadıkları travmatik yasin hem de bu durum dolayısıyla oluşan psikopatolojik durumların tetikleyicileri olarak sosyo-demografik değişkenlerin neler olduğu ve bu değişkenlerin diğer psikopatolojik durumlarla ilişkisine odaklanılmaktadır. Bu araştırma bu yönüyle önemlidir.

## 2. YÖNTEM

### 2.1. Araştırmanın Modeli

Bu araştırma, travmatik yası olan üniversite öğrencilerinin savunma düzenekleri, psikolojik belirtileri, MMPI klinik alt boyutlarını çeşitli değişkenlere göre incelemeyi amaçlayan genel tarama modelinde tasarlanan betimsel bir araştırmadır. Tarama modeli, geçmişte ya da halen var olan bir durumu var olduğu şekliyle betimlemeyi amaçlayan araştırma modelidir. Araştırma konusu, değiştirilmeden olduğu gibi tanımlanmaya çalışılır (Karasar, 1995).

### 2.2. Araştırmanın Evreni ve Örnekleme

Bu araştırmanın çalışma grubunun belirlenmesinde amaçlı örnekleme yöntemlerinden biri olan kriter (ölçüt) örnekleme yöntemi kullanılmıştır. Bu örneklemedeki amaç, daha önce belirlenmiş bazı önem kriterlerini karşılayan tüm durumları çalışmak ve gözden geçirmektir (Patton, 2014). Bu doğrultuda çalışmanın travmatik yaslı üniversite öğrencilerinden oluşan, son 6 ayda bir yakınına travmatik bir biçimde (intihar, kaza, kalp krizi, cinayet ve doğal afet) kaybeden ve aynı zamanda travmatik yas envanterinde 25 ve üstü puan almak kriter olarak kabul edilmiştir (Zhang, El-Jawahri ve Prigerson, 2006). Böylece travmatik yaslı olan 15 (13 kadın, 2 erkek) üniversite öğrencisi çalışmaya dâhil edilmiştir. Etik nedenlerden ötürü, doğrudan üniversite ismine atıfta bulunulmamıştır. Katılımcılara ilişkin tanımlayıcı bilgiler Tablo 1’de verilmiştir.

**Tablo 1.**  
*Katılımcıların Tanıtıcı Özellikleri ile İlgili Bilgiler*

	n	%
<b>Cinsiyet</b>		
Kadın	13	86,7
Erkek	2	13,3
<b>Yaşadığı yer</b>		
Köy	5	33,3
Kent	7	46,7
Büyük kent	3	20,0
<b>Algılanan Ekonomik düzey</b>		
Üst	2	13,3
Üst-orta	2	13,3
Orta	5	33,3
Orta-alt	6	40,0
<b>Anne</b>		
Sağ	12	80,0
Ölü	3	20,0
<b>Baba</b>		
Sağ	12	80,0
Ölü	3	20,0
<b>Kaybedilenin kim olduğu</b>		
Baba	3	20,0
Anne	4	26,7
Kardeş	1	6,7
Diğerleri (amca, dayı, teyze vb.)	7	46,7
<b>Ölüm nedeni</b>		
Trafik kazası	1	6,7
Hastalık (Ani/ kalp krizi, kanser vb.)	9	60,0
İntihar	5	33,3
<b>Kayıptan sonra hayatınızı sonlandırmayı düşünme</b>		
Evet	7	46,7
Hayır	8	53,3
<b>Kaybedilenin medeni durumu</b>		
Bekar	5	33,3
Evli	10	66,7
<b>Kayıp sonrası profesyonel bir yardım alma</b>		
Evet	3	20,0
Hayır	12	80,0

### 2.3. Veri Toplama Araçları ve Süreci

Bu aşamada, araştırmanın amacına uygun olarak veri toplamak için veri toplama araçlarına yer verilmiştir. Her bir katılımcı için yaklaşık 3 saat süren ve iki oturumdan oluşan veri toplama sürecinde; Minnesota Çok Yönlü Kişilik Envanteri, Savunma Biçimleri Testi, Belirti Tarama Listesi ve Travmatik Yas Ölçekleri uygulanmıştır. Ayrıca katılımcıların demografik bilgilerini toplamak amacıyla kişisel bilgi formu uygulanmıştır. Ölçeklerle ilgili aşağıda verilmiştir.

**Travmatik Yas ölçeği (TYÖ):** Prigerson vd. (1995) tarafından geliştirilmiş olan bu ölçekte, 6 ay ya da daha önce bir yakınına travmatik bir şekilde kaybeden bireylerin travmatik yas şiddetini ölçmektedir. 19 maddeden oluşan ve 5'li likert tipi olan ölçek tek boyuttan oluşmaktadır. Bu haliyle ölçeğin dilimize uyarlamasını Baş vd. (2020) tarafından gerçekleştirilmiştir. Cronbach alfa katsayısı 0.94 ve test-tekrar test güvenilirliği  $r = .80$  olarak bulunmuştur. Buna göre Travmatik Yas Ölçeği Türkçe formu için orijinaline uygun olarak tek faktörlü bir yapının uygun olduğu belirlenmiş ve ölçeğin Cronbach alfa iç tutarlılık katsayısı .95 olarak hesaplanmıştır.

**Belirti Tarama Listesi (SCL-90):** Derogatis ve Cleary (1977) tarafından geliştirilen ölçek, psikopatolojik belirtilerin yoğunluğunu ölçmektedir. 90 maddeden oluşan ölçek, Tufan (1987) tarafından geçerlik ve güvenilirlik çalışmaları yapılmış ve test-tekrar test ile çıkan sonuç .83 olarak bulunmuştur. Ölçek somatizasyon, obsesif kompulsif, kişilerarası duyarlılık, depresyon, hostalite, anxiyete, fobik anxiyete, paranoid ve psikotizm olmak üzere dokuz ayrı alt boyuttan oluşmaktadır.

**Minnesota Çok Yönlü Kişilik Envanteri (MMPI):** Ölçek 1943 yılında nöropsikiyatrist olan J. Charnley McKinley ve psikolog olan Starke R. Hathaway tarafından bireyin kişisel ve toplumsal uyum düzeyini objektif olarak belirlemek için geliştirilmiştir. Kişiliğin değerlendirilmesinde kullanılan en yaygın ölçeklerden birisi olup 16 ve üstü yaşlara uygulanır. 16 maddesi tekrarlı olup toplam 566 itemden oluşan test; “Doğru,” “yanlış” ve “bilmiyorum” şeklinde cevaplandırılmaktadır. Ölçeğin 3 geçerlik (L alt testi=yalancılık, F alt testi=sıklık ya da nadirlik ve K alt testi=düzeltilme) ve psikopatolojik saptamayı gerçekleştiren 10 klinik alt boyutu, hipokondriasis, depresyon, histeri, psikopatik sapma, maskulinite-feminite, paranoya, psikastenisi, şizofreni, hipomani, sosyal içedönüklük bulunmaktadır. Testin Türkçe 'ye çevirisi ve standardizasyon çalışması Savaşır (1981) tarafından yapılmıştır.

**Savunma Biçimleri Testi (SBT):** Bilinçaltı düzeyde kullanılan savunma mekanizmalarının bilinç düzeyindeki yansımalarını ölçmek amacıyla Andrews, Singh ve Bond (1993) tarafından geliştirilmiştir. 40 madde ve 20 savunma düzeneğinden oluşan ölçek, her bir madde 1(bana hiç uygun değil) ile 9(bana çok uygun) arasında değişen değerler almaktadır. Ölçeğin geçerlik ve güvenilirlik çalışması Yılmaz vd. (2007) tarafından yapılmıştır. Ölçeğin iç tutarlılık katsayısı İmmatür (olgun olmayan) Savunma Düzenekleri .68, Nevrotik Savunma Düzenekleri .58 ve Olgun Savunma Düzenekleri için ise .80 bulunmuştur. 4 hafta arayla Test tekrar tutarlılığı; olgun savunma düzenekleri için .75, nevrotik savunma düzenekleri için .78 ve immature savunma düzenekleri için ise .85 olarak bulunmuştur.

**Kişisel Bilgi Formu:** araştırma kapsamında katılımcılara ilişkin demografik bilgilerin toplanması amacıyla araştırmacı tarafından 10 soruluk kişisel bilgi formu hazırlanmıştır. Kişisel bilgi formunda katılımcının cinsiyeti, yaşadığı yer, algılanan ekonomik düzey, anne-babanın durumu, kaybedilenin kim olduğu, ölüm nedeni, kayıptan sonra hayatı sonlandırma düşüncesi, kaybedilenin medeni durumu ve kayıp sonrası profesyonel bir yardım alıp almama ile ilgili bilgiler yer almaktadır.

### 2.4. Verilerin Analizi

Travmatik yası olan üniversite öğrencilerinin savunma düzenekleri, psikolojik belirtileri, MMPI klinik alt boyutları sosyo-demografik bilgilere göre incelenmesinde Spearman korelasyon analizi tekniğinden yararlanılmıştır. Araştırma kapsamında elde edilen nicel verilerin analizinde SPPSS Windows SPSS 22.00 istatistik paket programı kullanılmıştır. Verilerin normal dağılıma uygunluğunu anlamak amacıyla yapılan analizler sonucu Kolmogorov-Smirnov değerlerine göre SCL-90 testinin depresyon, anksiyete, hostalite, fobik anksiyete ve Genel Semptom İndeksi, MMPI testinin şizofreni ve hipomani testi değerleri normal dağılıma uymamaktadır. Ayrıca araştırmanın çalışma örnekleminin sayısı 15 olduğundan normal dağılıma uygun olmadığından verilerin analizinde nonparametrik analizler uygulanmıştır.

## 3. BULGULAR

Bu bölümde araştırma sonucunda elde edilen bulgular yer almaktadır. Bulgularda travmatik yas şiddeti, savunma düzenekleri, psikolojik belirtiler ve MMPI klinik alt boyutları yukarıda belirtilen tüm demografik bilgiler



yönünden analiz edilmiştir. Ancak elde edilen verilerde anlamlı farklılık gösteren değişkenler bulgulara dahil edilmiştir.

**Tablo 2.**

*Yaşı olan katılımcıların cinsiyetlerine göre Minnesota Çok Yönlü Kişilik Envanteri (MMPI), açısından olan farklılara ilişkin bulgular*

		N	Sıra Ortalaması	Sıra Toplamı	U	p
ML	Kadın	13	7,00	91,00	<b>,000</b>	<b>,024</b>
	Erkek	2	14,50	29,00		
MF	Kadın	13	8,31	108,00	9,000	,496
	Erkek	2	6,00	12,00		
MK	Kadın	13	7,19	93,50	2,500	,071
	Erkek	2	13,25	26,50		
HS	Kadın	13	8,96	116,50	<b>,500</b>	<b>,033</b>
	Erkek	2	1,75	3,50		
D	Kadın	13	9,00	117,00	<b>,000</b>	<b>,027</b>
	Erkek	2	1,50	3,00		
HY	Kadın	13	8,73	113,50	3,500	,106
	Erkek	2	3,25	6,50		
PD	Kadın	13	8,23	107,00	10,000	,609
	Erkek	2	6,50	13,00		
MF	Kadın	13	8,85	115,00	2,000	,061
	Erkek	2	2,50	5,00		
PA	Kadın	13	8,12	105,50	11,500	,799
	Erkek	2	7,25	14,50		
PT	Kadın	13	8,73	113,50	3,500	,106
	Erkek	2	3,25	6,50		
SC	Kadın	13	8,65	112,50	4,500	,148
	Erkek	2	3,75	7,50		
MA	Kadın	13	7,42	96,50	5,500	,198
	Erkek	2	11,75	23,50		
Sİ	Kadın	13	8,65	112,50	4,500	,148
	Erkek	2	3,75	7,50		

Kadın ve erkeklerin Minnesota Çok Yönlü Kişilik Envanteri (MMPI) değerleri, açısından bir farklılığın olup olmadığını anlamak amacıyla Mann Whitney U testi yapılmış ve sonuçlar Tablo 2'de gösterilmiştir. Çalışmada, kadın ve erkekler karşılaştırıldığında; MMPI'nin ML alt skalası (U=,000 p<0.05), Hs boyutu (U=,500 p<0.05), D boyutu açısından (U=,000 p<0.05) anlamlı bir farklılık olduğu, buna karşılık MF alt skalası (U=9,000 p>0.05), MK alt skalası (U=2,500 p>0.05), Hy boyutu (U=3,500 p>0.05), PD boyutu (U=10,000 p<0.05), Mf boyutu (U=2,000 p>0.05), PA boyutu (U=11,500 p>0.05), PT boyutu (U=3,500 p>0.05), SC boyutu (U=4,500 p>0.05), Sİ boyutu (U=3,500 p<0.05), MA boyutu (U=5,500 p>0.05) değerlerinde anlamlı bir farklılık olmadığı görülmektedir. Sonuç olarak kızların erkeklere göre MMPI'nin ML alt skalası (U=,000 p<0.05), Hs boyutu (U=,500 p<0.05), D boyutu (U=,000 p<0.05) puanlarının daha yüksek olduğu saptanmıştır.

**Tablo 3.**

*Yaşı olan katılımcıların yaşadığı yere göre Belirti Tarama Listesi (SCL-90) açısından olan farklılara ilişkin bulgular*

	Yaşadığı yer	N	Sıra ortalaması	KW	p
Somatizasyon	Köy	5	5,90	4,746	,093
	Kent	7	7,43		
	Büyük kent	3	12,83		
OKB	Köy	5	6,50	1,187	,552
	Kent	7	8,21		
	Büyük kent	3	10,00		
KD	Köy	5	7,30	3,888	,143
	Kent	7	6,57		
	Büyük kent	3	12,50		

Depresyon	Köy	5	5,10	4,580	,101
	Kent	7	8,36		
	Büyük kent	3	12,00		
Anxiete	Köy	5	4,80	5,703	,058
	Kent	7	8,36		
	Büyük kent	3	12,50		
Hostilite	Köy	5	4,90	4,772	,092
	Kent	7	8,57		
	Büyük kent	3	11,83		
Fobik Anxiete	Köy	5	5,80	1,976	,372
	Kent	7	8,79		
	Büyük kent	3	9,83		
Paranoid	Köy	5	6,80	5,757	,056
	Kent	7	6,50		
	Büyük kent	3	13,50		
Psikoz	Köy	5	6,80	4,722	,094
	Kent	7	6,71		
	Büyük kent	3	13,00		
Ekskala	Köy	5	4,40	6,269	,044
	Kent	7	8,71		
	Büyük kent	3	12,33		
GSİ	Köy	5	5,80	4,055	,132
	Kent	7	7,71		
	Büyük kent	3	12,33		

Yaşadığı yere göre Belirti Tarama Listesinin (SCL-90) değerleri açısından bir farklılık olup olmadığının anlaşılması amacıyla Kruskal Wallis H testi yapılmış ve sonuçlar Tablo 3'te gösterilmiştir. Çalışmada, yaşadığı yere göre karşılaştırıldığında; ek skala (**KW=6,269 p<0.05**) belirtilerinde anlamlı bir farklılık olduğu, buna karşılık somatizasyon (KW=4,746 p>0.05), OKB (KW=1,187 p>0.05), KD (KW=3,888 p>0.05), depresyon (KW=4,580 p>0.05), anksiyete (KW=5,703 p>0.05), hostilite (KW=4,772 p>0.05), fobik anksiyete (KW=1,976 p>0.05), paranoid düşünceler (KW=5,757 p>0.05), psikoz (KW=4,722 p>0.05), genel semptom indeksi (KW=4,055 p>0.05) belirtilerinde anlamlı bir farklılık olmadığı görülmektedir. Sonuç olarak yaşadığı yere göre ek skala puanları açısından aralarında fark bulunurken, somatizasyon, OKB, KD, depresyon, anksiyete, hostilite, fobik anksiyete, paranoid düşünceler, psikoz, genel semptom indeksi puanları açısından aralarında fark bulunmamıştır. Ek skala boyutu açısından farkın nerede yaşayanlar arasında olduğunu anlamak amacıyla uygulanan Tamhane post hoc testi sonucu büyük kentte yaşayanların köyde yaşayanlara göre ek skala puanlarının daha yüksek olduğu saptanmıştır.

**Tablo 4.**

*Yaşı olan katılımcıların Algılanan ekonomik düzeye göre Savunma Biçimleri Testi (SBT) açısından olan farklara ilişkin bulgular*

	Algılanan ekonomik düzeyi	N	Sıra ortalaması	KW	p
İmmature	Üst	2	8,00	1,008	,799
	Üst-orta	2	6,50		
	Orta	5	7,00		
	Orta-alt	6	9,33		
Nevrotik	Üst	2	13,25	9,287	,026
	Üst-orta	2	6,50		
	Orta	5	3,70		
	Orta-alt	6	10,33		
Mature	Üst	2	5,50	1,072	,784
	Üst-orta	2	7,50		
	Orta	5	7,80		
	Orta-alt	6	9,17		

Algılanan ekonomik düzeye göre Savunma Biçimleri Testinin (SBT) değerleri, açısından bir farklılığın olup olmadığını anlamak amacıyla Kruskal Wallis H testi yapılmış ve Tablo 4'te gösterilmiştir. Çalışmada, algılanan ekonomik düzeyi farklı olanların; Nevrotik Savunma boyutu (**KW=9,287 p<0.05**) puanlarında anlamlı bir farklılık olduğu ve Immature Savunma boyutu (KW=1,008 p>0.05), Mature Savunma boyutu (KW=1,072 p>0.05) puanlarında anlamlı bir farklılık olmadığı görülmektedir. Sonuç olarak algılanan ekonomik düzeyi farklı olanların Nevrotik Savunma boyutu açısından aralarında fark bulunmuş diğer savunma biçimleri açısından aralarında fark bulunmamıştır. Hangi algılanan ekonomik düzeydekiler arasında Nevrotik Savunma boyutu açısından fark olduğunu anlamak amacıyla uygulanan Tamhane Post Hoc testi uygulanmış ve gelirini üst ve orta-alt olarak algılayanların gelirini orta olarak algılayanlara göre Nevrotik Savunma boyutu puanları daha yüksek olarak bulunmuştur.

**Tablo 5.**

*Yası olan katılımcıların Annenin sağ olup olmadığına göre Travmatik Yas Ölçeği (TYÖ) açısından olan farklara ilişkin bulgular*

		N	Sıra Ortalaması	Sıra Toplamı	U	P
<b>Travmatik Yas Ölçeği</b>	Sağ	12	6,67	80,00	<b>2,000</b>	<b>,020</b>
	Ölü	3	13,33	40,00		

Annenin sağ olup olmadığına göre Travmatik Yas Ölçeği (TYÖ) değerleri açısından bir farklılık olup olmadığını anlamak amacıyla Mann Whitney U testi yapılmış ve sonuçlar Tablo 5'te gösterilmiştir. Çalışmada, annesi sağ olan ve olmayanların; Travmatik Yas Ölçeği (TYÖ) puanlarında anlamlı bir farklılık olduğu görülmektedir (**U=2,000 p<0.05**).

**Tablo 6.**

*Yası olan katılımcıların Babanın sağ olup olmadığına göre Belirti Tarama Listesi (SCL-90) açısından olan farklara ilişkin bulgular*

	Baba	N	Sıra Ortalaması	Sıra Toplamı	U	p
Somatizasyon	Sağ	12	8,46	101,50	12,500	,426
	Ölü	3	6,17	18,50		
OKB	Sağ	12	8,83	106,00	8,000	,147
	Ölü	3	4,67	14,00		
KD	Sağ	12	9,50	114,00	<b>,000</b>	<b>,009</b>
	Ölü	3	2,00	6,00		
Depresyon	Sağ	12	8,79	105,50	8,500	,169
	Ölü	3	4,83	14,50		
Anxiete	Sağ	12	8,67	104,00	10,000	,246
	Ölü	3	5,33	16,00		
Hostilite	Sağ	12	8,88	106,50	7,500	,128
	Ölü	3	4,50	13,50		
Fobik Anxiete	Sağ	12	8,54	102,50	11,500	,342
	Ölü	3	5,83	17,50		
Paranoid	Sağ	12	9,25	111,00	<b>3,000</b>	<b>,029</b>
	Ölü	3	3,00	9,00		
Psikoz	Sağ	12	8,83	106,00	8,000	,147
	Ölü	3	4,67	14,00		
Ekskala	Sağ	12	8,63	103,50	10,500	,278
	Ölü	3	5,50	16,50		
GSİ	Sağ	12	9,17	110,00	<b>4,000</b>	<b>,043</b>
	Ölü	3	3,33	10,00		

Babanın sağ olup olmadığına göre Belirti Tarama Listesinin (SCL-90) değerleri açısından bir farklılık olup olmadığını anlamak amacıyla Mann Whitney U testi yapılmış ve sonuçlar Tablo 6'da gösterilmiştir. Çalışmada, babanın sağ olup olmama durumları karşılaştırıldığında; KD (**U=,000, p<0.05**), paranoid düşünceler (**U=3,000 p<0.05**) ve genel semptom indeksi (**U=4,000 p>0.05**) belirtilerinde anlamlı bir farklılık olduğu, somatizasyon (U=12,500 p>0.05), OKB (U=8,000 p>0.05), depresyon (U=8,500 p>0.05), anksiyete (U=10,000 p>0.05), hostilite (U=7,500 p>0.05), fobik anksiyete (U=11,500 p>0.05), psikoz (U=8,000 p>0.05), ek skala (U=10,500 p>0.05) belirtilerinde anlamlı bir farklılık olmadığı görülmektedir.

**Tablo 7.**

*Yaşı olan katılımcıların Babanın sağ olup olmadığına göre Savunma Biçimleri Testi (SBT) açısından olan farklara ilişkin bulgular*

Baba		N	Sıra Ortalaması	Sıra Toplamı	U	p
İmmature	Sağ	12	9,50	114,00	<b>,000</b>	<b>,009</b>
	Ölü	3	2,00	6,00		
Nevrotik	Sağ	12	8,33	100,00	14,000	,563
	Ölü	3	6,67	20,00		
Mature	Sağ	12	9,17	110,00	<b>4,000</b>	<b>,043</b>
	Ölü	3	3,33	10,00		

Babanın sağ olup olmadığına göre Savunma Biçimleri Testinin (SBT) değerleri, açısından bir farklılığın olup olmadığının anlaşılması amacıyla Mann Whitney U testi yapılmış ve Tablo 7’de gösterilmiştir. Çalışmada, babası sağ olan ve olmayanların; İmmature Savunma boyutu (**U=,000 p<0.05**) ve Mature Savunma boyutu (**U=4,000 p<0.05**) puanlarında anlamlı bir farklılık olduğu bulunurken, Nevrotik Savunma boyutu (U=14,000 p>0.05) puanlarında anlamlı bir farklılık olmadığı görülmektedir. Sonuç olarak babası sağ olanların olmayanlara göre İmmature Savunmayı ve Mature Savunmayı daha fazla kullandıkları saptanmıştır.

**Tablo 8.**

*Yaşı olan katılımcıların Babanın sağ olup olmadığına göre Minnesota Çok Yönlü Kişilik Envanteri (MMPI), açısından olan farklara ilişkin bulgular*

Baba		N	Sıra Ortalaması	Sıra Toplamı	U	p
ML	Sağ	12	7,50	90,00	12,000	,376
	Ölü	3	10,00	30,00		
MF	Sağ	12	8,63	103,50	10,500	,278
	Ölü	3	5,50	16,50		
MK	Sağ	12	7,50	90,00	12,000	,380
	Ölü	3	10,00	30,00		
HS	Sağ	12	7,92	95,00	17,000	,885
	Ölü	3	8,33	25,00		
D	Sağ	12	7,38	88,50	10,500	,279
	Ölü	3	10,50	31,50		
HY	Sağ	12	7,83	94,00	16,000	,772
	Ölü	3	8,67	26,00		
PD	Sağ	12	8,67	104,00	10,000	,247
	Ölü	3	5,33	16,00		
MF	Sağ	12	7,50	90,00	12,000	,384
	Ölü	3	10,00	30,00		
PA	Sağ	12	8,00	96,00	18,000	1,000
	Ölü	3	8,00	24,00		
PT	Sağ	12	8,08	97,00	17,000	,885
	Ölü	3	7,67	23,00		
SC	Sağ	12	8,46	101,50	12,500	,426
	Ölü	3	6,17	18,50		
MA	Sağ	12	9,13	109,50	<b>4,500</b>	<b>,049</b>
	Ölü	3	3,50	10,50		
Sİ	Sağ	12	8,25	99,00	15,000	,664
	Ölü	3	7,00	21,00		

Babanın sağ olup olmadığına göre Minnesota Çok Yönlü Kişilik Envanteri (MMPI) değerleri açısından bir farklılık olup olmadığının anlaşılması amacıyla Mann Whitney U testi yapılmış ve sonuçlar Tablo 8’de gösterilmiştir. Çalışmada, babası sağ olan ve olmayanların; MMPI’nin MA boyutu (**U=4,500 p<0.05**) değerlerinde anlamlı bir fark olduğu, ML alt skalası (U=12,000 p>0.05), MF alt skalası (U=10,500 p>0.05), MK alt skalası (U=12,000 p>0.05), Hs boyutu (U=17,000 p>0.05), D boyutu (U=10,500 p>0.05), Hy boyutu (U=16,000 p>0.05), PD boyutu (U=10,000 p>0.05), Mf boyutu (U=12,000 p>0.05), PA boyutu (U=18,000 p>0.05), PT boyutu (U=17,000

$p>0.05$ ), SC boyutu ( $U=12,500$   $p>0.05$ ), Sİ boyutu ( $U=15,000$   $p>0.05$ ) değerlerinde anlamlı bir farklılık olmadığı görülmektedir. Sonuç olarak babası sağ olanların olmayanlara göre Minnesota Çok Yönlü Kişilik Envanteri (MMPI) MA boyutu puanları daha yüksek bulunmuştur.

**Tablo 9.**

*Yaşı olan katılımcıların Kaybedilenin kim olduğuna göre Savunma Biçimleri Testi (SBT) açısından olan farklara ilişkin bulgular*

	Kaybedilen kim	N	Sıra ortalaması	KW	p
İmmature	Baba	3	2,00		
	Anne	4	9,50	<b>7,907</b>	<b>,048</b>
	Kardeş	1	14,00		
	Diğerleri	7	8,86		
Nevrotik	Baba	3	6,67		
	Anne	4	11,00	3,184	,364
	Kardeş	1	3,50		
	Diğerleri	7	7,50		
Mature	Baba	3	3,33		
	Anne	4	8,75	4,409	,221
	Kardeş	1	11,50		
	Diğerleri	7	9,07		

Kaybedilenin kim olduğuna göre Savunma Biçimleri Testinin (SBT) değerleri açısından bir farklılık olup olmadığının anlaşılması amacıyla Kruskal Wallis H testi yapılmış ve sonuçlar Tablo 9'da gösterilmiştir. Çalışmada, Kaybedilenin kim olduğuna göre; İmmature Savunma boyutu (**KW=7,907**  **$p<0.05$** ) puanlarında anlamlı bir farklılık olduğu, Nevrotik Savunma boyutu ( $KW=3,184$   $p>0.05$ ) ve Mature Savunma boyutu ( $KW=4,409$   $p>0.05$ ) puanlarında anlamlı bir farklılık olmadığı görülmektedir. Sonuç olarak kaybedilenin kim olduğuna göre İmmature Savunma boyutu açısından aralarında fark bulunmuş diğer savunma biçimleri açısından aralarında fark bulunmamıştır. Kaybedilenlerin kim oldukları arasında İmmature Savunma boyutu açısından fark olduğunu anlamak amacıyla uygulanan Tamhane Post Hoc testi uygulanmış ve kardeşini kaybedenlerin babasını ve annesine kaybedenlere göre İmmature Savunma boyutu puanları daha yüksek olarak bulunmuştur.

**Tablo 10.**

*Yaşı olan katılımcıların yakınlarının ölüm nedenine göre Minnesota Çok Yönlü Kişilik Envanteri (MMPI), açısından olan farklara ilişkin bulgular*

	Ölüm nedeni	N	Sıra ortalaması	KW	p
ML	Trafik kazası	1	14,50		
	Hastalık	9	8,22	2,991	,224
	İntihar	5	6,30		
MF	Trafik kazası	1	3,00		
	Hastalık	9	8,22	1,370	,504
	İntihar	5	8,60		
MK	Trafik kazası	1	12,50		
	Hastalık	9	6,39	3,262	,196
	İntihar	5	10,00		
HS	Trafik kazası	1	2,50		
	Hastalık	9	9,39	2,891	,236
	İntihar	5	6,60		
D	Trafik kazası	1	2,00		
	Hastalık	9	9,50	3,381	,184
	İntihar	5	6,50		
HY	Trafik kazası	1	5,50		
	Hastalık	9	9,00	1,189	,552
	İntihar	5	6,70		
PD	Trafik kazası	1	8,50		
	Hastalık	9	7,56	,225	,894
	İntihar	5	8,70		

MF	Trafik kazası	1	2,50		
	Hastalık	9	10,67	<b>8,208</b>	<b>,017</b>
	İntihar	5	4,30		
PA	Trafik kazası	1	9,00		
	Hastalık	9	8,39	,321	,852
	İntihar	5	7,10		
PT	Trafik kazası	1	4,50		
	Hastalık	9	9,61	3,001	,223
	İntihar	5	5,80		
SC	Trafik kazası	1	2,50		
	Hastalık	9	8,78	1,814	,404
	İntihar	5	7,70		
MA	Trafik kazası	1	13,00		
	Hastalık	9	7,00	1,901	,387
	İntihar	5	8,80		
Sİ	Trafik kazası	1	2,50		
	Hastalık	9	9,83	4,250	,119
	İntihar	5	5,80		

Yakınlarının ölüm nedenine göre Minnesota Çok Yönlü Kişilik Envanteri (MMPI) değerleri açısından bir farklılık olup olmadığının anlaşılması amacıyla Kruskal Wallis H testi yapılmış ve sonuçlar Tablo 10'da gösterilmiştir. Çalışmada, yakınlarının ölüm nedenine göre; MMPI'nin Mf boyutu (**KW=8,208 p<0.05**) değerlerinde anlamlı bir farklılık olduğu görülmüş, ML alt skalası (KW=2,991 p>0.05), MF alt skalası (KW=1,370 p>0.05), MK alt skalası (KW=3,262 p>0.05), Hs boyutu (KW=2,891 p>0.05), D boyutu (KW=3,381 p>0.05), Hy boyutu (KW=1,189 p>0.05), PD boyutu (KW=,225 p>0.05), PA boyutu (KW=,321 p>0.05), PT boyutu (KW=3,001 p>0.05), SC boyutu (KW=1,814 p>0.05), MA boyutu (KW=1,901 p>0.05), Sİ boyutu (KW=4,250 p>0.05) değerlerinde anlamlı bir farklılık olmadığı görülmektedir. Sonuç olarak yakınlarının ölüm nedenine göre Minnesota Çok Yönlü Kişilik Envanteri (MMPI) Mf boyutu açısından aralarında fark bulunmuştur. Mf boyutu açısından farkın belirlenmesi amacıyla Tamhane Post Hoc testi uygulanmış ve yakını hastalıktan ölenlerin yakını trafik kazasından ve intihar nedeniyle ölenlere göre Mf boyutu değerleri daha yüksek bulunmuştur.

**Tablo 11.**

*Yası olan katılımcıların kayıptan sonra hayatını sonlandırmayı düşünme durumuna göre Minnesota Çok Yönlü Kişilik Envanteri (MMPI), açısından olan farklara ilişkin bulgular*

	Kayıptan sonra hayatını sonlandırmayı düşünme	N	Sıra Ortalaması	Sıra Toplamı	U	P
ML	Evet	7	7,93	55,50	27,500	,953
	Hayır	8	8,06	64,50		
MF	Evet	7	11,36	79,50	<b>4,500</b>	<b>,006</b>
	Hayır	8	5,06	40,50		
MK	Evet	7	8,64	60,50	23,500	,598
	Hayır	8	7,44	59,50		
HS	Evet	7	8,64	60,50	23,500	,601
	Hayır	8	7,44	59,50		
D	Evet	7	8,57	60,00	24,000	,643
	Hayır	8	7,50	60,00		
HY	Evet	7	8,71	61,00	23,000	,562
	Hayır	8	7,38	59,00		
PD	Evet	7	8,57	60,00	24,000	,643
	Hayır	8	7,50	60,00		
MF	Evet	7	8,00	56,00	28,000	1,000
	Hayır	8	8,00	64,00		
PA	Evet	7	10,43	73,00	<b>11,000</b>	<b>,049</b>
	Hayır	8	5,88	47,00		
PT	Evet	7	9,07	63,50	20,500	,385
	Hayır	8	7,06	56,50		
SC	Evet	7	9,36	65,50	18,500	,271

MA	Hayır	8	6,81	54,50	25,500	,770
	Evet	7	8,36	58,50		
Sİ	Hayır	8	7,69	61,50	23,500	,602
	Evet	7	7,36	51,50		
	Hayır	8	8,56	68,50		

Kayıptan sonra hayatını sonlandırmayı düşünme durumuna göre Minnesota Çok Yönlü Kişilik Envanteri (MMPI) değerleri açısından bir farklılık olup olmadığının anlaşılması amacıyla Mann Whitney U testi yapılmış ve sonuçlar Tablo 11’de gösterilmiştir. Çalışmada, kayıptan sonra hayatını sonlandırmayı düşünen ve düşünmeyenlerin; MMPI’nin MF alt skalası (U=4,500 p<0.05) ve PA boyutu (U=11,000 p<0.05) değerlerinde anlamlı bir fark olduğu, ML alt skalası (U=27,500 p>0.05), MK alt skalası (U=23,500 p>0.05), Hs boyutu (U=23,500 p>0.05), D boyutu (U=24,000 p>0.05), Hy boyutu (U=23,000 p>0.05), PD boyutu (U=24,000 p>0.05), Mf boyutu (U=28,000 p>0.05), PT boyutu (U=20,500 p>0.05), SC boyutu (U=18,500 p>0.05), MA boyutu (U=25,500 p>0.05), Sİ boyutu (U=23,500 p>0.05) değerlerinde anlamlı bir farklılık olmadığı görülmektedir. Sonuç olarak kayıptan sonra hayatını sonlandırmayı düşünenlerin düşünmeyenlere göre Minnesota Çok Yönlü Kişilik Envanteri (MMPI) MF alt skalası ve PA boyutu puanları daha yüksek bulunmuştur.

**Tablo 12.**

*Yaşı olan katılımcıların kaybedilen kişinin medeni durumuna göre Minnesota Çok Yönlü Kişilik Envanteri (MMPI), açısından olan farklılıklarla ilişkin bulgular*

Kayıbedilenin medeni durumu	N	Sıra Ortalaması	Sıra Toplamı	U	p	
ML	Bekar	5	6,40	32,00	17,000	,316
	Evli	10	8,80	88,00		
MF	Bekar	5	7,80	39,00	24,000	,902
	Evli	10	8,10	81,00		
MK	Bekar	5	5,00	25,00	10,000	,063
	Evli	10	9,50	95,00		
HS	Bekar	5	11,00	55,00	10,000	,065
	Evli	10	6,50	65,00		
D	Bekar	5	8,90	44,50	20,500	,581
	Evli	10	7,55	75,50		
HY	Bekar	5	10,30	51,50	13,500	,158
	Evli	10	6,85	68,50		
PD	Bekar	5	9,20	46,00	19,000	,461
	Evli	10	7,40	74,00		
Mf	Bekar	5	11,00	55,00	10,000	,065
	Evli	10	6,50	65,00		
PA	Bekar	5	7,30	36,50	21,500	,668
	Evli	10	8,35	83,50		
PT	Bekar	5	10,20	51,00	14,000	,177
	Evli	10	6,90	69,00		
SC	Bekar	5	10,70	53,50	11,500	,098
	Evli	10	6,65	66,50		
MA	Bekar	5	10,90	54,50	10,500	,073
	Evli	10	6,55	65,50		
Sİ	Bekar	5	11,60	58,00	7,000	,027
	Evli	10	6,20	62,00		

Kayıbedilen kişinin medeni durumuna göre Minnesota Çok Yönlü Kişilik Envanteri (MMPI) değerleri, açısından bir farklılığın olup olmadığının anlaşılması amacıyla Mann Whitney U testi yapılmış ve Tablo 12’de gösterilmiştir. Çalışmada, kaybedilen kişi evli olan ve bekar olanların; MMPI’nin Sİ boyutu (U=7,000 p<0.05) değerlerinde anlamlı bir fark olduğu, ML alt skalası (U=17,000 p>0.05), MF alt skalası (U=24,000 p>0.05), MK alt skalası (U=10,000 p>0.05), Hs boyutu (U=10,000 p>0.05), D boyutu (U=20,500 p>0.05), Hy boyutu (U=13,500 p>0.05), PD boyutu (U=19,000 p>0.05), Mf boyutu (U=10,000 p>0.05), PA boyutu (U=21,500 p>0.05), PT boyutu (U=14,000 p>0.05), SC boyutu (U=11,500 p>0.05), MA boyutu (U=10,500 p>0.05) değerlerinde anlamlı bir farklılık olmadığı görülmektedir.

**Tablo 13.**

*Yası olan katılımcıların kayıptan sonra profesyonel yardım alma durumuna göre Belirti Tarama Listesi (SCL-90) açısından olan farklara ilişkin bulgular*

Kayıptan sonra profesyonel yardım alma		N	Sıra Ortalaması	Sıra Toplamı	U	p
Somatizasyon	Evet	3	12,00	36,00	6,000	,082
	Hayır	12	7,00	84,00		
OKB	Evet	3	10,33	31,00	11,000	,311
	Hayır	12	7,42	89,00		
KD	Evet	3	9,00	27,00	15,000	,664
	Hayır	12	7,75	93,00		
Depresyon	Evet	3	11,00	33,00	9,000	,192
	Hayır	12	7,25	87,00		
Anxiyete	Evet	3	13,00	39,00	<b>3,000</b>	<b>,029</b>
	Hayır	12	6,75	81,00		
Hostilite	Evet	3	11,83	35,50	6,500	,095
	Hayır	12	7,04	84,50		
Fobik Anxiyete	Evet	3	11,50	34,50	7,500	,125
	Hayır	12	7,13	85,50		
Paranoid	Evet	3	9,83	29,50	12,500	,424
	Hayır	12	7,54	90,50		
Psikoz	Evet	3	10,00	30,00	12,000	,385
	Hayır	12	7,50	90,00		
Ekskala	Evet	3	11,83	35,50	6,500	,096
	Hayır	12	7,04	84,50		
GSİ	Evet	3	11,00	33,00	9,000	,194
	Hayır	12	7,25	87,00		

Kayıptan sonra profesyonel yardım alma durumuna göre Belirti Tarama Listesinin (SCL-90) değerleri açısından bir farklılığın olup olmadığının anlaşılması amacıyla Mann Whitney U testi yapılmış ve sonuçlar Tablo 13'te gösterilmiştir. Çalışmada, kayıptan sonra profesyonel yardım alma durumları karşılaştırıldığında; anksiyete ( $U=3,00$   $p<0.05$ ) belirtilerinde anlamlı bir farklılık olduğu görülmüş, somatizasyon ( $U=6,000$   $p>0.05$ ), OKB ( $U=11,000$   $p>0.05$ ), KD ( $U=15,000$   $p>0.05$ ), depresyon ( $U=9,000$   $p>0.05$ ), , hostilite ( $U=6,500$   $p>0.05$ ), fobik anksiyete ( $U=7,500$   $p>0.05$ ), paranoid düşünceler ( $U=12,500$   $p>0.05$ ), psikoz ( $U=12,000$   $p>0.05$ ), ek skala ( $U=6,500$   $p>0.05$ ), genel semptom indeksi ( $U=9,000$   $p>0.05$ ) belirtilerinde anlamlı bir farklılık olmadığı görülmektedir. Sonuç olarak kayıptan sonra profesyonel yardım alanların almayanlara göre anksiyete puanları daha yüksek bulunmuş, somatizasyon, OKB, KD, depresyon, hostilite, fobik anksiyete, paranoid düşünceler, psikoz, ek skala, genel semptom indeksi puanları açısından aralarında fark bulunmamıştır.

#### 4.TARTIŞMA

Bu kısımda travmatik yası olan bireylerin bazı demografik değişkenlerinin (cinsiyet, yaşanan yer, ailenin algılanan ekonomik düzey, anne ve baba sağ ya da ölü olması, kaybedilenin kim olduğu, kaybedilenin ölüm nedeni, kaybınızdan sonra hayatı sonlandırma düşüncesi, kaybedilenin medeni durumu ve kayıptan sonra profesyonel yardım alıp almama) travmatik yas, savunma düzenekleri, psikolojik belirtileri ve MMPI klinik alt boyutları açısından farklılaşma olup olmadığı incelenmiştir. Araştırma kapsamında, cinsiyet, yaşanan yer, ailenin ekonomik durumu, anne ve baba sağ ya da ölü olması, kaybedilenin kim olduğu, kaybedilenin ölüm nedeni, kaybınızdan sonra hayatı sonlandırma düşüncesi, kaybedilenin medeni durumu ve kayıptan sonra profesyonel yardım alıp almama yönünden farklılık gösterdiği bulunmuştur. Burada farklılıklar travmatik yas şiddeti, savunma düzenekleri, psikolojik belirtiler ve MMPI klinik alt boyutları yönünden bazı alanlarda farklılıklar göstermektedir. Örneğin, kaybedilenin medeni durumu ile travmatik yas şiddeti, psikolojik belirtileri, savunma düzenekleri yönünden bir farklılık bulunmazken, MMPI klinik alt boyutlarından sosyal içe dönüklük yönünden farklılık gösterdiği görülmektedir.

#### Cinsiyete İlişkin Değerlendirmeler

Travmatik yası olan bireylerin cinsiyet bağlamında bakıldığında, MMPI klinik alt boyutlarından hipokondriazis ve depresyon kişilik özellikleri yönünden farklılık gösterdiği, farklılığın kadınlar lehine olduğu bulunmuştur. Travmatik yas, bilişsel, davranışsal duygusal yoğunlukla karakterize edilen bir bağlam olarak değerlendirilmekte ve bu bağlam içinde sevilen birinin kaybı kadın ve erkekte farklı tepkilere yol açtığı vurgulanmaktadır. Sosyal



yaşam içinde kadın ve erkeklerin nasıl davranmaları gerektiğine içinde bulunan sosyo-kültürel geleneklerin tekrarlanan cinsiyet rolleri sonucu ortaya çıktığı, kadınların daha sık olarak toplumsal özellikler (örneğin, ilişkisel, duygusal ifade) gerektiren ortak rolleri, erkekler ise daha sık olarak agent özellikler gerektiren (örneğin, bağımsız davranma, kendisine güvenen) rolleri sergilediği ifade edilmektedir (Eagly vd., 2000). Bu rollerde tekrarlanan yaşantılar farklı davranış veya sosyal temsilleri oluşturduğu (Stelzer vd., 2019) ve sonuçta tepkilerde cinsiyet farklılıklarına yol açtığı düşünülebilir. Bu açıdan cinsiyet değişkeni gibi diğer değişkenler de çoğu psikolojik rahatsızlıklar için risk faktörü oldukları gibi (Başoğlu vd., 1997; Norris vd., 1992) travmatik yas konusunda da risk faktörü olarak ele alınmaktadır (Prigerson vd., 1995; Kersting vd., 2011). Travmatik yas bağlamında konu değerlendirildiğinde, yasın şiddeti ve derinliği, bireyin kendisi hakkındaki olumsuz değerlendirmelerinden ziyade, ölüm veya kaybedilenin ölüm sahnesini yeniden yaşama, ölümü kabullenmeme gibi yönlerine odaklanmayı yansıttığı belirtilmektedir. Bu bağlamda kadınların erkeklere göre daha fazla travmatik yası deneyimledikleri birçok araştırmada belirtilmiştir (Neria vd., 2007; Morina vd., 2010). Benzer şekilde travmatik yaslı kadınların erkeklere göre daha yüksek düzeyde depresif semptomlar gösterdiği ifade edilmektedir (Cyranowski vd., 2000). Bazı teorisyenler, sosyal güç ve statüdeki kısıtlamalar nedeniyle kadınlar arasında yoksulluk, cinsel taciz, çocuk istismarı ve kronik problem oranlarının daha yüksek olduğu, bu durumların ise erkeklere kıyasla kadınlarda daha fazla depresyona neden olduğunu belirtmişler (Nolen-Hoeksema vd., 1999). Dahası depresyondaki cinsiyet farklılığının gelişiminde kişilik faktörlerinin veya özelliklerinin potansiyel bir role sahip olduğu vurgulanmaktadır. Özellikle nevroitiklik seviyelerinin hem depresyon riskinde artışa (Ormel vd., 2001) hem de anksiyete ve depresif bozuklukları olan bireyler arasında artmış psikiyatrik komorbidite olasılığı ile ilişkili olduğu bulunmuştur (Widiger ve Trull, 1992). Diğer yandan travmatik yası olan kadın veya erkeklerde hipokondriasisiz kişilik özellikleri yönünden bir araştırmaya rastlanmazken, hipokondriasisiz ile depresyon ve anksiyete arasında güçlü bir ilişki olduğu, hipokondriasisiz endişeler depresif kişilik özellikleri taşıyan bireylerde daha yüksek olduğu belirtilmiştir (Bravo, 1998). Özetle, kadınların erkeklere nazaran üzücü ve sarsıcı travmatik yaşantılar karşısında daha hassas oldukları (Aker vd., 2008; Başoğlu vd., 2004), daha fazla duygusal ve davranışsal reaksiyonlar gösterdikleri (Merikangas, 2007) ifade edilebilir. Sonuç olarak, depresyon ve hipokondriasisiz kişilik özelliklerinin, travmatik yası olan bireyler (kadın ve erkek) bağlamında ele alındığında özellikle genç yetişkinler arasında travmatik yasın gelişiminde rol oynadığı söylenebilir. Bu açıdan mevcut çalışmada ortaya çıkan farklılık alinyazınla örtüşmekle birlikte alinyazındaki sonuçlardan daha güçlü olduğu söylenebilir.

### **Yaşadığı Yere İlişkin Değerlendirmeler**

Travmatik yaslı olan bireylerin yaşadığı yere göre bakıldığında, büyük kentte yaşayanların köyde yaşayanlara göre ek skala puanlarının daha yüksek olduğu saptanmıştır. Ek skala belirtileri, bireyin uyku sorunlarını, iştah problemleri ve suçluluk duyguları gibi semptomları belirtmektedir. Büyük kentlerde travmatik yas yaşamış bireyin uygun sosyal desteği alamaması, ifade gücünden yoksun kalması, içe kapanması, yalnızlaşması, sosyal ilişkilerin azlığı ve bunun yansımaları olan yasını dile getirilememesi ve anlamlandırılmaması çeşitli semptomlar geliştirmesine neden olduğu söylenebilir. Kültürümüzde kayıp sonrası dönemde bir sosyal destek ağı vardır. Yaslı birey yalnız bırakılmaz, bu durum kayıp yaşayan bireyin kaybı hakkında konuşmasına ve duygu ve düşüncelerini ifade etmesine yardımcı olur. Öyle ki tepkisellik bireyin gerçeklikte kalması ve günlük yaşamına devam etmesini sağlayacağı belirtilmiştir (Tedeschi ve Calhoun, 2004). Ancak sosyal desteğin büyük kentlerde daha az olması, sosyal çevrenin kısıtlı olması bireyi travmatik yası ile baş başa kalmasına neden olduğu söylenebilir. Bu bağlamda kayıp yaşayan bireyin yaşadıklarıyla ilgili konuşmaması, ifade edememesi yalıtılmışlık ve geri çekilmeye neden olduğu ifade edilmiştir (Mallon, 2008).

Dyregrov (2004) çalışmasında, travmatik yas sonrası sosyal desteğin mikro-sosyolojik analizi yapılmıştır. Burada, kaza nedeniyle bir yakını kaybeden 69 ebeveynle yapılan derinlemesine görüşmelerde, aile bireylerinin yeterince sosyalleşemedikleri, bu durumun temelinde sosyal destek ağlarının yetersizliği olduğu ifade edilmiştir. Ancak bunun bir çeşit sosyal beceriksizlik olduğu vurgulanmıştır. Yani sosyalleşmeyi bilememe ve beraberinde yas tutan bireylerin çeşitli sıkıntılarla karşılaştıkları bulunmuştur. Mevcut çalışmada travmatik yası olan ve aynı zamanda büyük kentlerde yaşayan bireylerin çeşitli psikopatolojiler (uyku bozukluğu, iştah problemi ve suçluluk duygusu) yaşadığı bulunmuştur. Bu doğrultuda doğrudan bir çalışmaya rastlanılmamıştır. Sonuç olarak, hem büyük kentte yaşamak yalıtılmışlık hali yaratacağı, bu durum sosyal destekten yoksun kalmasına neden olacağı ve sonuçta beraberinde çeşitli patolojiler ortaya çıkaracağı varsayımı hem de mevcut çalışmada ortaya çıkan farklılık alinyazına büyük bir katkı sağlayacağı düşünülmektedir.

### **Algılanan Ekonomik Düzeye İlişkin Değerlendirmeler**

Travmatik yası olan bireylerin algılanan ekonomik düzeyine göre savunma biçimleri testi değerleri açısından bir farklılık gösterdiği tespit edilmiştir. Buna göre gelirini üst ve orta-alt olarak algılayanların gelirini orta olarak algılayanlara göre Nevrotik Savunma boyutu puanları daha yüksek olarak bulunmuştur. Savunma mekanizmaları, psikanalitik uygulamada ve teoride çok önemli bir yapı oluşturduğunu (Freud, 1926) ifade ettikten sonra Anna Freud (1937) belirli savunma mekanizmaları ve psikiyatrik semptomlar arasında belirli bir bağlantının olduğunu öne sürdü. Nevrotik savunma ise, kabul edilmez bir olay dolayısıyla meydana gelen kaygı ve suçluluk

duygularından kaçınmak olarak tanımlanabilir. Watson (2002), nevrotik savunma stillerinin semptomatolojinin ana belirleyicisi olduğunu belirtmiştir. Dolayısıyla nevrotik ve immature savunma stillerini travmatik yas arasında pozitif yönlü ve anlamlı bir ilişki olduğu ifade edilmiştir (Boogar ve Talepasand, 2015). Benzer şekilde önceki çalışmalarla uyumlu olarak, nevrotik savunma mekanizmaları gibi uyumsuz savunma stillerinin travmatik yasta yatkınlık sonuçları içerdiğini öne sürmüşlerdir (Gana ve K'Delant, 2011). Bu bağlamda 'kayıp gerçeğine karşı psikolojik bir protesto ve sevilenin yokluğunda hayata uyum sağlamaya yönelik bir isteksizlik olarak tanımlanırken (Prigerson vd., 2008), algılanan ekonomik düzey değişkeninin yakını kaybeden bireyin sorunu olması veya öyle algılanması travmatik yas için bir risk faktörü olarak ifade edilebilir. Özellikle üniversite sürecinde olan genç yetişkinlerin ekonomik bağımsızlığını henüz kazanamamış olmaları ya da geleceğe dair ekonomik endişeler taşımaları (var olan ekonomik gücü kaybetme endişesi, ekonomik sağlayıcının ölümü, babanın kaybının sonucu olarak var olan ekonomik gücün miras yoluyla paylaşılması gibi) onları çeşitli savunma mekanizmaları kullanmasına itmiş olabilir. Hatta ekonomik yükün travmatik yas için bir risk faktörü olduğu özellikle vurgulanmıştır (He vd., 2014). Sonuç olarak, travmatik yası olan bireylerin içinde buldukları ekonomik durumdan dolayı nevrotik savunma düzenekleri kullanmaları içinde buldukları yaşam standartlarının bir sonucu olduğu söylenebilir. Diğer yandan travmatik yası olan bireylerin ekonomik durumları dolayısıyla çeşitli savunma düzenekleri (nevrotik savunma düzenekleri) kullanmalarıyla ilgili doğrudan bir çalışmaya literatürde rastlanılmamıştır. Bu çalışmanın literatüre bu açıdan büyük bir katkı sağlayacağı düşünülmektedir.

### **Kaybedilene İlişkin Değerlendirmeler**

Çalışmada, kaybedilenin kim olduğuna göre; Immature Savunma boyutu puanlarında anlamlı bir farklılık olduğu, sonuç olarak kaybedilenin kim olduğuna göre Immature Savunma boyutu açısından aralarında fark bulunmuş diğer savunma biçimleri açısından aralarında fark bulunmamıştır. Kaybedilenlerin kim olanlar arasında Immature Savunma boyutu açısından fark olduğu, buna göre kardeşini kaybedenlerin babasını ve annesine kaybedenlere göre Immature Savunma boyutu puanları daha yüksek olarak bulunmuştur. Travmatik yas sürecini belirleyen en önemli risk faktörlerinden biri de kaybedilen kişinin kim olduğu vurgulanmaktadır. Genç yetişkinlerin bir yakını travmatik bir şekilde kaybetmeleri ciddi bir risk faktörü olduğu ifade edilmiştir (Miniño vd., 2002). Özellikle genç yetişkinlik, belirli kayıp türlerinin en yaygın olduğu gelişim aşamasını temsil ettiği düşünüldüğünde, bu yaşta hem karşılaşılan travmatik bir ölüm hem de kaybedilenin yaşça küçük olması sindirilmesi ya da kabullenmesi zor bir süreç olarak kendini gösterebilir. Daha önemlisi bir birincil bağlanma figürünü kaybedenler (yani yakın bir aile üyesi), bir arkadaşını veya geniş bir aile üyesini kaybeden kişilere göre daha travmatik bir sıkıntı ile karakterize edilen travmatik yas semptomları sergilediği ifade edilmektedir (Holland ve Neimeyer, 2011). Böyle açıklama, yakın bir bağlanma figürünün kaybı, travmatik bir olay yaşamış kişinin korunma duygusunu bozabileceği ve zayıflamış bir güvenlik duygusu yaratabileceği iddia edilmektedir (Janoff-Bulman, 1992; Rubin vd.2003).

Literatüre bakıldığında bazı çalışmalar, bütün birinci derece akrabaları arasında kardeş kaybının travmatik yas için en az risk taşıdığını belirtirken (Prigerson vd., 2002), diğer bazı çalışmalar ise kardeş kaybının travmatik yas semptomları yaşamada birinci derece akrabaları arasından üçüncü sırada yer aldığı ifade edilmektedir (Levav, 1988; Cleiren, 1994). Kardeşler birçok yaşantıyı birlikte deneyimlerler ve çoğu zaman birlikte vakit geçirirler; bundan dolayı kardeş kaybı birçok riski beraberinde getirir. Kardeş kaybıyla birlikte anılarımız ve geçmişteki yaşantılarımız tekrar canlanır. Bu süreçte kayıp yaşayan birey, özlem, suçluluk, öfke gibi farklı duygular yeniden zihinde beliriverir. Bunun birlikte kardeşin kaybı, bireyi kendi ölümlülüğü ile yüzleştirir ve yaşlanmadan ölebilmek gerçeğini fark ederek aslında kendi yasını da tuttuğu ifade edilmektedir (Volkan, 2010). Benzer şekilde kardeş kaybının travmatik yas süreci içinde risk taşıması, hayatta kalanın rolünün karmaşıklığı şeklinde de açıklanabilir. Birey bu süreçte bir yandan kaybın acısıyla baş etmeye çalışırken diğer yandan kayıp yaşayan diğer aile bireyleri için güçlü durmaya çalışma, aile bireylerinin ruhsal acısına şahit olması, daha çok sorumluluk alması, kendi ihtiyaçlarını çoğu zaman görmezden gelmesi gibi durumlarla baş etmek zorunda kalabileceği belirtilmektedir (Foster vd., 2011). Sonuç olarak kardeş kaybının anne-baba kaybına göre daha fazla risk taşıması ya da daha travmatik olması beklenmedik bir olay olarak düşünülebilir. Dolayısıyla anne-baba kaybının kardeş kaybına göre daha az travmatik olması mevcut çalışma bulgularıyla örtüşmektedir. Diğer yandan travmatik yası olan bireyin kaybettiği kişi bağlamında yaşantıladığı savunma düzenekleri (immature savunma düzenekleri) ile ilgili bir çalışmaya rastlanılmamıştır. Bu açıdan bu bulgu literatüre güçlü bir katkı sağlayacağı düşünülmektedir.

### **Ölüm Nedenine İlişkin Değerlendirmeler**

Demografik değişkenler içinde yakınlarının ölüm nedenine göre; MMPI'nin Mf boyutu değerlerinde anlamlı bir farklılık olduğu görülmüştür. Buna göre yakını beklenmedik hastalıktan ölenlerin yakını trafik kazasından ve intihar nedeniyle ölenlere göre Mf boyutu değerleri daha yüksek bulunmuştur. Kaybın beklenmedik olup olmaması ya da kaybedilen kişinin ağır bir hastalık sonucu ölüp ölmemesi kaybı olan bireylerde farklı tepkilere yol açtığı bilinmektedir. Özellikle hastalık sonucu kayıp yaşayan bireylerin hem kaybın beklenmedik olması hem de travmatik durum içermesi nedeniyle daha yüksek travmatik yas semptomları ve travma sonrası stres bozukluğu semptomları gösterdiği bulunmuştur (Boelen, 2013). Bu, hastalıktan dolayı sevilen bir kişinin yaklaşan ölümüne ilişkin beklenmedik bir durumun, kaybedilenin ölümünden sonra kaybı olanda ciddi stres tepkileri yarattığı ifade

edilmektedir (Valdimarsdottir vd., 2004; Fujisawa vd., 2010). Bu bulgu mevcut çalışmanın bulgularıyla paralellik göstermenin yanında şiddetli kayıpla karşılaşan bireylerin, hastalıktan dolayı kayıp yaşayan bireylere kıyasla daha fazla şiddetli travmatik yas semptomları gösterdiklerinin belirtilmesi (Kaltman ve Bonanno, 2003; Cesur, 2012; Pearlman vd., 2014) mevcut çalışmanın bulgularıyla çelişmektedir. Ancak hem şiddet içeren kayıpların hem de hastalık sonucu beklenmedik kayıpların, kayıp sonrası psikopatolojiyi şiddetlendirdiğini göstermektedir. Çünkü bu tür kayıplar daha büyük bir akut çaresizlik duygusu ve dissosiyatif tepkiler ortaya çıkarttığı belirtilmiştir (Roemer vd., 1998).

Yanı sıra travmatik yas yaşayan bireylerin yakınıni beklenmedik bir hastalıktan kaybedenlerin yakınıni trafik kazasından ve intihar nedeniyle kaybedenlere göre MMPI klinik alt boyutlarından olan MF boyutu değerleri daha yüksek bulunmuştur. Erkeklik ve kadınlık, kişiliğin durağan özellikli yönleri olarak kavramsallaştırılmıştır. Bu özellikler genel anlamda bireyleri eril (bağımsız, rekabetçi) veya kadınsı (duyarlı, sempatik) kategorize edilmiştir (Bem, 1974). Bunu yanında eril olduğunu düşünülen bireyler daha araçsal özelliklere sahip iken, kadınsı olan bireyler ise daha dışavurumcu özelliklere sahip olduğu ifade edilmektedir (Spence, 1993). Diğer yandan bir bireyin eril ya da dişil özellikleri sergilemesi belirli durumsal taleplere göre değişebileceği, ölçekte erkeklik özelliği yüksek puan alabilir veya dışavurumcu davranışlardan daha araçsal davranışlar sergileyebilir denilmektedir. Bu noktada özellik teorisine göre, bu kişi eril olarak kategorize edilirdi. Ancak, birey belirli bir durum odaklı olarak değerlendirildiğinde, bu bireyin durumu erkeklik özelliği sergilemesi sosyal duruma tepki olarak değişebilir ve katı kalabilir denilmektedir (Leszczynski, 2009). Bu bağlamda travmatik yası olan bireyin ölüm nedenine karşı gösterdiği tepki ya da yansıttığı özellik (maskülen ve feminen) bir çeşit sosyal normların/kültürel rollerin bir sonucu olabileceği düşünülmektedir. Sonuç olarak travmatik yası olan bireyin ölüm nedenine karşı aktifleştirdiği kişilik özelliğini içinde bulunduğu psikososyal bağlamda değerlendirmek faydalı olacağı söylenebilir.

### **Anne Baba Durumuna İlişkin Değerlendirmeler**

Travmatik yası olan ve babasını kaybeden bireylerin babası sağ olan bireylere göre kişilerarası duyarlılık, paranoid düşünceler ve genel semptom indexleri daha yüksek, bunun yanında babasını kaybedenlerin babası yaşayanlara göre MMPI'ın MA boyutu puanları daha yüksek bulunmuştur. Dahası baba kaybı yaşayan bireylerin nevrotik savunma düzenekleri kullanırken, babası sağ olan ve travmatik yası olan bireylerin ise daha yüksek düzeyde immature ve mature savunmayı kullandıkları saptanmıştır. Diğer yandan travmatik yası olan bireyin annesinin sağ olup olmadığına göre Travmatik Yas Ölçeği (TYÖ) değerleri açısından bir farklılık olduğu, farkın annesi sağ olmayanların lehine olduğu saptanmıştır. Anne kaybı yaşayan travmatik yaslı bireylerin annesi sağ olanlara göre travmatik yas şiddet puanları daha yüksek olduğu söylenebilir. Travmatik yas, travmatik kayıp sonrasında ortaya çıkan ve bireyleri derinden etkileyebilen bir durum olduğu düşünüldüğünde, üniversite çağındaki bireylerin bu tür bir kayıp yaşamaları hayatlarını ciddi anlamda sekteye uğrattığı vurgulanmaktadır. Örneğin yapılan bir çalışmada, kanserli bir ebeveyninin kaybı, bir üniversite öğrencisinin karşılaşabileceği en travmatik olaylardan biri olduğu ifade edilirken, kayıp sürecinde bu bireylerin, büyük yaşam değişiklikleri ile yüzleştikleri, kayıptan ötürü ruhsal acıyı deneyimledikleri, ebeveyn ölümüyle yüzleşmek için zorluklar yaşadıkları bu durumun ise üniversite öğrencilerinin yas süreçlerini olumsuz etkilediği belirtilmiştir (Tang ve Li, 2019). Ebeveyn kaybı yaşamış üniversite çağındaki kadınlar üzerinde yapılan bir başka çalışmada ise, ölümün onları olgunlaştırdığı, çoğu zaman akranlarına ayak uydurabildiği, ölüme karşı yaşadıkları yas ile baş edebilmelerinin temel nedeninin ise, hayatta kalan ebeveyninin ihtiyaçlarına cevap verme becerisiyle ilgili olduğunu belirtmişlerdir. Hayatta kalan ebeveyn güvenmeleri onlar için önemli olduğu, olgunlaşabildikleri ölçüde ölen ebeveynlerine dair birçok özelliği keşfettikleri ve yetişkin kimliği de bu durumu pekiştirdiği ifade edilmiştir (Silverman, 1987).

Diğer yandan yas sürecinin sağlıklı bir şekilde atlatılabilmesi için, bireyin hayatındaki en önemli bağlanma nesnelere olan anne ve babayla olan güvenli bağlanmanın çocuklukta sağlanmış olması önemli olduğu, hatta Psikanalist Martha Wolfenstein (1966), bir yetişkinin yas tutma yetisinin gelişebilmesi için, ergenliğin sağlıklı bir şekilde tamamlanmasının önemli olduğunu ileri sürmüştür. Ona göre, ergenlik yas tutma için bir provadır. Bu prova sağlıklı bir şekilde uygulamadığında, yetişkinlik döneminde karşılaşılacak bir ani ölüm bireyleri derinden sarstığı görülmektedir. Çünkü araştırmalar genç yetişkinlerin beklenen bir ebeveyn ölümünün ani gelişen bir ölümden daha baş edilebilir olduğunu belirtmektedirler (Saldinger vd., 1999). Benzer şekilde La Grand'ın (1986) New York eyaletindeki üniversite öğrencileriyle yaptığı bir anket çalışmasında; değerli bir idealin yitirilmesi, öz saygının yitirilmesi, bir arkadaşlığın bitmesi, bir aşk ilişkisinin sona ermesi gibi öğrencilerin çeşitli kişisel kayıplarının yaygınlığını ortaya çıkardı. Verilen yanıtlarda en yüksek yüzde olarak yaklaşık %30 ile sevilen birinin ölümü olduğu belirtilmiştir. Bu bağlamda üniversite çağındaki bireylerin yaşadıkları kayıpların onların sosyal, duygusal, psikolojik işlevleri gibi birçok yönden etkilemesi kaçınılmaz görünmektedir. Mevcut çalışmadan elde edilen bulgulara paralel olarak yapılan başka çalışmalarda da; travmatik yası olan bireylerin (kaybedilenin ebeveyn ya da yakın akraba olması bir nüans farkı olmakla birlikte) ajite depresyon, kronik hastalık, suçluluk, intihar düşüncesi, ciddi uyku problemleri, belirgin nöroendokrin gibi kalıcı ve yoğun klinik reaksiyonlar, bağırsık sistemi resaksiyonları, benlik saygısında düşüş, ruminatif düşüncelerde artış, iş ve okul performansında ve kişilerarası ilişkilerde önemli rahatsızlıklar yaşadıkları ifade edilmektedir (Prigerson ve Jacobs, 2001; Prigerson

vd., 2008). Sonuç olarak hem ebeveyn kaybı yaşamış hem de travmatik yası olan bireylerin psikolojik belirtileri, kişilik özellikleri ve savunma düzenekleri ile ilgili literatürde doğrudan bir çalışmaya rastlanılmamıştır. Bu açıdan bu çalışma literatürdeki bu boşluğu dolduracağı düşünülmektedir.

### **Kayıptan Sonra Hayatını Sonlandırmaya İlişkin Değerlendirmeler**

Çalışmada, kayıptan sonra hayatını sonlandırmayı düşünen ve düşünmeyenlerin; MMPI'nin PA boyutu değerlerinde anlamlı bir fark olduğu, sonuç olarak kayıptan sonra hayatını sonlandırmayı düşünenlerin düşünmeyenlere göre Minnesota Çok Yönlü Kişilik Envanteri (MMPI) PA boyutu puanları daha yüksek bulunmuştur. Çalışmadan elde edilen bulgular sonucunda, travmatik yasin intihar riskini attırdığı söylenebilir. Dünya sağlık örgütü, verilerine göre intihar nedeniyle her ölüm için yaklaşık 20 kişinin intihar girişiminde bulunduğu belirtilmektedir. Dahası bir yakınına travmatik bir şekilde kaybeden genç yetişkinlerin intihar riski altında olduğu (Gregory, 1994), sendromal düzeyde travmatik yası olan bireylerin intihar düşüncesi bildirme durumlarının sendromal olmayan düzeyde travmatik yası olan bireylere göre yaklaşık beş kat daha fazla bulunmuştur (Prigerson vd., 1999). Ancak travmatik yasin intihar düşüncesinin başlangıcı olup olmadığı henüz netleşmiş değildir. Bu açıdan gelecekteki araştırmalar hem bir travmatik kayıp yaşamış ve hayatta kalanları hem de onları intihar etmeye sevk eden karıştırıcı faktörleri (terk edilme korkusu, saldırganlık gibi) tanımlamak konunun daha iyi anlaşılması ve netleşmesi adına önemli olduğu ifade edilmektedir (Prigerson ve Slimack, 1999)

Rosengard ve Folkman (1997), AIDS'li erkeklerin partnerleri arasında intihar düşüncesini araştırdılar ve %50'den fazlası intihar düşüncesi taşıdıkları, bu oranın yası bireyde yası olmayanlara göre daha yüksek olduğu bulunmuştur. Bir başka çalışmada ise kadınların erkeklere oranla daha fazla intihar düşüncesi ve intihar girişimi sergilediği bulunmuştur, ancak bulgular yası olan bireylerin intihar düşüncesi erkek ve kadınlarda birbirine yakın olduğunu göstermiştir. Bu, yasin kayıp yaşayan bireyleri endişe verici düzeyde intihar düşüncesi riskine soktuğunu gösterdiği ifade edilmiştir (Stroebe vd., 2005). Öte yandan travmatik yası olan bireylerin intihar riski yanında bu bireylerin kişilik özelliği olarak paranoid kişilik özelliği gösterdiği tespit edilmiştir. Yapılan çalışmalar travmatik yası olan bireylerin depresif ve paranoid kişilik özelliği gösterdiği, paranoid kişilik özelliğinin travmatik yas için oldukça merkezi bir öneme sahip olduğu vurgulanmaktadır (Edens vd., 2009). Bunun yanında kişilik bozukluklarının (özelliklerinin, kimi çalışmalarda böyle ifade edilmiştir) hem travmatik yas için potansiyel bir risk faktörü olduğuna, hem de kişilik bozukluğu psikopatolojisinin travmatik yasin bir sonucu olmadığına ilişkin çok az kanıt olduğu ifade edilmiştir (Meuser ve Marwit, 2000). Sonuç olarak, travmatik yası bireylerin intihar teşebbüsü ve düşüncesinin yanında travmatik yasin intihar ve paranoid kişilik özelliği için bir risk faktörü olduğu söylenebilir. Her ne kadar mevcut çalışmadan elde edilen bulgularla ilgili literatürde doğrudan bir çalışmaya rastlanılmamış olsa da bu çalışmanın literatüre büyük bir katkı sunacağı söylenebilir.

### **Medeni Duruma İlişkin Değerlendirmeler**

Çalışmada, kaybedilen kişi evli olan ve bekar olanların; MMPI'nin Sİ boyutu değerlerinde anlamlı bir fark olduğu, Sonuç olarak kaybedilen bekar olan kişilerin evli olanlara kaybedilen kişiye göre Minnesota Çok Yönlü Kişilik Envanteri (MMPI) Sİ boyutu puanları daha yüksek bulunmuştur. Üniversite eğitimi sürecinde olan birçok genç yetişkin henüz bekâr olduğu düşünüldüğünde ve kaybedilenin de bekar olduğu dikkate alındığında aslında her iki grubun da ortak bir noktada buluştukları görülmektedir. Kaybedilenle öncesinde sürdürülen ilişkiler ve beraberce geçirilen günler, kayıptan sonrası yerini sosyal içe dönük bir yapılanmaya bıraktığı söylenebilir. Buradaki durum bir kişilik değişiminden öte travmatik bir olay sonrası yara alan kişiliğinin bazı özelliklerinin değişebileceği olarak düşünülebilir. Bu konuyu doğrudan ele alan bir bulguya rastlanılmadığı için tartışılmamıştır.

### **Profesyonel Destek Alıp Almamaya İlişkin Değerlendirmeler**

Çalışmada, kayıptan sonra profesyonel yardım alma durumları karşılaştırıldığında; anksiyete belirtilerinde anlamlı bir farklılık olduğu görülmüştür. Sonuç olarak kayıptan sonra profesyonel yardım alanların almayanlara göre anksiyete puanları daha yüksek bulunmuş, somatizasyon, OKB, KD, depresyon, hostilite, fobik anksiyete, paranoid düşünceler, psikoz, ek skala, genel semptom indeksi puanları açısından aralarında fark bulunmamıştır. Muhtemelen travmatik yas sonrası alınan profesyonel yardımın travmatik durumu yeniden yaşantıladığı için kaygı yaratmış olabilir. Burada da bir önceki bulgu gibi, literatürde bu durumu doğrudan ele alan bir bulgu olmadığı için tartışılmamıştır.

Bu sonuçlar doğrultusunda travmatik yası üniversite öğrencileri örnekleminde gerçekleştirilen bu çalışmanın literatüre katkı sunacağı düşünülmekle birlikte, araştırmanın kesitsel bir çalışma olması, üniversite örnekleminde gerçekleştirilmesi gibi sınırlılıklar içermektedir. Üniversite öğrencilerinin travmatik yas durumları boyutsal olarak başka bir araştırmada incelemek destekleyici olabilir. Araştırmaya üniversite öğrencileri dâhil edilmiştir. Başka bir çalışmada farklı yaş grupları dâhil edilebilir.

## KAYNAKÇA

- Aker, A. T., Sorgun, E., Mestçioğlu, Ö., Karakaya, I., Kalender, D., Acar, G., ... & Acicbe, Ö. (2008). İstanbul'daki bombalama eylemlerinin erişkin ve ergenlerdeki travmatik stres etkileri. *Türk Psikoloji Dergisi*, 23(61), 63-71.
- Avcı, M. (2019). Yas sürecindeki bireylerin dissosiyatif yaşantıları ve psikolojik belirtilerinin incelenmesi, *The Journal of Social Science Dergisi*, 3(6), 565- 582.
- Avcı, M. (2021) Mükerrer intihar girişimleri olan üniversite öğrencilerinin çocukluk anıları ve yansımaları üzerine bir inceleme, *14. Uluslararası Güncel Araştırmalarla Sosyal Bilimler Kongresi*, Antalya, 10-11.
- Avcı, M., & Yıldırım, T. (2021). Okul psikolojik danışmanlarının cinsel istismar vakalarının bildirimine ilişkin deneyimleri: Tematik bir analiz, *22. Uluslararası Psikolojik Danışma ve Rehberlik Kongresi*, Muş, 271-272.
- Avcı, M., & Yıldırım, T. (2021). *Travmatik yas ve yaşlılara dair: Bütüncül değerlendirme* (1.Baskı) Nobel Akademik Yayıncılık.
- Amerikan Psikiyatri Birliği (2013). Ruhsal bozuklukların tanıs ve sayımsal el kitabı, Beşinci Baskı, Tanı Ölçütleri Başvuru Elkitabı (Çev.: E. Köroğlu) Hekimler Yayın Birliği.
- Balk, D. (1997). Defying gender norms in rural Bangladesh: A social demographic analysis. *Population studies*, 51(2), 153-172.
- Balk, D. E., & Vesta, L. C. (1998). Psychological development during four years of bereavement: A longitudinal case study. *Death Studies*, 22(1), 23-41. doi: 10.1080/074811898201713
- Baş, S., Yüksel, Ö., Ülbe, S., & Güngör, D. (2020). Turkish version of the traumatic grief inventory-self report (TGI-SR): Validity and reliability. *Death Studies*, 1-9.
- Başoğlu, M., Kılıç, C., Şalcıoğlu, E., & Livanou, M. (2004). Prevalence of posttraumatic stress disorder and major depression in earthquake survivors in Turkey: Two epidemiological studies. *Journal of Traumatic Stress*, 17, 133-141.
- Başoğlu, M., Mineka, S., Parker, M., Aker, T., Livanou, M., & Gok, S. (1997). Psychological preparedness for trauma as a protective factor in survivors of torture. *Psychological Medicine*, 27, 1421-1433.
- Bem, S. L. (1974). The measurement of psychological androgyny. *Journal of Consulting and Clinical Psychology*, 42, 155-162
- Boelen, P. A., & van den Bout, J. (2003). Gender differences in traumatic grief symptom severity after the loss of a spouse. *Omega-Journal of Death and Dying*, 46(3), 183-198.
- Boelen, P. A. (2013). Symptoms of prolonged grief, depression, and adult separation anxiety: Distinctiveness and correlates. *Psychiatry research*, 207(1-2), 68-72.
- Boelen, P. A., Reijntjes, A., Djelantik, A. M. J., & Smid, G. E. (2016). Prolonged grief and depression after unnatural loss: Latent class analyses and cognitive correlates. *Psychiatry Research*, 240, 358-363.
- Boogar, I. R., & Talepasand, S. (2015). The role of defense mechanisms, personality and demographical factors on complicated grief following death of a loved one by cancer. *Iranian journal of psychiatry*, 10(2), 79.
- Bravo, I. M. (1998). Assessment of anxiety sensitivity in depressed, older patients and its relation to hypochondriacal concerns. Doctoral dissertation, Florida International University.
- Brent, D., Melhem, N., Donohoe, M. B., & Walker, M. (2009). The incidence and course of depression in bereaved youth 21 months after the loss of a parent to suicide, accident, or sudden natural death. *American Journal of Psychiatry*, 166(7), 786-794.
- Cesur, G. (2012). Yetişkinlerde travmatik yasin ve travma sonrası büyümenin psikososyal belirleyicileri. Yüksek lisans tezi, Hacettepe Üniversitesi.
- Cleiren, M., Diekstra, R., Kerkhof, A., & van der Wal, J. (1994). Mode of death and kinship in bereavement: Focusing on "who" rather than "how." *Crisis*, 15, 22-36.
- Currier, J. M., Holland, J. M., & Neimeyer, R. A. (2006). Sense-making, grief, and the experience of violent loss: Toward a mediational model. *Death studies*, 30(5), 403-428.
- Cyranowski, J.M., Frank, E., Young, E., & Shear, M.K., (2000). Adolescent onset of the gender difference in lifetime rates of major depression: A theoretical model. *Archives of General Psychiatry* 57, 21-27.
- Derogatis, L. R., & Cleary, P. A. (1977). Confirmation of the dimensional structure of the SCL-90: A study in construct validation. *Journal of Clinical Psychology*, 33(4), 981-989.
- Dyregrov, K. (2004). Micro-sociological analysis of social support following traumatic bereavement: Unhelpful and avoidant responses from the community. *Omega-Journal of Death and Dying*, 48(1), 23-44.
- Edens, J. F., Marcus, D. K., & Morey, L. C. (2009). Paranoid personality has a dimensional latent structure: Taxometric analyses of community and clinical samples. *J. Abnorm. Psychol.* 118, 545-553. doi: 10.1037/a0016313
- Eagly, A. H., Wood, W., & Diekman, A. B. (2000). *Social role theory of sex differences and similarities: A current appraisal*. (T. Eckes & H. M. Trautner, Eds.). Mahwah, NJ: Erlbaum

- Fletcher, J., Mailick, M., Song, J., & Wolfe, B. (2013). A sibling death in the family: Common and consequential. *Demography*, 50(3), 803-826.
- Foster, T. L., Gilmer, M. J., Davies, B., Dietrich, M. S., Barrera, M., Fairclough, D. L., Vannatta, K., & Gerhardt, C.A. (2011). Comparison of continuing bonds reported by parents and siblings after a child's death from cancer. *Death Studies*, 35(5).
- Freud, S. (1926). Mourning and melancholia. *The Psychoanalytic Review* (1913-1957), 11, 77.
- Fujisawa, D., Miyashita, M., Nakajima, S., Ito, M., Kato, M., & Kim, Y. (2010). Prevalence and determinants of complicated grief in general population. *Journal of affective disorders*, 127(1-3), 352-358.
- Gana, K., & K'Delant, P. (2011). The effects of temperament, character, and defense mechanisms on grief severity among the elderly. *Journal of affective disorders*, 128(1-2), 128-134.
- Gregory, R. J. (1994). Grief and loss among Eskimos attempting suicide in western Alaska. *The American journal of psychiatry*, 151(12), 1815-1816.
- Hardison, H. G., Neimeyer, R. A., & Lichstein, K. L. (2005). Insomnia and complicated grief symptoms in bereaved college students. *Behavioral sleep medicine*, 3(2), 99-111.
- He, L., Tang, S., Yu, W., Xu, W., Xie, Q., & Wang, J. (2014). The prevalence, comorbidity and risks of prolonged grief disorder among bereaved Chinese adults. *Psychiatr Res*. 219(2).
- Holland, J. M., & Neimeyer, R. A. (2011). Separation and traumatic distress in prolonged grief: The role of cause of death and relationship to the deceased. *Journal of Psychopathology and Behavioral Assessment*, 33(2), 254-263.
- Janoff-Bulman, R. (1992). *Shattered assumptions: Toward a new psychology of trauma*. New York: Free Press.
- Kaltman, S., & Bonanno, G. A. (2003). Trauma and bereavement: Examining the impact of sudden and violent deaths. *Journal of Anxiety Disorders*, 17(2), 131-147
- Karasar, N. (1995). *Bilimsel araştırma yöntemi: Kavramlar, ilkeler, teknikler*. Anı Yayıncılık.
- Kersting, A., Kroker, K., Horstmann, J., Ohrmann, P., Baune, B.T., Arolt, V., & Suslow, T. (2009). Complicated grief in patients with unipolar depression. *J Affect Disord*, 118(1-3), 201-204
- Leszczynski, J. P. (2009). A state conceptualization: Are individuals' masculine and feminine personality traits situationally influenced?. *Personality and Individual Differences*, 47(3), 157-162.
- Levav, I., Friedlander, Y., Kark, J.D., M.D., & Peritz, E. (1988). An Epidemiologic Study of Mortality among Bereaved Parents. *N Engl J Med*, 319, 457-461.
- Mallon, B. (2008). *Dying, death and grief: Working with adult bereavement*. Sage.
- Meuser, T. M., & Marwit, S. J. (2000). An integrative model of personality, coping and appraisal for the prediction of grief involvement in adults. *OMEGA-Journal of Death and Dying*, 40(2), 375-393.
- Melhem NM, Day N, Shear MK, Day R, Reynolds CF, & Brent D. (2004) Traumatic grief among adolescents exposed to a peer's suicide. *Am. J. Psychiatry*, 161, 1411-1416.
- Merikangas, K. R. (2007). *Ölüm, Ölmek ve Yas. Comprehensive Textbook Of Psychiatry* 8 edition: Benjamin Sadock (Türkçe Çev: Hamdullah Aydın) Güneş Yayınevi.
- Miniño, A. M., Arias, E., Kochanek, K. D., Murphy, S. L., & Smith, B. L. (2002). Deaths: Final data for 2000. *National Vital Statistics Reports*, 50(15), 1-120
- Morina, N., Rudari, V., Bleichhardt, G., & Prigerson, H. G. (2010). Prolonged grief disorder, depression, and posttraumatic stress disorder among bereaved kosovar civilian war survivors: a preliminary investigation. *International Journal of Social Psychiatry*, 56, 288-297.
- Neria, Y., & Litz, B. T. (2004). Bereavement by traumatic means: The complex synergy of trauma and grief. *Journal of Loss and Trauma*, 9(1), 73-87
- Newson, R., Boelen, P.A., Hek, K., Hofman, A., & Tiemeier, H. (2011). The prevalence and characteristics of complicated grief in older adults. *J Affect Disord*, 132:231-8
- Nickerson, A., Liddell, B. J., Maccallum, F., Steel, Z., Silove, D., & Bryant, R. A. (2014). Posttraumatic stress disorder and prolonged grief in refugees exposed to trauma and loss. *BMC psychiatry*, 14(1), 1-11.
- Nolen-Hoeksema, S.L. (1999). *Coping with loss*. NJ: Mahwah
- Ormel, J., Oldehinkel, A.J., & Brilman, E.I. (2001). The interplay and etiological continuity of neuroticism, difficulties, and life events in the etiology of major and subsyndromal, first and recurrent depressive episodes in later life. *American Journal of Psychiatry* 158, 885-891.
- Parkes, G. (Ed.). (1987). *Heidegger and Asian thought*. University of Hawaii Press.
- Pearlman, L. A., Wortman, C. B., Feuer, C. A., Farber, C. H., & Rando, T. A. (2014). *Treating traumatic bereavement: A practitioner's guide*. Guilford Publications.
- Prigerson, H. G., Frank, E., Kasl, S. V., Reynolds, C. F., Anderson, B., Zubenko, G. S., et al. (1995). Complicated grief and bereavement-related: Indeed there is no sharp dichotomy between complicated and uncomplicated grief, it is largely a matter of degree depression as distinct disorders: Preliminary empirical validation in elderly bereaved spouses. *American Journal of Psychiatry*, 152, 22-30.

- Prigerson, H. G., Bridge, J., Maciejewski, P. K., Beery, L. C., Rosenheck, R. A., Jacobs, S. C., ... & Brent, D. A. (1999). Influence of traumatic grief on suicidal ideation among young adults. *American Journal of Psychiatry*, 156(12), 1994-1995.
- Prigerson, H. G., Horowitz, M. J., Jacobs, S. C., Parkes, C. M., Aslan, M., Goodkin, K., ... & Maciejewski, P. K. (2009). Prolonged grief disorder: Psychometric validation of criteria proposed for DSM-V and ICD-11. *PLoS medicine*, 6(8), e1000121.
- Prigerson, H.G., & Slimack, M. (1999) Gender differences in risk factors for suicidality. *J Nerv Ment Dis*, 187, 23–31, Medline.
- Prigerson H.G., & Jacobs S.C. (2001). Traumatic grief as a distinct disorder: a rationale, consensus criteria, and a preliminary empirical test, in *Handbook of Bereavement Research: Consequences, Coping, and Care*. Edited by Stroebe MS, Hansson RO, Stroebe W, Schut HAW. American Psychological Association, pp 613–647
- Prigerson, H.G., Ahmed, I., & Silverman, G.K. (2002). Rates And Risks Of Complicated Grief among Psychiatric Clinic Patients In Karachi, Pakistan, *Death Studies*, 26, 7817-792.
- Prigerson, H. G., Vanderwerker, L. C., & Maciejewski, P. K. (2008). Prolonged Grief Disorder: A case for Inclusion in DSM–V. In M. S. Stroebe, R.O. Hansson, H Schut, W., *Handbook of Bereavement Research and Practice: 21st Century Perspectives*, s.165–86. Washington, DC: American Psychological Association Press
- Patton, M. Q. (2014). *Nitel araştırma ve değerlendirme Yöntemleri (M. Bütün ve S. B. Demir, çev.)*. Pegem Akademi.
- Roemer, L., Orsillo, S. M., Borkovec, T. D., & Litz, B. T. (1998). Emotional response at the time of a potentially traumatizing event and PTSD symptomatology. *Journal of Behavior Therapy and Experimental Psychiatry*, 29, 123–130.
- Rosengard, C., & Folkman, S. (1997). Suicidal ideation, bereavement, HIV serostatus and psychosocial variables in partners of men with AIDS. *AIDS Care*, 9, 373–384.
- Rubin, S. S., Malkinson, R., & Witztum, E. (2003). Trauma and bereavement: Conceptual and clinical issues revolving around relationships. *Death Studies*, 27, 667–690.
- Saldinger, A., Cain, A., Kalter, N., & Lohnes, K. (1999). Anticipating parental death in families with young children. *American Journal of Orthopsychiatry*, 69(1), 39–48.
- Savaşır, I. (1981). *Minnesota Çok Yönlü Kişilik Envanteri El Kitabı*. Sevinç Matbaası.
- Silverman, P. R. (1987). The impact of parental death on college-age women. *Psychiatric Clinics of North America*, 10(3), 387-404.
- Shear, K., Monk, T., Houck, P., Melhem, N., Frank, E., Reynolds, C., & Sillowash, R. (2007). An attachment-based model of complicated grief including the role of avoidance. *European archives of psychiatry and clinical neuroscience*, 257(8), 453-461.
- Spence, J. T. (1993). Gender-related traits and gender ideology: evidence for a multifactorial theory. *Journal of personality and social psychology*, 64(4), 624.
- Stelzer, E. M., Atkinson, C., O'Connor, M. F., & Croft, A. (2019). Gender differences in grief narrative construction: A myth or reality?. *European journal of psychotraumatology*, 10(1).
- Stroebe, W., & Stroebe, M. S. (1987). Bereavement and health: The psychological and physical consequences of partner loss.
- Stroebe, M., Stroebe, W., & Abakoumkin, G. (2005). The broken heart: Suicidal ideation in bereavement. *American Journal of Psychiatry*, 162(11), 2178-2180.
- Tang, Y., & Li, Y. (2019). Parental death, grief and bereavement: A qualitative study of college students who have a parent with cancer. *Asian Social Science*, 15(8).
- Tedeschi, R. G., & Calhoun, L. G. (2004). Posttraumatic growth: Conceptual foundations and empirical evidence. *Psychological Inquiry*, 15, 1–18.
- Valdimarsdottir, U., Helgason, Á. R., Fürst, C. J., Adolfsson, J., & Steineck, G. (2004). Awareness of husband's impending death from cancer and long-term anxiety in widowhood: A nationwide follow-up. *Palliative Medicine*, 18, 432–443.
- Volkan, V., & Zintl, E. (2010). *Gidenin Ardından*. (I. Vahip ve M. Kocadere, Çev.). Oa Yayınları.
- Yılmaz, N., Gençöz, T., & Ak, M. (2007). Savunma biçimleri testi'nin psikometrik özellikleri: Güvenilirlik ve geçerlik çalışması. *Türk Psikiyatri Dergisi*, 18(3), 244-253.
- Zhang., El-Jawahri A., & Prigerson HG. (2006) Update on bereavement research: Evidence-based guidelines for the diagnosis and treatment of complicated bereavement. *J Palliat Med*, 9(5), 1188-203
- Walker, A. C., Hathcoat, J. D., & Noppe, I. C. (2012). College student bereavement experience in a Christian university. *OMEGA-Journal of Death and Dying*, 64(3), 241-259.
- Watson, D. C. (2002). Predicting psychiatric symptomatology with the defense style questionnaire 40. *International Journal of Stress Management*, 9, 275–287.

Widiger, T.A., & Trull, T.J. (1992) Personality and psychopathology: an application of the five-factor model. *Journal of Personality*, 60, 363–393.

### **ÇALIŞMANIN ETİK İZİNİ**

Yapılan bu çalışmada “Yükseköğretim Kurumları Bilimsel Araştırma ve Yayın Etiği Yönergesi” kapsamında uyulması belirtilen tüm kurallara uyulmuştur. Yönergenin ikinci bölümü olan “Bilimsel Araştırma ve Yayın Etiğine Aykırı Eylemler” başlığı altında belirtilen eylemlerden hiçbiri gerçekleştirilmemiştir.

#### **Etik kurul izin bilgileri**

Etik değerlendirmeyi yapan kurul adı: İnönü Üniversitesi Bilimsel Araştırma ve Etik Kurulu

Etik değerlendirme kararının tarihi: 11/02/2021

Etik değerlendirme belgesi sayı numarası: 11/02/2021-E.15010

### **ARAŞTIRMACILARIN KATKI ORANI**

Tek yazarlı bir çalışmadır.

### **ÇATIŞMA BEYANI**

Araştırmada herhangi bir kişi ya da kurum ile finansal ya da kişisel yönden bağlantı bulunmamaktadır. Araştırmada herhangi bir çıkar çatışması bulunmamaktadır.



Makalenin Türü : Araştırma Makalesi  
Geliş Tarihi : 24.05.2022  
Kabul Tarihi : 17.10.2022

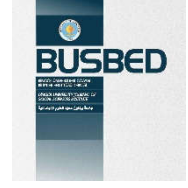

 <https://doi.org/10.29029/busbed.1120803>

## AHMED-İ HANÎ'NİN ESERLERİNDE YÖNETİCİLİK ALGISI VE YÖNETİCİLERE BAKIŞI

Hakan KAYA<sup>1</sup>

### ÖZ

İslam âlimleri dini konularda topluma rehberlik ederken, toplumu ilgilendiren sosyal ve siyasal meselelerde de önemli fikirlere sahip olmuş ve bu meselelere çözüm odaklı yaklaşımlar geliştirmişlerdir. Bu bağlamda 17. yüzyılın önemli âlim, mutasavvıf ve düşünürlerinden Ahmed-i Hanî, kaleme aldığı eserlerde yöneticiler hakkında önemli noktalara temas etmiştir. Çalışmada 17. yüzyılın ikinci yarısından 18. yüzyılın başlarına kadar olan dönemde Hanî'nin gözlemleri ve kaleme aldığı eserlerde devlet idarecilerine bakışı ele alınmıştır. Ahmed-i Hanî, görevi gereği Bayezid sancağında yerel beylerle etkileşimde olması nedeniyle yerel idarecilerin yönetim mekanizmasında durumlarını gözleme imkânını bulmuştur.

Bu çerçevede Hanî, bir yöneticide olması gereken özellikleri eserlerinde ayrıntılı bir şekilde zikretmiştir, buna göre yöneticinin temel özellikleri arasında adalet, hamiyet ve cesaret sahibi olmak gibi hasletler yer almalıdır. Hanî, eserlerinde genellikle yöneticilerin insanlara karşı merhametli olmadıklarını ve adil davranmadıklarını dile getirmektedir. Ancak Ahmed-i Hanî her zaman yöneticilere karşı olumsuz bir tavır sergilememiştir. Eserlerinde bazen övdüğü, hakkında methiyeler yazdığı yöneticiler de olmuştur. Bu çalışmada Ahmed-i Hanî'nin eserlerindeki yöneticilik tasavvuru ve dönemin idarecilerine bakışı tarihsel kaynaklar bağlamında ilmî sınıftan bir kişi olması itibarıyla ayrıntılı olarak tartışılacaktır.

**Anahtar Kelimeler:** Âlim, yönetici, adalet, merhamet, halk.

<sup>1</sup> Dr. Öğr. Üyesi, Ağrı İbrahim Çeçen Üniversitesi, Fen-Edebiyat Fakültesi, hakankaya0404@hotmail.com,  <https://orcid.org/0000-0001-8904-965X>

Article Type : Research Article  
Date Received : 24.05.2022  
Date Accepted : 17.10.2022

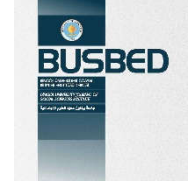

<https://doi.org/10.29029/busbed.1120803>

## THE PERCEPTION OF ADMINISTRATION IN THE WORKS OF AHMED-İ HANİ AND HIS VIEWS ON THE ADMINISTRATORS

Hakan KAYA<sup>1</sup>

### ABSTRACT

While Islamic scholars were guiding the society in religious matters, they also had important ideas on social and political issues that concern the society and developed solution-oriented approaches to these issues. In this context, Ahmed-i Hani, one of the important scholars lived in the Ottoman Bayezid province, mystics and thinkers of the 17<sup>th</sup> century, touched on important points about the rulers in his works. In this study Hani's observations from last the second half of the seventeenth century to the beginning of the eighteenth century, as well as his views on state administrators in his works, are reviewed. As a consequence of his interactions with the local lords in the Bayezid sanjak as part of his responsibilities, Ahmed-i Hani was able to observe the condition of the local administrators in the management mechanism.

In the fact that, Hani mentioned the characteristics that a ruler should have in his works in detail, and stated that the main characteristics of a ruler should be justice, compassion and courage. Hani, states in his works that rulers are not very merciful to people and they do not act justly. However, Ahmed-i Hani did not always have a negative attitude towards the rulers. There were also local gentlemen whom he sometimes praised and wrote eulogies about in his works. In this study, the perception of management in Ahmed-i Hani's works and his perspective on the rulers of the period will be discussed in detail in the context of historical sources.

**Keywords:** Scholar, administer, justice, mercy, people.

<sup>1</sup> Assistant Prof., Ağrı İbrahim Çeçen University, Faculty of Arts and Sciences, hakankaya0404@hotmail.com, <https://orcid.org/0000-0001-8904-965X>

## 1. GİRİŞ

Hız Muhammed'in Medine'de teşkil ettiği devlet idaresi onun vefatından sonra kısa bir süre içerisinde Arap Yarımadası, Filistin, Irak gibi geniş coğrafi bölgelere yayıldı. İslam Peygamberi bir hükümdarın sahip olduğu bütün yetkileri elinde bulunduruyordu (Hamidullah, 2015; 168-169). Hz. Peygamber'in vefatından sonra Halifeler devlet başkanlığı yetkisiyle camide namaz kıldırarak gibi ikamet ettikleri merkezden devleti idare yetkisine sahiptiler. İslam âlimlerince model olarak kabul edilen sahabeler hakkında Hz. Peygamberin şöyle buyurduğu rivayet edilmektedir: “*Adil hükümdar, başka hiçbir gölgenin bulunmadığı kıyamet gününde Allah'ın gölgesinde bulunacaktır*” (Buhari; 1/234).

İslam toplumunda düşünürlerin devlet yönetiminin temel hususları üzerinde ciddi tartışmalar yürüttükleri bilinmektedir. Bu çerçevede kimi âlimler devletin yönetim biçimini Kur'an ve Sünnet çerçevesinde ele alırken, Yunan felsefesinden etkilenen kimi âlimler de “ideal devlet”in, “ideal toplum”un nasıl olması gerektiği üzerinde ciddi münazaralarda bulundular (Farabi, 2011; Şirvani, 1965; 17). Bu eserlerde ideal bir toplumun nasıl gerçekleştirileceği hakkında tartışmalar yanında kâmil (olgun, ehil) bir yöneticinin sahip olması gerektiği yetenek ve nitelikler de ele alınmıştır. Örneğin 9. yüzyılda İbni Ebi'r-Rabi'nin kaleme aldığı *Sülûk'ül Melik fi Tedbir'il Memâlik* adlı eseri bu konu ile ilgili en eski kaynaklardan biridir. Eserde bir hâkimin Allah'tan korkması, kusursuz bir huya sahip olması, karar vermeden önce bütün delillerin önünde olması, doğru kararı verme sırasında hiçbir şeyden korkmaması, adil olması ve yetimlerin mallarını büyük bir titizlikle muhafaza etmesi gibi hasletlere sahip olması gerektiği vurgulanmaktadır (Şirvani, 1965; 43). Farabi, erdemli şehrin yöneticilerinin sıradan insanlar olamayacağı, yönetici olan kişinin yaratılış itibarıyla bu yeteneğe sahip olması gerektiği üzerinde durmaktadır. Ona göre yönetici olan kişinin doğuştan sahip olduğu on iki özelliği bulunmaktadır. Eksiksiz bir bedene sahip olması, anlama kabiliyetinin yüksek olması, iyi bir hafızaya sahip olması, zeki olması, doğruluğu esas alması ve adaletli davranması, cesaretli davranması gibi özellikleri bunlardan bazısıdır (Farabi, 2011; 102).

Farabi'de olduğu gibi Nasîreddin Tusi de toplumu mutluluğa ulaştıracak ideal esaslar üzerinde durmaktadır. Tûsî'ye göre devlet yönetimi hikmet esasına dayanmalıdır. Bunun gerçekleşmesi için de yöneticinin temel niteliklere ve erdemlerine sahip olması gerekmektedir. Bu bağlamda Tûsî devlet yönetiminde sevgi, adalet ve dostluğun temel kaideler olduğunu dile getirmektedir (Gafarov, 2012; 442-445). Hükümdar ve devlet kavramlarının iç içe geçmesinden dolayı bu istihlamlar birbirinin yerine kullanılabilmiştir. Devlet yönetiminde hükümdarın gerekliliğine vurgu yapılmakta ve devlet insan bedenine benzetilmektedir. Farabi birinci sırada kalbi esas almış ve bedeni idare eden amir bir organ olarak kalbe benzetmiştir. Devamındaki idareciyi de ona yardımcı olan beyin misali ikinci sıraya yerleştirmiştir. (Korkut, 2015; 300). İslam düşünürlerinin görüşlerinden anlaşılacağı devlet-hükümdar ilişkisi insan-kalp ilişkisine benzetilmektedir. İnsan için kalp nasıl olmazsa olmaz bir organ ise, devlet için de hükümdar olmazsa olmaz bir unsurdur (Yumuk, 1978; 264).

Bir padişahın hangi temel özelliklere sahip olması gerektiği meselesi birçok İslam düşünürü tarafından ele alınmıştır. Örneğin, Nizamü'l Mülk *Siyasetname* adlı eserinde padişahın her zaman müteyakkız (uyanık) yani halkının durumlarını araştırıp onlardan haberdar olması gerektiğine vurgu yapmaktadır. “*Hükümdar böyle yapmaz ise şanına noksan gelir ve halk bunu onun gafil, ihmalkâr ve gaddar biri olduğuna yorarak: Memlekette yolsuzluk, bozguncululuğu alıp başını gitmesi padişahın umurunda değil.*” der. “*Şayet padişah, olan bitenden haberdar da tedbir almıyorsa zulme rıza gösterip zalimlere ortak olur; yok eğer haberdar değilse ahmak, aymaz, kara bir cahildir. Bu iki itham da hoş değildir*” (Nizamü'l Mülk, 2017; 85).

İslam düşünürleri toplumlarının önde gelen şahsiyetleri olmaları itibarıyla toplumsal hayatı etkileyen meselelerde etkili fikirler ortaya koymuş ve toplumsal problemlerde önemli çözüm yolları bulmaya çalışmışlardır. İslam âlimleri genellikle devlet politikalarına müdahil olmamış, toplum hakkında beyan ettikleri fikirlerinden dolayı devlet yöneticileri tarafından pek hoş karşılanmamışlardır. Örneğin, Emevilerin *Ehl-i Beyt'e* karşı olan baskılarına karşı Ebu Hanife, Emevi yöneticilerini ciddi anlamda eleştirmiştir. Emeviler bu baskıları sonucu İslam âlimleri nezdinde ciddi itibar kaybına uğramış, bunu telafi etmek amacıyla dönemin âlimlerine memuriyet teklif etmişlerdir. Ebu Hanife'ye de memuriyet teklif edilmiş, ancak bütün ısrarlara rağmen bunu kabul etmeyen Ebu Hanife'ye hapsedilmiş ve işkence görmüştür (Uzunpostalcı, 1994; 131-138). Aynı şekilde İmam-ı Şafîî de Abbasilere karşı bir isyan tertiplemeyle suçlanmış ve idam edilmekten zorlukla kurtulabilmiştir (Aybakan, 2010; 223-233).

İran coğrafyasında adalet ve yönetimle ilgili felsefi bir geleneğin bulunduğu da hatırlanmalıdır.<sup>1</sup> Nitekim bu gelenekte sıklıkla zikredilen karakterler dikkat çekmektedir. Bu çerçevede İran hükümdarlarından ve adaletle anılan *Nuşîrevan-ı Adil*, ahlak ve nasihat kitaplarında bazı hikâye ve mesnevilere konu olmuştur. Daha çok adil sıfatıyla öne çıkan *Nuşîrevan-ı Adil* bir hükümdar olarak tarihte yer almış, başarılı bir devlet adamı olduğu için

<sup>1</sup> Hint siyaset felsefesinin İran üzerinden İslam sultanlıkları ve bu manada Osmanlı'ya taşınması ve “daire-yi adliye” şeklindeki formülasyonun ayrıntılı tasviri için bkz: Ercan Gümüş, “18. Yüzyılda Osmanlı Taşrasında Adalet Dairesi/Daire-yi Adliye Mefhumunu Resmetmeye Dair Bir Deneme”, *Sosyal, Beşeri ve İdari Bilimler Alanında Yenilikçi Yaklaşımlar*, C. 2, Ed: Kürşat Özdaşlı vd., Gece Akademi, Ankara, 2019, ss. 307-330.

devlet kelimesiyle birlikte yad edilmiştir (Albayrak, 1995; 255). Sadi-i Şirazi'nin Gülistan'da anlattığı hikâyede bir kardeşin padişah hizmetinde olan diğer kardeşe ait “Kişinin kendi eliyle tahsil ettiği kuru ekmeği huzurla yemesi başkasının emri altında altın kemer, altın kılıç takıp makam sahibi olmaktan evladır” sözünü aktarması idareciliğin zorluğu açısından oldukça önemli olduğu söylenebilir (Sadi-i Şirazi; 131).

Buradan hareketle Farabi ile İbn Haldun'un devlet mefhumu ve devlet yöneticileri hakkında birtakım hususlara temas ettikleri bilinmektedir. Bu noktada İbn Haldun devleti yöneten hükümdar hakkında bazı bilgiler vermiştir. Buna göre hükümdar, müdafaa suretiyle herkesi düşmana karşı himaye etme ve insanların birbirlerine olan saldırılarını engelleme görevi bulunmaktadır. Hükümdar ortaya koyacağı bağlayıcı ve caydırıcı kanunlarla bu saldırıları önleme görevi bulunmaktadır. Bunun yanı sıra hükümdarın denetleme yetkisi olmasından dolayı çarşı-pazar kontrolünü sağlam yapması gerekmektedir. Burada eksik ölçünün ve yanlış tartının önüne geçerek hile ve kalpazanlığın önüne geçerek halkın devlete olan güvenin tesisine çalışması vazifesi bulunmaktadır. Bu görevleri yaparak alışverişe dair güveni sağlar ve paranın değerinin korunmasını yapar. Hükümdar bütün bu görevleri yapması neticesinde halk görevini suiistimal edenlere ve kötü emel sahiplerine karşı korunmuş, padişahın şan ve şöhreti muhafaza edilmiş olur (İbn Haldun, 2011; 482).

Farabi de devletin-yöneticilerin-halkın özellikleri ve birbirleriyle olan ilişkisi üzerine derin analizler yaptığı görülmektedir. Farabi, hükümdar/yönetici olacak kişinin tam ve eksiksiz bir bedene, kendisine söylenen her şeyi anlama ve idrak etme, iyi bir hafızaya sahip olma, uyanık ve zeki olma, bilgi edinmeyi sevme ve buna sabır gösterme, doğruluğu esas alma, doğru kişileri sevme; yalan ve yalancılardan uzak durma, adil olma ve adaletli kişileri sevme, cesaretli olma gibi temel özellikleri taşıması gerektiğini belirtmektedir (Farabi, 2011; 105).

Osmanlı Devleti'nin erken dönemine dair çalışmalarda bu dönem düşünürlerinin idarecilere daha önceki İslam düşünürlerinin fikirlerinden beslenerek telkinlerde bulunduğunu söylemek mümkündür. Bu bağlamda ilk dönem dervişlerden Sarı Saltuk'un Osman Bey'e adil olmasını, taraf tutmamasını, yoksulun ahını almamasını, tebaasına kötü davranmamasını, kadı ve valilerini denetlemesini tavsiye ettiği belirtilmektedir (İnalçık, 2006; 72). Daha sonraki dönemlerde de yöneticilerin adil olmaları konusunda benzer görüşlerin dile getirildiğini söyleyebiliriz.

16. yüzyılın sonlarına doğru devletin sosyo-ekonomik durumundaki değişimler yöneticilerin bir dizi önlemler almasını beraberinde getirmiştir. Bu dönemde Osmanlı Devleti'nin merkezi yapısının zayıflaması taşradaki devlet idarecilerinin halka karşı tutumlarının sertleşmesine neden oluyordu. Osmanlı'da merkezi otorite sarsıldığı dönemde padişah tarafından *adaletnameler* yayınlanmaktaydı ve bu surette problemlerin bu şekilde kontrolüne çalışılmaktaydı. 16. yüzyılın sonlarına doğru III. Mehmed'in, taşrada bulunan idarecilerin reayaya karşı tutumlarından dolayı onları şiddetli cezalarla cezalandıracağına dair *adaletnameler* göndermesi Osmanlı toplumunun içinde bulunduğu durumu izah etmektedir (İnalçık, 2014; 324-326).

Aziz Efendi ve diğer bazı düşünürler 17. yüzyılda meydana gelen siyasal ve ekonomik problemleri “devlet mekanizmasının bozulması, yöneticilerin asli görevlerini yapmaması, rüşvetin yaygınlaşması, reayanın bozuk niyetleri, kul taifesi ve tımarlıların bozulması ve yöneticilerin reayaya karşı sert tutumları” gibi ifadelerle tanımlamaktadır (Aziz Efendi, 1985; 38-41; Öz, 2013; 60-102). Devlet yöneticilerinin *kanun-ı kadime* geri dönmesi gerektiği vurgusu yapılmaktadır. 17. yüzyılın önemli âlim, mutasavvıf ve düşünürlerinden Ahmed-i Hanî de kendi döneminin parlak bir İslam âlimi olarak öne çıkmıştır. Ahmed-i Hanî dini meselelere İslami esaslar çerçevesinde çözüm önerileri geliştirdiği gibi sosyal ve siyasal meselelerde de toplumun dinamiklerini dikkate alarak önemli noktalara temas etmiştir. Hanî, eserlerinde yöneticinin adalet, himmet (gayret), cesaret gibi özelliklerini açıkça dile getirmiştir.

Ahmed-i Hanî, görevi gereği Bayezid sancagında yerel beylerle bir etkileşim içindeydi. Bayezid sancakbeyinin kâtipliğini yapması, yerel yöneticileri tanıması açısından oldukça önemliydi. Ahmed-i Hanî yöneticileri yakından gözlemlemesinden ve tecrübelerini nakletmesinden anlaşıldığı kadarıyla yanında bulunduğu yöneticiler, yöneticilik vasıflarından yoksundu. Yöneticiler ile ilgili algısının olumlu olduğu söylenemez. Nitekim Hanî yöneticilerin halka karşı çok merhametli olmadıklarını ve adaleti sağlıklı bir şekilde yerine getirmediğini iddia etmiştir. Örneğin sancakbeyinin av sahnesindeki tasvirinde adalet mekanizmasının olmayışından bahsetmektedir. Bu nakle göre yöneticiler avladıkları hayvanların leşlerini/ölülerini fakirlere verirken, canlı olarak ele geçirdiklerini kendilerine alırlardı (Ahmedî Hanî, 1968; 277). Bu nakil adil yönetim ilkesine uymamaktadır. Hanî'ye göre bir padişahın/hükümdarın/yöneticinin en temel özelliğinin adil olmasıdır.

Ahmed-i Hanî, yöneticilerin ateş misali çevrelerine verdikleri zarara da değinmiştir. Bu meyanda çok hiddet ve sinir sahibi olanlara fazla yaklaşılmamasını salık vermiştir. Ahmed-i Hanî yöneticilere dair kimi düşüncelerini *Mem û Zîn* adlı eserinde açık bir şekilde dile getirmektedir (Ahmedî Hanî, 1968; 411). Hanî burada Mem'in bir bey kızı Zin'e olan aşkını, bu aşk karşısında beyin tavrını ve beyin adamı olan Bekir'in Mem'e karşı olan engelleyici tutumunu veciz bir şekilde ifade etmektedir. Beyin ve yardımcılarının Mem'e karşı takındıkları haksız tutumları ve dolayısıyla Mem'in yaşadığı hazin son, Ahmed-i Hanî'nin beylere olan bakışımı göstermektedir. Ancak Hanî her zaman yerel beylere karşı olumsuz bir algıya sahip değildi. Hanî'nin eserlerinde hoşnut kaldığı, hakkında methiye ve mersiye yazdığı yerel beyler de bulunmaktadır. Methiye yazdığı kişilerden biri Bayezid

sancakbeyi Muhammed Pürbelali'dir. Divanında Muhammed Pürbelali'nin cesaretli, adaletli ve himmet sahibi olması gibi özelliklerinden övgü ile söz etmekte ve adaletle hükmettiğini dile getirmektedir. Bu çalışmanın devamında Ahmed-i Hanî'nin eserlerinde yöneticilik algısı ve zamanın yöneticilerine olan bakış açısı tarihi kaynaklar bağlamında ayrıntılı olarak ele alınacaktır.

Ahmed-i Hanî'nin yaşadığı dönemde (1651-1708) Bayezid sancağında çok sayıda kişi sancakbeyliği yapmıştır. Sancakbeyleri arasındaki mücadelenin meydana getirdiği istikrarsızlığın şairin şiirlerine de yansıdığı söylenebilir. Azledilen sancakbeyinin görevi bırakmak istememesi yurtluk-ocaklık statüsüyle yönetilen Bayezid'in yönetici ailesinden olan beyler arasındaki çatışmanın daha da büyük zararlar doğurmasına neden olmuştur. Örneğin Eleşkird eski sancakbeyi olan Mirza Bey 1102/1692 senesinde Bayezid sancakbeyliğine atanmış ancak Bayezid mevcut sancakbeyi İbrahim Bey bu durumu kabullenmeyerek Mirza Bey'e direnmiştir. Bu durum Kars beylerbeyine iletilmiş, İbrahim Bey direnmeye devam ettiği taktirde Kars beylerbeyinin bunu engellemesi gerektiği merkezi hükümetçe emredilmiştir (BOA, A.DVNS.MHM.d, Defter No. 100; 142) Osmanlı Devleti ile İran arasında bir sınır sancağı olan Bayezid, bulunduğu konum itibarı ile büyük bir önem taşımaktaydı. Sancak yurtluk-ocaklıkla yönetilmekte olup, sancağa atanan Kürt beyleri *ocakzade* ailesinden gelmekteydi (Kaya, 2016; 17-26; Kaya, 2020; 20-35). Bayezid'in sınırda olması nedeniyle Osmanlı için bu sancağın önemli bir kale ve uç garnizonu görevini gördüğünü söyleyebiliriz. Bu sancakta bir sancak beyi kâtibi olan Hanî'nin hayatı ve yöneticiler ile ilgili algısına yoğunlaşılacaktır.

## 2. Ahmed-i Hanî'nin Hayatı

Abdullah Varlı, Ahmed-i Hanî'nin babası Molla İlyas'ın, 1035/1626 tarihinde Bayezid sancağında bulunan Sinaniye Medresesi'ne müderris olarak atandığını ifade etmektedir. Varlı, Molla İlyas ve çocuklarının, Molla Kasım gibi, müderrislik ve kadılık görevini yaptıklarını da dile getirilmiştir (Varlı, 2008; 18-19). Ulema bir aileden dünyaya gelen Hanî doğum tarihini Kurmanci Kürtçesi'nde kaleme aldığı *Mem û Zîn* adlı eserinin sonuç bölümünde şu ifadelerle açıklamaktadır:

Zira ne zaman gizli âlemden çıkıp doğdu

Tarih “bin altmış bir” yılını gösteriyordu

Görüldüğü üzere, Ahmed-i Hanî 1061/1650-51 tarihinde dünya geldiğini kaydetmiştir. Buna karşın Hanî'nin hayatı hakkındaki bilgilerin sınırlı olduğu belirtilmelidir. Hanî'nin, 15-16 yaşlarında Bayezid sancakbeyinin divan kâtipliği yaptığı anlaşılmaktadır (Ahmedî Xanî, 2014; 14). Bazı araştırmacılar Hanî lakabından dolayı onu Hanîyan aşiretine, bazıları ise onu Bayezid yakınlarındaki Han köyüne izafeten kullandığını ifade etmektedir (Muhammed Emin Zeki Beg, 2013; 310). Ancak neredeyse bütün araştırmacılar onun Bayezid'de dünyaya geldiği noktasında müttetikler (Resul, 2007; 41; Gecit, 2013; 129). Xanî ilk eğitimini abisi Molla Kasım'dan almış ve sonrasında Bayezid, Urfa, Ahlat ve Bitlis gibi farklı sancak ve vilayetlerde öğreniminde devam etmiştir. Ahmed-i Hanî *Mem û Zîn*, *Nubihara Pûçukan*, *Akîde-i îman* ve *Divan* gibi eserler kaleme almıştır (Gecit, 2013; 130-131). *Mem û Zîn*'in yazma tarihi ise 1695 tarihinde kaleme alındığını söyleyebiliriz.

Bu yıl ise artık kırk dört yaşına girmiştir

O günahkârların önderi haline gelmiştir

*Mem û Zîn* adlı eserin ana örgüsünde karşılaşılan hikâyesi çok eski tarihlerden bu yana “Memê Alan” adıyla Kürtler arasında yaygın olan destana dayanmaktadır. Ahmed-i Hanî mitolojik öğeler barındıran Memê Alan destanından mülhem konuyu kendi çağına uyarlamış ve bu itibarla özgün bir eser meydana getirmiştir. Böylece destanın kaybolması engellenmiş ve Kürt edebiyatına önemli bir eser kazandırılmıştır (Ahmedî Xanî, 1968; 11) Ahmed-i Hanî'nin ölümü ise *Tare Hanî ila Rabbihi (Hanî Rabbine uçtu)* ifadesinden hareketle H. 1119/1707-1708 yılına götürülmektedir (Resul, 2007; 42-48; Varlı, 2008; 19). Ahmed-i Hanî'nin “Divan” isimli eseri farklı zamanlarda kaleme aldığı şiirlerinin daha sonra bir araya getirilmesiyle oluşturulmuş, ilim ve edebiyat çevrelerince muhafaza edilmiştir. İlk olarak Mela Mehmûdê Beyezîdî (1799- 1867) Hanî'nin 25 adet şiirini yetmiş sayfalık *Divançe* ismi ile Hanî'nin divanında toplamıştır. Âlim, mutasavvıf ve düşünür/filozof olarak kabul edilen Ahmed-i Hanî kaleme aldığı eserlerde inceleme konusu siyaset tavsiyelere yer vermişti ve bu meyanda yöneticilerin vasıflarına, sahip oldukları güç ve kudreti yanlış kullanmalarından ve merhametsizlikleri durumunda sebep olabilecek yıkımlara değinmişti. Bununla beraber o, yöneticilerin bahsetmekle birlikte, adil, cesur ve himmet sahibi olanlarını da övgüyle ele almıştır (Ahmedî Xanî, 2014; 129).

### 3. Ahmed-i Hanî'nin Yöneticilik Algısı ve Yöneticilere Bakışı

17. yüzyılın önemli âlim, mutasavvıf ve düşünürlerinden Ahmed-i Hanî'nin kendi döneminin mühim bir İslam bilgini olarak öne çıktığını söyleyebiliriz. Hanî çocukların eğitimi için Arapça-Kürtçe manzum sözlük olarak hazırlanmış olduğu *Nûbara Bıçûkan/Küçüklerin İlkbaharı* adlı eserinde kişinin sahip olması gereken en temel özelliğin doğruluk olduğunu belirtmektedir. Bu hasletin/özelliğin idareci olmak isteyen her kişide bulunması gerektiğini vurgulamaktadır (Ahmed-i Hanî, 2016; 52-53). Çünkü Hanî, doğruluğun İslami bir hassasiyet olduğunu, ne kadar zor koşullar da dahi yalanın hiçbir şekilde yalana tenezzül edilmemesini dile getirmektedir. İleride izah edileceği üzere Ahmed-i Hanî'nin adil, adalet ve doğruluk kavramları üzerinde sıklıkla durmuş ve bu özelliklerin bir yönetimin temel esasları olduğunu beyan etmiştir.

Yalan ve hilaf söyleme, seni paramparça dahi etseler

Bey, padişah ve muteber olmak istersen eğer

Bu çerçevede Hanî; tevhid, iman-amel ilişkisi, taklidi iman, büyük günah işleyen kişinin durumu, hesap günü, kişinin ameli ile ilgili meseleleri ihtiva ettiği *Akîde-i İman* adlı eserinde dört halifeyi ve özelliklerini sayarken onların faziletli, cömert, cesur ve âlim kişiler olduğunu dile getirerek Hz. Ali hakkında bazı ifadeler yer vermiştir (Ahmed-i Hanî, 2016; 106-107). Hanî imam (yönetici) olan kişinin çok yönlü kişiliğe sahip olduğunu belirtmektedir. Bundan ötürü cesaret ve ilim konularında öne çıkan Hz. Ali'nin yöneticiler için uygun bir örnek olduğu ifade edilerek Hz. Ali hakkında şu ifadeler yer verilmiştir:

Bunların ardından gelir Sahib-i Zülfikar

Düldül süvarisi ol şah-ı nâmdâr

Hanî, divanında yöneticinin adalet, himmet (gayret), cesaret gibi özelliklerini açıkça dile getirmiştir. Anlaşıldığı kadarıyla Hanî'nin ele aldığı idarecinin sahip olması gereken temel hususların Gazali gibi daha önceki İslam düşünürlerinin sıklıkla dile getirdiği özelliklerle paralellik göstermektedir. İmam Gazali'nin doğrudan ve abartılı niteliklerden uzak olarak Muhammed b. Melikşah'a yazdığı *El-Nasihât/Nasihâtü'l Mülük* adlı eserde, sultan tarafından izlenen siyasetin üstü örtülü eleştirildiği kabul edilmektedir (Laoust, 2016; 172). Burada yöneticilere dair nasihatler aktarılmıştır ve ayrıca hükümdarın akıl, bilgi, nüfuza nazar, i'tidal, mertlik, tebaasına karşı muhabbet, ileriye görmek, kuvvetli bir iradeye sahip olmak gibi özellikleri taşıması gerektiğini vurgulamıştır (İmam-ı Gazâlî, 2017; 28-52; Şirvani, 1965; 108). Benzer bir durum Sadi-i Şirazi'de de mevcuttur. Sadi Şirazi *Gülistan*'da adalet, reaya, mazlum, zalim ve şura kavramlarının yanı sıra Nuşirevan-ı Adil ve Harun Reşid ile ilgili çokça hikayelere yer vermiştir (Sadi-i Şirazi,?; 115, 128, 132). Buraya kadar ele alınan örneklerde görüleceği üzere Ahmed-i Hanî de Farabi, Gazali ve İbn Haldun gibi İslam düşünürlerin benzer şekilde yöneticilerin taşıması gereken hususlar noktasında hemfikirdirler.

Adil olan hükümdara itaat edilmesi İslam'ın temel esası olarak görülmüş ve bu durum ayet ve hadislerle desteklenmiştir. Ayrıca zalim yöneticilerden uzak durulması ve bunlarla bir arada bulunmanın zararları vurgulanmıştır (Havva, 1990; 160-161). Bu çerçevede Hanî, kendisi ile aynı dönemde yaşamış ve Bayezid sancakbeyi olan Muhammed Pürbelali hakkında bir methiye yazmıştır. Arşiv kayıtlarında Hanî'nin bahsettiği Mir Muhammed hakkında herhangi bir bilgi bulunmamaktadır. Bu dönemde sancakbeyliği yapmış beylerin sık sık görevlerinden azledildiği görülmektedir. Yöneticilerin kendilerine ait olan fiillerini gerçekleştirme kabiliyetine sahip olması ve yardımcı organları ile ilgili herhangi bir iş yaptığında bunu rahat bir şekilde icra etmesi gerekmektedir. Hanî, yeri geldiğinde iyi yöneticilerin olduğunu ve bunların halk nezdindeki yansımalarının nasıl olduğunu eserlerinde dile getirmiştir. Aşağıdaki dördlüklerde görüleceği üzere Ahmed-i Hanî, sancakbeyi Muhammed Pürbelali'nin bedensel özelliklerini tasvir etmektedir (Ahmedî Xanî, 2014; 125-126) .

Mirler arasında ünlü mir, namlı

Beyaz atın binicisi ince mızraklı

Yüksek boylu, yayılmış kanathı

Serhatların Padişahı nerede?

Kim gördü böyle soylu bir zatı?  
Hoş dilli ve düzgün vücut hattı  
Elinde bütün dünya zayıf kaldı  
Serhatların Padişahı nerede?

Devvânî devlet kademelerinde yer alan dört sınıftan birinin âlimler olduğunu, âlimlerin siyaset mekanizmasıyla birlikte adalet kurallarını oluşturduğunu ve bu kuralları koruduğunu ifade etmektedir. Bundan dolayı *adalet, filozof* ve *kral* kavramlarının İslam düşünürleri tarafından beraber zikredildiği görülmektedir (Mardin, 2013; 114-117). Padişah/hükümdar olan kişinin temel prensiplerinden biri de sanat ve ilim ehli olmasıdır. Farabi, yöneticinin bilgi edinmeyi ve öğrenmeyi seven bir karaktere sahip olması, ilmi tahsil/öğrenme aşamasında sıkıntılarla baş edebilmesi gerektiğini vurgulamaktadır. Ahmed-i Hanî'nin de benzer bir perspektife sahip olduğunu görmekteyiz (Ahmedê Xanî, 2014; 128).

İlmiyle o çok bilgindi  
Gül kadehli Behram idi  
Çok dağıtan öldürücü idi  
Serhatların Padişahı nerede?

Sanatlar sahibi bey nerde?  
Deli karakterli akıllı nerde?  
Dünya olmuştu ona bende  
Serhatların Padişahı nerede?

Kur'an-ı Kerim'de adalet kavramından, hakkaniyetten ve yöneticilerin adaletli olması gerektiğinden bahsedilmiş ve buna dair çokça ayet zikredilmiştir. Örneğin, *Nisa* suresinde “*Şüphe yok ki Allah size, emanetleri ehline vermenizi ve insanlar arasında hüküm verdiğiniz zaman adaletle hükmetmenizi emreder.* (en-Nisa, 4/58, 2001; 86)” Başka bir ayette hükümdar olan Hz. Davud'un adil olması ve riayetini nasıl davranması gerektiğine dair emir vardır. “*Ey Davud! Muhakkak ki biz, seni yeryüzünde bir halife kıldık, öyle ise insanlar arasında hak ile hükümet; ve nefsinin arzusuna uyma!* (Sad, 2001; 38). Osmanlı düşünürlerinden Koçi Bey, devletin içine düşmüş olduğu zaafın nedenlerini emanetlerin ehline verilmemesine bağlamıştır. Özellikle tımar ve zeamet konularında, kul sisteminin tefessüh etmesinde bu hususu ele almıştır. Koçi Bey, bunun yanı sıra adalet ve doğruluk ile ilgili kavramlara değinmektedir. “*Doğru ve temiz niyet ile adalet ve doğruluk icra eder, zulüm ve fesadın kaldırılmasına yönelirlerse kendisinden yardım dilenilen Allah'ın fazlı ile her iş kolay olur. İyi ün, adalet ve doğruluk sesleri rub'u meskûna yayılır; doğudan batıya varıncaya kadar etraftaki sultanlara korku, dehşet ve heybet düşer; yüce Allah'ın emriyle kimse karşı koymaz*” (Koçi Bey, 2008; 94). Bu çerçevede Hanî de Muhammed Pürbelali'nin Bayezid sancakbeyliği yaptığı dönemde adil bir yönetim sergilediğini ifade etmektedir (Ahmedê Xanî, 2014; 129).

Her zaman adaletti onun işi gücü  
Olabilmişince incelikliydi görüşü  
Kibardı, şişe gibi hassastı yaratılışı  
Serhatların Padişahı nerede?

Divanı adalet meclisiydi, adildi  
Çok anlayışlı ve temiz kalpliydi  
Yaşadıkça unutmayacağımız biriydi  
Serhatların Padişahı nerede? (Ahmedê Xanî, 2014; 130).

Yöneticilerin hükümlerinde azimli, kararlı ve cesur olmaları yönetimin temel esasları arasında kabul edilmiştir (Farabi, 2011; 105). Hanî'nin eserlerine baktığımızda beylerin şecaat (cesaret) ve heybetlerinin şiirlerde yoğun olarak işlendiğini görmekteyiz. Bayezid sancakbeyinin gerek Safevilere gerekse çevre sancakbeyleri ve aşiretlere karşı göstermiş olduğu mücadelesi çokça övülmüştür. Bu çerçevede Bayezid sancakbeyi Muhammed Pürbelali'nin cesareti ile büyük nam saldıgını, şahların kendisine hediye gönderdiğini, nice han ve sultanları mağlup ettiğini, Timurleng karakterli olduğu vurgulanmıştır (Ahmedî Xanî, 2014; 126-130).

Zaferle kaleler fethetmek isterdi  
Düşmanı bulmazdı kaçacak yeri  
İşte girmiş kabir toprağından içeri  
Serhatların Padişahı nerede?

Meclis kurup divan teşkil ettiğinde  
İnsanlar otururdu edep usul içinde  
Divanda heybet olurdu kendilerinde  
Serhatların Padişahı nerede?

Nice beyleri ve hâkimleri tayin etti  
Nice han ve sultanlara boyu eğdirdi  
Gruplarını ve uşaklarını duman etti  
Serhatların Padişahı nerede?

Devlet idarecilerinde aranan diğer kimi özellikler ise uyanık olmaları, çok zeki olup en ufak bir delil gördüklerinde bunun olası sonuçlarını tahmin edebilme özelliğine sahip olmaları gerektiğidir (Farabi, 2011; 105). Bu çerçevede Ahmed-i Hanî'nin *Divanı* dışında *Mem û Zin* adlı eserinde de adil hükümdarın sahip olacağı özelliklerinden bahsettiği görülmektedir. Buna göre adil hükümdar; ileri görüşlü, titiz, ince eleyip sık dokuyan biri olmalıdır ((Resul, 2007; 134).

Devletten anlayan ileri görüşlü mirler  
Hem şefkatli hem siyaset sahibidirler

Onlar öyle rastgele herkesi beslemezler  
İmtihan etmedikçe kimseye güvenmezler

Birini önce kırk kere deneyip sınırlar  
Ondan sonra kendilerine yakın kırlarlar

Hanî, Muhammed Pürbelali dışında Bayezid ve Eleşgird sancakbeyliğini yapan Mirza Bey hakkında da övgü dolu sözler sarf etmektedir. Kadri Yıldırım, Bayezid sancakbeyi Abdi'nin hastalanması sonucu yerine oğlu Mirza'nın geçtiğini, daha sonra çıkarılan bir fermandan sonra yerine amcası İbrahim'in tayin edildiğini belirtmektedir (Ahmedî Xanî, 2014, 161). Ancak Bayezid sancakbeyliğinin Mirza Bey ile İbrahim Bey arasında el değiştirdiği anlaşılmaktadır. Bir arşiv kaydında İbrahim'in Malazgird'de bulunan halka saldırdığı ve halkın çok sayıda mallarını gasp ettiği suçlamasıyla dair kendisi Divan-ı Hümayuna şikâyet edildiği görülmektedir (BOA, Defter Nr, 108; 673). Öte yandan Ahmed-i Hanî, Bayezid sancakbeyi Mirza hakkında oldukça övücü sözlere yer vermiştir (Ahmedî Xanî, 1968; 67).



Adı Mirza olan Bey  
Ki bakışı sade kimyadır

Sahte gönlü billura çevirir  
Sahte mangırları da saf altına dönüştürür.

Paşaları tutuklar esirler gibi  
Sonra azleder fakirler gibi

Gazali adil yönetici ile zalim yönetici hakkında hadislerden alıntılar yaparak yöneticinin olmanın yüceliğinin yanı sıra yöneticiliğin kendi içinde barındırdığı riskleri zikretmektedir (İmam-ı Gazali, 2017; 28). Osmanlı düşünürlerinin adalet kavramı üzerinde sıkça durdukları bilinmektedir. Bu çerçevede 16. yüzyılın son çeyreğinden itibaren Osmanlı düşünürleri nizamının bozulmasının temel sebebinin adalet ilkesinin ihmal edilmesi olarak görmüşlerdir. Düşünürlere göre adaletin ihmal edilmesi ve halka adil davranılmaması durumunda üretim azalacak, hazine gelirlerinde düşüş yaşanacak, ordu zayıflayacak ve devlet bütün bunların sonucunda zayıflayacaktır (Öz, 2013; 111). Bu çerçevede 17 yüzyıl Osmanlı düşünürlerinden Hazarfen Hüseyin Efendi, devletlerin de insanlar gibi tabi bir ömürlerinin olduğunu ifade etmektedir. Adalet yolundan ayrılanların ve zamanında gerekli tedbirleri almayanların yıkılacağını beyan etmektedir (Yurdaydın, 1971; 136).

Ahmed-i Hanî'de de buna benzer bir yaklaşım benimsemiş ve bu konuda sert eleştirilerde bulunmuştur. Hanî Mem û Zîn adlı eserinde *cesaret, yiğitlik, hüner, disiplin, birlik, düzen, divan ve heybet* kavramlarını işlemiştir. Eserde Cizre miri Zeyneddin'in Hatem gibi cömert, Rüstem-i Zal gibi cesur oluşundan, Allah'ın kendisine her türlü zenginliği bahsettiğinden bahsetmektedir (Ahmedî Xanî, 168, 83). Ancak hikâyenin devamında Mir Zeyneddin'in Mem ve Zîn'e karşı olan merhametsizliği ele almıştır. Hanî, hükümdarların yapıları gereği uzak durulması gereken şahıslar olduğunu ifade etmiştir. Hanî'ye göre hükümdarların sahip oldukları güç ve kudret nedeniyle yönettikleri insanlara her an zarar verebilirlerdi (Ahmedî Xanî, 1968, 233; Ahmed-i Xanî, 2013; 99-100).

Beyler içleriyle ve dışlarıyla  
Şüphesiz ateşe benzerler

Görünüşte güzel yüzlü ve nurludurlar  
Aslında ise idare etmekten uzaktırlar

Merhamet edince güneşe benzerler  
Kahredince ise dünyayı yakarlar

Sakın ha, inanmayasın sen onlara  
Baba, evlat ve kardeş bile olsa

Özellikle bedhah yakınlar  
Onlara yaklaşırlarsa... Allaha sığınırız

Hanî, bazen yöneticilerin asli özelliklerinin tam tersine tavır gösterdiklerini kaydetmiş, bu durumlarda onların hiçbir zaman inanılmayacak kimseler ve her zaman uzak durulması gereken insanlar olduğunu belirtmiştir (Ahmedî Xanî, 1968; 223). Ayrıca Hanî, eserinde hükümdarları ve onların yönetme biçimleri hakkında da eleştiride bulunmaktadır. Hanî'ye göre hükümdarlar/idareciler yapıları gereği zararlı ve can yakıcı özelliklere

sahiptirler. Yaptıkları işlerin her ne kadar iyi olduğu düşünülse de aslında tam zıddı sonuçlar meydana gelmektedir. Bundan dolayı akıl ve feraset sahibi kişiler idarecilerden uzak durmaları gerekmektedir. Bunun yanı sıra kişinin hükümdarlar/idareciler nezdindeki itibarına güvenmemesi, her an kişinin gördüğü muamelenin tam aksiyle karşılaşabileceği endişesini dile getirmektedir. Özellikle de mirin/beyin yanında bulunan habis kişilerin beyler üzerinde etkili olmaları dolayısıyla mirlerden/beylerden uzak durulmasını tavsiye etmektedir (Ahmedî Hanî, 1968; 319).

Beyler yılanlar şahının soyundandırlar

Zehir sahibi ve mühür sahibidirler

Mühürleri bastıkları zaman, bil ki zehirdir

Sevgi gösterdikleri zaman da, bil ki hışımdır

Akıllı adamlar, yılanlardan sakınırlar

Gafil insanlar onlara dost ve ahbap olurlar

Onların yanında ne kadar kadirli ve nazlı olsan

Onlarla her ne kadar samimi, lâubali de olsan

Azıcık senden değişiklik göründü mü

Tamamıyla sana sırt çevirirler

Bilhassa yanlarında habis ve şeytan gibi kimseler olursa

Onlar da bedhah ve habis insanlardan olursa

Karşılaştığı toplumlarda “dişil” bir sembol olan ve yılanın eşi kabul edilen Şahmeran, bazı toplumlarda yer edinmiş ve kötülüğün kaynağı olarak görülmüştür (Balıkcı, 2018; 53-64). Bu bağlamda Hanî'ye göre yöneticiler yapıları gereği yılanlar gibi zehirli ve her zaman insana zararı dokunabilecek kişilerdir (Ahmedî Hanî, 1968; 319-321).

#### 4. Yöneticilerin Yanlış Yönlendirilmesi

İbn Haldun, hükümdarlık vazifesinin ağır bir sorumluluk getirmesinden dolayı bu makama yardımcılarının gerekliliğinden bahsetmektedir. Bu zorunluluktan dolayı kılıç ve kalem ehli kişilerin padişaha yardımda bulunmalarının gerekliliğini belirtmektedir. Devlet işlerinin sebep olduğu yoğunluk ve bu işlerin aksamaması için sultanın kapıcılara ihtiyaç duyduğunu belirtmektedir (İbn Haldun, 2011; 235; Rayyıs 1995; 235). Bu bağlamda idareciliğin ağır bir sorumluluğu beraberinde getirdiği bilinmektedir (ed-Demirci, 1996; 323). Mirin yardımcısı Bekir, birbirlerine aşık olan Mem ve Zin'e karşı Mir Zeyneddin'in tutum almasına neden olmuş, Mem ile Zin'in kavuşmasına engel olmuştur. Hanî, ayrıca Mem'in Mir tarafından hapse atılmasının baş müsebbibi olarak da Bekir'i görmüştür. Bekir bu hikâyede her ne kadar beyin yardımcısı olarak görünse bile kötülüğün kendisinde cisimleştiği kişidir.

Bazı beyler vardır ki akıllı ve azizdirler

Fakat saf kalplidir ve işleri ayırt edemezler

Onlar sadece ahmaklıklarından ve eksikliklerinden

Sözün menşe'i gönül vermezler

Onların kalbi kulaklarıdır, kulakları kalplerine bağlı değildir  
Gözleri karadır, göz bebekleri de beyaz

Garaz sahiplerinin onlara söyledikleri sözlere  
İnanırlar doğruya eğri olarak

“Bu doğrudur ya da yanlıştır” demezler  
“Bu iyidir ya da kötüdür” demezler

Hanî, burada yöneticilerin kendilerine ulaşan her söze inanmamaları gerektiğini, doğruyu yanlıştan ayırma görevlerinin olduğunu vurgulamaktadır. Ancak mevcut yöneticilerin bunu önemsemediklerini veya bu hususa göz ardı ettiklerini dile getirmektedir. Hanî’ye göre bu tür yöneticiler kısa görüşlü ve düşüncesizdirler. Ayrıca çabuk öfkelenenlerinden dolayı tahammülsüzdürler. Kendi dar görüşleri akıllarıyla hareket ettiklerinden danışma erdeminden uzak kalmaktadırlar. Ayrıca kötü, akılsız ve kötü huylu kimseleri kendilerine vezir ve öncü kıldıkları için onlar da devlete zarar verirler (Ahmedî Xanî, 1968; 371-73). Bu durumda idarecilerin asli olan görevlerini yapmadıklarını belirtmektedir.

##### 5. Hanî’nin Eserlerinde Zıtlıkların Diyalektiği

Hanî, Mem û Zin adlı aşk hikâyesinde beyzadelardan Mem ve Tacdin’in Botan beyi Zeyneddin Bey’in kız kardeşleri Zîn ve Siti’ye aşkları üzerinden mirlerin yanlarında bulunan hizmetkârların telkinleriyle nasıl büyük hatalara düştüğünü açık bir şekilde ifade etmektedir. Hanî, sancakbeyi Zeyneddin’in danışmanı/yardımcısı Bekir’in yapısı itibarı ile kötü olduğunu dile getirmektedir. Beylerin her ne kadar kapıcılarının/yardımcılarının kötü olduklarını bilseler de onları yanlarından ayırmadıklarını ifade etmektedir (Ahmed-i Xanî, 1968; 258). Hanî bu olguyu da eserinde beyin, “Allah ne kadar sultan yaratmışsa onun on misli kadar şeytan yaratmıştır” ifadeleriyle aslında bu durumun yaratılışın doğasında var olduğunu dile getirmiştir (Ahmedî Xanî, 1968; 217-219). Ahmed-i Hanî Zin’in ağzından kâinata yaratılan her şeyin zıddıyla var olduğunu belirtmekte ve her şeyin zıddıyla bir mana kazandığını vurgulamaktadır.

Mir şu sözleri söyledi Tacdin’e cevaben:  
“Bekir’in yaptıklarını bilmez miyim ben?”

Biz beyler bir değirmenin takımlarına benzeriz  
Çok dönüp dolanarak ileri ve geri gideriz

Bir değirmencimizin olması mecburiyettir  
Bizim için bir kapıcının bulunması da gereklidir

Biz hükümet işlerini de bu şekilde yürütüyoruz  
Bazen adalettir işimiz, bazen de zulmediyoruz

Gayr-ı meşru bir veled-i zina olsa da Bekir  
Değirmenimiz onunla yel alıp dönmektedir

Hikâyede Tacdin her ne kadar Mem’in ölümünden beyin adamı/danışmanı Bekir’i sorumlu tutup öldürse de Zin aslında her şeyin zıtlıklarıyla bilindiğini dile getirmektedir. Zin Mem ile kendisinin kırmızı gül Bekir’in ise onlar için diken, yine kendilerinin hazine iken onun ise yılan olduğunu beyan etmektedir. Bu itibarla aşk ve nefret bir aradadır ve bu ise kâinatın doğasına uygundur. “*Güller dikenlerin gagasıyla korunur, hazineler de yılanlarla*

*beslenir*” ifadeleri bu anlayışı pekiştirir (Ahmed-i Xanî, 1968; 427). Ancak her yaratılan güzellik kendi zıtlığı ile bilinse de doğası gereği yaratılan her şey kendi aslını gösterir. Hanî, bu duruma örnek olarak Mem ve Zîn'in mezarı üstünde bulunan selvi ve çam ağaçlarının arasına bir ardıc ağacının girmesini gösterir. Ayrıca bir kişi kırk yıl Ebuçhil karpuzunu ekse ve onun karpuz olması için her türlü olanağı sağlasa da yine karpuz olamayacağını belirtmektedir (Ahmed-i Xanî, 1968; 447).

Soyca kötü huylu olan yaratıklar  
O soy kendilerinden temizlenir mi hiç

## 6. Yöneticilerin Olaylara Kayıtsızlığı, İsrافی, İttifaksızlıkları ve İlme İlgisizlikleri

Ahmed-i Hanî bazen de padişahların/beylerin büyük olaylar karşısında ilgisizliklerini ve kayıtsızlıklarını dile getirmektedir. Hanî'ye göre, yöneticilerde olması gereken hamiyetperverlik, iyilikseverlik ve cömertlik gibi özelliklerin eksikliği onlarda olmayışı toplumu geri bırakır ve bozulmasına neden olur. Ona göre, bunun yanı sıra yöneticilerin heva ve heveslerine yönelerek israfı yönelmeleri daha başka kötülüktür. Ayrıca Hanî, devletin veya beyliğin iktisadî zenginliğin de önemine değinmiştir (Ahmedî Xanî, 2014; 121). Bu bağlamda Katib Çelebi, *Düstür el-Amel li-İslâh el-Halel* adlı risalesinde Osmanlı Devleti'nin 17. yüzyılda zayıflamasının temel nedenlerini devlet ileri gelenlerinin şana, şöhrete ve nüfuz alanlarını genişletmelerine bağlamış, bu nedenle lükse düşkünlük sonucu ve giderlerin artmasının bir başka felaket sebebi olarak kaydetmiştir (Babinger, 1992; 221; Gökyay, 1994; 50-51). Kınalı-zade Ali'nin devletin temel esasları arasında zikrettiği *dinâr-ı naft*<sup>2</sup> para ve kazancın devlet için taşıdığı ehemmiyet Hanî'de de karşımıza çıkmaktadır (Unan, 2004; 116).

Kafirler bizi kuşatmaya gelmişler fakat padişahımız  
Hala av peşinde dolaşmakta ve gezmektedir çöllerde

“Acaba bu savaşta İslam niye zayıftır”? diye sorma  
Çünkü iyilik kalmamış hamilerde ve yöneticilerde

Hükümdarlar israf içinde köşk yapmaya yönelmişler  
Bizi koruyan beyler bahşiş bile vermez kendi halkına

Hanî burada yöneticilerin asli görevlerini yapmadıklarını Hanî, “*Hükümdarlar israf içinde köşk yapmaya yönelmişler*” sözüyle yöneticilerin aşırı harcamalarını eleştirmiştir. Bu nedenle Hanî'nin, İshak Paşa'nın adının verildiği sarayı bir israf göstergesi olarak işaret ettiği varsayılabilir. Sarayın her ne kadar Hanî'nin yaşadığı dönemden neredeyse bir asır sonra inşa edildiği kaydedilmişse de gerçekte sarayın temellerinin ne zaman atıldığına dair kesin bir bilginin bulunmaması bizi böyle bir varsayıma götürmektedir. Hanî, ittifaksızlık ve ikiyüzlülüğün toplumları geri bıraktığını, başka milletlerin bu kötü huyların vücut bulduğu memleketleri işgal edilmelerine sebebiyet vereceğini bir ihtar olarak işlemiştir (Ahmedî Xanî, 2014; 121-122).

Ölümsüzler beyi fakirlikten dolayı ölüyor bak işte  
Şirvan ve Müküs halkı şimdi zekâta muhtaç bir halde

Bu serhat boylarında kim onlara (Safevi) karşı durabilir ki?  
Elli savaşçıya ekmek verebilecek kimse yok içimizde!

Hamedan beylerinin kendileri iki gruptur ve haindirler

<sup>2</sup> Faydalı para

Musa'ya salavat getiriyorlar fakat "İsevi"dirler aslında!

Dediklerine göre Hakkârili insanlarımız İran Şahı'na  
Silah yardımında bulunurlar savaş patlak verdiğinde

Allah'im! Sen koru da bu asırda Kızılbaş (Safevi Devleti)  
Gelip zulüm ve baskı uygulamasınlar bizim ülkemizde

Bunun yanı sıra Hanî şiirinin devamında İslam toplumunun bunu hak etmediğini ve İslam'ın Avrupa dininin egemenliğine girmesinin kabul edilmeyeceğini dile getirmektedir. Bu bağlamda Hanî, yöneticilerin sorumluluklarını yerine getiremediğine vurgu yaparak kendisinin bunları çok defa zikretmesine rağmen kendisinin dinlenmediğinden yakınmaktadır (Ahmedê Xanî, 2014; 124). Bunun yanı sıra Ahmed-i Hanî yaşadığı toplumda ilmin güçlü bir şekilde mevcut olmasına karşın buna değer verilmediğini ve sahipsiz bırakıldığını belirtmiştir. Hanî'nin sitemde bulunmasının nedeni ilmin izzetinin para ve dünya malına tercih edilmesidir (Ahmedê Xanî, 1968; 63).

Olsaydı bizim de bir sahibimiz,  
Yüksek himmetli, inceliklerini bilen bir sahibimiz

İlim, kabiliyet, kemal, iz'an  
Şiir, gazel, kitap, divan

Bu çeşitler onun yanında geçerli  
Bu paralar onun yanında makbul olsaydı

Hanî, şiirin devamında yaşadığı dönemde ilmin rağbet görmesi durumunda manzum sözlerin bayrağını dünya damının üstüne asılacağını, değer verilen ilmin Mela-yı Cîzrî'yi geri getireceğini, Ali-yi Hariri'nin ruhunu dirilteceğini, Fakî-yi Teyran'a müjde vereceğini ve Teyran'ın ebediyete kadar memnun kalacağını müjdelemiştir. Ancak "*N'eyleyim ki pazar hayli kesattır, alıcısı yoktur kumaşın*" ifadeleriyle ilmin rağbet görmemesinden yakınmaktadır. Paranın bu dönemde herkesin dostu ve sevgilisi olduğunu dile getirerek böylesi bir devirde para için savaşıldığına dikkat çekmiştir. İlimin bir hamisinin olması (patronaj) gerektiğini, sözlerinin idareciler tarafından desteklenmediği takdirde sözlerin "çürük" yani anlamsız olacağını kaydetmiştir (Ahmedê Xanî, 1968; 63-67). Ancak Hanî'ye göre *zamanın hükümdarı* (sancakbeyi) olarak tanımladığı bilgin idareci Bayezid sancakbeyi Mirza'nın, her ne kadar yoksul ve kimsesizleri zenginlere karşı cömertçe korunmuş olsa da kendisini idrak kulağıyla dinlememiş ve Hanî bu durum şikâyetçi olmuştur. Hanî'ye göre, eğer Mirza Bey teveccühünü gösterirse takdirde bütün sözlerin şiir olacağını, bütün mangırların (ilim) altına dönecektir (Ahmedê Xanî, 1968; 63).

Hani, yöneticilerin her ne kadar yardımcılarının doğaları gereği böyle kusurlu davranmaları gerektiğini söyleseler de esasında yöneticilerin eleştirilerin odağına konması gerektiği görüşündedir. Çünkü yardımcıları göreve getiren ve onları orada tutan yöneticilerin ta kendisidir. Hanî, yöneticinin temel özelliğinin adalet, hamiyet sahibi, cesaretli ve hamiyetli olmasına vurgu yaparak halkın sorunlarından uzak kalan mirleri eleştirmekten geri durmamıştır.

## 7. SONUÇ

İslam âlimleri ilk dönemlerden itibaren devlet, imam (halife), yönetici, hükümdar ve halk kavramları üzerinde tartışmışlardır. İslam âlimleri yöneticilerin temel özelliklerinin Kur'an ve sünnet esaslarına göre ele almıştır. Bundan dolayı yöneticilerin özellikleri Kur'an ve hadislerden referanslar gösterilerek anlatılmıştır. Özellikle Hz. Muhammed'den sonra yönetici olan dört halife devri örnek olarak gösterilmiş ve yöneticilerin hâkimiyetinde olan halka nasıl davranması gerektiği izah edilmiştir. Miladi 9. yüzyıldan sonra yönetim felsefesine dair eserler yoğunlukla kaleme alınmış ve devlet yönetimi, yöneticiler ve halk ile ilgili tartışmalar ele alınmıştır. Siyaset felsefesi ile ilgili önemli eserler kaleme alan İbni Ebi'r-Rabi, Gazali, Farabi, Nizam'ül Mülk, İbn Haldun gibi âlimler kendilerinden sonra gelenler için esin kaynağı olmuşlardır.

Ahmed-i Hanî'nin içinde yaşadığı dönemde ve bölgede ekonomik ve idari anlamda pek bir istikrarın olduğu söylenemez. Özellikle Bayezid ve çevre sancakbeylerinin birbirleriyle olan mücadelesi bölgede büyük bir keşmekeşe neden olmuştur. Bundan dolayı Ahmed-i Hanî'nin eserlerinde genellikle yöneticilere karşı olumsuz bir algıya sahiptir. Bunun yanı sıra Hanî, aslında yöneticilerin yapıları gereği acımasız olduklarını belirtmektedir. Bu durumu kaleme aldığı *Mem û Zin* adlı eserinde Mirin ve yardımcısının merhametsizliklerinden dolayı kavuşamayan iki âşığın hikâyesi üzerinden açıkça dile getirmektedir. Yöneticilerin sahip olması gereken özellikleri taşımaması ve halka karşı acımasızlıkları eleştirinin ana nedenleridir. Eserlerinden anlaşıldığı üzere beylerin kapısında bulunan yardımcıları beyleri yanlış yönlendirmişler ve yardımcıların sözüne itibar etmişlerdir. Bundan dolayı kişilerin yöneticilerden ve onların yardımcılarından olabildiğince uzak durması gerekir, çünkü yönetim erkinden her zaman zarar gelme ihtimali vardır.

Ahmed-i Hanî de kendisinden önceki İslam düşünürleri gibi yönetim mekanizmasında bulunan devlet idarecilerine dair önemli noktalara temas etmektedir. Ahmed-i Hanî dört halifeden bahsederken onların fazilet, erdem, cesaret ve kahramanlık gibi özelliklerini dile getirerek ideal bir yöneticinin tasvirini yapmaktadır. Ahmed-i Hanî'nin Muhammed Pürbelali ve Mirza Bey gibi dönemin yöneticilerinin adalet ve cesaret sahibi olmalarından övgüyle onlardan söz etmiştir. Ancak öte yandan genel olarak yöneticilerden pek de olumlu söz etmeyen Hanî, özellikle Muhammed Pürbelali hakkında uzun bir kaside yazması Pürbelali'nin adil bir yönetim sergilemesini övmüştür. anlaşılmaktadır. Ayrıca beyin sahip olduğu cesaret ve yiğitliği de methiyede ayrıntısıyla işlemiştir. Ahmed-i Hanî'nin üzerinde sıklıkla durduğu meselelerden bir diğeri ise yönetici olan kimsenin ilmin faziletini bilmesi ve ilim ehli kişileri desteklemesi gerektiğidir. Hanî, ilim ehlinin idareci tarafından desteklenmesinin (patronaj) zaruri olduğunu beyan etmektedir. Buna göre ilim devletin idari mekanizması tarafından desteklendiği oranda neşvü neva bulacaktır.

## KAYNAKÇA

- Ahmedî Xanî. (2014). *Dîwan*. Kadri Yıldırım (Çev.-Analiz) Avesta.
- Ahmedî Xanî. (1968). *Mem û Zin*, Mehmet Emin Bozarslan. (Çev.). Gün.
- Ahmed-i Hanî. (2016). *Nûbahara biçûkan&Akîde-i îman*. Hüseyin Esen-Osman Tunç. (Haz.) Ağrı Valiliği İl Kültür ve Turizm Müdürlüğü.
- Aziz Efendî. (1985). *Kanûn-nâme-i sultânî li 'Azîz Efendi*. Haz. R Murphey. Harvard University Press. *BOA, A.DVNS.MHM.d*. Defter No. 100.
- Buhari, Ebu Abdullah Muhammed b. İsmail. (1993/1407). *Sahihü'l Buhâri*. Mustafa ed-Dîb el-Buğâ, Darü'l – İbni'l Kesirve'l Yemame, vd. Beyrut/Dimaşk, Muhâribîn, 4, 1/134.
- İbn Farabi. (2011). *İdeal devlet "el-medinetü'l fâzıla"*. Ahmet Arslan (Çev.). Divan Kitap.
- Gümüüş, E. (2019). "18. yüzyılda Osmanlı taşrasında adalet dairesi/daire-yi adliye mefhumunu resmetmeye dair bir deneme", (Ed) Kürşat Özdaşlı vd., *Sosyal, Beşeri ve İdari Bilimler Alanında Yenilikçi Yaklaşımlar*, C. 2, Gece Akademi, Ankara, 307-330.
- İbn Haldun. (2011). *Mukaddime*. (7. Baskı). Süleyman Uludağ (Haz.). Dergâh. I.
- İmam-ı Gazâlî. (2017). *İmam-ı Gazâlî'den yönetim sırları*. Çelik.
- Koçi Bey. (2008). *Koçi Bey risaleleri*. Seda Çakmakçioğlu (Haz.). Kaabalıcı.
- Muhammed Emin Zeki Beg. (2013). *Kürtler ve Kürdistan tarihi*. (7. Baskı). Nûbihar.
- Nizamü'l Mülk. (2017). *Siyasetname*. (Çev. M. T. Ayar. 5. Baskı). Türkiye İş Bankası.
- Sadi-i Şirazî. *Gülîstan kitabının tercümesi*. Hoca Sadeddin Efendizade Mehmed Esad (Müt.). Nşr Şevket Beyzâde Saffet (Neş). İ.B.B Atatürk kitaplığı, Yer Nr. 891.55 SAD.
- Albayrak, N. (1995). Enûşirvan edebiyatı. *TDVİA*. 11, 255.
- Aybakan, B. (2010). Şafîî. *TDVİA*. 38, 223-233.
- Babinger, F. (1992). *Osmanlı tarih yazarları ve eserleri*. (Çev. Ç. Üçok (Çev. 2 baskı. ) Kültür Bakanlığı (Orijinal çalışma 1927 yılında yayımlandı.)
- Balıkçı, Ş. (2018). Şahmeran efsanesi ve yılan tılsımların psikanalitik açıdan değerlendirilmesi. *Uluslararası Folklor Dergisi*, 1(1), 53-64. <https://dergipark.org.tr/tr/download/article-file/463667>.
- Bulut, F. (2003). *Ehmedî Xanî'nin kaleminden Kürtlerin bilinmeyen dünyası*. Berfin.
- ed-Demici, Abdullah b. Ö. (1996). *El-imâmetü'l uzma İslam'da devlet başkanlığı (Hilafet-bey'at-şûra)*. İbrahim Cücük (Terc). Ravza.
- Gafarov, A. (2012). Tûsî, Nasîrüddin ilimler tasnifi, psikoloji ve ahlak. *DİA*, 41, 442-445.
- Gafarov, A. (2009). *Nasîrüddin et-Tûsî'nin ahlak felsefesi*. (Doktora tezi). Ankara Üniversitesi Sosyal Bilimler Enstitüsü.
- Gecit, M. S. (2013). Hoca Ahmed Yesevi ile Şeyh Ahmed-i Hanî'nin divan-ı hikmet ve Mem u Zin eserlerindeki itikadî esasların mukayesesi. *Dinbilimleri Akademik Araştırma Dergisi*. 13 (3), 123-156. <https://dergipark.org.tr/tr/download/article-file/52203>.
- Orhan Ş. G. (1994). Düstürü'l Amel. *DİA*, 10, 50-51.
- Havva, S. (1990). *İslam'da yönetim ve yönetici*. Ahmed Eminoğlu (Çev.). Petek.
- İnalçık, H. (2006). *Osmanlı imparatorluğu klasik çağ (1300-1600)*. (7. Baskı). Ruşen Sezer (Çev.). Yapı Kredi.

- İnalcık, H. (2014). *Devlet-i Aliyye Osmanlı imparatorluğu üzerine arařtırmalar I*, (51. Baskı). Türkiye İř Bankası.
- Kaya, H. (2016). Bayezid sancađı örneğinde Osmanlı idari yapısında yurtluk-ocaklık sistemi. *Current Research Social Science*, 2(1), 17-26. <https://dergipark.org.tr/tr/download/article-file/229342>.
- Kaya, H. (2020). “Bayezid sancakbeyi İřhak Pařa üzerine bir arařtırma. *e-řarkiyat İlimi Arařtırmalar Dergisi/Journal of Oriental Scientific Research (JOSR)*, 20 (1). 20-35. <https://doi.org/10.26791/sarkiat.688521>.
- Kaya, H. (2021). 16. ve 17. yüzyıllarda Eleřkird sancađının idari ve iktisadi yapısı. F. Kaya-Y. Karatař (Ed.), *Geçmiřten Günümüze Eleřkirt*, içinde (ss. 69-96) Palet.
- Korkut, ř. (2015). *Fârâbî'nin siyaset felsefesi kökenleri ve özgünlüğü*. Atlas.
- Laoust, H. (2016). *Gazzâlî'nin siyaset anlayıřı*, Çev. Rıza Katı (Çev.). (1. Baskı). Pınar.
- Mardin, ř. (2013). *Yeni Osmanlı düşüncesinin dođuşu*, Mümtaz'er Türköne/Fahri Unan (Çev.). (13. Baskı). İletişim.
- Öz, M. (2013). *Kanun-ı kadimin peşinde Osmanlı'da “çözülme” ve gelenekçi yorumcuları* (5. Baskı). Dergâh.
- Rayyıs, Z. (1995). *İslam'da siyasi düşünce tarihi*. İbrahim Sarmıř (Çev.). (2. Baskı). Nehir.
- Resul, İ. M. (2007). *Bir řair düşünür ve mutasavvıf olarak Ehmedê Xanî ve “Mem û Zîn”*. Kadri Yıldırım (Çev.). Avesta Yayınları.
- řirvanî, H. H. (1965). *İslam'da siyasi düşünce ve idare*. Kemal Kuřcu (Ter.). İrfan.
- Unan, F. (2004). *İdeal cemiyet ideal hükümdar ideal devlet Kınalı-zâde Ali'nin Medîne-i Fâzıla'sı*. Lotus.
- Uzunpostalcı, M. (1994). Ebû Hanîfe. *DİA*, 10, 131-138.
- Varlı, M. (2008). Bütün yönleriyle Ehmedê Xanî'nin yařamı. *Uluslararası Ehmedê Xanî sempozyumu*. Diyarbakır Büyükşehir Belediyesi, Diyarbakır.
- Yurdaydın, G. H. (1971). *İslam tarihi dersleri*, Ankara Üniversitesi İlahiyat Fakültesi.
- Yumuk, R. (1978/2010). “İbn Haldun'da devlet görüşü”, *Atatürk Üniversitesi İktisadi ve İdari Bilimler Dergisi*, C. 3 (1-2), 229-278. <https://dergipark.org.tr/en/download/article-file/29775>.

Makalenin Türü : Araştırma Makalesi  
Geliş Tarihi : 12.05.2022  
Kabul Tarihi : 11.10.2022

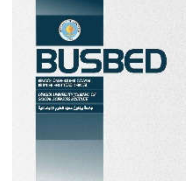

 <https://doi.org/10.29029/busbed.1115919>

## COVID-19 PANDEMİSİ SIRASINDA HEMŞİRELERİN İŞE BAĞLI GERGINLIK DÜZEYLERİNİN DUYGUSAL TÜKENMELERİ ÜZERİNDEKİ ETKİSİ

Eray Ekin SEZGİN<sup>1</sup>, Enes KAYA<sup>2</sup>, İrem TANYILDIZI<sup>3</sup>

### ÖZ

Bu çalışmanın amacı pandemi sürecinde, hemşirelerde görülebilecek işe bağlı gerginlik ve duygusal tükenme düzeylerini belirlemek ve işe bağlı gerginlik ve duygusal tükenme belirtilerini yordamada çeşitli demografik ve Covid-19 pandemisine ilişkin değişkenlerin rolünü incelemektir. Tanımlayıcı tasarımda olan bu araştırma, bir üniversite hastanesinde fiili olarak çalışmakta olan ve araştırmaya katılım göstermeyi kabul eden 171 hemşire ile yapılmıştır. Veriler, araştırmacılar tarafından oluşturulan demografik sorular, Maslach Tükenmişlik Ölçeğinin Duygusal Tükenme alt ölçeği ve İşe Bağlı Gerginlik Ölçeği ile toplanmıştır. Verilerin analizi varyans testi, t-testi ve basit doğrusal regresyon analizi ile değerlendirilmiştir. Hemşirelerin pandemi döneminde haftalık ortalama çalışma saati 46.36 ve günlük bakım verdikleri ortalama hasta sayısı ise 29,79'dur. Hemşirelerin %29,8'i Covid servisinde çalışmaktadır. Hemşirelerin işe bağlı gerginlik düzeylerinin ortalamasının altında, duygusal tükenme düzeylerinin ise ortalamasının üstünde olduğu görülmüştür. Ayrıca çalışmada hemşirelerin işe bağlı gerginliklerinin duygusal tükenmeleri üzerindeki etkisinin pozitif yönde ve düşük seviyede olduğu saptanmıştır ( $R^2=0,188$ ;  $p<0,05$ ). Covid-19 pandemi döneminde hemşirelerin işe bağlı gerginlik ve duygusal tükenme yaşamalarını azaltmak için yoğun çalışma tempolarını azaltma konusunda iyileştirmeler yapılması, Covid servisinde görev yapanların daha yakından izlenmesi ve profesyonel destek birimlerinden hizmet almalarının sağlanması önemlidir.

**Anahtar Kelimeler:** Covid-19, Hemşireler, İşe Bağlı Gerginlik, Duygusal Tükenme

<sup>1</sup> Dr. Öğr. Üyesi, Munzur Üniversitesi, İktisadi ve İdari Bilimler Fakültesi, [eraysezgin@munzur.edu.tr](mailto:eraysezgin@munzur.edu.tr),  <https://orcid.org/0000-0002-8565-0269>.

<sup>2</sup> Dr., Fırat Üniversitesi, İktisadi ve İdari Bilimler Fakültesi, Sağlık Yönetimi, [eneskaya1989@gmail.com](mailto:eneskaya1989@gmail.com),  <https://orcid.org/0000-0001-7844-6799>.

<sup>3</sup> Dr., Fırat Üniversitesi, İktisadi ve İdari Bilimler Fakültesi, Sağlık Yönetimi, [itanyildizi@firat.edu.tr](mailto:itanyildizi@firat.edu.tr),  <https://orcid.org/0000-0003-1069-1004>.



Article Type : Research Article  
Date Received : 12.05.2022  
Date Accepted : 11.10.2012

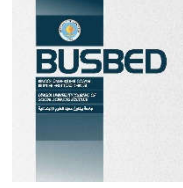

<https://doi.org/10.29029/busbed.1115919>

## EFFECT OF NURSES' WORK-RELATED STRAIN LEVELS ON EMOTIONAL EXHAUSTION LEVELS DURING THE COVID-19 PANDEMIC

Eray Ekin SEZGİN<sup>1</sup>, Enes KAYA<sup>2</sup>, İrem TANYILDIZI<sup>3</sup>

### ABSTRACT

The aim of this study is to determine the levels of work-related tension and emotional exhaustion that can be seen in nurses during the pandemic process and to examine the role of various demographic and Covid-19 pandemic-related variables in explaining the symptoms of work-related tension and emotional exhaustion. This research, in descriptive design, was carry out with 171 nurses who actively working in a university hospital and agreed to participate in the study. The data were collected by using Work-Related Strain Scale, Emotional Exhaustion subscale of the Maslach Burnout Scale and demographic features formed by the researchers. The analysis of the data was evaluated using the variance test, t-test and simple linear regression analysis. The average weekly working hour of the nurses during the pandemic process is 46.36 and the average number of patients they provide daily care is 29.79. 29.8% of the nurses work in the Covid service. It was observed that the work-related strain levels of the nurses were below the average, and their emotional exhaustion levels were above the average. In addition, the study detected that the effect of nurses' work-related strain on their emotional exhaustion was positive and at a low level ( $R^2=0.188$ ;  $p<0.05$ ). During the pandemic period, it is important to focus on issues such as making improvements in reducing the intense working pace of nurses to reduce their experience of work-related strain and emotional exhaustion, to monitor employees in Covid service more closely and to provide receiving service from professional support units.

**Keywords:** Covid-19, Nurses, Work-Related Strain, Emotional Exhaustion

<sup>1</sup> Asst. Prof., Munzur University, Faculty of Economics and Administrative Sciences, [eraysezgin@munzur.edu.tr](mailto:eraysezgin@munzur.edu.tr), <https://orcid.org/0000-0002-8565-0269>.

<sup>2</sup> Dr., Firat University, Faculty of Economics and Administrative Sciences, Health Management, [eneskaya1989@gmail.com](mailto:eneskaya1989@gmail.com), <https://orcid.org/0000-0001-7844-6799>.

<sup>3</sup> Dr., Firat University, Faculty of Economics and Administrative Sciences, Health Management, [itanyildizi@firat.edu.tr](mailto:itanyildizi@firat.edu.tr), <https://orcid.org/0000-0003-1069-1004>.

## 1. GİRİŞ

Çağımızın en büyük salgınlarından biri olarak kabul edilen yeni tip koronavirüs salgını (Covid-19), insanlarda ağır akut solunum yetmezliği sendromuna (SARS-CoV-2) neden olan (Atogebania & Chen, 2020) ve dünya genelinde toplumsal hayatın işleyişine yönelik acil bir tehlike oluşturan bulaşıcı bir hastalıktır (Al Thobaity & Alshammari, 2020). İlk olgu, 31 Aralık 2019 tarihinde Çin'in Hubei Eyaletinin Wuhan şehrinde ortaya çıkmış (Al-Dossary vd., 2020; He vd., 2020; Hong vd., 2021) ve virüs kısa zamanda tüm dünyaya yayılmıştır. İlk olgunun belirlenmesinden itibaren virüsün hızla yayılması ve vaka sayılarının her geçen gün artması nedeni ile Dünya Sağlık Örgütü (WHO) tarafından 11 Mart 2020 tarihinde pandemi ilan edilmiştir (WHO, 2020a). Ülkemizde 10 Mart 2020 tarihinde ilk vaka tespit edilmiştir. Covid-19'a karşı ilk aşamada sosyal mesafeyi koruma ve izolasyon gibi alınan tedbirlerle pandemi kontrol altına alınmaya çalışılmıştır. Hastalığın seyrine göre tedbirler kademeli olarak artırılmış ve sıkılaştırılmıştır. 2021 yılı Ağustos ayı verilerine göre tanı konulmuş hasta sayısı 5.500.000'i ve Covid-19 virüsünden dolayı hayatını kaybeden kişi sayısı ise 50.000'i geçmiştir (T.C. Sağlık Bakanlığı, 2021).

SARS, MERS pandemilerinde olduğu gibi Covid-19 pandemisi ile karşı karşıya kalan insanoğlu büyük bir sınavdan geçmektedir. Covid-19 virüsü insanlığın karşı karşıya kaldığı ve ülkelerin sağlık sistemlerinin sorgulandığı ciddi bir tehlike olarak adlandırılmaktadır (Macar ve Asal, 2020). Bu virüs, ülkelerin sağlık sistemlerinin, değişikliklere hızlı cevap verebilir olmasının önemini ve sağlık çalışanları arasında hemşirelerin kilit rolünü gözler önüne sermiştir (Çelik vd., 2020). Hemşireler dünyanın en büyük küresel sağlık işgücüdür (WHO, 2020b). Sağlık hizmeti sunumunun her aşamasında etkili ve etkin hizmet sunmaya çalışan hemşireler, pandemi sürecinde de görevlerini en yüksek düzeyde çaba sarf ederek yerine getirmeye çalışmaktadırlar (Çakmak & İnkaya, 2020). Sosyo-ekonomik gelişimlerine bakılmaksızın her ülkede hemşirelik, pandemi de dahil olmak üzere herhangi bir hastalığın tedavisi sırasında ve sonrasında hastalıklardan koruma ve acıların hafifletilmesinde ilk sıradaki meslek olarak kabul edilir (Buheji & Buhaid, 2020).

Sağlık hizmeti sunumunda önemli bir yere sahip olan hemşireler, örgütten, yöneticilerinden ve meslektaşlarından destek görmeleri halinde performanslarını artırabilir, mesleki doyuma ulaşabilir ve hasta bakımının kalitesini üst düzeylere çıkarabilir (Terzi ve Polat, 2020: 60). Aksi bir durumun varlığında ise hemşireler, örgütten (Aba, 2022), yönetimden (Stordeur vd., 2001), işten (Dewe, 1993) ya da kişisel kaynaklı sebeplerden (Üzen vd., 2016) dolayı stres ve gerginlik yaşayabilmektedir. İş yükünün fazla olması, rol tanımlarının belirgin olmaması, durumu kritik olan hastalara bakım verme ve hizmet sunma, kurum tarafından başarılarının ödüllendirilmemesi, takdir edilmeme, sağlık hizmetlerinin istenilen nitelikte sunulmasını engelleyen sebepler, ücret yetersizliği vb. faktörler nedeni ile hemşireler stres yaşamaktadırlar ve psikolojik ve fizyolojik olarak iyilik hallerini sürdürmemektedirler (Bağrıyanık, 2019; Sünter vd., 2006). Karşılaşılan bu faktörlere pandemi sürecinde koruyucu ekipmana ulaşma sıkıntısı, koruyucu ekipman eksikliği, vardiyalı çalışma, izin-istifa-emeklilik haklarının kaldırılması da eklenince hemşirelerin yaşadıkları stres daha da artmaktadır (Hiçdurmaz & Üzar-Özçetin, 2020). Bu zorlu süreçte hemşirelerin, yeni tanımlanmış bir hastalığı yönetmeleri ve bu süreçte pek çok zorlukla (yoğun çalışma temposu, nöbetler, iş ortamındaki problemler, kitle ölümlere şahit olma gibi) karşılaşmaları nedeniyle hemşirelerde iş yaşamının önemli konuları olarak görülen "işe bağlı gerginlik" ve "duygusal tükenme" sorunlarının hayatın normal seyrinde görüldüğünden fazla görüldüğü düşünülmektedir.

Stres kavramıyla bazen aynı anlamda kullanılan işe bağlı gerginlik kavramı işin gerektirdikleriyle, işgörenin işe veya ekip arkadaşlarına uyumu, sahip olduğu donanımı, hedefleri ve yeterlilikleri örtüşmediği zaman yani işin olması gereken şartları ile çalışanda var olan özelliklerin veya şartların uyumsuzluğu halinde bireyde fiziken veya ruhen ortaya çıkacak olan hasarların bütünüdür (Yürür & Sarıkaya, 2011). Başka bir tanımla işe bağlı gerginlik; kişinin iş tanımında belirtilen kişinin sahip olması gereken bilgi, beceri ve yetenekler ile kişide var olan bilgi, beceri ve yetenek düzeyi arasındaki farkın meydana getirdiği bedensel ve ruhsal gerginliklerdir (Öztürk, 2017). Özellikle pandemi döneminde Covid-19 pandemisiyle mücadele süresince hemşirelerin, izin ve istifa haklarının durdurulması, vardiyalı çalışma sistemine geçilmesi, sosyal ve aile hayatlarındaki düzenin bozulması, hastalara hizmet sunma ve tedavi etme süresince hastalığın kendilerine bulaşma ve hastalığı ailelerine ve yakınlarına bulaştırma riski vb. nedenler ile işe bağlı gerginlikleri artabilmektedir (Baransel, 2021). Arıkan & Karabulut'un (2004) hemşireler üzerine yaptıkları araştırmada; hemşirelerin yaşlarının işe bağlı gerginlikleri üzerinde anlamlı bir etkisinin olduğu, herhangi bir seçim şansı olsa başka mesleği icra etmeyi düşünen hemşirelerin işe bağlı gerginliklerinin daha yüksek düzeyde olduğu bulgulanmıştır. Yine aynı araştırmada, medeni halin, eğitim düzeyinin, çocuk sahibi olma durumunun ve görev yaptıkları birimin işe bağlı gerginlik üzerinde bir etkisinin olmadığı görülmüştür. Tel vd. nin (2012) hemşireler üzerine yaptıkları araştırmada, hemşirelerin orta düzeyde işe bağlı gerginlik yaşadıkları, işe bağlı gerginlik yaşama durumu ile stresle baş etme durumunun yakından ilişkili olduğu, işe bağlı gerginlik arttıkça stresle baş etmenin azaldığı saptanmıştır. Erçevik (2010) hemşireler üzerine yaptığı araştırmada ise hemşirelerin işe bağlı gerginliklerinin artmasında vardiya sistemi, servis hemşiresi olarak çalışma, haftalık çalışma saati, çalışma koşulları, hasta yakınlarından şiddet

görmenin etkili olduğu sonucuna varmıştır. Haq vd. nin (2008) sağlık çalışanları üzerine yaptıkları çalışmada işe bağlı gerginlik sebebiyle kadın sağlık çalışanlarının %26'sında zihinsel problemlerin olduğu saptanmıştır.

Tükenmişlik bir kavram olarak ilk defa Herbert Freudenberger tarafından 1974 yılında ele alınmış (Maslach & Schaufeli, 1993) ve başarısız olma, enerji ve güç kaybı yaşama, yıpranma veya kişinin iç kaynaklarında ulaşılması mümkün olmayan talepler sonucunda ortaya çıkan bir tükenme olarak ifade edilmiştir (Freudenberger 1974'den akt: Erçevik, 2010, s. 8). Daha sonra Maslach ve Jackson (1981) tükenmişlik olgusunu, artarak devam eden duygusal tükenme hissi, çevresine karşı olumsuz ve alaycı bir yaklaşımın olduğu, kişinin başarıma arzusunun azaldığı bir sendrom şeklinde ifade etmişlerdir. Çalışmanın temel değişkenlerinden biri olan ve bu çalışma kapsamında üzerinde ağırlıklı olarak durulacak tükenmişlik boyutlarının en önemlisi olarak görülen duygusal tükenme (Lee & Ashforth, 1993), bireyin enerji eksikliği ve duygusal çöküntü hissini yaşaması (Cordes & Dougherty, 1993'ten akt. Özdemir & Kerse, 2020), diğer bir ifadeyle, aşırı çalışma ve zorlu duygusal aktivitelerden kaynaklanan kronik bir fiziksel tükenme hali olarak tanımlanmakta (Kim vd., 2020) ve tükenmişliğin stres bileşeni olarak ifade edilmektedir (Maslach & Goldberg, 1998).

İnsana hizmet veren meslek gruplarının tükenmişlik ile daha sık karşılaştığı bilinmektedir. Bu gruplardan biri de sağlık çalışanlarıdır (Gönüşen & Üstün, 2010). Bu nedenle sağlık çalışanlarında tükenmişlik konusu giderek ilgi gören bir konu haline gelmiştir (Öztürk vd., 2012). Sadece pandemi döneminde değil pandemi öncesinde de yapılmış çalışmalarda, sağlık çalışanlarının yüksek oranda tükenmişlik yaşadıkları ortaya konulmuştur (Erol vd. 2012). Bu yüksek oranların yanına bir de pandeminin kendine özgü bulaş riski, hasta olma endişesi, yoğun çalışma saatleri gibi faktörlerde eklenince sağlık çalışanlarının omuzlarındaki yükün önemi daha net bir biçimde anlaşılabilir (Yumru, 2020). Sağlık çalışanları üzerinde olan bu yük, Covid-19'un yönetimi ve teşhisine dahil olan ön saflarda çalışan sağlık personelinin psikiyatrik rahatsızlıklar yaşama ve ruh sağlıklarını kötüleştirme riski altında olduklarını göstermektedir. Bu durum, kişisel koruyucu ekipman eksikliği, uygun ilaçların yetersizliği, aile üyelerine bulaştırma riski, yetersiz yardım beklentileri ve virüse yakalanma korkusu gibi çeşitli güçlüklerin bir sonucu olarak görülebilir. Pek çok ülkede, sağlık çalışanlarının karşı karşıya kaldığı mali zorlukların yanı sıra, bu faktörler sağlık çalışanlarını ciddi bir baskı altına sokmakta ve akıl sağlığını tehdit etmektedir (Elhadi vd., 2020; Orhan & Gümüş, 2021). Özellikle hemşirelerin günümüzde yaşanan pandemiler gibi kendilerinde baskı yaratan durumlarda, tarih boyunca ön saflarda yer alarak bu duruma tanık olmaları nedeni ile bu durumun ruh sağlıklarını olumsuz etkilediği daha önce yapılmış çalışmalarda belirtilmiştir (Lai vd., 2020; Maridor vd., 2017; Yan vd., 2015). Hemşireler, hastanede yaptıkları iş nedeni ile duygusal olarak aşırı kasılmış ve bitkin bir duruma gelmelerinden dolayı kolayca duygusal tükenme yaşamaktadırlar (Uzun & Mayda, 2020). Duygusal tükenme, genellikle hasta bakımı ile ilgili konulardan kaynaklanır (Şirin & Yurttaş, 2015) ve bu durum hemşireler arasında iş gücü devir oranlarının yüksek olması gibi sorunlara yol açabilir (Kim vd., 2020). Çoğu hemşirede daha yüksek stres seviyeleri, duygusal tükenme ile sonuçlanan oldukça zorlu duygusal aktiviteler gözlemlenmektedir (Kim vd., 2020). Matsuo vd. (2020) Japonya'da sağlık çalışanları üzerine yaptıkları araştırmalarında, Covid-19 pandemisinde görev yapan hemşirelerin, radyoloji uzmanlarının ve eczacıların tükenmişlik yaşadıklarını saptamışlardır. Hardiyono vd. (2020) Covid-19 pandemisinin hemşirelerin yaşadıkları tükenmişlik üzerindeki etkisini belirlemeye yönelik yaptıkları araştırmada, hemşirelerin gözlem altında olan veya bu virüs salgınından olumsuz etkilenen çok sayıda hasta gördüklerinde tükenmişlik yaşadıklarını saptamışlardır. Elhadi vd. (2020) araştırmasında sağlık çalışanlarının Covid-19 bulaşma korkusunun, kendilerinde yüksek duygusal tükenme yaşamalarında belirleyici olduğunu ortaya koymuşlardır. Aksoy Kürü (2022) tarafından Covid-19 salgınında fiilen görev yapmakta olan hemşirelerin duygusal emek davranışı sergilemelerine etki eden unsurlar ve duygusal emek davranışı sergileme deneyimlerine bağlı olarak ortaya çıkan sonuçları belirlemeye yönelik yaptıkları çalışmada, hemşirelerin duygusal emek davranışları sergilemelerinin sıklığı ve yoğunluğuna bağlı olarak duygusal yönden tükenme, yalnızlaşma, duyarsızlaşma, kişisel başarı hissinde azalma ve yetersizlik hissetme, vazgeçme (pes etme), işi ve/veya mesleği bırakma düşüncesi, uyumsuzluk hissetme, deneyimlerde anlam bulamama gibi bireysel sonuçlara ulaştıkları görülmüştür. Akalın ve Modanlıoğlu (2021) tarafından Covid-19 pandemi sürecinde, yoğun bakım biriminde aktif çalışmakta bulunan sağlık personelinin, duygu-durum ve tükenmişlik düzeylerinin tespitini amaçlayan çalışmada ise Covid-19 sürecinde yoğun bakım çalışanlarının, duygusal tükenme ve kişisel başarı boyutunda orta, duyarsızlaşma boyutunda düşük düzeyde tükenmişlik yaşadıkları görülmüş olup, salgın sürecinin bireylerin duygu-durumları üzerinde olumsuz etkisinin olmadığı bulunmuştur. İlave olarak, Uzun ve Mayda (2020) tarafından hemşirelerin tükenmişlik düzeylerini belirlemek ve tükenmişliğin sosyo-demografik değişkenlerle ilişkisini incelemek amacıyla yapılan çalışmada hemşirelerin duygusal tükenme düzeyi yüksek; Tekir vd. (2016) tarafından yapılan çalışmada iş yükünün fazla olduğunu düşünenlerde, nöbet tutarak çalışanlarda tükenmişlik ortalamaları yüksek; Kaçan vd. (2016) tarafından yapılan çalışmada hemşirelerin tükenmişlik düzeylerinin orta düzeyde olduğu ve bunun; işinden memnun olma, ekonomik durum algısının kötü olması, meslekle ilgili yayın izleme, toplam çalışma süresinin 5 yıl ve altında olması, birimde çalışmayı kendi isteme gibi değişkenlerden etkilendiğini bulunmuştur.

Hemşireler, Covid-19 bulaşma riski yüksek bireyler ile aynı ortamda görevlerini sürdürmelerinden dolayı, toplumun diğer meslek gruplarına mensup işgörenlerle kıyaslandıklarında daha fazla işe bağlı gerginlik yaşadıkları varsayılmaktadır (Erdem, 2021). Bu durum ise hemşirelerin covid-19 kapma riskini artırmaktadır. Günlük yapılan test sonuçlarında gerek vaka sayılarının gerekse ölüm sayılarının artış göstermesi, yoğun çalışma temposu, stres ve işe bağlı gerginlik gibi faktörler hemşirelerin duygusal tükenme yaşamalarına neden olabilmektedir (Çakmak ve İnkaya, 2020; Çelik vd., 2020; Göçmen Baykara ve Eyüboğlu, 2020; Hardiyono vd. 2020). Çalışma kapsamında işe bağlı gerginlik ve duygusal tükenme arasındaki ilişkiye odaklanıldığında, yazında kavramlar arasındaki ilişki yönünün pozitif yönlü olduğuna işaret edilmektedir (Bourbonnais, vd., 1998; Landsbergis, 1988; Sivrikaya & Erişen; 2019; Sünter vd., 2006; Yürür & Keser, 2010). Söz konusu çalışmalara göre işe bağlı gerginlik, duygusal tükenmeye yol açmakta ve hatta artırmaktadır.

Covid-19 gibi pandemi süresince olumsuz şartlar ve gerilim altında sağlıklı/hasta bireyin bakımını sürdüren hemşirelerin yaşadığı tükenmişlik ve gerginlik sunulan sağlık hizmetlerinin niteliğini düşürerek, hastalar açısından da olumsuzluklara sebebiyet vermektedir. Bu şartlar altında, sağlık hizmetleri ve bu alanda hizmet veren hemşirelerin üzerine binen yük ve karşılaştıkları risk artmaktadır. Pandemi ile mücadelede, ancak hemşirelerin psikolojik ve biyolojik sağlığını önceleyerek, temel amaç olan toplum sağlığının korunmasına ulaşılabilir. Bu nedenle hemşirelerin daha verimli ve etkili çalışabilmeleri için kendilerini psikolojik ve biyolojik anlamda iyi hissetmeleri önemlidir (Hiçdurmaz & Üzar-Özçetin, 2020). Yazın taraması kısmında da aktarıldığı üzere, Covid-19 pandemisinin, hemşirelerin özellikle travma sonrası gerginlik ve duygusal tükenme belirtileri göstermelerine yol açtığı görülmüştür. Bu bağlamda bakıldığında, pandeminin hemşireler üzerindeki psikolojik etkileri üzerinde çalışmak, hem pandemi durumlarına karşı hazırlıklı olma hem de işe bağlı gerginlik ve duygusal tükenme yaşamalarını mümkün olan en düşük seviyeye düşürmek için, bu duruma neden olan tüm faktörlerin ortadan kaldırılması ve gerekli önlemler alınması açısından önem taşımaktadır. İlaveten, yazında işe bağlı gerginlik ve duygusal tükenme konularının birçok farklı açıdan araştırıldığı, farklı değişkenlerle ilişkilerinin irdelendiği görülmektedir. Ancak, özellikle yazında Covid-19 pandemi döneminde ve sağlık sektöründe işe bağlı gerginlik ve duygusal tükenme davranışını bir arada değerlendiren bir araştırmanın olmaması bu çalışmayı, önemli ve ayrıcalıklı kıldığı düşünülmektedir. Ayrık pandemi döneminde hemşirelerin işe bağlı gerginlik, duygusal tükenme ve Covid-19 düzeyleriyle ilişkili faktörlerin ne seviyede olduğunu yine bu araştırmada görmek ve böylece ileride yapılması olası araştırmalara ışık tutmak adına bu araştırmanın önemli olduğu düşünülmektedir.

Bir hastanenin başarısı, çalışanlarından en iyi performansın alınmasına bağlıdır. Bunun için çalışanların amaçlar doğrultusunda tutum ve davranışları doğru şekilde analiz edilerek, yönlendirilmeleri gerekmektedir. Özellikle, hemşirelerin işe bağlı gerginlik ve duygusal tükenme düzeyleri tespit edilerek, sonuçta belirti düzeyleri yüksek olan hemşirelerin örgütlerine tekrar kazandırılmaları amaçların elde edilmesi açısından önemlidir. Çalışmadan elde edilen bilgiler bu anlamda önem kazanmaktadır. Verimli ve performansı yüksek bir iş sağlayabilmeleri açısından, onların davranışlarını etkileyen psikolojik faktörlerin de analiz edilmesine değinen Sivrikaya ve Erişen (2019) sağlık çalışanlarının işe bağlı gerginlik ve duygusal tükenme düzeyleri düşük olursa, örgüt içinde performansın artacağını belirterek desteklemiştir. En az değinilen bu noktalar kadar hemşirelerin demografik özelliklerine ve Covid-19 pandemisine ilişkin değişkenlere göre işe bağlı gerginlik ve duygusal tükenme belirtilerinin analiz edilmesi de büyük önem taşımaktadır. Zira, demografik özellikleri ve Covid-19 ile ilgili değişkenleri içeren faktörler, hemşirelerin kendilerine yönelik rol beklentilerinin, sorumlulukların düzeyini belirlemektedir. Bu noktadan hareketle bu çalışmanın amacı halen devam etmekte olan Covid-19 pandemi sürecinde, aktif çalışmakta bulunan hemşirelerde görülebilecek işe bağlı gerginlik ve duygusal tükenme düzeylerini belirlemek ve işe bağlı gerginlik ve duygusal tükenme belirtilerini yordamada çeşitli demografik ve Covid-19 pandemisine ilişkin değişkenlerin rolünü incelemektir. Bu doğrultuda öncelikle hemşirelerin işe bağlı gerginlik ve duygusal tükenme düzeylerini incelemek gerektiği düşüncesiyle yapılan çalışmada aşağıdaki sorulara yanıtlar aranmıştır:

- Araştırmaya katılan hemşirelerin işe bağlı gerginlik ve duygusal tükenme algıları ne düzeydedir?
- Araştırmaya katılan hemşirelerin işe bağlı gerginlik ve duygusal tükenme düzeyleri demografik özelliklere ve Covid-19 pandemisine ilişkin değişkenlere göre anlamlı düzeyde bir farklılık oluşturmakta mıdır?
- Araştırmaya katılan hemşirelerin işe bağlı gerginlik düzeylerinin duygusal tükenme düzeyleri üzerinde bir etkisi var mıdır?

## **2. GEREÇ VE YÖNTEM**

### **2.1. Araştırmanın Modeli**

Bu araştırma, halen devam etmekte olan Covid-19 pandemi sürecinde, aktif çalışmakta bulunan hemşirelerde görülebilecek işe bağlı gerginlik ve duygusal tükenme düzeylerini belirlemek ve işe bağlı gerginlik ve duygusal

tükenme belirtilerini yordamada çeşitli demografik özelliklere ve Covid-19 pandemisine ilişkin değişkenlerin rolünü incelemek amacıyla tanımlayıcı olarak yapılmıştır. Sosyal bilimlerde gerek değişkenler arasındaki ilişkileri analiz ederek bir genellemede bulunabilmek gerekse problemin ortaya çıkış şekli konusunda tahmin yapabilmek için tanımlayıcı özellikte çalışmalar yapıldığı görülmektedir (İslamoğlu & Alınçık, 2013). Bu araştırma da anket uygulamaya dayalı kesitsel ve tanımlayıcı bir alan araştırması niteliğine sahiptir. Nitekim bu araştırmada nicel araştırma deseninin tercih edilmesinde, hemşirelerin Covid-19 pandemi sürecinde işe bağlı gerginlik ve duygusal tükenme belirtileri göstermelerinde, etkili olan faktörlerin neler olduğu hakkında genellemede bulunulması, problemin ortaya çıkış şekli konusunda tahmin yapılması ve yüzeysel ve genel bir bakış açısı elde edilmesi düşüncesi etkili olmuştur.

## 2.2. Araştırmanın Evren ve Örneklemi

Elazığ il merkezinde 3'ü kamuya ve 5'i özel sektöre ait olmak üzere toplam 8 hastane yer almaktadır. Elazığ Doğu Anadolu Bölgesi'ndeki diğer illerle karşılaştırıldığında gelişmiş sayılabilecek iller arasında olduğu söylenebilir. İl devamlı göç almakta ve konum olarak çevredeki illerden gelen sağlık tüketicilerine de hizmet vermektedir. Bu durum, Elazığ ilinde görev yapan sağlık çalışanlarının iş yükü yoğunluğunun bir göstergesi olarak kabul edilmekte ve sağlık alanında yapılacak araştırmalar için Elazığ'ı özel hale getirmektedir. Özellikle, Covid-19 pandemisinin sağlık sektörü ile doğrudan ilişkili olması nedeniyle Doğu Anadolu Bölgesi bağlamında pandeminin en yoğun şekilde yaşandığı şehirlerden biri olan Elazığ esas alınmıştır. Buna bağlı olarak araştırmanın evreni, 05-20 Şubat 2021 tarihleri arasında Elazığ'daki üniversite hastanesinde çalışmakta olan hemşirelerden oluşmaktadır. Araştırmanın yürütüldüğü tarihlerde Fırat Üniversitesi Hastanesi'nde toplam 755 hemşire, fiili olarak görev yapmaktadır. Anket uygulaması gerçekleştirilirken ana kütlemin tamamına ulaşmadaki zorluklar sebebi ile kolayda örnekleme yöntemi tercih edilmiştir. Çalışma, toplam 171 hemşirenin oluşturduğu örneklem üzerinden yürütülmüştür. Faktör analizi için uygun örneklem büyüklüğünün hesaplanmasında, Preacher ve MacCallum (2002) minimum örneklem sayısının 100 ile 250 arasında olması gerektiğini belirtmiştir. Araştırmada ulaşılan örneklem sayısının, evreni temsil gücüne sahip olduğu söylenebilir.

Katılımcıların anket sorularına verdikleri cevapların oranları Tablo 1 ve Tablo 2'de gösterilmiştir.

**Tablo 1.**

*Katılımcıların Demografik Profilleri (n=171)*

Değişkenler		n	%	Değişkenler		n	%	
<b>Yaş</b>	21 ve altı	18	10.5	<b>Medeni Durum</b>	Bekar	79	46.2	
	21-30 arası	77	45.0		Evli	92	53.8	
	30-40 arası	35	20.5		5 yıl ve altı	91	53.2	
	40-50 arası	38	22.2		<b>Kurumdaki Çalışma Süresi</b>	5-10 yıl arası	40	23.4
	50 ve üzeri	3	1.8		10-15 yıl arası	20	11.7	
<b>Cinsiyet</b>	Kadın	148	86.5	15-20 yıl arası	9	5.3		
	Erkek	23	13.5	20 yıl ve üzeri	11	6.4		
<b>Eğitim Düzeyi</b>	Sağlık Meslek Lisesi	16	9.4	<b>Meslekteki Çalışma Süresi</b>	5 yıl ve altı	66	38.6	
	Ön lisans	51	29.8		5-10 yıl arası	36	21.1	
	Lisans	87	50.8		10-15 yıl arası	26	15.2	
	Yüksek Lisans	15	8.8		15-20 yıl arası	21	12.3	
	Doktora	2	1.2		20 yıl ve üzeri	22	12.8	
<b>Biriminiz</b>	Temel Bilimler	28	16.4	<b>Çalışma Şekliniz</b>	Gündüz	76	44.4	
	Dahili Bilimler	53	31.0		Gece	9	5.3	
	Cerrahi Bilimler	39	22.8		Vardiyalı	86	50.3	
	Covid Servisi	51	29.8					

### Haftalık Toplam Çalışma Saati

Ortalama: 46.36 ± 11.84 – Maksimum: 96 – Minimum: 24- Ranj: 72

### Günlük Bakım Verilen Ortalama Hasta Sayısı

Ortalama: 29.79 ± 26.80 – Maksimum: 200 – Minimum: 8- Ranj: 192

Tablo 1'de görüldüğü gibi, araştırmaya katılanların %86,5'i kadındır ve %53,8'i evlidir. Yaş aralığı açısından en büyük grubu, %45 ile 21-30 yaş arasındakiler oluşturmaktadır. Çalışanların %50,8'i lisans mezunu iken %29,8'i önlisans mezundur. Katılımcıların %31'i dahili bilimlerde, %29,8'i Covid servisinde görev yapmaktadır ve %50,3'ü vardiyalı çalışmaktadır. İlave olarak katılımcıların %53,2'si aynı hastanede 5 yıl ve altı hizmet süresine sahip, %38,6'sı meslekte 5 yıl ve altı hizmet süresine sahiptir. Ayrıca katılımcıların; haftalık toplam çalışma saati 46,36 iken günlük bakım verilen hasta sayısı ortalama 29,79'dur.

**Tablo 2.***Katılımcıların Covid-19 ile İlgili Bilgileri (n=171)*

Değişkenler		n	%
Covid-19 pandemisi konusunda hizmet içi eğitime katıldınız mı?	Evet	110	64.3
	Hayır	61	35.7
Covid-19 pandemisi sırasında izolasyona/karantinaya alındınız mı?	Evet	84	49.1
	Hayır	87	50.9
Covid-19 pandemisi sırasında Covid-19 tanısı almış veya şüphesi olan hastaya bakım verdiniz mi?	Evet	110	64.3
	Hayır	61	35.7
Covid-19 pandemisi nedeniyle birlikte yaşadığımız birey/aile üyelerinden ayrı yaşadınız mı?	Evet	97	56.7
	Hayır	74	43.3
Covid-19 hastalığı konusunda endişe yaşıyor musunuz?	Evet	132	77.2
	Hayır	39	22.8

Hemşirelerin sağlık hizmeti sunumunda hizmet içi eğitime katılıp katılmama, karantinaya alınıp alınmama, Covid-19 tanısı almış veya şüphesi olan hastaya bakım verip vermeme, birlikte yaşadığı birey/aile üyelerinden ayrı yaşayıp yaşamama ve Covid-19 hastalığı konusunda endişe yaşayıp yaşamama durumları duygusal tükenme ve işe bağlı gerginlik yaşamaları açısından potansiyel diğer bir faktör olarak incelenmiştir. Analize dahil edilen katılımcıların Covid-19 ile ilgili bilgilerine bakıldığında, %64,3'ü hizmet içi eğitime katıldığını, %50,9'u Covid-19 pandemisi sırasında herhangi bir karantinaya alınmadığını ve %64,3'ü Covid-19 tanısı almış veya şüphesi olan hastaya bakım verdiğini ifade etmişlerdir. Bununla birlikte katılımcıların %56,7'si pandemi döneminde birlikte yaşadığı birey/aile üyelerinden ayrı yaşamışlardır. Ayrıca katılımcıların %77,2'si Covid-19 hastalığı konusunda endişe yaşadıklarını belirtmişlerdir.

### 2.3. Veri Toplama Araçları

Araştırmada; “İşe bağlı gerginlik ölçeği” ve “Duygusal tükenme ölçeği” kullanılmıştır. Ayrıca, demografik bilgilere ulaşmak için kullanılan, “Kişisel bilgi formunda”; yaş, cinsiyet, eğitim düzeyi, birim, medeni durum, kurumda çalışma süresi, meslekte çalışma süresi, çalışma şekli, haftalık toplam çalışma saati, günlük bakım verilen ortalama hasta sayısı, vb. değişkenlere yer verilmiştir.

*İşe Bağlı Gerginlik Ölçeği:* Söz konusu ölçek, 1991 yılında Revicki vd. tarafından geliştirilmiştir. 1996 yılında da Aslan vd. tarafından geçerlik ve güvenilirlik çalışması yapıp Türkçe'ye uyarlanmıştır. Aslan vd. nin 1998 yılındaki Türkiye için geçerlilik güvenilirlik çalışmasında, ölçeğin cronbach alpha katsayısı değeri 15. madde dahil edildiğinde 0,75, dahil edilmediğinde ise 0,78 olarak tespit edilmiştir. Ölçek 4' lü likert tipinde (1=bana hiç uygun değil-4=tamamıyla bana uygun) cevaplandırılmakta ve 18 maddeden oluşmaktadır. Ölçekteki 2, 4, 8, 9, 11 ve 15. maddeler tersine skorlanmaktadır. İşe bağlı gerginlik modelinin doğrulanması amacıyla 171 hemşireden elde edilen verilere göre, uygulanan doğrulayıcı faktör analizi sonucunda ölçeğin orijinal formda olduğu gibi tek boyutta kabul edilebilir uyum verdiği ( $\chi^2/sd= 1.913$ , RMSEA= .073, NFI= .846, CFI= .918, GFI= .901, AGFI= .850, RMR= .058) tespit edilmiştir (Schermelleh-Engel vd., 2003; Uğurlu, 2014). Ölçeğin Cronbach alfa iç tutarlılık güvenilirlik katsayısının ise .79 olduğu saptanmıştır. Güvenilirlik referans değerlerinden 1'e yakın 0,70 üzeri olması araştırmanın güvenilirlik düzeyinin yüksek olduğunu göstermektedir (Kılıç, 2016). İşe bağlı gerginlik ölçeğinin, geçerlik ve güvenilirlik çalışmalarından elde edilen bulgulara göre, ölçeğin kullanıma hazır olduğu kabul edilmiştir. Hemşirelerin işe bağlı gerginlik düzeylerini belirlemede geçerli ve güvenilir biçimde kullanılacağı varsayılmıştır.

*Duygusal Tükenme Ölçeği:* Tükenmişlik düzeyini ölçmek için ilgili yazında kabul görmüş ve hizmet işlerinde çalışanların örnekleme oluşturduğu araştırmalarda en çok kullanılan ölçeklerden biri olan duygusal tükenme ölçeği, Maslach ve Jackson (1981) tarafından geliştirilmiştir. Ölçeğin Türkçe'ye uyarlanması ise Ergin (1992) tarafından yapılmıştır. Çalışmada, Maslach Tükenmişlik Ölçeği'nin 9 önermeden meydana gelen Duygusal Tükenme alt ölçeğinden yararlanılmıştır. Söz konusu ölçek 5' lü likert tipindedir. Ölçeğin orijinalinde güvenilirlik katsayısı 0,90, Türkiye'de Ergin'in yaptığı güvenilirlik değeri ise 0,82 olarak tespit edilmiştir. Duygusal tükenme modelinin doğrulanması amacıyla 171 hemşireden elde edilen verilere göre, uygulanan doğrulayıcı faktör analizi sonucunda ölçeğin tek boyutta kabul edilebilir uyum verdiği ( $\chi^2/sd= 2.047$ , RMSEA= .078, NFI= .966, CFI= .982, GFI= .956, AGFI= .902, RMR= .045) tespit edilmiştir (Schermelleh-Engel vd., 2003; Uğurlu, 2014). Ölçeğin Cronbach alfa iç tutarlılık güvenilirlik katsayısının ise .89 olduğu saptanmıştır. Güvenilirlik referans değerlerinden 1'e yakın 0,70 üzeri olması araştırmanın güvenilirlik düzeyinin yüksek olduğunu göstermektedir (Kılıç, 2016). Duygusal tükenme ölçeğinin, geçerlik ve güvenilirlik çalışmalarından elde edilen bulgulara göre, ölçeğin kullanıma hazır olduğu kabul edilmiştir. Hemşirelerin duygusal tükenme düzeylerini belirlemede geçerli ve güvenilir biçimde kullanılacağı varsayılmıştır.

## 2.4. Verilerin Analizi

Araştırmada kullanılan işe bağlı gerginlik ve duygusal tükenme ölçeklerine ilişkin normallik testi sonuçlarına göre çarpıklık (skewness) ve basıklık (kurtosis) değerleri şu şekildedir; işe bağlı gerginlik (S=0,368; K=-0,128) ve duygusal tükenme (S=-0,333; K=-0,586). Elde edilen değerler incelendiğinde, işe bağlı gerginlik ve duygusal tükenme ölçeklerine ait basıklık ve çarpıklık değerlerinin normal dağılım kriterleri aralığında olduğu görülmektedir. Çarpıklık ve basıklık katsayılarının (-2 ile +2) aralığında olması ölçeğin ortalama skorunun normallik varsayımlarını sınırdan geçtiğini işaret eder (George & Mallery, 2010). Bu sebeple çalışmada parametrik test teknikleri kullanılmıştır.

Araştırma kapsamında elde edilen veriler IBM SPSS 22.0 ve AMOS istatistik programları aracılığıyla analize tabi tutulmuştur. Verilerin değerlendirilmesinde tanımlayıcı istatistikler (frekans, yüzde, ortalama, standart sapma) kullanılmıştır. Parametrik test varsayımları yerine geldiğinden bağımsız örneklem t-testi ve varyans testi (ANOVA) yapılmıştır. Değişkenler arasındaki ilişkiyi tespit etmek amacıyla Pearson korelasyon analizi ve ölçek puanları üzerine tanımlayıcı özelliklerin etkilerini incelemek için Basit Doğrusal Regresyon Analizi kullanılmıştır. Yapılan bütün analizlerde anlamlılık düzeyi  $p < 0,05$  olarak kabul edilmiştir.

## 3. BULGULAR VE TARTIŞMA

Araştırma kapsamında gerçekleştirilen analiz sonuçları alt problemlerin sırasına göre araştırmanın bu bölümünde incelenmiştir.

*a. Araştırma Problemi: Araştırmaya katılan hemşirelerin işe bağlı gerginlik ve duygusal tükenme algıları ne düzeydedir?*

**Tablo 3.**

*Araştırmanın Değişkenleri Arasındaki İlişkiler*

	M	SS	1.	2.
<b>1. İşe Bağlı Gerginlik</b>	2,22	0,44	1	
<b>2. Duygusal Tükenme</b>	3,10	0,95	.434*	1

\*Korelasyon katsayısı 0,01 yanılma payında anlamlıdır (2-yönlü).

Tablo 3’de görüldüğü gibi, işe bağlı gerginlik ile duygusal tükenme arasında orta düzeyde, anlamlı ve pozitif ilişki bulunmuştur. Sünter vd. nin (2006) çalışmasında duygusal tükenme ile işe bağlı gerginlik arasında orta düzeyde, anlamlı ve pozitif yönde ilişki bulunmuştur. Hemşirelerin yaptıkları işin insan hayatı ile ilgili olması onlar için başlı başına bir stres kaynağıdır. Bu duruma pandeminin getirdiği stresin yanında, mesai saatlerinin fazla olması vs. gibi etkenler de eklenince duygusal tükenme hali baş göstermekte ve duygusal tükenme de işe bağlı gerginliği beraberinde getirerek motivasyonu olumsuz yönde etkilemektedir. Ayrıca hemşirelerin işe bağlı gerginlik düzeyine ilişkin puanlarının ortalaması 2,22 ve duygusal tükenme düzeyine ilişkin puanlarının ortalaması 3,10 olarak bulunmuştur. Yani hemşirelerin işe bağlı gerginlik düzeyleri ortalamanın altında, duygusal tükenme düzeyleri ise ortalamanın üstünde kalmıştır.

*b. Araştırma Problemi: Araştırmaya katılan hemşirelerin işe bağlı gerginlik ve duygusal tükenme düzeyleri demografik özelliklere ve Covid-19 pandemisine ilişkin değişkenlere göre anlamlı düzeyde bir farklılık oluşturmakta mıdır?*

**Tablo 4.**

*Demografik özelliklere göre ölçek skorları arasındaki istatistiksel fark değerleri (n=171)*

Değişkenler	Sayı (n)	İşe Bağlı Gerginlik (İBG) Ort ± Ss	Duygusal Tükenme (DT) Ort ± Ss
<b>Cinsiyet</b>			
Kadın	148	2,25±0,44	3,10±0,98
Erkek	23	2,03±0,44	3,08±0,81
t:		2,252	0,083
p:		<b>0,026*</b>	0,934*
<b>Medeni Durum</b>			
Bekar	79	2,19±0,43	3,12±,95
Evli	92	2,25±0,45	3,08±,96
t:		-0,831	.280
p:		0,407*	.780*
<b>Yaş</b>			
21 ve altı	18	2,23±0,53	3,13±1,08
21-30 arası	77	2,21±0,43	3,09±0,98
30-40 arası	35	2,25±0,50	3,13±0,86

40-50 arası	38	2,23±0,39	3,11±0,95
50 ve üzeri	3	2,10±0,69	2,63±0,76
	F:	0,122	0,196
	p:	0,975**	0,940**
<b>Biriminiz</b>			
Temel Bilimler	28	2,22±0,53	2,84±1,05
Dahili Bilimler	53	2,20±0,43	3,13±1,03
Cerrahi Bilimler	39	2,14±0,41	3,17±0,78
Covid Servisi	51	2,31±0,43	3,15±0,94
	F:	1,234	0,814
	p:	0,299**	0,488**
<b>Çalışma Şekliniz</b>			
Gündüz	76	2,19±0,43	3,02±1,01
Gece	9	2,16±0,43	3,30±0,65
Vardiyalı	86	2,26±0,46	3,14±0,93
	F:	0,468	0,517
	p:	0,627**	0,597**

\* *t-testi*\*\* *ANOVA*

Hemşirelerin sosyo-demografik özellikleri ile ölçek skor ortalamaları incelendiğinde (Tablo 4); cinsiyet ile duygusal tükenme arasında anlamlı fark bulunmaz iken ( $p>0.05$ ) işe bağlı gerginlik arasında istatistiksel açıdan anlamlı fark olduğu ( $p<0.05$ ) bulgulanmıştır. Kadın hemşirelerin işe bağlı gerginlik ve duygusal tükenme düzeyleri ortalamalarının erkek hemşirelere göre daha yüksek olduğu görülmüştür. Bağrıyanık (2019), Özyer (2016) ve Tel vd. (2012) çalışmalarında; hemşirelerin işe bağlı gerginlik skorları arasında istatistiksel olarak anlamlı fark olmadığı sonucunu saptamaları bu çalışmanın bulgularıyla farklılık gösterirken, kadınların erkeklere göre işe bağlı gerginlik skorunun daha yüksek olduğu sonucunu saptamaları ise bu çalışmanın bulgularıyla örtüşmektedir. Yazında yapılan araştırmalarda cinsiyet ile duygusal tükenme arasındaki ortalamalara bakıldığında; Arpacıoğlu vd. (2021), Sivrikaya ve Erişen (2019); Kocaman (2018) çalışmalarında cinsiyet ile duygusal tükenme arasında anlamlı fark olmadığını saptamışlardır. Ayrıca birçok çalışmada kadın hemşirelerin duygusal tükenmişliği erkeklerden daha fazla yaşadıkları belirlenmiştir (Arpacıoğlu vd., 2021; Bağrıyanık, 2019; França & Ferrari, 2012; Ushiro & Nakayama, 2010). Bu durumun nedeni kadınlarda tükenmenin oluşmasında hem iş hem de iş dışındaki faktörlerin, erkeklerde ise yalnızca iş ile ilgili faktörlerin etkisinin olması şeklinde açıklanmıştır (Kaya vd., 2007).

Çalışma kapsamındaki hemşirelerin işe bağlı gerginlik ve duygusal tükenmeleri ile medeni durum, yaş, birim ve çalışma şekli durumları arasında istatistiksel açıdan anlamlı bir fark olmadığı sonucuna ulaşılmıştır. Bu sonuç, hemşirelerin işe bağlı gerginlik düzeyleri ile medeni durum (Bağrıyanık, 2019; Erçevik, 2010; Kopuz, 2013; Sivrikaya & Erişen, 2019), yaş (Aslan vd., 1996; Bağrıyanık, 2019; Sivrikaya & Erişen, 2019), birim (Arıkan & Karabulut, 2004; Erçevik, 2010) ve çalışma şekli (Bağrıyanık, 2019) arasında anlamlı fark olup olmadığı üzerine yapılan yazındaki diğer araştırma sonuçlarını destekler niteliktedir. Bununla birlikte bu çalışma, hemşirelerin duygusal tükenmeleri ile medeni durum (Fındık vd., 2011; Sivrikaya & Erişen, 2019), yaş (Erçevik, 2010; Sivrikaya & Erişen, 2019), birim (Erçevik, 2010) ve çalışma şekli (Bağrıyanık, 2019; Fındık vd., 2011; Sivrikaya & Erişen, 2019) arasında anlamlı fark olup olmadığı ile ilgili yazında yer alan çalışma sonuçlarıyla paralellik göstermektedir. Kısacası hemşirelerin işe bağlı gerginlik ve duygusal tükenme yaşamlarının, medeni durum, yaş, birim ve çalışma şekli değişkenlerinden bağımsız olduğu, yaşanan gerginlik ve duygusal tükenmeyi bu demografik özelliklerin etkilemediği söylenebilir.

**Tablo 5.***Covid-19 ile İlgili Değişkenlere göre ölçek skorları arasındaki istatistiksel fark değerleri (n=171)*

Değişkenler	Sayı (n)	İşe Bağlı Gerginlik Ort ± Ss	Duygusal Tükenme Ort ± Ss
<b>Covid-19 pandemisi konusunda hizmet içi eğitime katıldınız mı?</b>			
Evet	110	2,18±0,42	3,05±0,97
Hayır	61	2,30±0,48	3,18±0,93
	t:	-1,786	-0,864
	p:	0,076*	0,389*
<b>Covid-19 pandemisi sırasında izolasyona/karantinaya alındınız mı?</b>			
Evet	84	2,28±0,48	3,28±0,90
Hayır	87	2,17±0,40	2,92±0,98
	t:	1,507	2,504
	p:	0,134*	<b>0,013*</b>

**Covid-19 pandemisi sırasında Covid-19 tanısı almış veya şüphesi olan hastaya bakım verdiniz mi?**



Evet	110	2,29±0,42	3,29±0,91
Hayır	61	2,10±0,46	2,76±0,94
t:		2,747	3,610
p:		<b>0,007*</b>	<b>0,000*</b>
<b>Covid-19 pandemisi nedeniyle birlikte yaşadığınız birey/aile üyelerinden ayrı yaşadınız mı?</b>			
Evet	97	2,26±0,45	3,23±0,94
Hayır	74	2,17±0,43	2,92±0,95
t:		1,301	2,088
p:		0,195*	<b>0,038*</b>
<b>Covid-19 hastalığı konusunda endişe yaşıyor musunuz?</b>			
Evet	132	2,25±0,44	3,24±0,92
Hayır	39	2,13±0,46	2,61±0,91
t:		1,549	3,752
p:		0,123*	<b>0,000*</b>

\* *t-testi*

Tablo 5'e göre hemşirelerin Covid -19 pandemisi konusunda hizmet içi eğitime katılma durumları ile ölçek skor ortalamaları değerlendirildiğinde anlamlı fark bulunmamıştır. Covid-19 pandemisi sırasında hemşirelerin izolasyon/karantinaya alınma durumları ile ölçek skor ortalamaları değerlendirildiğinde işe bağlı gerginlik ölçeği ile arasında anlamlı fark bulunmazken duygusal tükenme ölçeği ile arasında anlamlı düzeyde fark bulunmuştur ( $p<0,05$ ). Covid-19 pandemisi sırasında izolasyona/karantinaya alınan hemşirelerin duygusal tükenme düzeyleri ortalamalarının, izolasyona/karantinaya alınmayan hemşirelerden daha yüksek olduğu görülmüştür. İzolasyona/karantinaya alınan hemşirelerin hastalığın nasıl sonuçlanacağını bilememeleri, çevrelerine bulaştırıp bulaştırmadıklarını düşünmeleri, izolasyon/karantina sürecinde yaşanan sıkıntılar vb. nedenlerle duygusal olarak daha fazla tükendikleri düşünülmektedir. Hemşirelerin Covid-19 pandemisi sırasında Covid-19 tanısı almış veya şüphesi olan hastaya bakım verme durumları ile ölçek skor ortalamaları değerlendirildiğinde istatistiksel olarak anlamlı fark olduğu saptanmıştır. Covid-19 pandemisi sırasında Covid-19 tanısı almış veya şüphesi olan hastaya bakım verme durumu ile işe bağlı gerginlik ölçeği ve duygusal tükenme ölçeği arasında anlamlı düzeyde fark olduğu bulgulanmıştır ( $p<0,05$ ). Covid-19 pandemisi sırasında Covid-19 tanısı almış veya şüphesi olan hastaya bakım veren hemşirelerin, işe bağlı gerginlikleri ve duygusal tükenmelerinin Covid-19 tanısı almış veya şüphesi olan hastaya bakım vermeyen hemşirelerden daha yüksek olduğu görülmüştür. Hemşirelerin Covid-19 tanısı almış veya şüphesi olan hastaya bakım vermeleri, yoğun iş yükü altında kalmasına ve hastalarına bakım vermede kaygı ve stres yaşamalarına yol açmaktadır (Jakson vd., 2020; Yılmaz vd., 2020). İlave olarak, Covid-19 tanısı almış hastalara bakım veren hemşireler, pandemi sürecinin getirdiği zorlukların etkisi ile korku ve anksiyete gibi duygular yaşamaktadır (Çevik Aktura & Özden, 2020). Bu durum, yoğun çalışma temposu, enfeksiyon bulaşma riski, kendisinin sağlığı hakkında endişelenme gibi stres zorluklarına rağmen çalışmaya devam etmelerinin, kendilerinde daha fazla işe bağlı gerginlik ve duygusal tükenme yaratacağı ile açıklanabilir. Covid-19 pandemisi nedeniyle birlikte yaşadığınız birey/aile üyelerinden ayrı yaşama durumu ile ölçek skor ortalamaları değerlendirildiğinde işe bağlı gerginlik ölçeği ile anlamlı fark bulunmazken duygusal tükenme ölçeği ile anlamlı düzeyde fark bulunmuştur ( $p<0,05$ ). Covid-19 pandemisi nedeniyle birlikte yaşadığı birey/aile üyelerinden ayrı yaşayan hemşirelerin duygusal tükenme düzeyleri ortalamalarının Covid-19 pandemisi nedeniyle ailesiyle birlikte yaşayan hemşirelerin duygusal tükenme düzeyleri ortalamalarından yüksek olduğu görülmüştür. Covid-19 pandemisi sürecinde hemşirelerin bir kısmı evinden ayrı misafirhanelerde, otellerde ya da hastanelerde yaşamaya başlamışlardır. Bu şekilde ailesinden, sevdiklerinden ayrı yaşamayı tercih eden hemşirelerin ailelerine ve sevdiklerine duydukları özlem, evlerinden uzakta yaşamının verdiği sorumluluk, virüsün kendilerine bulaşma riski vb. nedenler kendilerinin daha fazla duygusal tükenme yaşamalarına sebep olmaktadır (Panuş & Keskin, 2021). Covid-19 pandemisi sırasında hemşirelerin Covid-19 hastalığı konusunda endişe yaşama durumları ile ölçek skor ortalamaları değerlendirildiğinde işe bağlı gerginlik ölçeği ile anlamlı fark bulunmazken duygusal tükenme ölçeği ile anlamlı düzeyde fark saptanmıştır ( $p<0,05$ ). Covid-19 hastalığı konusunda endişe yaşayan hemşirelerin duygusal tükenme düzeyleri ortalamalarının, endişe yaşamayan hemşirelerin ortalamalarından daha yüksek olduğu görülmektedir. Geleceğin belirsizliği, hastalığın seyri ile ilgili görülen değişkenler, hastalığı tam olarak ortadan kaldıracak çözümlerin henüz geliştirilmemiş olması vb. durumların Covid-19 hastalığı konusunda endişeye kapılan hemşirelerin, duygusal olarak kendilerini daha fazla tükenmiş hissetmelerine neden olduğu düşünülmektedir.

c. Araştırma Problemi: Araştırmaya katılan hemşirelerin işe bağlı gerginlik düzeylerinin duygusal tükenme düzeyleri üzerinde bir etkisi var mıdır?

**Tablo 6.**

*İşe Bağlı Gerginliğin Duygusal Tükenme Üzerindeki Etkisine İlişkin Basit Doğrusal Regresyon Analizi*

Değişkenler	Duygusal Tükenme			Korelasyonlar			Çoklu Doğrusallık İstatistikleri	
	Beta	t	p-değeri	Zero-Order	Partial	Part	Tolerance	VIF
<b>İşe Bağlı Gerginlik</b>	0,434	6,261	0,000	0,434	0,434	0,434	1,000	1,000
<b>R</b>	0,434							
<b>R<sup>2</sup></b>	0,188							
<b>Düzeltilmiş R<sup>2</sup></b>	0,183							

Değişkenler arası yapılan basit doğrusal regresyon analiz sonuçları incelendiğinde (Tablo 6); işe bağlı gerginliğin duygusal tükenmeyi anlamlı şekilde yordadığı görülmektedir ( $R^2=0,188$ ;  $p<0,05$ ). Başka bir ifadeyle analiz; işe bağlı gerginliğin, duygusal tükenmedeki değişimin %18,8'ini açıkladığını ifade etmektedir. Buna göre, işe bağlı gerginliğin duygusal tükenme üzerinde pozitif ve anlamlı etkiye sahip olduğu bulgulanmıştır. Etki büyüklükleri ise zayıf düzeylerdedir. Bu sonuç Erçevik (2010), Göcen (2017), Sünter vd. nin (2006) yaptıkları araştırma sonuçları ile örtüşmektedir. Ünver vd. (2020) tarafından yapılan doğumhanede çalışan ebelerde işe bağlı gerginlik düzeyi ile tükenmişlik, örgütsel bağlılık ve örgütsel adalet düzeyleri arasındaki ilişkiyi araştıran çalışmada da işe bağlı gerginlik düzeyi arttıkça duygusal tükenmenin önemli düzeyde arttığı sonucuna varılmıştır. Buradan işe bağlı gerginliğin sağlık çalışanlarının duygusal tükenme düzeylerini etkileyen önemli bir faktör olduğu belirtilebilir.

#### 4. SONUÇ VE ÖNERİLER

Türkiye’de ve tüm dünyada Covid-19 pandemisinin patlak vermesi, muhtemelen son birkaç on yılda hem ulusal hem de uluslararası düzeyde insan sağlığına yönelik en zorlu tehdittir. Covid-19 pandemi sürecince ülkelerin pandemiye kontrol altında tutmak amacıyla uyguladıkları kısıtlamaların ve virüsün hayatı tehdit eden seyrinin özellikle ön saflarda yer alan hemşireler üzerinde psikolojik etkilere yol açtığı görülmektedir. Bu bağlamda Covid-19 pandemisinde görev yapan hemşirelerin işe bağlı gerginlik ve duygusal tükenme davranışı sergilemelerinde etkili olan faktörler ve bu davranışlar arasında ilişkinin varlığı hemşirelerle anket uygulamaya dayalı yüz yüze görüşmeler yapılarak araştırılmıştır.

Çalışma sonucunda, hemşireler Covid-19 pandemisi sırasında ortalamanın üzerinde bir duygusal tükenme yaşarken, işe bağlı gerginlik düzeyleri ortalamanın altında kalmıştır. Ayrıca çeşitli sosyo-demografik ve Covid-19 ile ilgili faktörler duygusal tükenmeyi ve işe bağlı gerginliği etkilemektedir. Yapılan araştırmalarda, Covid-19 pandemisinin hastanedeki iş yoğunluğunun artmasına, nöbet sistemlerinin değişmesine, tanı, tedavi ve rehabilitasyon açısından sağlık çalışanlarının bilinmeyen bir virüs karşısında kendilerini yetersiz hissetmelerine, hastalara yeterli bakım veremediklerini düşünerek suçluluk hissetmelerine ve tüm bunların sonucunda da tükenmişlik semptomları göstermelerine (Norful vd., 2021; Levin, 2019) ve işe bağlı gerginlik yaşamalarına (Baransel, 2021) yol açtığı bilinmektedir. Tüm bu araştırmalardaki ortak nokta; küresel çapta bir pandemiyle savaşmanın sağlık sistemi üzerine aşırı stres yükleyeceği ve bu sistem içerisinde yer alan sağlık çalışanlarının fiziksel, duygusal ve zihinsel açıdan oldukça tükenecidir.

Covid-19 pandemisi dünya çapında hemşireler için önemli bir zorluktur ve sonraki dalgalar için daha iyi stratejiler hazırlamak için ilk dalgadan dersler almak zorunludur (Galanis vd., 2021). Çünkü, bu yeni pandeminin sağlık çalışanları için benzeri görülmemiş zorluklar yaratması beklenmedik bir durum değildir. Tükenmişlik ve işe bağlı gerginlik ile ilgili önceden yapılan araştırmalarda, hemşireler arasında en yüksek yaygınlık oranının meydana geldiğini zaten bulmuştur (Portero vd., 2019; Sivrikaya & Erişen, 2019). Dolayısıyla bir pandemiye bu durumun alevlenmesi kaçınılmaz olacaktır. Bu doğrultuda, Covid-19 pandemisinin hemşireler üzerindeki duygusal tükenme ve işe bağlı gerginlik belirtilerini azaltmak için hemşirelerin ruh sağlığını geliştirmek ve iyilik hallerini sürdürmek adına bireysel ve/veya grup içinde psikolojik müdahalelerin bir an önce planlanması ve uygulanması, belirlenmiş izolasyon duygularını azaltmak için hastane destek grupları aracılığıyla sosyal destek, tüm hemşireler için yeterli kişisel koruyucu ekipman güvenliği sağlanması, yoğun çalışma tempolarını azaltma konusunda iyileştirmeler yapılması, Covid servisinde görev yapan sağlık çalışanlarının hastalık bulaşma riskine karşı vardiya geçiş aralıklarının uzatılması, performans değerlendirmelerinde Covid servisinde çalışanların ayrı olarak değerlendirilmesinin sağlanması vb. çeşitli önlemler alınabilir. COVID-19 pandemisinin halen devam ediyor olması ve yakın gelecekte bundan sonraki dalgalar için tahminler yapıldığından, hemşirelerin tükenmişliğini ve işe bağlı gerginliğini azaltmaya ve ruh sağlıklarını iyileştirmeye ihtiyaç vardır. Hükümetler,

sağlık kuruluşları ve politika yapıcılar, sağlık sistemlerini, bireyleri ve hemşireleri COVID-19 pandemisine karşı daha iyi bir yanıt vermeye hazırlamak için bu yönde hareket etmelidir.

Bu çalışma birkaç ilginç bulgu sundu. Ancak, bazı sınırlamalar dikkate alınmalıdır. Mevcut çalışmada, Elazığ'daki üniversite hastanesinde çalışmakta olan hemşireler çalışmanın örneklemini oluşturmuştur. Bu nedenle temsiliyet potansiyel bir sınırlama olabilir ve ülke genelinde büyük örneklemler yapılmalıdır. Ayrıca, kesitsel araştırmanın zaman içindeki değişiklikleri ele alma açısından bir sınırlaması vardır. Pandeminin hemşirelerin işe bağlı gerginlik ve duygusal tükenme üzerindeki uzun vadeli etkisini netleştirmek için boylamsal bir çalışma tasarımının izlenmesi gerekiyor. İlave olarak, sosyal olarak arzu edilen yanıt vermeye bağlantılı bir yanlılık olabilir, yani bir ankete kendi hakkında olumlu bir imaj verirken yanıt verme veya araştırma hedefine uyma eğilimi olabilir. Gelecekteki araştırmalar, ankete dayalı araştırmaların geçerliliğini geliştirmek için bu araştırmada kullanılan diğer araçlarla birlikte "Sosyal İstenilirlik Ölçeği"ni kullanabilir.

## KAYNAKÇA

- Aba, M. (2022). *Covid-19 salgınında görev alan sağlık çalışanlarında travma sonrası stres belirtileri, depresif belirtiler ve tükenmişlik belirtilerinin yordayıcısı olarak belirsizliğe tahammülsüzlük, algılanan tehdit boyutu ve duygusal emek değişkenlerinin rolünün incelenmesi*. Yüksek Lisans Tezi, Hacettepe Üniversitesi.
- Akalın, B., & Modanlıoğlu, A. (2021). Covid-19 sürecinde yoğun bakımda çalışan sağlık profesyonellerinin duygu-durum ve tükenmişlik düzeylerinin değerlendirilmesi. *Acıbadem Üniversitesi Sağlık Bilimleri Dergisi*, 12(2), 346-352.
- Aksoy Kürü, S. (2022). Covid-19 salgınında hemşirelerin duygusal emek davranışlarının nedenleri ve sonuçlarına yönelik nitel bir araştırma. *İşletme*, 3(1), 67-92.
- Al-Dossary, R., Alamri, M., Albaqawi, H., Al Hosis, K., Aljeldah, M., Aljohan, M., Aljohani, K., Almadani, N., Alrasheadi, B., Falatah, R., & Almazan, J. (2020). Awareness, attitudes, prevention, and perceptions of covid-19 outbreak among nurses in Saudi Arabia. *International Journal of Environmental Research and Public Health*, 17(21), 8269.
- Al Thobaity, A., & Alshammari, F. (2020). Nurses on the Frontline against the COVID-19 Pandemic: An Integrative Review. *Dubai Medical Journal*, 3(3), 87-92.
- Arıkan, D., & Karabulut, N. (2004). Hemşirelerde işe bağlı gerginlik ve bunu etkileyen faktörlerin belirlenmesi. *Atatürk Üniversitesi Hemşirelik Yüksekokulu Dergisi*, 7(1), 10-18.
- Arpacıoğlu, M. S., Baltacı, Z., & Ünübol B. (2021). COVID-19 pandemisinde sağlık çalışanlarında tükenmişlik, Covid korkusu, depresyon, mesleki doyum düzeyleri ve ilişkili faktörler. *Cukurova Medical Journal*, 46(1), 88-100.
- Aslan, S.H., Alparslan, Z.N., Aslan R.O, Kesepara, C., & Ünal, M. (1998). İşe bağlı gerginlik ölçeğinin sağlık alanında çalışanlarda geçerlik ve güvenilirliği. *Düşünen Adam Dergisi*, 11(2), 4-8.
- Aslan S. H., Gürkan, B. S., Girginer, H. U., & Ünal, M. (1996). İşe bağlı gerginlik ölçeğinin bir hemşire örnekleminde geçerlik ve güvenilirliği. *Psikiyatri Psikoloji Psikofarmakoloji Dergisi*, 4(4), 276-283.
- Atogebania, J. W., & Chen, H. (2020). An invited commentary on "evidence based management guideline for the covid-19 pandemic-review article. *International Journal of Surgery*, 78, 106-107.
- Bağrıyanık, Y. (2019). *Psikiyatri yataklı servisinde çalışan hemşirelerin iş stresi ile depresyon, duygusal tükenme, ikincil travmatik stres ve eşduyum yorgunluğu arasındaki ilişki*. Yüksek Lisans Tezi, İstanbul Okan Üniversitesi.
- Baransel, E.S. (2021). COVID-19: Sağlık çalışanları üzerindeki etkileri. *VII. INSAC International Congress on Health Sciences (ICHES-2021)*, Konya, Türkiye, 21-23 Ekim, s. 20-23.
- Bourbonnais, R., Comeau, M., Vezina, M., & Dion, G. (1998). Job strain, psychological distress, and burnout in nurses. *American Journal of Industrial Medicine*, 34(1), 20-28.
- Buheji, M., & Buhaid, N. (2020). Nursing human factor during covid-19 pandemic. *International Journal of Nursing Science*, 10(1), 12-24.
- Çakmak, B., & İnkaya, B. (2020). Hemşirelik perspektifinden covid-19 pandemisinin etkileri ve yönetim önerileri. *Türkiye Sağlık Bilimleri ve Araştırmaları Dergisi*, 3(2), 42-51.
- Çelik, S. Ş., Özbaş, A. A., Çelik, B., Karahan, A., Bulut, H., Koç, G., Aydın, F. Ç., & Özleyen, Ç. Ö. (2020). COVID-19 pandemi süreci: Türk hemşireler derneği. *Koç Üniversitesi Hemşirelikte Eğitim ve Araştırma Dergisi*, 17(3), 279-283.
- Çevik Aktura, S., & Özden, G. (2020). Salgının psikolojik etkileri: Covid-19 hemşireleri. *Uluslararası Sosyal Araştırmalar Dergisi*, 13(73), 1146-1151.
- Dewe, P. (1993). Coping and the intensity of nursing stressors. *Journal of Community & Applied Social Psychology*, 3, 299-311.
- Elhadi, M., Msherghi, A., Elgzairi, M., Alhashimi, A., Bouhuwaish, A., Biala, M., Abuelmeda, S., Khel, S., Khaled, A., Alsoufi, A., Elmabrouk, A., Alshiteewi, F.B., Hamed, T.B., Alhadi, B., Alhaddad, S., Elhadi, A., & Zaid, A. (2020). (2020). Burnout syndrome among hospital healthcare workers during the covid-19 pandemic and civil war: A cross-sectional study. *Frontiers in psychiatry*, 11, 579563. <https://doi.org/10.3389/fpsyt.2020.579563>.
- Erçevik, R. (2010). Hemşirelerde işe bağlı gerginlik, tükenmişlik düzeyleri ve etkileyen faktörler. Yüksek Lisans Tezi, Haliç Üniversitesi.
- Erdem, S. (2021). *Sağlık alanında hizmet veren bireylerde empati düzeyi, stresle başa çıkma becerileri ve algılanan sosyal destek arasındaki ilişkinin incelenmesi*. Yüksek Lisans Tezi, İstanbul Gelişim Üniversitesi.
- Ergin, C. (1992). Doktor ve hemşirelerde tükenmişlik ve maslach tükenmişlik ölçeğinin uyarlanması. VII. Ulusal Psikoloji Kongresi Bilimsel Çalışmaları, 22-25 Eylül 1992, Hacettepe Üniversitesi, VII. Ulusal Psikoloji Kongresi Düzenleme Kurulu ve Türk Psikologlar Derneği Yayını; Ankara: 1992, 56-79.
- Erol, A., Akarca, F., Değerli, V., Sert, E., Delibaş, H., Gülpek, D., & Mete, L. (2012). Acil servis çalışanlarında tükenmişlik ve iş doyumunu. *Klinik Psikiyatri*, 15(2), 103-110.

- Fındık, Ü.Y., Erol, Ö., Süt, N., & Motör, D. (2011). Bir üniversite hastanesinde çalışan hemşirelerin tükenmişlik düzeyi. *Ege Üniversitesi Hemşirelik Yüksekokulu Dergisi*, 27(3), 55–65.
- França, F. M. D., & Ferrari, R. (2012). Burnout Syndrome and the socio-demographic aspects of nursing professionals. *Acta Paulista de Enfermagem*, 25(5), 743-748.
- Galanis, P., Vraka, I., Fragkou, D., Bilali, A., & Kaitelidou, D. (2021). Nurses' burnout and associated risk factors during the COVID-19 pandemic: A systematic review and meta-analysis. *Journal of advanced nursing*, 77(8), 3286-3302.
- George, D., & Mallery, M. (2010). *SPSS for Windows Step by Step: A Simple Guide and Reference* (10 ed.) Pearson.
- Göcen, Ö. (2017). *Araştırma görevlisi hekimlerin, defansif tıp uygulamaları hakkındaki bilgi ve tutumları, işe bağlı gerginlik ve tükenmişlik düzeyleri*. Tıpta Uzmanlık Tezi, Dicle Üniversitesi.
- Göçmen Baykara, Z., & Eyüboğlu, G. (2020). Covid-19 pandemisinde hemşirelik bakımı. *Gazi Sağlık Bilimleri Dergisi*, Özel Sayı, 9-17.
- Günüşen, N., & Üstün, B. (2010). Türkiye’de ikinci basamak sağlık hizmetlerinde çalışan hemşire ve hekimlerde tükenmişlik: Literatür incelemesi. *DEUHYO ED*, 3(1), 40-51.
- Hardiyono, H., Aiyul, I., Ifah, F., Wahdaniah, W., & Reni, F. (2020). Effect covid-19: Burnout on nurse. *Espacios*, 42(42), 11-18.
- Haq Z, Iqbal Z., & Rahman, A. (2008). Job stress among community health workers: A multi-method study from Pakistan. *International Journal of Mental Health Systems*, 2(15), 1-6.
- He, F., Deng, Y., & Li, W. (2020). Coronavirus disease 2019: What we know?’. *Journal of Medical Virology*, 92(7), 719-725.
- Hiçdurmaz, D., & Üzar-Özçetin, Y. S. (2020). COVID-19 pandemisinde ön safta çalışan hemşirelerin ruhsal sağlığının korunması ve ruhsal travmanın önlenmesi. *Hacettepe Üniversitesi Hemşirelik Fakültesi Dergisi*, 7(Özel sayı), 1-7.
- Hong, S., Ming, A., Xiaoming, X., Wo, W., Jianmei, C., Qi, Z., Lixia, W., & Li, K. (2021). Immediate psychological impact on nurses working at 42 government-designated hospital during covid-19 outbreak in China: A Cross-Sectional study. *Nursing Outlook*, 69(1), 6-12.
- İslamoğlu, A.H., & Almaçık, Ü. (2013). *Sosyal Bilimlerde Araştırma Yöntemleri*. Beta Yayınevi.
- Jackson, D., Bradbury-Jones, C., Baptiste, D., Gelling, L., Morin, K., Neville, S., & Smith, G. D. (2020). Life in the pandemic: Some reflections on nursing in the context of COVID-19. *Journal of clinical nursing*. <https://doi.org/10.1111/jocn.15257>.
- Kaçan, C. Y., Örsal, Ö., & Köşgeroğlu, N. (2016). Hemşirelerde tükenmişlik düzeyinin incelenmesi. *Cumhuriyet Hemşirelik Dergisi*, 5(2), 65-74.
- Kaya, M., Üner, S., Karanfil, E., Uluyol, R., Yüksel, F., & Yüksel, M. (2007). Birinci basamak sağlık çalışanlarının tükenmişlik durumları. *TSK Koruyucu Hekimlik Bülteni*, 6(5), 357-363.
- Kılıç, S. (2016). Cronbachs Alpha Reliability Coefficient. *Journal of Mood Disorders*, 6(1), 47-48.
- Kim, J., Kim, S., & Byun, M. (2020). Emotional distancing in nursing: A concept analysis. *In Nursing Forum*, 55(4), 595-602.
- Kocaman, N.K., (2018). *Hemşirelerde tükenmişlik, hasta güvenliği ve aralarındaki ilişki: Bir hastane örneği*. Yüksek Lisans Tezi, Tekirdağ Namık Kemal Üniversitesi.
- Kopuz, E. (2013). Hemşirelerin işe bağlı gerginlik düzeyinin belirlenmesi ve stresle baş etme tutumlarının incelenmesi. Yüksek Lisans Tezi, Haliç Üniversitesi.
- Lai, J., Ma, S., Wang, Y., Cai, Z., Hu, J., Wei, N., ..... & Hu, S. (2020). Factors associated with mental health outcomes among health care workers exposed to coronavirus disease 2019. *JAMA Network Open*, 3(3), e203976.
- Landsbergis P.A. (1988). Occupational stress among health care workers: A test of the job demands-control model. *Journal of Organizational Behaviour*, 9(3), 217-239.
- Lee, R.T., & Ashforth, B. E. (1993). A Further examination of managerial burnout: Toward an integrated model. *Journal of Organizational Behavior*, 14, 3-20.
- Levin, J. (2019) Mental health care for survivors and healthcare workers in the aftermath of an outbreak. Huremović D. (eds) *Psychiatry of Pandemics* içinde. (sy. 127-141). Springer, Cham. [https://doi.org/10.1007/978-3-030-15346-5\\_11](https://doi.org/10.1007/978-3-030-15346-5_11)
- Macar, O.D., & Asal, U.Y. (2020). Covid-19 ile uluslararası ilişkileri yeniden düşünmek: Tarih, Ekonomi ve Siyaset ekseninde bir değerlendirme. *İstanbul Ticaret Üniversitesi Sosyal Bilimler Dergisi*, 19(37), 222-239.
- Maridor M., Ruch, S., Bangerter, A., & Emery, V. (2017). Skepticism toward emerging infectious diseases and influenza vaccination intentions in nurses. *Journal of Health Communication*, 22(5), 386-394.
- Maslach, C., & Goldberg, J. (1998). Prevention of burnout: New perspectives. *Applied & Preventive Psychology*, 7, 63-74.

- Maslach C., & Jackson, S. E. (1981). The measurement of experienced burnout. *Journal of Occupational Behavior*, 2(2), 99-113.
- Maslach, C., & Schaufeli, W. B. (1993). Historical and Conceptual Development of Burnout. Schaufeli, Wilmar B., Christina Maslach ve T. Marek (eds.), Series in applied psychology: Social issues and questions. *Professional Burnout: Recent Developments in Theory and Research* (1-16). Taylor & Francis.
- Matsuo, T., Kobayashi, D., Taki, F., Sakamoto, F., Uehara, Y., Mori, N., & Fukui, T. (2020). Prevalence of health care worker burnout during the coronavirus disease 2019 (COVID-19) pandemic in Japan. *JAMA network open*, 3(8), e2017271.
- Norful, A. A., Rosenfeld, A., Schroeder, K., Travers, J. L., & Aliyu, S. (2021). Primary drivers and psychological manifestations of stress in frontline healthcare workforce during the initial COVID-19 outbreak in the United States. *General Hospital Psychiatry*, 69, 20-26.
- Orhan, S., & Gümüş, M. (2021). Covid-19 pandemi sürecinde sağlık çalışanlarının bilgi, uygulama ve stres düzeylerinin incelenmesi. *International Anatolia Academic Online Journal Social Sciences Journal*, 7(2), 70-77.
- Özdemir, Ş., & Kerse, G. (2020). The effects of covid 19 on health care workers: Analysing of the interaction between optimism, Job Stress and emotional exhaustion. *International and Multidisciplinary Journal of Social Sciences*, 9(2), 178-201.
- Öztürk, G., Çetin, M., Yıldırım, N., Türk, Y. Z., & Fedai, T. (2012). Hekimlerde tükenmişlik ve iş doyumunu düzeyleri. *Anatolian Journal of Clinical Investigation*, 6(4), 239-245.
- Öztürk, Ş. (2017). *İlköğretim birinci kademe öğretmenlerinde öz anlayış ile işe bağlı gerginlik düzeyleri arasındaki ilişki*. Yüksek Lisans Tezi, Toros Üniversitesi.
- Özyer, Y. (2016). Cerrahi kliniklerinde çalışan hemşirelerde iş yükü algısı, işe bağlı gerginlik ve tıbbi hata tutumları. Yüksek Lisans Tezi, Ordu Üniversitesi.
- Panuş, Ü., & Keskin, G. (2021). Covid-19 pandemisinde hemşirelerde tükenmişlik: Ruhsal iyilik hali ve duyguların farkındalığı açısından değerlendirme. *I. Uluslararası Psikolojide Güncel Yaklaşımlar ve Araştırmalar Kongresi*, İstanbul, Türkiye, 25-26 Aralık, s. 209-218.
- Portero, S., Cebrino, J., Herruzo, J., & Vaquero, M. (2019). Factors related to the probability of suffering mental health problems in emergency care professionals. *Rev Lat Am Enferm*, 27(e3144), 3079-3144. <https://doi.org/10.1590/1518-8345>.
- Preacher, K. J., & MacCallum, R.C. (2002). Exploratory factor analysis in behavioral genetics research: Factor recovery with small sample sizes. *Behavior Genetics*, 32(2), 153-161.
- Revicki, D. A., May, H. J., & Theodore, T.W. (1991). Reliability and validity of the work-related strain inventory among health professionals. *Behavioral Medicine*, 17(3), 111-120.
- Schermelleh-Engel, K., Moosbrugger, H., & Müller, H. (2003). Evaluating the fit of structural equation models: Tests of significance and descriptive goodness-of-fit measures. *Methods of Psychological Research Online*, 8(2), 23-74.
- Sivrikaya, S. K., & Erişen, M. (2019). Sağlık çalışanlarının tükenmişlik ve işe bağlı gerginlik düzeylerinin incelenmesi. *Anadolu Hemşirelik ve Sağlık Bilimleri Dergisi*, 22(2), 121-129.
- Stordeur, S., D'Hoore, W., & Vandenberghe, C. (2001). Leadership, organisational stress and emotional exhaustion among hospital nursing staff. *Journal of Advanced Nursing*, 35, 533-542.
- Sünter, A.T., Canbaz, S., Dabak, Ş., Öz, H., & Pekşen, Y. (2006). Pratisyen hekimlerde tükenmişlik, işe bağlı gerginlik ve iş doyumunu düzeyleri. *Genel Tıp Dergisi*, 16(1), 9-14.
- Şirin, M., & Yurttaş, A. (2015). Hemşirelik bakımının bedeli: Merhamet yorgunluğu. *Dokuz Eylül Üniversitesi Hemşirelik Fakültesi Elektronik Dergisi*, 8(2), 123-130.
- T.C. Sağlık Bakanlığı (2021). Covid-19 bilgilendirme sayfası, <https://covid19.saglik.gov.tr/>
- Tekir, Ö., Çevik, C., Arık, S., & Ceylan, G. (2016). Sağlık çalışanlarının tükenmişlik, iş doyumunu düzeyleri ve yaşam doyumunun incelenmesi. *Kırıkkale Üniversitesi Tıp Fakültesi Dergisi*, 18(2), 51-63.
- Tel, H., Aydın, H.T., Karabey, G., Vergi, İ., & Akay, D. (2012). Hemşirelerde işe bağlı gerginlik ve stresle başleme durumu. *Cumhuriyet Hemşirelik Dergisi*, 2, 47-52.
- Terzi, B., & Polat, Ş. (2020). Hemşirelerin algıladıkları destek düzeyleri ve etkileyen faktörlerin incelenmesi. *Adıyaman Üniversitesi Sağlık Bilimleri Dergisi*, 6(1), 59-67.
- Uğurlu, C. T. (2014). A study of reliability and validity of informal communication scale. *Inonu University Journal of The Faculty of Education*, 15(3), 83-100.
- Ushiro R., & Nakayama, K. (2010). Gender role attitudes of hospital nurses in Japan: Their relation to burnout, perceptions of physician-nurse collaboration, evaluation of care, and intent to continue working. *Japan Journal of Nursing Science*, 7(1), 55-64.
- Uzun, L. N., & Mayda, A. S. (2020). Hemşirelerde tükenmişlik düzeyinin çeşitli değişkenlere göre incelenmesi: Bir üniversite hastanesi örneği. *Konuralp Medical Journal*, 12(1), 137-143.

- Ünver, H., Derya, Y. A., & Uçar, T. (2020). Doğumhanede çalışan ebelerde işe bağlı gerginlik düzeyi ile tükenmişlik, örgütsel bağlılık ve örgütsel adalet düzeyleri arasındaki ilişki. *İnönü Üniversitesi Sağlık Hizmetleri Meslek Yüksek Okulu Dergisi*, 8(3), 893-905.
- Üzen, Ş., Karabacak, Ü., Doğu, Ö., & Duyan, A. (2016). Yoğun bakımda çalışan hemşirelerin örgütsel stres düzeylerinin belirlenmesi. *Yoğun Bakım Hemşireliği Dergisi*, 19(1), 15-20.
- Yan Y.E., Turale, S., Stone, T., & Petrini, M. (2015). Disaster nursing skills, knowledge and attitudes required in earthquake relief: Implications for nursing education. *International Nursing Review*, 62(3), 351-359.
- Yılmaz, D. U., Ceylan, B., Yıldırım, D., Karatekin, D., & Palandöken, E. A. (2020). COVID-19 tanılı hastada bakım öncelikleri ve kritik hemşirelik girişimleri: Dört farklı olgu sunumu. *İzmir Katip Çelebi Üniversitesi Sağlık Bilimleri Fakültesi Dergisi*, 5(2), 235-242.
- Yumru, M. (2020). COVID-19 ve sağlık çalışanlarında tükenmişlik. *Klinik Psikiyatri*, 23(1), 5-6. <https://www.journalagent.com/z4/vi.asp?pdid=kpd&plng=tur&un=KPD-18942>.
- Yürür, S., & Keser, A. (2010). İşe bağlı gerginlik ile iş tatmini ilişkisinde duygusal tükenmenin aracı rolü. *Ankara Üniversitesi SBF Dergisi*, 65(04), 165-193.
- Yürür, S., & Sarıkaya, M. (2011). Sosyal çalışmacıların sosyal destek algılarının tükenmişliğe etkisi. *Ege Akademik Bakış*, 11(4), 537-552.
- World Health Organization (2020a). Coronavirus disease (COVID-19) pandemic. <https://www.euro.who.int/en/health-topics/health-emergencies/coronavirus-covid-19/novel-coronavirus-2019-ncov>
- World Health Organization (2020b), State of the World's Nursing 2020: Investing in Education, Jobs and Leadership, <https://www.who.int/publications/i/item/9789240003279>

### **ÇALIŞMANIN ETİK İZİNİ**

Çalışma için, Fırat Üniversitesi Sosyal ve Beşerî Bilimler Araştırmaları Etik Kurulundan (18.01.2021 tarih ve E-97132852-302.14.01-7331 sayılı) izinler alınmıştır. Katılımcılardan çalışma öncesi aydınlatılmış onam alınmıştır.

### **ARAŞTIRMACILARIN KATKI ORANI**

Yazarlar eşit oranda katkı sunmuştur.

### **ÇATIŞMA BEYANI**

Araştırmada herhangi bir kişi ya da kurum ile finansal ya da kişisel yönden bağlantı bulunmamaktadır. Araştırmada herhangi bir çıkar çatışması bulunmamaktadır.

Makalenin Türü : Araştırma Makalesi  
Geliş Tarihi : 23.08.2022  
Kabul Tarihi : 26.10.2022

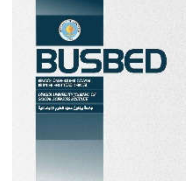

 <https://doi.org/10.29029/busbed.1165630>

## PARADOKSAL LİDERLİK ÇALIŞAN ÇİFT YÖNLÜLÜĞÜ VE ÇALIŞAN YARATICILIĞINI NASIL ETKİLER?

Derya YÜCEL<sup>1</sup>

### ÖZ

Bu çalışmada çalışan yaratıcılığı ve çalışan çift yönlülüğüne etkileri açısından paradoksal liderlik davranışı incelenmektedir. Bu kapsamda çalışmada paradoksal liderlik çalışan çift yönlülüğü ve çalışan yaratıcılığı arasındaki ilişkiler kısmi en küçük kareli yapısal eşitlik analizi yöntemi ile analiz edilmiştir. Veri toplama yöntemi olarak anket yönteminden yararlanılan çalışmada Doğu Marmara bölgesinde yer alan işletmelerdeki her kademe çalışandan oluşan 407 katılımcılı örnekleme ulaşılmıştır.

Analiz sonucunda elde edilen bulgular paradoksal liderliğin çalışan çift yönlülüğü ve çalışan yaratıcılığı üzerindeki doğrudan anlamlı ve pozitif etkilerinin olduğunu göstermektedir. Çalışmada ayrıca çalışan çift yönlülüğü ile çalışan yaratıcılığı arasında da anlamlı bir pozitif ilişki gözlenmiştir. Bulgular ayrıca paradoksal liderliğin çalışan çift yönlülüğü ve çalışan yaratıcılığı üzerindeki doğrudan anlamlı pozitif etkilerinin yanı sıra, çalışan yaratıcılığı üzerinde anlamlı ve pozitif bir çarpan etkisine ve çalışan çift yönlülüğü üzerinden anlamlı dolaylı bir pozitif etkiye de sahip olduğunu göstermektedir.

**Anahtar Kelimeler:** Paradoksal Liderlik, Çalışan Çift Yönlülüğü, Çalışan Yaratıcılığı, Yapısal Eşitlik Analizi.

<sup>1</sup> Dr., Bolu Abant İzzet Baysal Üniversitesi, Mudurnu Süreyya Astarıcı MYO, [deryayucel@ibu.edu.tr](mailto:deryayucel@ibu.edu.tr),  <https://orcid.org/0000-0003-1853-2673>



Article Type : Research Article  
Date Received : 23.08.2022  
Date Accepted : 26.10.2022

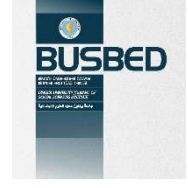

<https://doi.org/10.29029/busbed.1165630>

## HOW DOES PARADOXICAL LEADERSHIP AFFECT EMPLOYEE AMBIDEXTERITY AND EMPLOYEE CREATIVITY?

Derya YÜCEL<sup>1</sup>

### ABSTRACT

In this study, paradoxical leadership behavior is examined in terms of its effects on employee creativity and employee ambidexterity. In this context, the relationships between paradoxical leadership, employee ambidexterity, and employee creativity are examined with the partial least square structural equation analysis method in this study. In the study, which used the survey method as the data collection method, a sample of 407 participants consisting of all levels of employees in the enterprises located in the Eastern Marmara region was reached.

The findings obtained as a result of the analysis show that paradoxical leadership has direct, significant and positive effects on employee ambidexterity and employee creativity. A significant positive relationship was also observed between employee ambidexterity and employee creativity. The findings also show that paradoxical leadership has a significant and positive multiplier effect on employee creativity and a significant indirect positive effect on employee ambidexterity, as well as directly significant positive effects on employee ambidexterity and employee creativity.

**Keywords:** Paradoxical leadership, employee ambidexterity, employee creativity, structural equation analysis.

<sup>1</sup> Dr., Bolu Abant İzzet Baysal University, Mudurnu Süreyya Astarçı Vocational School, [derayayucel@ibu.edu.tr](mailto:derayayucel@ibu.edu.tr), <https://orcid.org/0000-0003-1853-2673>

## 1. GİRİŞ

İşletme yönetimi alanında son bir asırda yaşanan gelişmeler etkili ve verimli bir yönetim için liderliğin önemini öne çıkarmış ve bu alanda çok sayıda akademik ve uygulamalı çalışmanın yapılmasına neden olmuştur. İşletmelerin başarıları açısından en önemli unsur olan insan faktörünün olduğu her durumda liderlik olgusu önem kazanmaktadır. Liderlik insan toplulukları olarak çalışanların işletme amaçları doğrultusunda yönlendirilmesi ve motive edilmesi ile yakından ilişkilidir. Bu nedendir ki alan yazında liderlik konusu farklı açılardan çok sayıda çalışmaya konu olmuş ve farklı teorilerle açıklanmaya çalışılmıştır.

Literatür kronolojik olarak incelendiğinde liderlikle ilgili çalışmaların ilk olarak genel anlamda liderlik ve liderin temel özellikleri üzerinde yoğunlaştığı ve lideri belirleyen özellikleri açıklamaya odaklandığı görülmektedir. Zaman içerisinde yapılan çalışmalarda tek tip ve herkes için geçerli lider özelliklerinin liderliği açıklamadaki yetersizliğinin ortaya çıkması ve benzer kişisel özelliklere sahip liderlerin belli durumlarda farklı davranışlar sergilemesi araştırmaların liderlerin davranışları üzerine odaklanmasına sebep olmuştur. Liderlikte davranışsal yaklaşım olarak ifade edilen bu akımda, verimlilik ve etkinlik için işe yönelik ve kişiler arası ilişkilere yönelik olma arasında bir dengenin kurulması gerektiğine vurgu yapılmaktadır. Sonraki süreçte lider davranışlarının içinde buldukları durumla yakından ilişkili olduğunu ileri süren durumsal yaklaşım teorileri ortaya çıkmıştır. Durumsal veya koşul bağımlılık teorisi olarak adlandırılan bu dönemde değişik koşulların değişik liderlik biçimlerini gerektirdiği varsayımından yola çıkılarak birçok araştırma yapılmıştır. Bu yaklaşımda tek ya da birkaç doğru davranış bulunmamakta yaşanan her olayda, kendine has nitelikte farklı bir yaklaşım gerekmektedir. Liderlik konusunda sonraki dönem modern liderlik teorilerine odaklanılan çalışmaları ortaya çıkarmıştır. Bu çalışmalar liderlik konusundaki yeni yaklaşımlar olarak; etkileşimci liderlik, dönüşümcü liderlik, karizmatik liderlik, stratejik liderlik ve hizmetkâr liderliği ele almaktadır (Bektaş, 2016, s. 44-49).

21. yüzyıla gelindiğinde küreselleşme, dijitalleşme, endüstri 4.0 gibi gelişmeler örgütsel ortamları giderek daha değişken, karmaşık ve rekabetçi hale getirmiştir (Eren vd., 2010, Yücel, 2021). Bu durum liderlerin birbiri ile çelişen taleplere hızlı cevap vermelerini gerektirmektedir. Liderlerin yoğun çelişkili veya görünüşte paradoksal taleplerle karşılaşmaları örgütsel taleplerle ve takipçi taleplerini aynı anda karşılamak için görünüşte rekabet eden ancak birbiriyle ilişkili davranışlara atıfta bulunan ve insan yönetiminde “paradoksal lider davranışını” ortaya çıkarmıştır.

Paradoksal liderlik kavramı ilk olarak Zhang vd. (2015) tarafından örgütsel yönetimdeki çelişkilere dinamik ve sinerjik yaklaşımları ifade eden ve daha etkili örgütsel işleyiş ve gelişme için liderlerin, örgütsel paradoksları ele almada paradoksal davranışları kullanabileceğini ifade eden Doğu düşüncesine dayalı bir teori olarak ortaya konulmuştur.

İşgücünün organize edilmesinde liderlerin bireysel-kolektif, işbirliği-kontrol, esneklik-verimlilik, kâr-sosyal sorumluluk ve keşif-sömürme gibi birbiri ile çelişen durumlara ilişkin kararlar alınmasını gerektirir. Örgütlerde çevre daha hızlı, rekabetçi ve küresel hale geldikçe, örgütün iç süreçleri daha karmaşık hale gelir. Lider, giderek daha kalıcı hale gelen tüm bu karmaşıklıklar ve çelişkili taleplerle uğraşmak zorundadır. Bir liderin bu tür gerilimlere tepkisi, örgütün kaderinin önemli bir belirleyicisidir (Bashir, 2021, s. 107).

Yaşanan bu hızlı çevresel değişim ve artan rekabetle başa çıkmanın yolu hızlı ve sürdürülebilir yenilik yapmaktan geçmektedir (Ahmetoğulları & Yücel, 2021; Yücel & Yücel, 2022). Yenilik aynı zamanda hem firmanın mevcut yetkinliklerini iyileştirmesini hem de yeni yetkinlikler geliştirebilmesini kapsamalıdır. Bu durum ise yönetilmesi zor stratejik bir ikilem oluşturmaktadır. Bu paradoksal yaklaşım örgütlerin uzun vadede hayatta kalmasının ve uyum sağlamanın anahtarı olarak görülmektedir (Cantarello vd., 2012).

Örgütlerin karşılaştıkları bu zorluklarla başa çıkması yenilik kapasitesinin özünü oluşturan çalışan yaratıcılığı ve çalışanların çift yönlülüğü ile yakından ilgilidir. Çünkü bu yeni çevresel koşulların bir yansıması olarak çalışanların da çok boyutlu, karmaşık ve hızlı değişen iş süreçlerine eş anlı adapte olabilmesi, bir yandan süreçlere ilişkin taleplere cevap verirken, diğer yandan yeniliğe katkı sağlayabilmesi yani aynı anda çok yönlü yanıt verebilmesi gerekir. Bu gelişmeler çalışan çift yönlülüğü ve çalışan yaratıcılığını son yıllarda önemli hale getirmiştir. Çünkü örgütsel yenilik çalışanların yenilik ve yaratıcılığı ile ilgili olduğu kadar bunun sadece örgütte yer alan araştırma ve geliştirme (Ar-Ge) çalışanları ile gerçekleştirilemeyecek kadar zor ve çok boyutlu bir yapısı olduğu da bilinmektedir. Bu nedendir ki tüm çalışanların mevcut rollerinin yanı sıra örgütsel yeniliğe katkı sağlayacak bir anlayışı ve bu konudaki ikilemlerin iyi yönetimini zorunlu kılmaktadır. Buna bağlı olarak nedenle paradoksal liderlik davranışı günümüz işletmelerinde her açıdan önemi hale gelmektedir.

Bu noktadan hareketle tasarlanan bu çalışmada çalışanların çift yönlülüklerinin ve yaratıcılıklarının paradoksal liderlik davranışından nasıl etkilendiği incelenmektedir. Bu kapsamda öncelikle paradoksal liderlik, çalışan çift yönlülüğü ve çalışan yaratıcılığı kavramları ele alınmakta sonrasında konuyla ilgili araştırma çalışmasına ilişkin yöntem ve bulgulara yer verilmektedir.

## 2. TEORİ VE HİPOTEZLER

### 2.1. Paradoksal Liderlik

Son yıllarda örgütlerde paradokslarla ilgili tartışmalarda artan bir ilgi gözlenmekte ve akademisyenler, insanların işte karşılaştığı artan karmaşıklığın, paradoksların sıradan bir fenomen haline gelmesine neden olduğunu ifade etmektedirler. Gelenen noktada liderlerin, bir yandan lider rolündeki gerilimlerle uğraşırken, diğer yandan paradokslarla başa çıkmada takipçilerini desteklemeleri beklenmektedir (Julmi, 2021, s. 631).

Paradoks, aynı anda var olan ve zaman içinde devam eden çelişkili ancak birbiriyle ilişkili unsurları içerir. Bu tür unsurlar, tek başlarına düşünüldüğünde mantıklı, yan yana getirildiğinde ise mantıksız, tutarsız ve hatta absürt görünebilir (Smith & Lewis, 2011, s. 386). Ayırt edici bir özellik, görünüşte birbirini dışlayan iki varsayım veya koşulun aynı anda mevcudiyetidir. Tek tek ele alındığında, her biri tartışılmaz bir şekilde doğru veya mantıklıdır; birleştirildiğinde, tutarsız ve uyumsuz görünmektedirler (Quinn & Cameron, 1988). Yine de bu ikilemler örgütsel ortamlarda bir arada bulunur ve daha büyük bir sistem içinde sinerjik ve birbiriyle ilişkili olabilir (Cameron & Quinn, 1999).

Genel olarak kesin bir doğru çözüme yaklaşmayı amaçlayan klasik rasyonel karar “ya o/veya bu” düşüncesine göre her şey ya öyle ya da böyledir. Bu nedenle “ya/veya” düşüncesi zıtlıkları içeren paradoksu çözmek yerine onu reddeder. Oysa paradokslarla başa çıkmak için karşıt unsurların yan yana getirilmesi ve “hem o/ve hem de bu” olasılıkları olarak yeniden düşünmek gerekir. Bu düşünce şekli rekabet halindeki taleplerin öğelerinin aynı anda doğru kabul edildiği daha bütünsel bir düşünme moduna ihtiyaç duyar (Julmi, 2021, s. 632).

Zhang vd. (2015)’e göre örgütsel paradokslar makro ve mikro seviyelerde ortaya çıkar. İç ve dış paydaşların çatışan talepleri gibi makro düzeydeki paradokslara karşı mikro düzeydeki paradoksal zorluklar, özellikle insan yönetiminde ortaya çıkar. Örneğin, örgütler amirlerin astlarını kişiliksizleştirmelerini ve böylece onların tek tip davranmasını beklerken, astlar amirlerin kendilerine benzersiz bireyler gibi davranmasını bekler. Kuruluşlar, amirlerin iş süreçlerini ve üretimi kontrol etmelerini beklerken, astlar, görevlerin yerine getirilmesinde takdir yetkisi vermelerini bekler. Bu paradoksal zorluklar, insanları yönetmedeki etkinliği belirler ve yönetim için paradoksal liderlik davranışını önemli hale getirir.

Özellikle son yarım asırda mikro düzeyde ve insan yönetiminde yaşanan paradoksal zorluklardan biriside farklı görevleri ifa eden tüm çalışanlardan işletmenin rekabet ortamında hayatta kalabilmesi için yerine getirdikleri işlerle ilgili yenilik yapmaları veya yenilik fikri üretmelerinin beklenmesi olmuştur. Çünkü yaşanan gelişmeler yeniliğin sadece kapalı bir süreçle, sadece işletme içinde ve belli bir Ar-Ge personelinin sorumluluğunda yapılması düşüncesine dayanan kapalı inovasyon yaklaşımının ne insan kaynağı ve ne de finansal kaynak açısından sürdürülebilir olmadığını ortaya çıkarmıştır (Yücel & Yücel, 2021). Yenilik yapmak için gerekli olan sürelerin giderek kısalmasına rağmen yenilik için gerekli olan kaynak ihtiyacının giderek artması işletmeleri kapalı inovasyon anlayışından açık inovasyona yöneltmiş bu noktada işletmenin iç kaynağı olarak tüm çalışanlarının bu sürece katkı sağlaması önemli hale gelmiştir. Bu nedenle ortaya çıkan bu beklenti çalışanları kendi görevlerini yapmanın yanı sıra yenilik de yapmaya zorlar hale gelmiştir.

Zıt gibi görünen bu durum aslında paradoksal bakış açısı ile “hem o hem de o” anlayışı ile ele alındığında hem çalışanın tatminine hem de örgütsel hedeflere katkı sağlayacak bir amaca hizmet eder. Bu nedenle özellikle günümüzde rekabet anahtarı olarak kabul edilen örgütsel yeniliğin sağlanmasında çok sayıda ikilemin olduğu dikkate alındığında paradoksal liderlik önemli hale gelmektedir.

Paradoksal liderliği örgütsel yönetimdeki çelişkilere karşı gösterilen dinamik ve sinerjik bir yaklaşım olarak tanımlayan Zhang vd. (2015)’e göre paradoksal lider davranışı beş boyuttan oluşmaktadır, s. (1) benmerkezçiliği diğer merkezlilik ile birleştirmek; (2) hem mesafeyi hem de yakınlığı korumak; (3) bireyselleştirmeye izin verirken astlara eşit davranmak; (4) esnekliğe izin verirken iş gerekliliklerini zorlamak; ve (5) özerkliğe izin verirken karar kontrolünü sürdürmek.

Tüm bu boyutlar paradoksal liderliğin olumlu yönüne işaret etmektedir. Paradoksal davranışlarda bulunan ve takipçilerini memnun etmeyi başaran liderler, en çok bütünleştirici ortamlarda takdir edilir. Günümüzde araştırmacılar hala liderlerin ne zaman hangi boyutun hangi kısmına vurgu yapması gerektiğini anlamaya çalışmaktadırlar (Bashir, 2021, s. 108-109).

Alfes ve Langner (2017) paradoksal liderliği görünüşte rekabet eden, ancak birbiriyle ilişkili, aynı anda ve zaman içinde rakip takipçi taleplerini karşılamak için kullanılan liderlik davranışları olarak tanımlamaktadır. Yazarlara göre spesifik olarak hem katılımcı hem de yönlendirici davranışlar sergileyen liderler paradoksal liderler olarak sınıflandırılmıştır. Katılımcı davranış, ortak karar vermeyi, başkalarıyla bilgi paylaşımını, çalışanlara sorumluluk vermeyi ve çalışmalarında özerklik ve esneklik sağlamayı içerir. Katılımcı davranışlar çevresel belirsizliklerle başa çıkmaya yardımcı olup, öngörülemeyen iş kesintilerinde esnek kalmak için yeterli özgürlüğe izin verirken,

yalnızca bu tür bir liderliğe güvenmek, çalışanlar için rol belirsizliği ve yapılandırılmamış bir çalışma ortamı doğurabilir. Bu nedenle, paradoksal liderliğin diğer kutbunda, yön vermeyi ve belirli kilometre taşlarını izlemeyi içeren yönlendirici liderlik davranışları yer almaktadır.

## 2.2. Çalışan Çift Yönlülüğü

Çift yönlülük literatürü ve özellikle ampirik çalışmalar, örgütsel çift yönlülüğe odaklanmaktadır (Junni vd., 2013). Örgütsel çift yönlülük, karmaşık ve değişken bir rekabet ortamına uyum sağlamak için dinamik bir yetenek olarak görülmektedir ve kuruluşların tamamlayıcı ancak çelişkili keşif ve sömürü hedeflerini takip etmesi gerektiği varsayımına dayanmaktadır. Sömürü, kuruluşların temel yetkinlikleri geliştirmesine ve genişletmesine izin verirken, keşif, yeni fırsatlar ve kaynaklar arayışı yoluyla büyüme ve adaptasyona izin verir. Mevcut kaynakların ve yetkinliklerin kullanılmasına tekil bir odaklanma, atalet ve durgunluk riskini taşıırken, araştırmaya odaklanma, buluşların anlamlı bir şekilde sömürülmesini engeller (Papachroni & Heracleous, 2020, s. 1-2). Bu nedenle örgütsel çift yönlülük, örgütlerin mevcut zihinsel modelleri, normları ve politikaları içinde ortaya çıkan sömürücü faaliyetler ile mevcut modelleri değiştirmeyi ve örgütsel rutinleri kökten etkilemeyi amaçlayan keşif faaliyetlerinden oluşur (March, 1991).

Buna karşı bireysel çift yönlülüğü yönetici düzeyinde ele alan Mom vd. (2009, s. 812), çift yönlülüğü yöneticinin belirli bir süre içinde gerçekleştirdiği keşif ve sömürüyle (kullanmayla) ilgili faaliyetleri birleştirmeye yönelik davranışsal yönelimi olarak tanımlamıştır. Çalışmaya göre yönetici düzeyinde keşif, esneklik, yeni pazar olanaklarının geliştirilmesi, güçlü yenileme ve yeni becerilerin kazanılması gibi faaliyetleri ifade ederken yönetsel sömürü, eş zamanlı yürütülen verimliliğe, kısa vadeli hedeflere ve mevcut bilgilere dayanan rutin süreçlere odaklanan faaliyetleri kapsar.

Bireysel düzeyde çift yönlülüğü ele alan Gibson ve Birkinshaw (2004), çift yönlü davranışın, inisiyatif alma ve kişinin uzmanlık alanı dışındaki fırsatları tanıma, iş birliği arayışı, birden fazla rol üstlenme yeteneği ve potansiyel sinerjileri belirleme yeteneği ile karakterize edildiğini öne sürmektedir. Bireysel düzeydeki çift yönlülük bireyin karşıt görevlerle meşgul olma ve bunlar arasında geçiş yapma kapasitesini ifade eder (Bledow vd., 2009; Smith & Tushman, 2005).

Bireysel çift yönlülüğü çalışan düzeyinde ele alan Rosing ve Zacher (2017, s. 695–696) yönetici olmayan çalışan çift yönlülüğünü bir görevi başarmak için alternatif yollar arama ve hatalardan öğrenme gibi deneyimle ilgili keşifsel davranışlar ile önceki deneyime güvenme, bir şeyleri eyleme geçirme ve iyi öğrenilen eylemleri aşamalı olarak iyileştirme gibi sömürü faaliyetlerinin bütünü olarak tanımlamıştır.

Çalışan düzeyinde çift yönlülükte keşif faaliyetleri, yeni fikir üretme ve uygulama, rekabetçi çözümler arama ve yenilikçi düşünme gibi davranışlardan oluşur. Bu nedendir ki hem araştırmacılar hem de yöneticiler, mevcut olanlardan yararlanırken aynı anda yeni bilgi alanlarını keşfetmeyi içeren çok yönlü öğrenmeyi nasıl sürdürebilecekleri ile giderek daha fazla ilgilenmektedirler (Kang & Snel, 2009).

Sömürü genellikle kısa zamanda başarılı sonuç verir ve bu da sömürüyü güçlendirir, ancak risk almayı ve keşif için gereken geniş araştırmayı dışlar. Buna karşı keşif, sömürünün merkezinde yer alan güvenilirlik ve verimliliğe odaklanmayı bir kenara iterek, genellikle yeni fikirlerle ilişkili başarısızlık riskine yol açar. Yine de, bu tür kendi kendini pekiştiren mekanizmaların bireysel davranışlarda oluşup oluşmadığını inceleyen duygusal, bilişsel ve davranışsal tepkileri araştıran deneysel çalışma neredeyse yok denecek kadar azdır (Klonek vd., 2021, s. 44).

Keşif faaliyetleri firma için faydalı olmakla birlikte, aynı zamanda maliyetli ve riskli çabaları içerir. Buna karşılık, sömürücü faaliyetler, verimlilik ve etkinlik açısından iyileştirmeler yapmak için mevcut bilgi kaynaklarından yararlanmaktan ibaret olduğundan bu tür faaliyetler daha az önemli gibi görünse de, çalışanlar bu sayede yapacakları iyileştirmelerle verimliliği, müşteri memnuniyetini ve firma performansını artırabileceği için sürekli iyileştirme yapması gereken firmalar için kritik öneme sahiptir (Gibson & Birkinshaw, 2004). Bu çerçevede hem keşif hem de sömürü açısından birlikte ele alındığında, bireysel çok yönlülüğün bireysel keşif ve sömürüyü birleştiren kendi kendini düzenleyen bir faaliyet olarak kavramsallaştırıldığı söylenebilir (Mu vd., 2020, s. 354).

Keşif ve sömürü faaliyetlerini gerçekleştirme arasındaki gerilimleri uzlaştırmak için bazı dengeleme veya ayırma mekanizmaları gereklidir. Firmalar, bu faaliyetleri farklı iş birimlerine tahsis ederek aynı anda keşif ve sömürüyü sürdürme potansiyeline sahipken, bireyler keşif ve sömürü faaliyetleri arasında geçiş yaparken zamansal ayrılığa ihtiyaç duyar. Aslında bireysel düzeyde keşif ve sömürü, insan dikkatinin farklı biçimlerini içerir ve çoğu kez aynı anda takip edilemez (Klonek vd., 2021, s. 43).

Yenilik süreçleri gerilimleri, paradoksları ve çelişkileri içerdiğinden bireysel çift yönlülüğün başarılı bir şekilde yürütülmesi, çelişkili gereksinimlerin ve paradoksal gerilimlerin entegrasyonunu içerir (Miron-Spektor vd., 2011; Bledow vd., 2009; Benner & Tushman, 2003).

Bu nedenledir ki kendi içerisinde keşif ve sömürü olarak paradoksal boyutları içeren çalışan çift yönlülüğü bu boyutların etkin yönetiminde paradoksal liderlik davranışından olumlu etkilenir. Paradoksal liderlikle desteklenen çalışanların karşılaşılabilecekleri zıtlıklarla daha kolay başa çıkabilmeleri mümkün olur. Bu açıdan paradoksal liderlik davranışı çalışan çift yönlülüğünü destekler.

**H1a:** Paradoksal liderlik davranışı çalışan çift yönlülüğünü pozitif etkiler.

### 2.3. Çalışan Yaratıcılığı

Çalışan yaratıcılığı üzerine yapılan örgütsel davranış araştırmaları, ancak son zamanlarda önemli ve nispeten ihmal edilmiş bir bilimsel araştırma alanı olarak ortaya çıkmıştır. Son on yılda, araştırmacılar yaratıcılığın işyerinde nasıl teşvik edilebileceğini ve neden bazen bu kadar nadir görüldüğünü anlamaya çalıştıkça, yaratıcılığa olan ilgide artmıştır. Bu çalışmaların çoğu, yaratıcılığı kolaylaştıran veya engelleyen bağlamsal veya organizasyonel faktörleri incelemiştir. Çalışan yaratıcılığını etkileyen temel faktörlerden biri de liderliktir. Önceki çalışmalar, belirli liderlik davranışlarının yaratıcılığı desteklemede veya bastırmada oynadığı rolü incelemiş olsa da bu davranışların köklerini saptamak için çok az teori geliştirilmiştir (Zhou & George, 2003, s. 545-546).

Amabile (1988) bireysel yaratıcılığı, sosyal bir sistemde çalışan bireyler tarafından değerli ve faydalı bir ürün, hizmet, fikir, prosedür veya süreç yaratılması olarak tanımlamıştır. Öte yandan, bir bireyin yeni fikrinin bir organizasyonda başarılı bir şekilde uygulanması, organizasyonel yenilik olarak kabul edilir. Çalışan yaratıcılığı, firma yeniliğinin ön koşullarından biri olarak kabul edilir ve genellikle maliyetli ve riskli olmasına rağmen, yeniliğin rekabet avantajlarını ve firma performansını arttırdığı bulunmuştur (Hon & Lui, 2016, s. 862-863).

Genel olarak yeni ve faydalı fikirlerin veya çözümlerin üretilmesi olarak tanımlanan işyerinde yaratıcılık için hem yenilik hem de kullanılabilirlik, bir fikrin veya çözümün yaratıcı olarak değerlendirilmesi için gerekli koşullardır. Bir fikrin yaratıcı olarak kabul edilebilmesinde bir miktar yenilik veya özgünlük unsuru içermesi beklenirken yaratıcılık için yenilik tek başına yeterli değildir, fikirlerin yaratıcı olarak kabul edilebilmesi için faydalı da olması gerekir (Zhou & George, 2003, s. 547).

Anderson vd. (2014) yaratıcılık ve yeniliği, işyerinde yeni ve iyileştirilmiş yollar sunma sürecinin iki sürekli aşaması olarak ele almakta, yenilik ve yaratıcılığın bütünleşik yapılar olduğunu savunmaktadırlar. Bu açıdan ilişkili yapılar olan yaratıcılık ve yenilik birbirinden ayrılmamalı, bunun yerine organizasyonel yenilikçilik için birleştirilmelidir.

Boden (1998)'e göre, yeni fikirler üretmenin farklı yollarını içeren üç ana yaratıcılık türü vardır:

- Tanıdık fikirlerin yeni kombinasyonlarını içeren “kombinasyonel” yaratıcılık.
- Yapılandırılmış kavramların keşfedilmesi yoluyla yeni fikirlerin üretilmesini içeren “keşif” yaratıcılığı.
- Yeni yapıların üretilmesi için yapının bazı boyutlarının dönüştürülmesini içeren “dönüşümsel” yaratıcılık.

Yaratıcılık ve etkileri dikkate alındığında birbiriyle ilişkili dört önemli boyut söz konusudur. Bunlar; (1) merak ve açıklık gibi kişisel özellikler, (2) sorunu veya fırsatları doğru bir şekilde tanımlamayı sağlayan yaratıcı süreçler, (3) müşterilerin, bağışçıların, nihai kullanıcıların ihtiyaçları gibi elde edilecek sonuçlar veya ürünler, (4) bireysel, grup ve kurumsal yaratıcılığı teşvik eden iş yeri gibi içinde bulunulan bağlam, ortam veya iklim (Rhodes, 1961). Yaratıcılıkla ilgili çalışmaların da bu dört ekseninde ilerlediği görülmektedir.

Yaratıcılığın tür, özellik ve etkileri bir arada değerlendirildiğinde yaratıcılığın yapısı itibari ile çok çeşitli boyut ve özellikleri içeren karmaşık bir yapıya sahip olduğu görülmektedir.

Crossan ve Apaydın (2010) yeniliğin üç temel belirleyicisinin liderlik, yönetsel kaldıraçlar ve iş süreçleri olduğunu ileri sürmektedir. Bireysel yaratıcılık düzeyinde yapılan araştırmalar, Hon ve Lu (2015)'te olduğu gibi bilişsel ve kişisel özelliklere odaklandığı gibi Shalley vd. (2004)'te olduğu gibi iş karmaşıklığı, iş ortamı, işteki ilişkiler ve liderlik gibi bağlam özelliklerinin bireysel yaratıcılığa ve yeniliğe etkilerine de odaklanmaktadır. Ancak Tierney vd. (1999) son yıllarda yapılan çalışmaların önemli bir kesiminin bağlam odaklı çalışmalardan oluştuğunu ve liderliğin ele alınan önemli kavramlar arasında yer aldığını ifade etmektedir.

Denetleyici ve destekleyici davranışlar bireysel yaratıcılığı kolaylaştırır (Gilson & Shalley, 2004). Yaratıcılık için yönetici desteği, bir yöneticinin astlarına yaratıcılıkla ilgili geri bildirim sunması gibi destekleyici davranışlarda bulunma derecesini ifade eder (Hon vd., 2013). Ancak yöneticiler yaratıcılığı desteklemediğinde, yaratıcılıkla ilişkili risk veya başarısızlık artar. Bu nedenle, çalışanlar mevcut yönetim uygulamalarına meydan okuyarak risk almak konusunda isteksiz davranırlar (Zhou & George, 2001). Yaratıcılık riskli bir davranış olduğundan organizasyon kültürü risk almayı engelliyor ve kaynakları alkoyuyorsa, yaratıcılık azalacaktır (Rasulzada, 2007, s. 65). Bu nedenle yöneticilerin yeniliği teşvik etmek için çalışanların yaratıcılığı önündeki engelleri aşmaları için gerekli sosyal, duygusal ve teknik desteği sağlamaları önemlidir.

Örneğin öğrenme kültürünü beslemek için öğrenen organizasyonlar geliştirmeye çaba sarf edilmelidir. Öğrenen organizasyon, ekip çalışması, işbirliği, yaratıcılık ve bilgi süreçlerinin kolektif bir anlam ve değere sahip olacağı şekilde yapılandırıldığı bir ortam olarak tanımlanabilir. Tüm bu eylemler, yönetimin çalışanlar arasında yaratıcılığı teşvik etmesini sağlar (Jain & Jain, 2016).

Liderler yaratıcılığın engellenmek yerine desteklendiği uygun bir çalışma ortamı oluşturarak çalışanların yaratıcılığı üzerinde doğrudan veya dolaylı etkiler uygulayabilirler. Araştırmalar, denetim ve liderlik davranışlarının işyerinde yaratıcılık üzerinde önemli bir etkisi olduğunu ortaya koymaktadır. Destekleyici yöneticiler, bireyleri statükoya meydan okumaya teşvik eder, içsel motivasyonu artıran, organizasyon içinde kazan-kazan durumları için çalışan, katı prosedürleri ortadan kaldıran ve istenen davranışı modelleyerek çalışanların projelerine bağlı kalmasına yardımcı olan bir ortam yaratır (Jain & Jain, 2016, s. 296).

Ancak yaratıcı fikirlerin uygulanması (yani yenilik süreçleri) hem katılımcı hem de yönlendirici davranışlarla desteklenmesi gereken süreçlerdir. Bu nedenle paradoksal liderliğe ihtiyaç gösterirler. Katılımcı davranış boyutu, ortak karar verme, başkalarıyla bilgi paylaşımı, çalışanlara sorumluluk verme ve çalışmalarında özerklik ve esneklik sağlamayı destekleyerek çalışanların çevresel belirsizliklerle başa çıkmasına yardımcı olur. Bunun yanında yönlendirici liderlik, çalışanların rol belirsizliği yaşamalarını engellemek için onları yönlendirme ve iş gereklerine zorlayarak belirli aşamaları izlemelerine yardımcı olacaktır (Alfes & Langner, 2017).

Bu açıdan paradoksal liderlik davranışı ile desteklenen çalışanların doğası gereği ikilemler içeren yaratıcılık sürecinde bu ikilemleri aşmaları ve yönetmeleri daha kolay olacağından yaratıcılıkları artar. Yapılan çalışmalar paradoksal liderlik davranışının çalışan yaratıcılığı ve yeniliğini desteklediğini göstermektedir (Kauppila & Tempelaar, 2016; Zacher vd., 2016; Yang vd., 2021).

**H2a:** Paradoksal liderlik davranışı çalışan yaratıcılığını pozitif etkiler.

Jain ve Jain (2016) genel olarak çalışan yaratıcılığının i) kişilik özellikleri ve öz yeterlilik, (ii) bilişsel özellikler ve (iii) motivasyonel yönleri içeren üç bireysel özellik ile (i) denetim ve liderlik davranışı, (ii) iş arkadaşlarının davranışı, (iii) iş bağlamı ve (iv) sosyal ağlardan oluşan dört örgütsel iklim ve bağlamı içeren iki ana boyuttan etkilendiğini savunmaktadır.

Yaratıcılık kombinasyonel yaratıcılıkta olduğu gibi tanıdık fikirlerin yeni kombinasyonlarını oluşturmaya çalışırken sömürüye odaklanırken, yapılandırılmış keşfedilmesi yoluyla yeni fikirlerin üretilmesini içeren keşif yaratıcılığında keşif'e odaklanır. Buna karşı yeni yapıların üretilebilmesi için mevcut yapıların bazı boyutlarının dönüştürülmesini içeren dönüşümsel yaratıcılıkta keşif ve sömürünün eş anlı kullanımı gerektirir.

Bireysel keşif, görevleri yapmanın ve hatalardan öğrenmenin farklı yollarına odaklanır. Keşfederken bireyler normal görevlerden sapacaktır. Sömüren bireyler önceki deneyimlerine güvenecek ve mevcut görevleri yerine getirirken verimlilik bulmaya odaklanacaktır (Rosing vd., 2011).

Bu nedenle yaratıcılık doğası gereği keşif ve sömürü boyutlarını içerdiğinden bu boyutlar arasında hızlı geçiş yapabilen veya çift yönlü hareket edebilen çalışanların yaratıcılığı daha yüksek olacaktır. Bu açıdan çalışan yaratıcılığının çalışan çift yönlülüğünden olumlu yönde etkilenmesi beklenir.

**H3a:** Çalışan çift yönlülüğü çalışan yaratıcılığını pozitif etkiler.

### 3. MATERYAL VE METOD

#### 3.1. Araştırmanın Modeli

Bu çalışmada çalışan yaratıcılığı ve çalışan çift yönlülüğüne etkileri açısından paradoksal liderlik ele alınmaktadır. Çalışma kapsamında ele alınan araştırma modeli ve hipotezler Şekil 1'de görülmektedir.

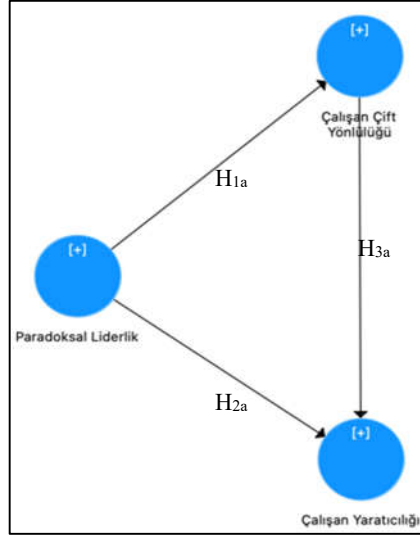

Şekil 1. Araştırma modeli ve hipotezler

### 3.2. Araştırmanın Evreni ve Örneklemi

Veri toplama yöntemi olarak anket yönteminden yararlanılan çalışmada Doğu Marmara bölgesinde yer alan üretim işletmelerdeki her kademe çalışanından oluşan 407 katılımcılı örneklemeye ulaşılmıştır.

Elde edilen örnek büyüklüğü çalışma kapsamında ölçümü yapılan serbest parametre sayısı dikkate alındığında parametre sayısının yaklaşık 10 katına karşı gelmektedir. Bu durum örnek büyüklüğünün serbest parametre sayısının minimum 5 ile 10 katına kadar olması gerektiğine ilişkin tespitleri karşılamaktadır (Tanaka, 1987; Jöreskog & Sörbom, 1996; Muthén & Muthén, 2002).

### 3.3. Veri Toplama Aracı ve Değişken Ölçümü

Çalışma kapsamında ele alınan değişkenlerin ölçümünde daha önce geliştirilmiş ve farklı çalışmalarda kullanılan ölçekler Türkçe'ye uyarlanarak kullanılmıştır. Bu amaçla katılımcıların paradoksal liderlik algılarını ölçmek için Zhang vd. (2015) geliştirdiği paradoksal liderlik davranışı ölçeğinden yararlanılmıştır. Beş alt boyuttan ve 22 maddeden oluşan ölçek altılı Likert tipi ölçekle ölçülmüştür. Daha önce Akça ve Tuna (2019) tarafından turizm sektörü örnekleminde Türkçe'ye uyarlanan ölçeğin geçerli ve güvenilir olduğu gözlenmiştir.

Çalışan çift yönlülüğünün ölçümünde Birkinshaw ve Gibson (2004) tarafından geliştirilen ve Zhang vd. (2019) tarafından kullanılan bireysel çift yönlülük ölçeğinden yararlanılmıştır. Farklı çalışmalarda kullanılmış olan ölçek 4 sorudan oluşmaktadır. Ölçek maddeleri altılı Likert ölçekle ölçülmüştür.

Çalışan yaratıcılığının ölçümünde ise Ganesan ve Weitz (1996) tarafından geliştirilen ölçekten yararlanılmıştır. Beş maddeden oluşan ölçek altılı Likert ölçekle ölçülmüştür.

Çalışmada kullanılan altılı Likert ölçek sayesinde değişken ifadeleri 1 ile 6 puan arasında "1=Kesinlikle Katılmıyorum; 2=Katılmıyorum; 3=Kısmen Katılmıyorum; 4=Kısmen Katılıyorum; 5=Katılıyorum; 6=Kesinlikle Katılıyorum" şeklinde ölçülmüştür.

### 3.4. Verilerin Analizi

Çalışmada paradoksal liderlik çalışan çift yönlülüğü ve çalışan yaratıcılığı arasındaki ilişkiler kısmi en küçük kareli yapısal eşitlik analizi yöntemi ile incelenmektedir. Analizlerde Smart PLS programı kullanılmıştır.

## 4. BULGULAR

### 4.1. Demografik Bulgular

Katılımcıların demografik değişkenlere verdikleri yanıtlar üzerinden temel demografik değişkenliğe ilişkin yapılan analiz sonuçlarına göre çalışmaya katılanların %36,32'si kadın, %63,68'i erkek katılımcılardan oluşmaktadır. Katılımcıların yaşları 20 ile 60 arasında değişim göstermekte ve %74,94'ü 20-39 yaş aralığında, %25,06'sı 40-60 yaş aralığında yer almaktadır. Katılımcıların % 54,15'i 1-5 yıl arası deneyime sahipken %24,94'ü 6-10 yıl arasında, % 20,91'i 11 yıl ve üzerinde deneyimlidir. Katılımcıların eğitim durumları incelendiğinde ise %36,08'i ön lisans

ve altı, %54,12'si lisans, %9,8'i lisansüstü eğitime sahiptir. Demografik değişkenlere ilişkin detaylı bulgular Tablo 1'de görülmektedir.

**Tablo 1.**  
*Demografik Bulgular*

Cinsiyet	Frekans	Yüzde	Eğitim	Frekans	Yüzde
Kadın	146	36,32	Önlisans ve Altı	140	36,08
Erkek	256	63,68	Lisans	210	54,12
<b>Toplam</b>	<b>402</b>	<b>100</b>	Lisansüstü	38	9,79
			<b>Toplam</b>	<b>388</b>	<b>100</b>

Yaş	Frekans	Yüzde	Deneyim	Frekans	Yüzde
20-25	77	19,49	1-3 Yıl	155	39,04
26-30	92	23,29	4-6 Yıl	83	20,91
31-35	81	20,51	7-9 Yıl	55	13,85
36-40	56	14,18	10-12 Yıl	43	10,83
41-45	46	11,65	13-15 Yıl	20	5,04
46-50	22	5,57	16-20 Yıl	19	4,79
51-üstü	21	5,32	21 Yıl ve üstü	22	5,54
<b>Toplam</b>	<b>395</b>	<b>100</b>	<b>Toplam</b>	<b>397</b>	<b>100</b>

Çalışan Sayısı	Frekans	Yüzde	Ar-Ge Personeli	Frekans	Yüzde
10 Kişi altı	26	7,07	Yok	47	13,17
10-29 arası	121	32,88	1-4 arası	151	42,30
30-49 arası	47	12,77	5-9 arası	56	15,69
50-149 arası	82	22,28	10-29 arası	57	15,97
150-249 arası	23	6,25	30-50 arası	15	4,20
250 ve üstü	95	25,82	50 ve üstü	31	8,68
<b>Toplam</b>	<b>368</b>	<b>100</b>	<b>Toplam</b>	<b>357</b>	<b>100</b>

Araştırma örneklemini açısından diğer önemli bir bulgu ise çalışmanın örneklemini oluşturan firmalarda çalışan sayıları üzerinden yapılan sınıflandırmada 10 kişi altı çalışanın yer aldığı mikro ölçekli işletme grubundaki işletmelerin çalışma örneklemindeki payının %7,07, 10-49 arası çalışana sahip küçük işletmelerin %45,65, 50-249 arası çalışana sahip orta büyüklükteki işletmelerin %28,53 ve büyük işletmelerin de %25,82 oranında olduğu görülmektedir. Bu durum farklı büyüklükteki tüm işletme türlerinin örnekleme temsil edildiğini göstermektedir. Bulgulara göre ayrıca örnekleme yer alan işletmelerin %13,17'sinin Ar-Ge çalışanın olmadığı, %57,98'inin 1-9 arası Ar-Ge çalışana sahip olduğu, %28,85'lik kısmının ise 10'dan fazla Ar-Ge çalışana sahip olduğu gözlenmektedir. Bu durum özellikle Ar-Ge süreçleri açısından önemi daha da artan çalışan yaratıcılığı ve çalışan çift yönlülüğünün etkilerinin örnekleme üzerinde gözlenmesi açısından da örnekleme çeşitliliği ve geçerliliğine işaret etmektedir.

#### 4.2. Geçerlik ve Güvenirlik Analizleri

Değişkenlere ilişkin geçerlik ve güvenilirlik analizleri için faktör ve güvenilirlik analizlerinden yararlanılmıştır. Faktör analizinde ölçeklerin faktör yapısının literatürde yer aldığı şekildeki faktör yapısını sergileyip sergilemediklerinin örnekleme açısından teyit edilebilmesi amacı ile doğrulayıcı faktör analizi uygulanmıştır. Yapılan analizlerde tüm ölçek ve ölçeklere ait ifadelerin istatistiksel olarak anlamlı ve yüksek yüklenme değerleri ile ilgili oldukları faktörlere yüklendikleri gözlenmektedir. Tablo 2'de yer alan ayrıntılı faktör ve güvenilirlik analizi sonuçlarına göre faktör yük değerleri ve geçerliklerinin kabul edilebilir sınırların üstünde olduğu görülmektedir. Paradoksal liderlik davranışına ait beş alt boyuttan oluşan faktör yapısının literatüre uygun şekilde deneysel bulgularda da ortaya çıktığı gözlenmektedir. Elde edilen sonuçlar değişkeni oluşturan 22 maddeyi de içerecek şekilde değişkenin Türkiye örneklemini açısından geçerliliğine işaret etmektedir. Bu sonuçlar Akça ve Tuna (2019)'da bazı ifadelerin dışarıda bırakılarak ulaşılan çalışma sonuçlarını destekler niteliktedir.



**Tablo 2.**  
*Faktör Yükleri ve Güvenilirlik Analizi Sonuçları*

	PL-B1	PL-B2	PL-B3	PL-B4	PL-B5	ÇY	ÇÇY	Cronbach's Alpha	rho_A	Composite Reliability	Average Variance Extracted (AVE)
PL-S01	0.821							0.823	0.830	0.876	0.586
PL-S02	0.827										
PL-S03	0.743										
PL-S04	0.717										
PL-S05	0.712										
PL-S06		0.621						0.745	0.758	0.831	0.498
PL-S07		0.600									
PL-S08		0.754									
PL-S09		0.774									
PL-S10		0.762									
PL-S11			0.786					0.783	0.794	0.860	0.607
PL-S12			0.818								
PL-S13			0.686								
PL-S14			0.818								
PL-S15				0.723				0.716	0.717	0.825	0.541
PL-S16				0.764							
PL-S17				0.760							
PL-S18				0.691							
PL-S19					0.711			0.793	0.798	0.866	0.618
PL-S20					0.772						
PL-S21					0.822						
PL-S22					0.833						
ÇY-S1						0.758		0.781	0.797	0.850	0.533
ÇY-S2						0.801					
ÇY-S3						0.636					
ÇY-S4						0.701					
ÇY-S5						0.744					
ÇÇY-S1							0.781	0.784	0.789	0.861	0.608
ÇÇY-S2							0.819				
ÇÇY-S3							0.809				
ÇÇY-S4							0.704				
PL-B1:	Bireyselleştirmeye izin verirken astlara eşit davranmak										
PL-B2:	Ben merkezliliği başkaları merkezlilik ile birleştirmek										
PL-B3:	Özerkliğe izin verirken karar kontrolünü elinde tutmak										
PL-B4:	Esnekliğe izin verirken iş gereklerini uygulamak										
PL-B5:	Çalışanlarla hem mesafeyi hem de yakınlığı korumak										
ÇY:	Çalışan Yaratıcılığı										
ÇÇY:	Çalışan Çift Yönlülüğü										
Not:	Tüm Değerler 0,001 düzeyinde anlamlıdır.										

Tablo 2 incelendiğinde değişkenlere ilişkin standardize faktör yüklerinin en az %60 ve büyük bir çoğunluğunun da %70'in üzerinde olduğu gözlenmektedir. Ayrıca paradoksal liderlik davranışını oluşturan alt boyutlar da ilgili oldukları paradoksal liderlik davranışı faktörüne en az %72,9 ve üzerinde yük katsayıları ile yüklenmektedir. Bunun yanında tüm değişkenlerin güvenilirlik değerlerinin %70 ve üzerinde olduğu ve açıklanan ortalama varyans değerlerinin de beklenen değer olan %50 ve üzerinde sonuçlar verdiği görülmektedir. Elde edilen bu bulgulardan Cronbach Alfa değerlerinin 0,70'in üstünde olması ölçüm aracında yer alan değişkenlerin kabul edilebilir ve yüksek iç tutarlılık güvenilirliğine sahip olduğunu göstermektedir. Benzer şekilde birleşik güvenilirlik (CR) değerlerinin %80 ve üzerinde, rho\_A değerlerinin de 0,70'in üzerinde sonuçlar vermesi de değişkenlerin yapısal güvenilirliğin sağlandığına işaret etmektedir (Fornell & Larcker, 1981). Değişkenlerin geçerliklerinin değerlendirilmesi için açıklanan ortalama varyans (AVE) ve Fornell ve Larcker kriter değerleri incelendiğinde AVE değerlerinin beklenen değer olan 0,50 üzerinde olması ve Tablo 3'te yer alan Fornell ve Larcker kriter değerlerinde değişkenlerin diğer değişkenlerle olan korelasyonlarının değişkenlerin AVE değerlerinin karekökünden küçük olması dolayısıyla ayrışma geçerliğinin de sağlandığı görülmektedir (Fornell & Larcker, 1981; Hair vd., 2010; Chiang & Hsieh, 2012)

Tablo 3.

Fornell ve Larcker Kriter Değerleri

	PL-B2	PL-B1	PL-B4	PL-B5	PL-B3	ÇY	ÇÇY
PL-B2	0.706						
PL-B1	0.660	0.766					
PL-B4	0.582	0.468	0.735				
PL-B5	0.601	0.587	0.487	0.786			
PL-B3	0.601	0.567	0.524	0.567	0.779		
ÇY	0.355	0.412	0.206	0.343	0.303	0.730	
ÇÇY	0.303	0.354	0.203	0.264	0.241	0.622	0.780

**PL-B1:** Bireyselleştirmeye izin verirken astlara eşit davranmak

**PL-B2:** Ben merkezliliği başkaları merkezlilik ile birleştirmek

**PL-B3:** Özerkliğe izin verirken karar kontrolünü elinde tutmak

**PL-B4:** Esnekliğe izin verirken iş gereklerini uygulamak

**PL-B5:** Çalışanlarla hem mesafeyi hem de yakınlığı korumak

**ÇY:** Çalışan Yaratıcılığı

**ÇÇY:** Çalışan Çift Yönlülüğü

Geçerlik ve güvenilirlik analizi sonuçları ölçüm aracıda yer alan ve literatürden Türkçe'ye uyarlanarak kullanılan değişkenlerin geçerli ve güvenilir olduklarını dolayısıyla değişkenler arası ilişkileri esas alan ileri düzey analizlerin yapılabileceğini ortaya koymaktadır.

#### 4.3. Değişkenler Arası İlişkilerin Analizi

Çalışma kapsamında değişkenler arasındaki ilişkilerin incelenmesinde kısmi en küçük kareli yapısal eşitlik analizi yönteminden yararlanılmıştır. Analiz sonucunda elde edilen bulgular Şekil 2'de görülmektedir. İstatistiksel olarak en az %1 düzeyinde anlamlı olduğu gözlenen standardize edilmiş sonuçlar incelendiğinde çalışanların paradoksal liderlik davranışının çalışanların çift yönlülüğünü ve çalışan yaratıcılığını istatistiksel olarak anlamlı şekilde pozitif yönde etkilediğini göstermektedir. Benzer şekilde çalışan çift yönlülüğü de çalışan yaratıcılığı üzerinde pozitif ve anlamlı bir etkiye sahiptir.

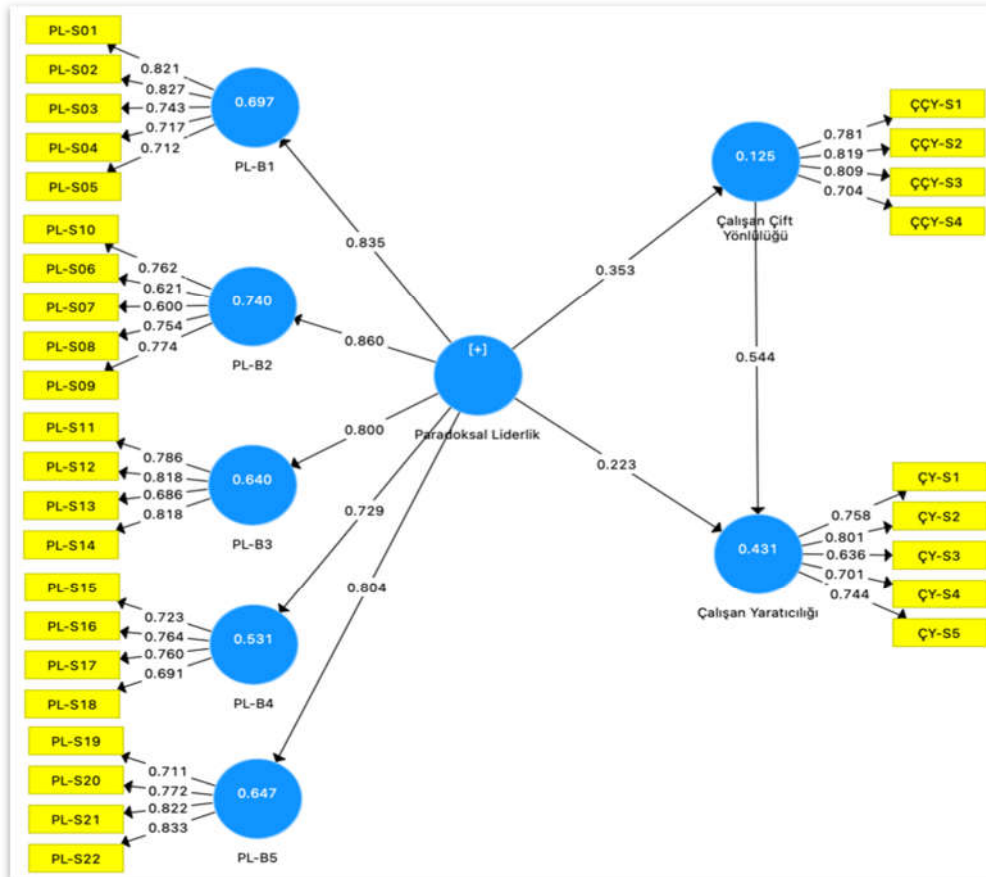

Şekil 2. Değişkenler arası yol analizi sonuçları

Paradoksal liderlik davranışı çalışanların çift yönlülüğünü 0,353 standart etki düzeyinde ve istatistiksel olarak 0,001 seviyesinde anlamlı şekilde etkilerken, çalışan yaratıcılığı üzerinde 0,223 (0,001) standart etkiye sahiptir. Çalışan çift yönlülüğü ile çalışan yaratıcılığı arasındaki ilişki ise 0,544 standart etki düzeyinde ve 0.001 anlamlılık seviyesinde pozitif bir ilişki sergilemektedir. Elde edilen sonuçlara göre araştırmanın H1a, H2a ve H3a hipotezleri kabul edilmektedir.

Bu doğrudan etkilerinin yanı sıra paradoksal liderlik davranışı çalışan çift yönlülüğü üzerindeki pozitif etkisi nedeni ile çalışan yaratıcılığı üzerinde (0,192) standart etki düzeyinde anlamlı (0,001) dolaylı bir pozitif etkiye de sahiptir.

Değişkenlerin açıklanan varyansları incelendiğinde paradoksal liderlik ve çalışan çift yönlülüğü arasındaki ilişkide %12,5'lik anlamlı bir R<sup>2</sup> değerinin olduğu dolayısıyla paradoksal liderlik davranışının çalışan çift yönlülüğünün önemli bir açıklayıcısı olduğunu görülmektedir. Benzer şekilde paradoksal liderlik davranışı ve çalışan çift yönlülüğü ile çalışan yaratıcılığı arasındaki ilişkiler dikkate alındığında paradoksal liderlik davranışı ve çalışan çift yönlülüğünün çalışan yaratıcılığının %43,1'lik anlamlı R<sup>2</sup> değeri ile önemli bir kısmını açıkladığı dikkat çekmektedir. Analiz bulguları ayrıca paradoksal liderliğe ait alt boyutlarda da açıklanan varyansın %53,1 ve üzerinde olduğunu göstermektedir.

Paradoksal liderlik davranışının çalışan çift yönlülüğü üzerinden gözlenen dolaylı etkisinin 0,192 gibi yüksek bir standart etki düzeyinde olması olası çarpan etkisine işaret etmektedir. Çalışan çift yönlülüğünün çalışan yaratıcılığı üzerindeki etkisinin de tam olarak ayrıştırılması için model üzerinde paradoksal liderliğin çarpan etkisine ilişkin analizler gerçekleştirilmiştir. Yapılan analizlerde elde edilen bulgular Şekil 3'te görülmektedir.

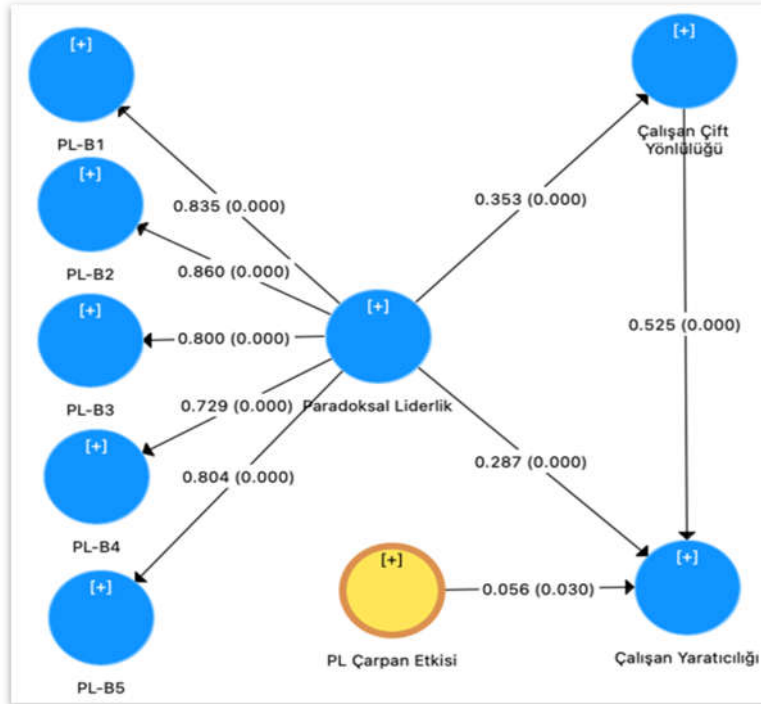

Şekil 3. Paradoksal liderlik davranışının çarpan etkisine ilişkin analizi sonuçları

Analiz sonucunda elde edilen bulgular paradoksal liderliğin çalışan çift yönlülüğü ve çalışan yaratıcılığı üzerindeki doğrudan anlamlı pozitif etkilerinin yanı sıra çalışan yaratıcılığı üzerinde ayrıca anlamlı ve pozitif bir çarpan etkisine sahip olduğunu göstermektedir. Buna göre paradoksal liderlik davranışındaki artış çalışan yaratıcılığını 0,287 standart etki düzeyinde doğrudan artırdığı gibi, bu artışın karesi ile orantılı 0,056 standart etki düzeyinde anlamlı (0,05) bir artışla da etkilemektedir. Bu açıdan çalışan yaratıcılığı üzerindeki diğer etkisinin yanı sıra anlamlı bir pozitif çarpan etkisine de sahiptir. Yapılan analizde paradoksal liderlik davranışının ayrışan etkileri dikkate alındığında çalışan çift yönlülüğünün çalışan yaratıcılığı üzerindeki standart etkisi 0,525, paradoksal liderlik davranışının çalışan çift yönlülüğü üzerinden çalışan yaratıcılığına olan dolaylı etkisinin ise 0,185 düzeyinde gerçekleştiği gözlenmektedir.

**Tablo 4.***Değişkenler Arasındaki Toplam Standardize Etki Düzeyleri*

	PL-B1	PL-B2	PL-B3	PL-B4	PL-B5	Çalışan Çift Yönlülüğü	Çalışan Yaratıcılığı
<b>Paradoksal Liderlik</b>	0.835	0.860	0.800	0.729	0.804	0.353	0.473 (0,185*)
<b>Çalışan Çift Yönlülüğü</b>							0.525
<b>PL Çarpan Etkisi</b>							0.056

\*: Dolaylı etki

Modele ilişkin yapılan düzenleme sonrasında çalışan yaratıcılığının R<sup>2</sup> değerinde %43,1'den %44 yükseldiği görülmektedir.

Bulgular ışığında araştırmada test edilen tüm hipotezlerin kabul edildiği anlaşılmaktadır.

**Tablo 5.***Değişkenlere İlişkin Anlamlılık Sonuçları*

Değişkenler	Örne k Ort. (O)	Standar t Sapma (SS)	T Statistic s (O/SS)	P Value s
PL-S01 <- PL-B1	0.821	0.017	47.877	0.000
PL-S02 <- PL-B1	0.827	0.017	49.779	0.000
PL-S03 <- PL-B1	0.743	0.030	24.458	0.000
PL-S04 <- PL-B1	0.717	0.034	20.933	0.000
PL-S05 <- PL-B1	0.712	0.030	23.793	0.000
PL-S06 <- PL-B2	0.621	0.042	14.784	0.000
PL-S07 <- PL-B2	0.600	0.046	13.100	0.000
PL-S08 <- PL-B2	0.754	0.031	24.538	0.000
PL-S09 <- PL-B2	0.774	0.025	30.984	0.000
PL-S10 <- PL-B2	0.762	0.025	31.040	0.000
PL-S11 <- PL-B3	0.786	0.025	31.216	0.000
PL-S12 <- PL-B3	0.818	0.022	36.797	0.000
PL-S13 <- PL-B3	0.686	0.039	17.597	0.000
PL-S14 <- PL-B3	0.818	0.020	40.401	0.000
PL-S15 <- PL-B4	0.723	0.032	22.629	0.000
PL-S16 <- PL-B4	0.764	0.028	27.711	0.000
PL-S17 <- PL-B4	0.760	0.030	25.649	0.000
PL-S18 <- PL-B4	0.691	0.037	18.718	0.000
PL-S19 <- PL-B5	0.711	0.035	20.367	0.000
PL-S20 <- PL-B5	0.772	0.035	21.864	0.000
PL-S21 <- PL-B5	0.822	0.022	37.555	0.000
PL-S22 <- PL-B5	0.833	0.018	46.940	0.000
ÇY-S1 <- Çalışan Yaratıcılığı	0.758	0.030	25.425	0.000
ÇY-S2 <- Çalışan Yaratıcılığı	0.801	0.022	35.885	0.000
ÇY-S3 <- Çalışan Yaratıcılığı	0.636	0.041	15.656	0.000
ÇY-S4 <- Çalışan Yaratıcılığı	0.701	0.041	17.169	0.000
ÇY-S5 <- Çalışan Yaratıcılığı	0.744	0.031	24.266	0.000
ÇÇY-S1 <- Çalışan Çift Yönlülüğü	0.781	0.033	23.394	0.000
ÇÇY-S2 <- Çalışan Çift Yönlülüğü	0.819	0.021	39.524	0.000
ÇÇY-S3 <- Çalışan Çift Yönlülüğü	0.809	0.023	34.711	0.000
ÇÇY-S4 <- Çalışan Çift Yönlülüğü	0.704	0.036	19.341	0.000
Paradoksal Liderlik -> PL-B1	0.835	0.021	39.924	0.000
Paradoksal Liderlik -> PL-B2	0.860	0.018	49.080	0.000
Paradoksal Liderlik -> PL-B3	0.800	0.025	31.628	0.000
Paradoksal Liderlik -> PL-B4	0.729	0.033	22.402	0.000
Paradoksal Liderlik -> PL-B5	0.804	0.024	32.972	0.000
Paradoksal Liderlik -> Çalışan Yaratıcılığı	0.473	0.049	9.743	0.000
Paradoksal Liderlik -> Çalışan Çift Yönlülüğü	0.353	0.056	6.324	0.000
Çalışan Çift Yönlülüğü -> Çalışan Yaratıcılığı	0.525	0.047	11.228	0.000

Paradoksal Liderlik -> Çalışan Çift Yönlülüğü -> Çalışan Yaratıcılığı	0.185	0.035	5.279	0.000
Paradoksal Liderlik * Paradoksal Liderlik <- PL Çarpan Etkisi	2.029	0.176	11.499	0.000
PL Çarpan Etkisi -> Çalışan Yaratıcılığı	0.056	0.026	2.172	0.030

## 5. SONUÇ

Çalışma bulgularına göre paradoksal liderlik davranışı çalışanların çift yönlülüğünü ve çalışan yaratıcılığını artırmaktadır. Bu durum yüksek paradoksal liderlik davranışına sahip örgütsel ortamlarda çalışanların çift yönlülüğünün desteklendiğini ve yaratıcılıklarının arttığını ortaya koymaktadır. Bulgular ayrıca paradoksal liderliğin çalışan yaratıcılığı üzerinde bir çarpan etkisine sahip olduğunu da göstermektedir.

Bu durum paradoksal liderliğin çalışan yaratıcılığı açısından son derece önemli olduğunu ve hem direkt hem dolaylı etkilerinin bulunduğunu ve bunların çalışan yaratıcılığındaki değişimin %44 gibi önemli bir kısmını açıkladığını ortaya koymaktadır.

Ele alınan değişkenler ve Türkiye örnekleme açısından öncü çalışmalardan biri olan bu çalışmada elde edilen bulgular Klonek vd. (2021)'in raporlamış olduğu paradoksal liderliğin çalışan çift yönlülüğünü artırdığı yönündeki deneysel sonuçları Türkiye örnekleme açısından doğrulamaktadır. Bulgular ayrıca Kauppila ve Tempelaar (2016)'ın paradoksal liderliğin hem çalışan çift yönlülüğünü doğrudan artırdığı hem de organizasyonel öğrenmeyi artırarak çift yönlülüğe katkı sağladığı yönündeki bulgularla da benzerlik göstermektedir.

Çalışan yaratıcılığına ilişkin sonuçlar dikkate alındığında çalışma Zhang vd. (2022) elde etmiş oldukları ve paradoksal liderliğin öznel kararsızlık ve çalışan bütünsel düşüncesini etkileyerek çalışan yaratıcılığını artırdığı yönündeki bulgularla benzerlik göstermektedir.

Elde edilen bulgular ve literatürde yer alan çalışmalar dikkate alındığında günümüz işletme çevresi açısından liderlik davranışlarının değişim ihtiyacı ve özellikle yenilik odaklı bir rekabet sürecinin varlığı da düşünüldüğünde paradoksal liderliğin önemli olduğu görülmektedir. Özellikle son iki yıl içerisinde Covid-19 ve yaşanan diğer ekopolitik gelişmelerde göz önüne alındığında işletmelerin her geçen gün daha paradoksal bir çevre içerisinde yaşamlarını sürdürmek zorunda kaldıkları görülmektedir. Bu durumun işletme içerisindeki yönetsel süreçlere yansımaları kaçınılmazdır. Bu açıdan sadece yenilik süreçleri açısından değil fakat aynı zamanda tüm yönetsel süreçler açısından paradoksal liderliğin önemi ve potansiyel faydalarının değerlendirilmesi gerektiği düşünülmektedir. Özellikle çalışma kapsamında paradoksal liderliğin çalışanların çift yönlü davranışlarını desteklemesi hem mevcut iş süreçlerinde daha verimli olmalarını hem de yaratıcılıklarına katkı sağlayarak işletmenin yenilik performansı ve verimliliğinin artmasını olumlu yönde etkileyecektir. Bu nedenle işletmelerin paradoksal liderlik özellikleri destekleyici bir yaklaşım sergilemesi ve buna daha fazla şans tanımları işletme başarısı açısından olumlu sonuçların elde edilmesini sağlayacaktır. Bu sayede çalışanların da paradoksal koşullarda daha çok boyutlu ve yenilikçi davranışları desteklenmiş olacağı gibi verimlilik ve performans artışları da işletme başarısının sürdürülmesine katkı sağlayacaktır.

Çalışma kapsamında ele alınan değişkenler itibari ile yapılan araştırmalarda Türkiye örnekleme açısından benzer çalışmalara rastlanmadığından karşılaştırmalar yapılamamış olup, konu ile ilgili bireysel ve örgütsel düzeydeki diğer değişkenlerin etkilerini de içeren yeni çalışmalara ihtiyaç olduğu gözlenmektedir. Yapılacak yeni çalışmalarda farklı örneklem kesimlerinde paradoksal liderlik davranışının çalışan ve yöneticilerin iş performanslarına etki eden güven, bağlılık, iş stresi gibi diğer davranışsal değişkenlere olan etkilerinin de incelenmesinin faydalı olacağı düşünülmektedir.

## KAYNAKÇA

- Ahmetoğulları, K., & Yücel, R. (2021). Rekabet yoğunluğu ve teknoloji yönetiminin muhasebe bilgi sistemi ve firma performansı ilişkisine etkileri. *Pearson Journal of Social Sciences - Humanities*, 16, p. 15-35.
- Akça, İ., & Tuna, M. (2019). Paradoksal liderlik davranışı: Bir ölçek uyarlama çalışması. *İşletme Araştırmaları Dergisi*, 11(4), 2972-2989.
- Alfes, K., & Langner, N. (2017). Paradoxical leadership: Understanding and managing conflicting tensions to foster volunteer engagement. *Organizational Dynamics*, 46, 96-103.
- Amabile, T. M. (1988), A model of creativity and innovation in organizations. *Research in Organizational Behavior*, 10, 123-167.
- Anderson, N., Potocnik, K., & Zhou, J. (2014). Innovation and creativity in organizations: A state-of-the-science review, prospective commentary, and guiding framework. *Journal of Management*, 40(5), 1297-1333.
- Bashir, F. (2021). Dark side of paradoxical leadership: Social comparison theory perspective. *NICE Research Journal*, 14(1), 107-130.

- Bektaş, Ç. (2016). Liderlik yaklaşımları ve modern liderden beklentiler. *Selçuk Üniversitesi Akşehir Meslek Yüksekokulu Sosyal Bilimler Dergisi*, 2, 43–53.
- Benner, M. J., & Tushman, M. L. (2003). Exploitation, exploration, and process management: The productivity dilemma revisited. *The Academy of Management Review*, 28(2), 238–256. <https://doi.org/10.2307/30040711>
- Birkinshaw, J., & Gibson, C. (2004). Building ambidexterity into an organization. *Sloan Management Review*, 45(4), 47–55.
- Bledow, R. F., Frese, M., Anderson, N., Erez, M., & Farr, J. (2009). A dialectic perspective on innovation: Conflicting demands, multiple pathways, and ambidexterity. *Industrial and Organizational Psychology*, 2(3), 305-337. <https://doi.org/10.1111/j.17549434.2009.01154.x>
- Boden, M. A. (1998). Creativity and artificial intelligence. *Artificial Intelligence*, 103(1), 347–356. [https://doi.org/10.1016/S0004-3702\(98\)00055-1](https://doi.org/10.1016/S0004-3702(98)00055-1)
- Cameron, K.S., & Quinn, R.E. (1999). *Diagnosing and changing organizational culture. Base on the competing values framework, reading*. Mass: Addison-Wesley.
- Cantarello, S., Martini, A., & Nosella, A. (2012). A multi-level model for organizational ambidexterity in the search phase of the innovation process. *Creativity and Innovation Management*, 21, 28-48. <https://doi.org/10.1111/j.1467-8691.2012.00624.x>
- Chiang, C.-F., & Hsieh, T.-S. (2012). The impacts of perceived organizational support and psychological empowerment on job performance: The mediating effects of organizational citizenship behavior. *International Journal of Hospitality Management*, 31(1), 180–190.
- Crossan, M.M., & Apaydin, M. (2010). A multi-dimensional framework of organizational innovation: A systematic review of the literature. *Journal of Management Studies*, 47(6), 1154-1191.
- Eren, M. Ş., Yücel, R., & Eren, S. S. (2010). Firma performansına etkileri kapsamında çevresel olumsuzluk pazar dinamizmi müşteri odaklılık ve yenilikçilik arasındaki ilişkilerin incelenmesi. *Journal of Yasar University*, 5(18), 3102–3116.
- Fornell, C., & Larcker, D. F. (1981). Evaluating structural equation models with unobservable variables and measurement error. *Journal of Marketing Research*, 18(1), 39–50. <https://doi.org/10.2307/3151312>
- Ganesan, S., & Weitz, B. A. (1996). The impact of staffing policies on retail buyer job attitudes and behaviors. *Journal of Retailing*, 72(1), 31–56. [https://doi.org/https://doi.org/10.1016/S0022-4359\(96\)90004-4](https://doi.org/https://doi.org/10.1016/S0022-4359(96)90004-4)
- Gibson, C. B., & Birkinshaw, J. (2004). The antecedents, consequences, and mediating role of organizational ambidexterity. *Academy of Management Journal*, 47(2), 209-226. <https://doi.org/10.5465/20159573>
- Gilson, L.L., & Shalley, C.E. (2004). A little creativity goes a long way: An examination of teams' engagement in creative processes. *Journal of Management*, 30(4), 453-470.
- Hair, J. F., Hult, G. T. M., Ringle, C. M., & Sarstedt, M. (2017). *A primer on partial least squares structural equation modeling (PLS-SEM)*. (Second Edition) Thousand Oaks: Sage.
- Hon, A.H.Y., & Lu, L. (2015). Are we paid to be creative? The effect of compensation gap on creativity in an expatriate context. *Journal of World Business*, 50(1), 159-167.
- Hon, A.H.Y., & Lui, S. S. (2016). Employee creativity and innovation in organizations: Review, integration, and future directions for hospitality research. *International Journal of Contemporary Hospitality Management*, 28(5), 862-885. <https://doi.org/10.1108/IJCHM-09-2014-0454>
- Hon, A.H.Y., Chan, W.W.H., & Lu, L. (2013). Overcoming work-related stress and promoting employee creativity in hotel industry: The role of task feedback from supervisor. *International Journal of Hospitality Management*, 33, 416-424.
- Jain, R., & Jain, C. (2016). Employee creativity: A conceptual framework. *Management and Labour Studies*, 41(4), 294–313. <https://doi.org/10.1177/0258042X16676664>
- Jöreskog, K. G., & Sörbom, D. (1996). *LISREL 8 user's reference guide*. Uppsala, Sweden: Scientific Software International.
- Julmi, C. (2021). Crazy, stupid, disobedience: The dark side of paradoxical leadership. *Leadership*, 17(6), 631–653. <https://doi.org/10.1177/17427150211040693>
- Junni, P., Sarala, R.M., Taras, V., & Tarba, S.Y. (2013). Organizational ambidexterity: A meta-analysis. *Academy of Management Perspectives*, 27(4), 299-312.
- Kang, S.-C., & Snell, S.A. (2009). Intellectual capital architectures and ambidextrous learning: A framework for human resource management. *Journal of Management Studies*, 46, 65-92. <https://doi.org/10.1111/j.1467-6486.2008.00776.x>
- Kauppila, O.-P., & Tempelaar, M.P. (2016). The social-cognitive underpinnings of employees' ambidextrous behaviour and the supportive role of group managers' leadership. *Journal of Management Studies*, 53, 1019-1044. <https://doi.org/10.1111/joms.12192>
- Klonek, F. E., Volery, T., & Parker, S. K. (2021). Managing the paradox: Individual ambidexterity, paradoxical leadership and multitasking in entrepreneurs across firm life cycle stages. *International Small Business Journal*, 39(1), 40–63. <https://doi.org/10.1177/0266242620943371>

- March, J.G. (1991). Exploration and exploitation in organizational learning. *Organization Science*, 2(1), 71-87.
- Miron-Spektor, E., Gino, F., & Argote, L. (2011). Paradoxical frames and creative sparks: Enhancing individual creativity through conflict and integration. *Organizational Behavior and Human Decision Processes*, 116(2), 229-240
- Mom, T.J., Van Den Bosch, F.A., & Volberda, H.W. (2009) Understanding variation in managers' ambidexterity: Investigating direct and interaction effects of formal structural and personal coordination mechanisms. *Organisation Science*, 20, 812-828.
- Mu, T., van Riel, A. & Schouteten, R. (2020). Individual ambidexterity in SMEs: Towards a typology aligning the concept, antecedents and outcomes. *Journal of Small Business Management*, 60(2), 347-378. doi: 10.1080/00472778.2019.1709642
- Muthén, L. K., & Muthén, B. O. (2002). How to use a Monte Carlo study to decide on sample size and determine power. *Structural equation modeling*, 9(4), 599-620.
- Papachroni, A., & Heracleous, L. (2020). Ambidexterity as practice: Individual ambidexterity through paradoxical practices. *The Journal of Applied Behavioral Science*, 56(2), 143-165. <https://doi.org/10.1177/0021886320913048>
- Quinn, R.E., & Cameron, K.S. (1988). *Paradox and transformation: Toward a theory of change in organization and management*. Ballinger Publishing Co/Harper & Row Publishers.
- Rasulzada, F. (2007). Organizational creativity and psychological well-being: Contextual aspects on organizational creativity and psychological well-being from an open systems perspective. Doctoral Theses, Lund University.
- Rhodes, M. (1961). An analysis of creativity. *The Phi Delta Kappan*, 42(7), 305-310. <http://www.jstor.org/stable/20342603>
- Rosing, K., & Zacher, H. (2017). Individual ambidexterity: The duality of exploration and exploitation and its relationship with innovative performance. *European Journal of Work and Organizational Psychology*, 26(5), 694-709.
- Rosing, K., Frese, M., & Bausch, A. (2011). Explaining the heterogeneity of the leadership-innovation relationship: Ambidextrous leadership. *The Leadership Quarterly*, 22, 956-974.
- Shalley, C.E., Zhou, J., & Oldham, G.R. (2004). The effects of personal and contextual characteristics on creativity: Where should we go from here? *Journal of Management*, 30(6), 933-958.
- Smith, W.K., & Lewis, M.W. (2011). Toward a theory of paradox: A dynamic equilibrium model of organizing. *Academy of Management Review*, 36(2), 381-403.
- Smith, W. K., & Tushman, M. L. (2005). Managing strategic contradictions: A top management model for managing innovation streams. *Organization Science*, 16(5), 522-536. <https://doi.org/10.1287/orsc.1050.0134>
- Tanaka, J. S. (1987). How big is big enough?: Sample size and goodness of fit in structural equation models with latent variables. *Child development*, 134-146.
- Tierney, P., Farmer, S. M., & Graen, G. B. (1999). An examination of leadership and employee creativity: The relevance of traits and relationships. *Personnel Psychology*, 52, 591 - 620.
- Yang, Y., Li, Z., Liang, L., & Zhang, X. (2021). Why and when paradoxical leader behavior impact employee creativity: Thriving at work and psychological safety. *Current Psychology*, 40(4), 1911-1922. <https://doi.org/10.1007/s12144-018-0095-1>
- Yücel, D. (2021). Endüstri 4.0 ve İnovasyon Paradigması: Fırsatlar ve Zorluklar. İçinde *Yönetim – Strateji – Organizasyon: Teoride ve Uygulamada*, 257 -276, Editör: Karabulut Şahin, Gazi Kitabevi.
- Yücel, D., & Yücel, R. (2021). The Impact Of Open Innovation On R&D Costs. Presented At *The 13th International Conference of Strategic Research on Scientific Studies and Education*, Proceeding Books, 2, 427-435, Antalya/Türkiye.
- Yücel, D., & Yücel, R. (2022). Yenilik stratejisinin uygulanmasında rekabet yoğunluğu ve teknolojik iş birliğinin etkileri. III. *International Academician Studies Congress 2022 Change & Adaptation*, Full Text Book, 539-549, (13-16.05.2022), Osmaniye/Türkiye.
- Zacher, H., Robinson, A.J., & Rosing, K. (2016). Ambidextrous leadership and employees' self-reported innovative performance: The role of exploration and exploitation behaviours. *The Journal of Creative Behaviour*, 50, 24-46.
- Zhang, Y. I., Wei, F., & Van Horne, C. (2019). Individual ambidexterity and antecedents in a changing context. *International Journal of Innovation Management*, 23(03), 1950021. <https://doi.org/10.1142/S136391961950021X>
- Zhang, Y., Waldman, D.A., Han, Y., & Li, X. (2015). Paradoxical leader behaviors in people management: Antecedents and consequences. *Academy of Management Journal*, 58, 538-566.
- Zhang, Y., Zhang, Y., Law, K.S., & Zhou, J. (2022). Paradoxical leadership, subjective ambivalence, and employee creativity: Effects of employee holistic thinking. *Journal of Management Studies*, 59, 695-723. <https://doi.org/10.1111/joms.12792>

- Zhou, J., & George, J.M. (2001). When job dissatisfaction leads to creativity: encouraging the expression of voice. *Academy of Management Journal*, 44(4), 682-696.
- Zhou, J., & George, J. M. (2003). Awakening employee creativity: The role of leader emotional intelligence. *The Leadership Quarterly*, 14(4), 545-568. [https://doi.org/https://doi.org/10.1016/S1048-9843\(03\)00051-1](https://doi.org/https://doi.org/10.1016/S1048-9843(03)00051-1)

### **ÇALIŞMANIN ETİK İZİNİ**

Yapılan bu çalışmada “Yükseköğretim Kurumları Bilimsel Araştırma ve Yayın Etiği Yönergesi” kapsamında uyulması belirtilen tüm kurallara uyulmuştur. Yönergenin ikinci bölümü olan “Bilimsel Araştırma ve Yayın Etiğine Aykırı Eylemler” başlığı altında belirtilen eylemlerden hiçbiri gerçekleştirilmemiştir.

### **Etik kurul izin bilgileri**

Etik değerlendirmeyi yapan kurul adı: Bolu Abant İzzet Baysal Üniversitesi Sosyal Bilimlerde İnsan Araştırmaları Etik Kurulu

Etik değerlendirme kararının tarihi: 06/04/2022

Etik değerlendirme belgesi sayı numarası:2022/04

### **ARAŞTIRMACILARIN KATKI ORANI**

1.yazarın araştırmaya katkı oranı %100

### **ÇATIŞMA BEYANI**

Araştırmada herhangi bir kişi ya da kurum ile finansal ya da kişisel yönden bağlantı bulunmamaktadır. Araştırmada herhangi bir çıkar çatışması bulunmamaktadır.



**EKLER****Ek-1. Araştırmada yer verilen ölçek ve ifadeler**

<b>Paradoksal Liderlik Davranışı</b>	
	İçinde bulunduğunuz işletmeyi ve bağlı olduğunuz amirin liderlik özelliklerini dikkate alarak aşağıdaki ifadelere ne derece katıldığınızı belirtiniz.
PL-S01	Tüm astlarına aynı şekilde davranmak için adil bir yaklaşım kullanır, ancak aynı zamanda onlara ayrı bir birey olarak davranır.
PL-S02	Tüm astlarını eşit bir temele oturtur, ancak bireysel özelliklerini veya kişiliklerini göz önünde bulundurur.
PL-S03	Astlarıyla ayırım gözetmeksizin tek tip iletişim kurar, ancak bireysel özelliklerine veya ihtiyaçlarına göre iletişim tarzlarını değiştirir.
PL-S04	Astları tek tip olarak yönetir, ancak bireyselleştirilmiş ihtiyaçlarını göz önünde bulundurur.
PL-S05	Eşit iş yükü dağıtır, ancak farklı görevlerin üstesinden gelmek için bireysel güçleri ve yetenekleri göz önünde bulundurur.
PL-S06	Liderlik etme arzusu gösterir, ancak başkalarının liderlik rolünü paylaşmasına da izin verir.
PL-S07	İlgi odağı olmayı sever, ancak başkalarının da ilgi odağı olmasına izin verir.
PL-S08	Saygı görmekte ısrar eder ama aynı zamanda başkalarına da saygı gösterir.
PL-S09	Yüksek bir öz fikre sahiptir, ancak kişisel kusurların ve diğer insanların değerinin farkındadır.
PL-S10	Kişisel fikir ve inançlar konusunda kendine güvenir, ancak başkalarından öğrenebileceğini kabul eder.
PL-S11	Önemli iş konularını kontrol eder, ancak astların ayrıntıları ele almasına da izin verir.
PL-S12	Astları için nihai kararları verir, ancak astların belirli iş süreçlerini kontrol etmesine de izin verir.
PL-S13	Büyük meseleler hakkında kararlar alır, ancak daha küçük meseleleri astlarına devreder.
PL-S14	Genel kontrolü sağlar, ancak astlarına uygun özerklik de verir.
PL-S15	Görev performansında uygunluğu vurgular, ancak istisnalara da izin verir.
PL-S16	İş gereksinimlerini netleştirir, ancak işi mikro düzeyde yönetmez.
PL-S17	İş performansı konusunda oldukça talepkardır, ancak aşırı kritik değildir.
PL-S18	Yüksek gereksinimleri vardır, ancak astların hata yapmasına izin verir.
PL-S19	Müfettişler ve astlar arasındaki ayrımı tanır, ancak liderlik rolünde üstün davranmaz.
PL-S20	Astlarıyla arasındaki mesafeyi korur, ancak uzak da durmaz.
PL-S21	Konum farklılıklarına dikkat eder, ancak astlarının itibarını da korur.
PL-S22	İşyerinde astlarıyla arasındaki mesafeyi korur, ancak onlara karşı da sevecendir.
<b>Çalışan Çift Yönlülüğü</b>	
	İçinde bulunduğunuz işletmeyi ve yaptığınız iş/işleri dikkate alarak aşağıdaki ifadelere ne derece katıldığınızı belirtiniz.
ÇÇY-01	İşimde inisiyatif alıyorum ve kendi işimin sınırlarını aşan fırsatlara karşı tetikteyim.
ÇÇY-02	İşbirliği yapıyorum ve çabalarımı başkalarıyla birleştirmek için fırsatlar arıyorum.
ÇÇY-03	İşimde bir aracı gibi davranırım ve her zaman iç bağlantılar kurmaya çalışırım.
ÇÇY-04	Birden çok göreve sahibim ve birden fazla görevim olması konusunda rahatım.
<b>Çalışan Yaratıcılığı</b>	
	İçinde bulunduğunuz işletme ve kişisel özelliklerinizi dikkate alarak aşağıdaki ifadelere ne derece katıldığınızı belirtiniz
ÇY-01	İşimde elimden geldiğince yaratıcı olmaya çalışıyorum.
ÇY-02	İşimi yaparken yeni yaklaşımları deniyorum.
ÇY-03	Yeni trendler geliştiğinde, genellikle ilk katılan ben olurum.
ÇY-04	Amirim işimi yaparken yaratıcı olduğumu düşünüyor.
ÇY-05	Çalışırken engelleri aşma konusunda yaratıcıyım.

Makalenin Türü : Araştırma Makalesi  
Geliş Tarihi : 12.06.2022  
Kabul Tarihi : 19.10.2022

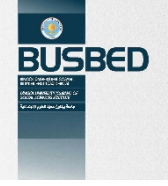

<https://doi.org/10.29029/busbed.1129804>

## MUHAMMED TÂHİR BİN ÂŞÛR'DA MAKÂSİD VE MASLAHATIN KISIMLARI<sup>1</sup>

Yusuf BULUTLU<sup>2</sup>

### ÖZ

Cüveynî (ö. 478) ve Gazâlî (ö. 505) ile başlayan, Şâtîbî (ö. 790) ile ilerleme kaydeden ve modern dönemde ise İbn Âşûr ile kısmen sınırları çizilmeye çalışılan makâsîd ve maslahat konusu önemli olup çeşitli açılardan tasnif edilmeye çalışılmıştır. Klasik dönemde makâsîd ve maslahat kavramları farklı tasniflere tabi tutulmuş ve bazı tasnifler usulcüler arasında genel kabul görmüştür. Cüveynî maslahatları tasnif ederek bir başlangıç yapmış, ardından öğrencisi Gazâlî maslahatları zaruri, hâci ve tahsîni olmak üzere üç kısma ayırmıştır. Zaruri maslahatları da beş temel maksada bölmüştür. Bu tasnif genel kabul görmüş ve yaygınlık kazanmıştır. Şâtîbî ile yeniden gündeme gelen bu konu farklı bir tasnife daha tutularak aslî ve tabî, mükellefin maksadı, Şâri'in maksadı gibi kısımlara ayrılmıştır. Bu makale Şâtîbî sonrası makâsîd ve maslahatın kısımlara ayrılmasında İbn Âşûr'un nasıl bir tasnife yöneldiği ve bunun arka planı irdelenmeye çalışılmış, İbn Âşûr'un *Makâsîdu's-Şerîati'l-İslamiyye* adlı eseri üzerinden yapmış olduğu taksimler belirlenip açıklanmaya gayret edilmiştir. Neticede Tâhir bin Âşûr'un kendisinden önceki bu tasnifleri de göz önüne alarak makâsîdın taksimatı meselesini yeniden ele aldığı ve maksatları kısımlar ve çeşitler şeklinde iki farklı başlık altında işlediği görülmüştür. Kısımlarını ise kat'î zannî ve küllî cüz'î şeklinde, çeşitlerini ise gerçek ve genel örfî maksatlar adı altında incelediği anlaşılmıştır. O Maslahatları da kendisine ihtiyaç duyulma, ümmeti ilgilendirme ve tespit edilme açısından üç kısma ayırmıştır. İbn Âşûr'un makâsîd ve maslahatı taksim etme mantığının özüne bakıldığında makâsîdî bir ilim dalı ve içtihat yöntemi haline getirme arzusunun yattığı tespit edilmiştir. Nitekim eserinin başında ve birçok yerinde bu konu mükerrer bir şekilde zikredilmiştir.

**Anahtar Kelimeler:** İbn Âşûr, Makâsîd, Maslahat, Makâsîdın Kısımları

<sup>1</sup> Bu makale 2016 yılında İstanbul Üniv. Sosyal Bilimler Enstitüsüne sunulan M. Tahir bin Âşûr'un "İslam Hukuk Felsefesi (Makâsîdu's-Şerîa) ile İlgili Görüşleri" adlı Yüksek Lisans tezinden istifade edilerek hazırlanmıştır.

<sup>2</sup> Öğr. Gör. Dr., Bursa Uludağ Üniversitesi, İlahiyat Fakültesi, yusufbulutlu@uludag.edu.tr, <https://orcid.org/0000-0003-0810-8879>

Article Type : Research Article  
Date Received : 12.06.2022  
Date Accepted : 19.10.2022

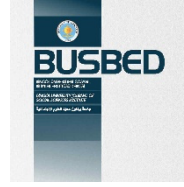

<https://doi.org/10.29029/busbed.1129804>

## SECTIONS OF MAQASID AND MASLAHAT IN MUHAMMAD TAHİR BİN ASHUR

Yusuf BULUTLU<sup>1</sup>

### ABSTRACT

The subject of maqasid and maslahat, which started with Juveynî (d. 478) and Ghazali (d. 505), progressed with Shatibi (d. 790), and whose borders were tried to be drawn partially with Ibn Âşûr in the modern period, is important and has been tried to be classified from various angles. In the classical period, the concepts of maqasid and maslahat were subjected to different classifications and some classifications were generally accepted among the scholars. Juwayni made a beginning by classifying the interests, and then his student Ghazali divided the interests into three parts as essential, haji and tahsini. He also divided the essential interests into five basic purposes. This classification has become generally accepted and widespread. This issue, which has come to the fore again with Şâtibi, has been divided into parts such as primary and natural, the taxpayer's purpose, and the Şârî's purpose, by keeping it in a different classification. In this article, it has been tried to examine what kind of classification Ibn Âşûr has tended in the division of maqâsid and maslahah after Shatibi and its background, and tried to determine and explain the divisions that Ibn Âşûr made over his work called Makâsîdu's-Şerîati'l-İslamiyye. As a result, it has been seen that Tahir bin Âşûr reconsidered the issue of division of the maqasid, taking into account these classifications before him, and he worked on his purposes under two different headings as parts and varieties. It has been understood that he examined the parts of it in the form of kat'î zannî and kulli juz'i, and its varieties under the name of real and general customary purposes. He also divided the Maslahats into three parts in terms of needing him, concerning the ummah and being determined. When we look at the essence of Ibn Âşûr's logic of dividing maqâsid and maslahah, it has been determined that there is his desire to make kâsîd a branch of science and a method of ijtihad. As a matter of fact, this subject has been repeatedly mentioned at the beginning of his work and in many places.

**Keywords:** Mohammad b. Ashur, Parts of Maslahah, Purpose, Benefit, Parts of Maqâsid in Ibn Ashur

<sup>1</sup> Prelector, Bursa Uludağ University, Faculty of Theology, [yusufbulutlu@uludag.edu.tr](mailto:yusufbulutlu@uludag.edu.tr), <https://orcid.org/0000-0003-0810-8879>

## Giriş

Modern dönemdeki gelişmeler doğal olarak maksat ve maslahat kavramlarını yeniden gündeme getirmiştir. Bu iki kavram modern dönemdeki farklı fikhî arayışlardan etkilenmiş ve kendilerine yeni anlamlar yüklenmiştir. Makâsîd ve maslahatın modern dönemde revaç bulmasıyla bu alana ilgi artmıştır. Bu ilginin bir sonucu olarak da Osmanlı döneminin sonlarında bu tarz çalışmalar risaleler şeklinde başlamıştır. Birinci Dünya Savaşı'ndan sonraki dönemde ise ilk eserler kaleme alınmıştır. Modern dönemde kaleme alınan ve bu alandaki çalışmaların da ilki kabul edilebilen çalışma, Tâhir bin Âşûr'un *Makâsîdu's-Şerîati'l-İslamiyye* adlı eseridir. Bu eser amaç-gaye tartışmalarına değinmiş ve bu kavramları müstakil ele alarak bir ilki başlatmıştır.

İbn Âşûr makâsîda yüklemiş olduğu özel misyon nedeniyle onu usule alternatif bir ilim yapma gayretine girmiştir. Kitabının başında usul ilmine yönelik eleştirilerini sıraladıktan sonra bu ilmin kat'î olup olmadığına yönelik açıklamalarda bulunmuştur. Kitabının ilerleyen sayfalarında usul ilminin zannî olduğuna yönelik eleştirilerinden sonra makâsîda kat'î bir sübutiyet yüklemek istemiştir. Bunun içinde makâsîdı tasnife tutarken bu yönü de göz önüne almıştır. Böylece kendince usul ilminin zanni bir ilim olduğunu makâsîdın ise kat'î olduğunu ispat etmeye çalışmıştır. (İbn Âşûr, 2011, s.127)

İbn Âşûr usul ilminin zannî olduğunu kendince ortaya koyduktan sonra makâsîdı ortaya koymak üzere şunları söylemiştir. “Bir hukukçu hukuki gayeyi ortaya koyarken, uzun süre inceleme yapmalı ve araştırmasını derinleştirmelidir. Bu konuda kolaylıktan ve acelecilikten sakınmalıdır. Çünkü küllî veya cüz'î bir hukuki gayenin belirlenmesi birçok delili ve hükmü doğuracak bir olaydır. Burada yapılacak bir hata büyük bir tehlikeye sebep olabilir. Araştırmacı hukuki gayeleri, çıkarmak istediği Şâr'î'nin hükümlerini istikra (tümevarım) yoluyla incelemelidir. Böylece makâsîdın ortaya konulmasında daha doğru tespitler yapılabilir.” (İbn Âşûr, 2011: 177)

İbn Âşûr'un makâsîdı ve maslahatı tasnif ve taksimine geçmeden önce makalemize giriş mahiyetinde makâsîdın tanımı ve tarihi sürecini değerlendirmemiz ve bu alanda yapılan çalışmalara değinmemiz konuyu anlamaya ve doğru değerlendirmeye yardımcı olacaktır.

### A. Makâsîd Kavramı ve Tarihi Gelişimi

Makâsîdu's-Şerî'a: iki kelimedenden oluşan birleşik bir terim olup “makâsîd” ve “şerîa” kelimelerinden oluşur. Makâsîd “maksîd” kelimesinin çoğulundan alınmıştır. Sözlükte gaye, niyet, hedef ve sebep anlamlarında kullanılmıştır. (İbn Manzur, ty. “ksd” md.; Zebîdî, , 1994, “ksd” md.) Bu manalardan yola çıkarak makâsîdu's-şerî'a terimini şöyle tanımlayabiliriz. Makâsîd, norm ve kanunların ruhunu oluşturan bir ilimdir. Diğer bir ifadeyle kanun koyucunun kanunları koyarken gözetmiş olduğu ilkeler, gayeler, maksat ve hedeflerdir.

Makâsîda büyük katkısı olan Şatîbi çok defa bu kavramı kullandığı halde tanım yapmamış veya yapma gereği duymamıştır. (eş-Şatîbi, 1997, s. 2/17) İbn Âşûr ise makâsîd kavramını ele alırken genel ve özel makâsîd olmak üzere ikiye ayırmıştır. Ona göre makâsîd, hukuk normlarının genelinde veya çoğunda kanun koyucu tarafından göz önüne alınmış olan vasıf ve hikmetlerdir. (İbn Âşûr, 2011, s. 191)

Makâsîdu's-Şerî'a kavramı Türkçemize “İslam hukuk felsefesi” şeklinde aktarılmış ve zamanla bu kullanım yaygınlık kazanmıştır. İslam hukuk felsefesi şeklindeki kullanıma ise şu şekilde itiraz edilmiştir: “İslam hukuku alanında hukukta amaç sorununu konu edinen Makâsîdu's-Şerîa türü çalışmaların tamamına yakını, mevcut normlar (şer'î ameli hükümler) bütününden hareketle, onlar aracılığı ile gözetilen amaçların tespit ve tasnifine adanmıştır. Sözü edilen çalışmaların, benimsenen yöntem nedeniyle, yaygın kullanımın aksine, kanımızca birer hukuk felsefesi incelemesi olarak nitelenmesi yerinde görülmemektedir. Zira bu çalışmalarda olması gereken amaçlar araştırılmamakta, tümüyle mevcut normlar çerçevesinde kalınarak, onlar yoluyla gözetilen maslahatların tespit ve tasnifi konu edinilmektedir. Hukuk felsefesinde takip edilen yöntemin aksine, (Bkz Işıқтаç, 2006) olması gereken amaçlardan hukuka değil, olan hukuktan amaçlara gidilmektedir.” (Türçan, 2009, s. 10-11) Bu eleştiri makâsîdın modern hukuktaki hukuk felsefesi olduğu iddiasına yöneliktir. Bu tespit önemli olup yapılan eleştiri tarafımızca da isabetli bulunmuştur. Zira bu iki farklı disiplinin birbirinin benzeri olduğu iddiası, çeşitli iltibasların doğmasına yol açmaktadır.

### 1. Klasik Dönem

Hz. Peygamber'in (s.a.v) vefatının ardından Müslümanların dinî problemlerine çözüm üretecek yegâne muhatap Hz. Peygamber'in varisleri olan âlimlerdir. Sahâbe döneminden başlayarak mezheplerin teşekkül dönemine kadar âlimler, çeşitli metodolojik yöntemlerle din menşeli problemleri çözmeye çalışmışlardır. Bu yöntemlerin başında ise kıyas ve illet nazariyesi gelmektedir. Bu yöntemleri kullanarak benzer problemleri birbirine kıyas ederek ümmetin sorunlarını çözmeye çalışmışlardır.

Metodolojinin önemli konuları olarak ortaya konulan kıyas ve illet bahisleri, âlimlerin makâsîda doğru atmış olduğu ilk adım kabul edilebilir. Çünkü kıyasın en önemli rüknü illettir. Fakih illet vasıtasıyla bir hükmün hangi gayeyle konulduğunu, hikmetini ve sebeplerini çeşitli ilmi yöntemlerle belirlemeye çalışır. Yine, hüküm ta'îl

edilirken elde edilen illetin hükümle arasındaki münâsebeti göz önünde bulundurulur. İşte, klasik usul eserlerinde geçen illetteki münâsebe bahsi makâsıdın ilk teşekkül evresidir. (Yaran, 28 (23 Ocak 2014), s. 93-123). Zira münâsebe, bir maslahatın sağlanmasını veya bir mefsedetin izale edilmesini sağlayan vasıf ile hüküm arasındaki uygunluktur. Bu açıdan makâsıd anlayışı klasik dönemden itibaren varlığını geliştirdiğini söyleyebiliriz. Klasik usuldeki bu sınırlı kullanım zamanla Cüveynî (ö. 478), Gazâlî (ö. 505), İzz bin Abdüsselam (ö. 578), Şâtübî (ö. 790) ve emsali âlimlerin katkılarıyla gelişmeye devam etmiştir.

İslam hukuk tarihinde makâsıd lafzını ilk lügat manasında Hâkim et-Tirmizi (ö.285) *es-Salâtu ve makâsıduhâ* (Bkz. Hâkim et-Tirmizî, 2004) adlı eserinde namazın gayeleri ve hikmetleri, anlamında kullandığı bilinmektedir. İstilahî ilk kullanımı ise Kaffâl eş-Şâşî'ye (ö.365) aittir. Şâşî, *Mehâsinu's-Şerîa* adlı eserinde makâsıd ve maslahat lafızlarına değinmiş, (Kaffal eş-Şâşî, 2007, s.18-41) fakat yeterli bir açıklama yapmamıştır. Şâşî'den sonra makâsıd lafzını günümüzdeki terim manasında belirgin bir şekilde ilk kez Cüveynî kullanmıştır. Cüveynî, *el-Burhan* adlı eserinde şeriatın gayelerini vurgulamış, hükümlerin belli gayelere binaen koyulduğunu, bunu idrak etmeyenlerin basiret ve dirayetten uzak olduğunu söylemiştir. O, bu gayeleri tespit ederken mansûs ve gayri mansûs olarak ele alıp mansûs olanları karinelerine bakarak, gayri mansûs olanları ise tümevarımla tespit ederek maslahatı, gerekliliğine göre ilk defa beş başlık altında o toplamıştır. (Cüveynî, 1400, s. 295)

Öğrencisi Gazâlî ise hocasının beşli taksimatını zarûriyyât, hâciyyât ve tahsiniyyât şeklinde üç başlık altında incelenmiştir. (Yılmaz, 2010, s. 14.) Gazâlî maslahatı, faydaların celbi zararların def'i olarak açıklamış, maslahatın dünya ve ahireti kapsadığını, bir şeyin maslahattan sayılabilmesi için küllî beş maksadı muhafaza etmesi gerektiğini, bu beş küllî maksadı muhafaza eden her şeyi maslahat, bunları izale eden her şeyi ise mefsedet kapsamında olduğunu ifade etmiştir. (el-Gazâlî, 1993, s. 174) Ayrıca Gazâlî, *Şifâ'ul-ğalil* adlı eseriyle de ta'lîl konusuna önemli katkı sağlamıştır. Kaffal'dan Gazâlî'ye kadar olan bu süreç makâsıdın oluşum dönemi olarak adlandırılabilir.

Klasik dönemde makâsıdın gelişim dönemi ise İzz bin Abdüsselam'ın *Kavaidu'l-Ahkâm (el-Kübrâ) fi Istilahî Masalihi'l-Enâm* (İbn Abdüsselam, 2010, s. 1/35) adlı eseriyle başlamıştır. O, bu eseriyle maslahat teorisini müstakil bir eserde ele alan ilk âlim olma sıfatını kazanmıştır. Kendisi bu eserin özeti mahiyetinde *Kavaidu's-Suğra, el-Fevaid fi Muhtasari'l-Makâsıd* adlı bir eser daha kaleme almıştır. Ancak bu eser diğerinin özeti olup farklı bir şey ortaya koyamamıştır. (Bkz. İbn Abdüsselam, s. 1996)

İzz bin Abdüsselam, mezkûr eserlerinde ibadet ve muamelat ahkâmına uymanın faydalarını, muhalefet etmenin zararlarını, emir ve yasaklar çatıştığında fayda ve zararın hangisini tercih etmek gerektiğini açıklamıştır. O, Şeriatın tamamının nasihat ve maslahat olduğunu, “Ey iman edenler..., Ey insanlar...” şeklinde başlayan her bir ayetin, ya hayrı teşvik ettiğini veyahut şerden kaçınılmasını nasihat ettiğini belirtmiştir. (İbn Abdüsselam, 1991, s. 1/11)

İzz bin Abdüsselam'dan sonra makâsıdı ele alan ve bu ilmin temelini koymaya çalışan, bu ilme önemli ivme kazandıran hiç şüphesiz *Muvâfakât* adlı eseriyle Şâtübî olmuştur. O, kitabını beş bölüme ayırmış ikinci bölümünde makâsıda yer vermiştir. (Bkz. Şâtübî, s. 1997) Eserinde ahkâm-ı şer'iyyenin lafızları kadar gayelerinin de göz önünde bulundurulması gerektiğini, içtihat ehlinin dinin gayelerine vâkıf olmasının isabetli hüküm verebilmek için vacip olduğunu belirtmiştir. Şâtübî'nin bu eseri modern döneme kadar pek yaygınlık kazanamamıştır. Modern dönemde ise İslam âleminin geri kalmışlığı, Müslümanların içtihat arayışları vb. sebeplerle eser, Muhammed Abdüh'un da teşvikiyle yaygınlık kazanmıştır. Kitap Abdullah Dırız'ın (ö. 1958) tahkikiyle yayınlanmasının ardından geniş kabul görmüş ve makâsıd ilminin birincil kaynağı haline gelmiştir. (Şâtübî, 1997, s. 2/111.)

Şâtübî'den sonra makâsıdla ilgili çalışmalarda istenilen düzeyde bir gelişme olmamıştır. Bunun tek istisnası *Hüccetullahi'l-Bâliğa* adlı eseri kaleme alan modern döneme yakın Hint ulemasından Şah Velîyullah Dehlevî'dir (ö. 1176). Dihlevî, şeriatın hüküm koymadaki hikmetlerini açıklamak için bu eseri kaleme almıştır. O, “esraru's-şerî'a” olarak adlandırdığı bu ilmin, ilimlerin en yücesi olduğunu ve içtihadın da şeriat hükümlerinin gayelerini doğru anlamakla gerçekleşeceğini savunmuştur.

Makâsıdın temel ilkesi olan celb-i menfaat ve def-i mefsedet, Dehlevî'nin makâsıd anlayışında önemli bir yer tutar. Sahabelerin, tabiîn ve müçtehitlerin hükümleri maslahatla ta'lîl ettiklerini ve fukahâ arasındaki ihtilafların giderilmesinde maslahat mefhumunun büyük öneme sahip olduğunu ifade eder. (Dehlevî, 1990, s. 1/3-38) Dehlevî şeriatın hikmet ve gayesini; iyilik ve kötülük anlayışı ve şer'i siyaset anlayışı olmak üzere ikiye ayırarak bu iki ilkenin makâsıdın temelini oluşturduğunu belirtmiştir. (Şimşek, 2002, s. 7-8)

## 2. Modern Dönem

Modern dönemden kastımız sanayi devrimi sonrasıdır. Çünkü Batı'daki gelişmelerin İslam dünyasına yansımaları sanayi devrimi sonrası daha da hissedilir hale gelmiştir. İslam dünyasındaki duraklama yerini gerilemeye bırakmış, Batı'nın sanayileşme hamlesiyle de bu gerileme İslam dünyasınca benimsenmiştir.

Batı'daki bu ilerleme İslam âlemince takip ve tahlil edilmeye, sebepleri araştırılmaya başlanmıştır. Avrupa'daki Protestanlık akımı, Kilise'nin yönetim ve içtimai hayattan el çektilmesi; İslam âlemindeki din menşeli tartışmaları etkilemiştir. Bu tartışmalar özellikle fıkıh ve usulü üzerinde yapılmaya başlanmış, Fransızların 1798'deki Mısır'ın işgal hareketıyla da giderek artmıştır.

Bu dönemde Mısırlı âlim Muhammed Abduh (ö. 1905) Şâtıbî'nin Muvâfakât adlı eserini fark etmiş, İslam dünyasına yeni bir ilmî katkı sunacağına inandığı bu kitabı şiddetle tavsiye etmiştir. Abduh, İstanbul Şeyhülislâmlık makamına gönderdiği layihada da yükseköğretim düzeyinde fıkıh usulü eseri olarak *Muvâfakât*'ın okutulmasını önermiştir (Rıza, 1931, s. 2/505-519). Bu tarihten sonra makâsıdla ilgili araştırmalar giderek artmış, Muhammed Emin Trablusi, İbn Âşûr ve Allâl el-Fâsi (ö. 1974) gibi âlimlerin de bu alana katkılarıyla makâsîd ilmi önemli yol kat etmiştir.

Modern dönem makâsîd eserlerinden ilki Muhammed Emin Trablusi tarafından kaleme alınan *el-A'mal ve'l-Masâlih*'dir. Bu eser h. 1326 yılında basılmıştır. Fakat eser daha sonra basımı yapılmadığından modern dönemde ilk olmasına rağmen gerektiği şekilde istifade edilememiştir. Bu tarihlerde kaleme alınan ikinci önemli eser M. Tahir bin Âşûr'un *Makâsıdu's-Şerî'a* adlı eseridir. Eser bu dönemde hızla yaygınlık kazanarak şöhret bulmuştur. İbn Âşûr eserinde konuya müttekâmil bir bakış açısıyla yaklaşmış, makâsıdı müstakil bir ilim olarak ele almaya çalışmıştır (Bulutlu, 2016, s. 25).

Tâhir bin Âşûr, makâsıdı ele almadan önce usul ilmine birtakım eleştirilerde bulunmuştur. Eleştirilerinin başında, usul ilminin şeriatın gayelerini bilme konusunda bir fayda sağlamadığı, usul ilminin sadece hükümlerin istinbatı için gerekli olan lafız, teâruz ve tercih konularını ve istinbat yöntemlerini gösteren bir disiplin olduğu gibi konular gelmektedir. O, usule bu eleştirileri yaparken makâsıdı dinî hükümlerin koyulmasındaki asıl gayeleri, hikmetleri, konu edinen bir disiplin ve fakihin ihtiyaç duyduğu en önemli ilim olduğunu kabul eder. Bir diğer önemli eleştirisi ise usul ilminin kat'î kabul edilmesine yöneliktir. O, usul ilmine kat'îlik atfeden Şâtıbî'yi eleştirir ve asıl kat'î olanın makâsîd olduğu, makâsîd sayesinde karışıklık ve ihtilafın azalacağı iddiasındadır. Yine O, bu gayelerin kat'î gayeler olduğunu savunarak makâsıdın bir ilim olması yönünde de çaba gösterir (İbn Âşûr, 2011, s. 122).

İbn Âşûr makâsîd konusunda Şâtıbî ve İzz bin Abdüsselam gibi klasik makâsîd ulemasından etkilenmiş, makâsıdın ta'lîli, kısımları ve maslahat gibi birçok konuda onlardan nakilde bulunmuştur. Hürriyet, adalet ve eşitlik söylemlerini makâsıdın temel ilke ve gayelerinden sayması da onun klasik etkileşimin yanında modern dönem söylemlerinden de etkilendiğini göstermektedir (İbn Âşûr, 2011, s. 255).

İbn Âşûr ile muasır olan Allâl el-Fâsi de bu alana *Makâsıdu's-Şeria ve Mekarimuhâ* adlı eserle önemli katkı sağlayanlardandır. Fâsi eserini makâsîd alanında bir boşluğu doldurması için kaleme aldığını, Şâtıbî'den beri konuyla ilgili eserlerin Şâtıbî'den farklı bir şey getirmediğini veyahut makâsîd adı altında cüz'î hükümlerin tahliline gidildiğini belirtir (el-Fâsi, 1993, 5).

Allâl el-Fâsi eserinin girişinde din ve hukuk ilişkisi, diğer medeniyetlerde hukukun gayeleri, Yunan, Roma ve Anglosakson hukukunda adalet anlayışı gibi konuları uzun uzadıya ele almıştır. Sonraki bölümlerde ise küllî kaideleri, makâsîd yönünden incelemiş ve modern dönem makâsîd şüphelerine cevap vermiştir. Fâsi daha sonra İslam'da siyaset ve devlet meselelerini gâi yorumla ele almıştır (el-Fâsi, 1993, s. 6).

Fâsi kendinden önceki Karâfî (ö. 684) İzz bin Abdüsselam ve Şâtıbî, gibi makâsıdın önde gelen isimlerinden istifade etmiş, muasır İbn Âşûr'dan da etkilenmiştir. Fıtrat bahsi ve hukukun genel gayeleri bölümünde kullandığı deliller de buna örnektir (el-Fâsi, 1993, s. 179).

Bu çalışmalar dışında yakın tarihte makâsıdla ilgili kitap, tez ve makale gibi akademik çalışmalar giderek artmıştır. Bu çalışmalar önceki eserlerin ya tahlili üzerine yapılan çalışmalar veyahut müstakil ele alınan eserlerdir. Makâsıdı konu edinen eserlerin tahliline yönelik çalışmalardan ilki Pakistanlı akademisyen M. Halit Mesud'un Kanada'da 1973 yılında sunmuş olduğu Şâtıbî'de *İslam Hukuk Felsefesi* adlı doktora çalışmasıdır. Bu tez Şâtıbî'nin İslam hukuk felsefesi ile ilgili görüşlerini değerlendiren ilk çalışma olup Türkçe'ye de aktarılmıştır (Bkz. Mesud, 1997).

Şâtıbî üzerine ikinci önemli çalışma ise Faslı hukukçu Ahmed Reysûnî'nin 1995 yılında *Nazarîyetü'l-Makâsîd inde's-Şâtıbî* adlı doktora tezidir (Bkz. Reysûnî, 1994). Şâtıbî'nin makâsıdla ilgili kavramları üzerine ilk ve en önemli çalışma ise Ferid Ensârî'nin *Mustalahâtu's-Şâtıbî* adlı eseridir. Bu eser gerçekten Şâtıbî'nin istilahları üzerine kaleme alınmış en ciddi akademik eserdir. (Bkz. Ferid Ensârî, 2010). İbn Âşûr'un makâsıdı üzerine yapılan ilk çalışma ise İsmail el-Hasenî'nin *Nazarîyetü'l-Makâsîd inde Tahir bin Âşûr* adlı eseridir (Bkz. el-Hasenî, 1995).

Makâsîd alanında yakın dönemde kaleme alınan müstakil eserlerden ilki M. Mustafa Şelebi'nin (ö. 1997) *Ta'lîlü'l-Ahkâm* adlı eseridir (Bkz. Şelebî, 1981). Şelebi girişte ta'lîli lügat ve terim olarak tanımlamış, daha sonra tarihsel süreçlerini, ardından her dönemde ta'lîle nasıl bakıldığını incelemiştir. Bu dönemde kaleme alınan

ikinci önemli eser ise M. Said Ramazan el-Bûti'nin (ö. 2013) *Davabitu'l-Maslaha* adlı eseridir. Bu eserde Bûti, maslahatın sınırı, ne zaman hangi maslahatın öne alınacağı, maslahatın neye göre belirleneceği gibi konuları ele almıştır. Bu çalışmalar dışında Yusuf Âlim'in *el-Makâsıdu'l-Âmme* adlı eseri de bu alana katkı sağlayan eserlerdendir (Yusuf, 1994).

Bu araştırmalar dışında günümüzde bazı önemli eserler verilmiştir. Bu eserlerin başında Mısır Kahire'deki Furkan Araştırma Merkezinin Muhammed Kemaleddin İmam editörlüğünde yayınlanan on bir ciltlik *Delilu'l-İrşâd ila'l-Makâsıd* adlı eserdir (Bkz. Kemaleddin İmam, 2011). Eser geçmişten günümüze makâsıd alanında yazılmış eser, makale ve bildirileri bir araya toplamış, her bir eser ve makale detaylı bir tanıtım ve incelemeye tâbi tutulmuştur. Bu eseri makâsıd rehber kitabı adı altında yayınlamışlardır. Eser bir komisyon tarafından ciddi bir emek sonucunda kaleme alınmıştır. Eserin önemi ise makâsıd araştırmacısına bu kaynakların nerede nasıl basıldığı, hangi nüshaların muteber olduğu, içeriğinin nelerden oluştuğu hakkında detaylı bilgi vermesidir.

Nureddin el-Hâdimî tarafından kaleme alınan *İçtihadu'l-Makâsıd* adlı eseri de günümüz araştırmalarında önemli bir yere sahiptir (Bkz. el-Hâdimî, 1998). Eser iki cilt şeklinde basılmış, birinci cildinde makâsıdın tanımı tarihi gelişimi, bazı ilkeleri ve alanları hakkında olup ikinci cildinde makâsıdla ilgili terimler, tartışmalar ve ilgili deliller ele alınmıştır. Bu eserle paralel konuları daha detaylı bir şekilde ele alan Muhammed Saad bin Ahmed el-Yûbî'nin *Makâsıdu'l-Şer'i'ti'l-İslamiyye ve Alâkatuha bi Edilleti'l-Şer'iyye* adlı eseri de bu alandaki önemli eserlerdendir. Yûbî eserinde makâsıdın birçok konusunu detaylı bir şekilde objektif bakış açısıyla ele almıştır. Makâsıdın tarihi gelişimi, kavramları, başka delillerle ilişkisi ve alanları hakkında yeterli genişlikte bilgi vermektedir. (Bkz. Muhammed Yûbî, 1998).

Mâkasıd içtihadının içtihat boyutunu esas alarak bu içtihadı belli bir düzlemde inceleyen ve eserine ciddi emek harcayan Abdulkadir bin Hırzallah'ın *Davâbitu İ'tibari'l-Makâsıd fî Mecâli'l-İctihad ve Eseruha'l-Fikhî* adlı eseri de zikredilmeye değer (Bkz. Hırzullah, 2007). Eser makâsıdın zaptını yapma amacıyla ele alınmışsa da asıl amacından ziyade makâsıdın kendisini işlemiş sistematik bir zapt yapamamış ve konuları mecrasından çıkaracak düzeyde uzatmıştır. Bu eserler dışında ismini saymadığımız birçok araştırma eseri ve makalesi bulunmaktadır. Bunların çokluğu sebebiyle burada sadece çok bilinen ve önde gelen kaynak ve araştırmaları zikrettik. Makâsıd alanındaki çalışmalarını değerlendirip literatür bilgisini aktardıktan sonra asıl konumuz olan makâsıd ve maslahatın kısımlarına geçelim.

## B. Makâsıdın Kısımları

### 1. Sübutiyet Yönünden Maksatlar

#### a. Kat 'î Maksatlar

İbn Âşûr maksatları tespit edilebilme durumuna göre kat'î ve zannî olmak üzere iki kısma ayırmıştır. O kat'î maksatları mecaz ve mübalağa ihtimallerini ortadan kaldıracak sayıda sıkça tekrar eden Kur'an naslarından ortaya çıkarılan prensipler olarak görür. (İbn Âşûr, 2011, s. 180) Ortaya konulan bu prensipler şeriatın küllî gayelerini oluşturur. Bu küllî gayeler kat'î delillerden çıkarıldığından ihtilaf durumunda bu kaidelere uyum ve imal için başvurulur.

Örneğin, Şâri'nin maksatlarından biri olan teysir-kolaylaştırma gayesini tespit etmeye çalışalım. Allah Teâlâ şöyle buyurmaktadır. *يريد الله بكم اليسر ولا يريد بكم العسر / Allah size kolaylık sağlamak ister, zorluk istemez.*" (el-Bakara, 2/185) Allah'ın c.c "kolaylık ister" lafzının hemen akabinde "zorluk istemez" sözcüğünü getirerek kolaylık ister ifadesini vurgulamıştır. Bu vurgudan sonra ayeti kerimenin delaleti kat'î dereceye yaklaşmıştır. *ما خرج من الدين في عليكم جعل* "Din konusunda size hiçbir zorluk yüklememiştir," (el-Hacc, 22/78) ayeti ve Peygamber'in (s.a.v) şu hadisleri de bu gayeyi özellikle vurgulamıştır. "Haniflik (hoşgörülülük) üzere gönderildim," "Bu din kolaylıktır, zorluk değildir." (Buhari, 1999, İman, 29, no: 39; Nesai, 1964: İman, 28, no: 5034; Ahmed, 1985, 5/69) Yine, Muâz bin Cebel ve Ebu Musa el-Eşâri'yi Yemen'e davet amacıyla gönderirken ifade ettiği, kolaylaştırın, zorlaştırmayın." (Buhari, 1999, Edep, 80; Müslim, 2001: Cihat, 5) gibi hadisler de bu ayetlerle birlikte değerlendirildiğinde bu maksadın kat'î olduğu anlaşılmaktadır. İşte bu şekildeki bir tümevarımla İslam hukuku maksatlarından birinin 'kolaylaştırma' olduğunu tespit ederiz. Zira bu konudaki delillerin tamamına yakını sıkça tekrar eden küllî ilkeler olup hepsinin kanun koyucuya nispeti kesindir. (İbn Âşûr, 2011, s. 181)

#### b. Zannî Maksatlar

İbn Âşûr haber-i vahidi zannî kabul ettiği için makâsıdı belirleme yöntemlerinden saymamıştır. O Kur'an veya hadis naslarının tikel olaylarla ilgili olması ve tümel meselelerin kapsamına girmemesini zannîlik olarak kabul eder. Bu türe örnek olarak Şâtûbi'den naklettiği şu örneği verir: Peygamberin (s.a.v) *لا ضرر ولا ضرار* "Zarar vermek ve zarara karşılık zarar vermek yoktur," (Malik, 1992, Kada, 26; İbn Mace, 1984, Ahkâm, 17) hadisi tümeldir. Zira zarar ve zarara karşılık olarak zarar vermenin yasak olması hukukun hem tikel olaylarında hem de tümel kaidelerinde yaygın bir şekilde yer almaktadır. Nitekim Yüce Allah c.c şöyle buyurmaktadır: *وَلَا تُسْكَوهُنَّ*

ضَرَارًا لِّتَعْتَدُوا “Onları, haklarına tecavüz ederek zarar verecek şekilde tutmayın.” (el-Bakara, 2/231) Zannî maksatlar, tikel meseleleri içeren ve o meseleler üzerinden ortaya konan maksatlar olduğundan hırsızlığın, zinanın ve faizin haram kılınması bu maksatlara örnekler verilebilir. Hiç şüphesiz bu İslam hukukunun hedeflediği genel bir gayedir. Ancak yukarıdaki hadis genel gaye ifade etmekle birlikte rivayet olunan hadis zannî olduğundan kat’î gaye seviyesine ulaşamamıştır.

Ona göre Şatibi’nin serdettiği deliller, her ne kadar sayıca çok olsa da bunlar tikel delillerdir. Bu meseledeki küllî delil Hz. Peygamber’in (s.a.v) “Zarar vermek ve zarara karşılık zarar vermek yoktur” hadisi şerifidir. Bu ise kesinlik ifade etmeyen haber-i vahit olduğundan zannî hükmündedir. (İbn Âşûr, 2011, s. 182)

İbn Âşûr İslam hukukunun maksatlarını belirleme konusunda ifade ettiği üzere haber-i vahidin kat’î maksatların tespitinde delil olabileceğini fakat kat’î dereceye ulaşamayacağını söylemişti. İbn Âşûr’un bu bakış açısı birçok genel maksadın belirlenmesinde zorluk çıkaracaktır. Zira kat’î olması gereken maksatlar zannî maksat seviyesine düşecektir. Bu da İbn Âşûr’un varmak istediği asıl amaç olan makâsîdın kat’îliğine hizmet etmeyecektir. Nitekim o kitabında makasîd ihtilafı bitirecek ve herkesin başvuracağı kesin bir ilim olarak bahsetmişti. (İbn Âşûr, 2013, s. 111)

## 2. Küllî (Tümel) ve Cüz’î (Tikel) Oluşu Bakımından Maksatlar

### a. Küllî (Tümel) Maksatlar

Küllî maksatlar, hükümler konulurken Şâri’nin gözettiği tümel ilkelere dir. Genellikle toplum ve kamu maslahatını içermekle birlikte bazen birey maslahatını da içerebilirler. Bunlar nasla doğrudan bildirilebileceği gibi cüz’î naslardan tümevarım yoluyla tikelden tümele gidilerek de belirlenebilir. Bu prensipler, Kur’an normlarında mükerrer bir şekilde zikredildiğinden tümevarım yöntemiyle kolayca saptanabilir. Saptanan bu prensipler kat’î maksatları oluşturur. Bir ihtilaf durumunda da bu ilkelere başvurulur. Bu prensiplere dikkatlice bakıldığında içeriğinin genele yönelik olduğu görülür.

Klasik fıkıh usulünde bu ilkelere zamanla belirlenmiş, cüz’î meselelerde içtihat edilirken bu prensiplere başvurulmuştur. Buna da kıyas adı verilmiştir. Ancak buradaki kıyas, bilinen bir meseleyi diğer meseleye eşleştirme olmayıp genel küllî kaideleri ve mefhumları ifade etmek anlamında kullanılmıştır. Klasik eserlerde “Bu mesele kıyasa aykırıdır,” denildiğinde kastedilen mana, küllî kaidelere uygun olmadığıdır. Yine, usul kaidesinde “Kıyasa aykırı olan mesele kıyasa konu olmaz,” denir.<sup>1</sup> Burada ilk zikredilen kıyas ilke manasında olup ikincisi bir şeyi başka bir şeye ölçme manasındaki kıyas anlamında kullanılmıştır.<sup>2</sup>

Şâri’nin küllî maksatlarından birinin teysir / kolaylaştırma olduğunu tümevarım yöntemiyle belirlemeye çalışalım. Allah (c.c), şöyle buyurur: “Allah sizin için kolaylık ister, zorluk istemez.” (el-Bakara 2/185). Allah’ın “kolaylık ister” ifadesinden hemen sonra, “sizin için zorluk istemez” ifadesi ile tekid (vurgulama) elde edildikten sonra ayetin bu manaya delalet derecesi nassa (kesinliğe) yaklaştırmıştır. Yine, “Din hususunda size hiçbir zorluk yüklememiştir.” (el-Hacc 22/78) ayeti de yukarıdaki nasları açıkça desteklemektedir. Hz. Peygamber’in (s.a.v) şu hadisleri de manayı güçlendirmektedir: “Hoşgörü ve Hanîflik üzere gönderildim; (Buhârî, 1985, s. 109 (No. 287)) Bu din kolaylıktır, zorluk değildir.” (Buhârî, 1998, “İman”, 29; Nesâî, 1999, “İman”, 28) Muaz b. Cebel (ö. 17) ve Ebu Musa el-Eşâri’yi (ö. 42) Yemen’e gönderirken söylediği “kolaylaştırın, zorlaştırmayın,” gibi hadisler, (Buhârî, “Edep”, 80; Müslim, 1998, “Cihat”, 5) bu ayetlerle birlikte değerlendirildiğinde, hukukun gayelerinden birinin “kolaylaştırma” olduğunu tümevarımla anlamak mümkün olur. Çünkü bu konudaki delillerin tamamı tekrar eden genel prensipler olup hepsinin de Şâri’ye nispeti kesindir (İbn Âşûr, 2011, s. 181). Böylece “kolaylaştırma” ilkesinin küllî bir maksat olduğu tespit edilebilir.

### b. Cüz’î (Tikel) Maksatlar

Cüz’î maksatlar, hükümler konulurken belli bir normda veya meselede gözetilen tikel maksatlardır. Genellikle bireylerin maslahatlarından oluşmakla birlikte bazen kamu maslahatını da barındırabilir. Tikel maksatların tespiti zor değildir. Çünkü fıkıh eserlerinin önemli bölümü bu tikel meselelerden ve bu meselelerin delillerini oluşturan âhâd haberlerden oluşur. Nitekim her bir fikhî mesele benzeriyle değerlendirilip tikel bir ilke elde edilebilir. Bu ilkelere klasik usulde olduğu gibi fıkıhın cüz’î meseleleri için kullanılmakla birlikte Şâri’nin her bir meselede tikel maksadını belirlemede de faydalanılabilir. Yeni bir tikel olay meydana geldiğinde şeriatta nass veya nassa dayalı içtihat bulunmadığı durumda Şâri’nin bu olaya nasıl bakabileceğini tikel ilkelere ile belirleyebiliriz.

Cüz’î maksatlar, yani tikel ilkelere bazen tümel kaidelere dönüşebilir. Rasulullah’ın (s.a.v) “Zarar vermek ve zarara zararla karşılık vermek yoktur,” (Malik, 1997, “Kada”, 26; İbn Mâce, 1999, “Ahkâm”, 17) hadisi bu duruma örnek verilebilir. Zira zarar ve karşılık olarak zarar vermenin yasak oluşu, hukukun tikel olaylarında ve

<sup>1</sup> ما ثبت على غير القياس - أو على خلاف القياس - فغيره لا يقاس عليه

<sup>2</sup> Kaidenin açıklaması ve örneklendirmesi için bkz. Âlû Burnû, Mevsûatu’l-Kavâidu’l-Fıkhiyye, 2003, s. 9/91.



tümel kaidelerinde yaygın bir şekilde yer alır. Nitekim yüce Allah şöyle buyurmuştur: “*O kadınları, haklarına tecavüz ederek zarar verecek şekilde tutmayın.*” (el-Bakara 2/231). Cana, mala, namus ve şerefe tecavüzün, gaspın, zarar vermek ve karşılık olarak zarara uğratmak anlamındaki bütün durumların yasaklanması bundandır (İbn Âşûr, 2011, s.182). Şüphesiz bu hukukun hedeflediği küllî bir maksat olup tikel olan zararın tümele doğru evrilmesidir.

### C. Makâsıdın Çeşitleri

İbn Âşûr’un gayeleri ele alırken varmak istediği bir diğer önemli taksimat ise “hakiki, örfi ve vehmî” gayelerdir. O, gerçek maksatların itibar edilebilecek vasfa sahip olduğunu, bu maksatların kanun koyucu tarafından gözetildiğini ve toplum nizamına uygun olduğunu belirtir.

İbn Âşûr’un genel örfi maksatlarla kastettiği ise insanlar tarafından fiilen tecrübe edilmiş ve faydalı olduğu ispat edilmiş maksatlardır. O, örfi manaları Şâri’nin gayelerine uygun olan insanların tecrübesiyle de kesinleşmiş maksatlar olarak görür. Vehmî manalar ile de insanların farkında olarak ya da olmayarak kapıldıkları gerçek dışı şeyleri işaret etmiştir.

#### 1. Gerçek Maksatlar (El-Ma’âni’l-Hakikiye)

İbn Âşûr’göre hakiki (gerçek) maksatlar, adaletin faydalı, hakları çiğnemenin veya tecavüz etmenin zararlı, zalime engel olmanın toplum düzeni için faydalı olduğunu bilmektir. Yine, ona göre akl-ı selimle hareketin umumi bir yarar sağlayacağını veya zarar vereceğini harici bir delile ihtiyaç duymadan anlaşılmasına gerçek maksatlar denilebilir. (İbn Âşûr, 2011, s.191)

İbn Âşûr bu konuyu ele alarak dolaylı da olsa hüsün- kubuh konusuna temas etmiştir. Nitekim Mu’tezile’de insan, vahiy inmeden önce de aklıyla doğru ve yanlış bilecek, neyin sevap neyin günah olabileceğini kavrayacak yapıdadır. İbn Âşûr bu görüşe yakın bir ifade kullanarak insanların selim akıl ile maksatları tespit edebileceğini söyleyerek Mu’tezile’ye bir adım yaklaşmıştır. Zira ona göre akılla tespit edilecek gayeler, hakiki maksatlardır. (İbn Âşûr, 2011, s. 192) O, akılla tespit edilen maksatların gerçek maksatlar olduğunu ve dini gayelerden sayılacağını belirtmiştir. Ancak o, akl-ı selim ile tespit edilen maksatlara mükelleflerin uyup uymayacağı hakkında bir şey söylememiştir. Fakat onun akl-ı selimle tespit edilen maksatların şer’i maksatlar olduğu yönündeki ifadesine bakılırsa bunlara uymanın dini bir sorumluluk yüklediği görüşünde olduğunu söyleyebiliriz.

#### 2. Genel Örfî Maksatlar (El-Ma’âni’l- Örfiyye’l- Âmme)

İbn Âşûr genel nitelikli örfî maksatları şöyle tanımlıyor: Toplumun genelinin yararına uygun olduğu tecrübeyle sabit olmuş, gönüllerin de aşına olduğu ve hoş bulduğu tecrübelerdir. (İbn Âşûr, 2011, s. 193-194) Ona göre iyiliğin Müslümanlar tarafından uygulanması, gerektiğinde suç işleyeni cezalandırmanın, suçluyu suça yönlendirmekten alıkoyacağı, aksi durumdaysa bunlara aykırı olan sonuçlar doğuracağını bilmek genel örfî maksatlara örnek verilebilir.

İbn Âşûr genel nitelikli örfî maksadların taksimatını yaparken fıkıh usulündeki örf anlayışını benimsemiş ve toplumun kabul ettiği faydalı örfî uygulamaların dinin maksatlarından sayılabileceğini söylemiştir. Ayrıca bu örfî maksatlara bazı şartlar getirerek kat’îliği de yakalamak istemiştir. Gerçek ve örfî maksadların kat’îlik kazanması için, illet bahsinden esinlenerek usulcülerin illet için koydukları şartları örf için ileri sürmüştür.

- **Sübut:** Bu örfî maksatların kat’î veya kat’îliğe yakın bir zann ile sabit olması.
- **Zuhur:** İslam hukukçularını ihtilafa düşürmeyecek derecede net- açık olması ve karışıklığa neden olmaması.
- **İnzibat:** Kurala bağlanabilirlik, mananın lafzı aşmayacağı gibi geride de kalmayacağı kabul edilen bir sınırı olması.
- **İttirâd** (süreklilik/düzenlilik): lafzın manasının yer, bölge, millet, kabile ve zamanın değişmesiyle değişiklik gösteren nitelikte olmaması.

İbn Âşûr’a göre bu maksatlar, yukardaki şartları sağladığı takdirde İslam hukukunun gayeleri olduğuna dair kat’î bilgi ifade eder. O, insanların kuruntularını, evhamlarını, kişilerin kapıldıkları reel hayatta bulunmayan gayeler olarak tanımlamıştır. Ona göre İslam hukukçusu evhamlar ve kuruntular dairesine düşmemeye gayret etmeli; imgelemler onu yanlışla sürüklememelidir. Zira hukuk ya gerçek ya da örfî maksatlara dayanır. (İbn Âşûr, 2011, s. 194)

### II. Maslahat Kavramı ve Kısımları

Maslahat kavramı sözlükte “nizamlı, düzgün, doğru, eksiksiz olma, iyilik ve uygunluk” gibi manalara gelen salah kelimesinden türetilmiştir. (İbn Manzur, ty. md. “slh”; Zebîdî, 1994 md, “shl”) İstilah olarak maslahat, insanlar için yararın gözetilmesi, zararın ise defedilmesidir. Şâri’ nihai hedefi faydanın celbi, zararın bertaraf edilmesi olduğundan diğer bütün maslahatlar bu gayeleri gerçekleştirmek üzere konulmuştur. Önemine binaen

İslam hukukçuları maslahat kavramı etrafında çok farklı tanımlamalara gitmişlerdir. Maslahat kavramını doğru anlamamız için tanımları sıralamamız uygun olacaktır.

İbn Âşûr maslahat kavramını şu şekilde tanımlamıştır: Maslahat, kendisinde daha üstün bir salah (iyilik) bulunan yararlıdır. Bu manada kelimenin kökünden ziyade bulunduğu yerin adını gösteren “mef’ale” sığasından türetilmiştir. Bu sığadaki mekân anlamı mecazîdir. (İbn Âşûr, 2011, s. 213) Bu anlamlardan hareketle maslahatı, “kendisiyle iyiliğin (salahın) doğduğu fiil” diye tanımlamak mümkündür. Diğer bir ifadeyle toplum ve fertler için sürekli veya baskın olan faydadır.

İmam Gazâlî maslahatı şöyle tanımlamıştır: “Maslahat, esasında yararın sağlanması veya zararın defedilmesinden ibarettir. Fakat şer’î maslahat bu değildir. Çünkü yararın sağlanması ve zararın defedilmesi, insanların maksatlarıdır. İnsanların salahı, maksatlarına erişmektedir. Bizim maslahattan kastettiğimiz, şeriatın maksatlarını muhafaza etmektir. (Gazâlî, ty. s. 2/481) İslam hukukunun koruduğu temel maslahatlar ise, din, hayat, akıl, nesep ve maldır. Bu beş temel esasın korunması zaruret derecesindedir.” (Gazâlî, ty. s. 2/482) Gazâlî bu açıklama ile şeriatın temellerini oluşturan maksatların korunmasını maslahattan görmektedir. Bu da Gazâlî’nin hukuk normlarının uygulanması ile kanun koyucunun maslahatlarının korunduğu görüşünde olduğunu ifade ediyor.

Adududdin el-Îcî (ö. 706) ise maslahatı: “Maslahat lezzet ve onun türevleri, mefsetet ise elem ve onun türevleridir. Her ikisi de nefsi ve bedenidir, dünyevî ve uhrevîdir. (Îcî, 2000, s. 320) Çünkü akıllı kişi, maslahatı seçer, mefsetedi bırakır”, şeklinde açıklamıştır. (Îcî, 2000, s. 324)

Şatibi’ye gelince o maslahatı beşerin hayatını idame ettirmesi, insandaki akli ve fitri melekelerin muhafaza edilmesi, insanın dünyevi ve uhrevî yararlarının korunması şeklinde tanımlamıştır. O, bu yararların zahmetsiz elde edilmediğini ve insanlık tecrübesinin de bunu izhar etmesi sebebiyle bunları korumanın gerekli olduğunu ifade eder. Nitekim şeriat yararın fazla olduğu yerlerde yararın teminini emretmiş ve zararın az olduğu yerlerde ise zararı yok saymıştır. Yine, şeriat zararın fazla olduğu durumlarda zararın kaldırılmasını emretmiş ve az yararı yok hükmünde saymıştır. Bu nedenle şer’î hükümlerin gayeleri olan maslahatlar mutlak olup evrensel nitelik taşımaktadır. (Şatibi, 1997, s. 2/44-46)

Şatibi’ye göre hükümlerde maslahatın tespiti, sadece dünyevi yararların teminine yönelen arzu ve isteklere göre değil, dünyevi hayatın ahiret hayatı için var olduğu gerçeği göz önüne alınarak tespit yapılmalıdır. Zira şer’î hükümler insanları arzu ve isteklerden uzaklaştırarak Yüce Allah’a kulluk yapmalarını sağlamak için konulmuştur. Nitekim ayeti kerimede: “Eğer gerçek, onların arzularına uysaydı gökler, yer ve içlerindeki her şey bozulurdu; aslında biz onlara kendilerini şerefli kılacak bir şey getirdik ama onlar kendilerini şerefli kılacak şeyden yüz çeviriyorlar.” buyrulmuştur. (el-Mü’min, 23/71) Akl-ı selimle hareket eden insanlar İslami hükümler vazedilmeden önce de yararın temini için çoğu defa nefsi arzularının bazılarını terk etmişlerdir. Ancak meselenin tamamen açıklığa kavuşması, bu hayatın ahiret için yaşanması gerektiği ve insanların bundan sorumlu tutulması ilahi hukukun indirilmesiyle birlikte gerçekleşmiştir. (Şatibi, 1997, s. 2/44-46; Boynukalın, 1998, s. 88)

Şatibi’nin yukarıdaki ifadesiyle maslahatın dünyevi ve uhrevî olduğunu anlıyoruz. İbn Âşûr, Şatibi’den farklı olarak maslahat mefhumunu açıklarken dünyevi ve uhrevî diye ikili bir ayrıma gitmemiştir. Şatibi’nin aksine maslahatları sadece dünyevi bazda değerlendirmiştir. Zira ona göre maslahat, insanların ictimai düzenini sağlayan faydalar silsilesidir. Özetle İbn Âşûr hukuku dünya hayatıyla sınırlamıştır.

## A. İhtiyaç Açısından Maslahatlar

Hicri beşinci asırla birlikte maslahat ıstılahî olarak usulcüler tarafından temellendirilmiştir. Özellikle de İmam Cüveynî ve Gazâlî maslahatı tanımlayıp farklı taksimat yapmışlardır. İmam Cüveynî ilk taksimatı “Burhan” adlı eserinde gerçekleştirerek maslahatı gayeleri ve gerekliliği açısından zarûrî, hacî, vacip olan güzel ahlak, mendup olan güzel ahlak ve ta’abbudî olmak üzere beşli bir taksimata gitmiştir. (Cüveynî, h.1400, s. 2/923)

Yukarıdaki taksimatı Gazâlî üç başlık altında işlemiştir. Bunlardan mendup ahlakı vacip ahlak içerisinde yer vermiştir. Böylece Gazâlî maslahatı: Zarûriyat, hâciyat, tahsîniyat olmak üzere üç kısma ayırmıştır. (Gazâlî, ty. s. 2/481; Gazâlî, 1971, s. 161-208) Gazâlî’nin bu taksimatı genel kabul görmüştür. Modern dönemde gelen İbn Âşûr da bu taksimatı aynen kabul ederek şöyle açıklamıştır. “Maslahatın türlerini açıklamaktan maksadımız, Şâri’nin gözettiği çeşitli yararların çoğunu bilmek, bu bilgimizle söz konusu maslahat türlerinden küllî şekillere dair yakîn (kesin bilgi) elde etmektir. Şâri zamanında karşılaşılmayan bu olayları, o küllî şekiller kapsamına nasıl ele alacağımızı öğrenerek onlar hakkında küllî maksatlar içinde belirlenenlerin benzeri hükümlerini veririz ve bu konuda İslam’a uygun normlar ortaya koyduğumuza dair kanaat sağlarız.” (İbn Âşûr, 2013, s. 233)

### 1. Zarûrî Maslahatlar

Zarûrî maslahatlar, toplum ve bireylerin varlığı ve düzeni için zaruri olan ve kaybedildiğinde sosyal toplum düzeninin bozulacağı ve hayatın alt üst olacağı ihtiyaçlardır. Bu maslahatların zarûrî olduğu konusunda birçok

delil vardır. (Bkz. Yusuf Âlim, 1994) Bu delillerin bir kısmı küllî- tümel iken bir kısmı da cüz'î- tikel deliller olup manevi tevatürle sabittirler. Gazâlî, İbn Hâcib, Şatıbi ve İbn Âşûr'un da içerisinde olduğu âlimler, (Şatıbi, 1997, s. 2/18-20) din, can, akıl, mal ve neslin korunmasını zarûrî maksatlardan saymışlardır. (İbn Âşûr, 2011, s. 232) İbn Âşûr Müslüman bireylerin korunması için bu maslahatları önemli görür ve bu beş maksadı şöyle açıklar.

- **Canın korunması:** Bu maslahat toplum ve fert olarak canın teleften muhafazasını ifade eder. Zira toplum, tek tek fertlerden meydana gelmiştir. Her bireyde ve toplumda kamu nizamının bir kısmının sağlandığı özellikler vardır. Toplum fertlerden oluştuğundan can toplumun en küçük parçasıdır. Bu parçayı korumak toplumu korumaktır. İşte bu nedenle kısas meşru kılınmış, intihar haram kabul edilmiş, insan öldürmek büyük günahlardan sayılmıştır.
- **Aklın korunması:** İnsanların akli melekelerinin korunmasıdır. Çünkü akli melekelerin bozulması, tasarruf iradesinin disiplinsizliğinden dolayı geniş çaplı bir fesada sebep olur. Akli melekelerin bozulması bireyleri ve toplumları birbirine düşürür. Şâri'nin eroinden, içkiden, öfkeden ve akli bilfiil örten içecek ve yiyecekten kaçınılmasını emretmesi bundan dolayıdır.
- **Malın korunması:** İnsanların mallarını telef olmaktan, Müslümanlardan diğer milletlere milli servetin karşılıksız veya haksız olarak aktarılmasından ve dokunulmazlığı bulunan malların haksız şekilde zimmete geçirmek gibi durumlardan malları korumaktır. Haksız şekilde para kazanma, kumarın ve faizin yasaklanması, hırsızlık suçunda had cezasının uygulanması, birey ve toplumun maddî çıkarını korumak gibi yasaklar bu gayeyi korumak amacıyla hükme bağlanmıştır.
- **Nesep ve neslin korunması:** İnsan neslinin genetiğini ve dna'sını korumak ve devamını sağlamaktır. Ailenin iâşesi, çocukların nafaka, terbiye, sağlıklı yaşam, beden ve aklın tam gelişimini sağlama, neslin korunması kuralına dâhildir.

*İbn Âşûr ırzın korunmasının zarûrî maslahatlardan sayılmasına karşı çıkıp ırzın bunu hâci maslahatlardan saymıştır. Yine, İbn Âşûr nesebin korunmasını zarurî maslahatlardan çıkarıp hâci maslahatlara dâhil etmiştir. (İbn Âşûr, 2011, s. 236)*

İbn Âşûr, klasik usulcülerini zarûrî maslahatları gerektiği kadar araştırmayıp fazla tafsilata da gitmedikleri için eleştirmiştir. Ancak zarûrî maslahatlar insanlığın ortak değeri ve ihtiyacı olduğu için usulcüler çok fazla araştırma gereği hissetmemişlerdir. Zira bu ihtiyaçlar insanoğluna iç güdü olarak verildiğinden insanlık tarihi boyunca bu hususlara genelde dikkat edilmiştir. Zaman zaman bu beş maslahatın tehlikeye düştüğü durumlar olmuştur.

## 2. Hâcî Maslahatlar

Şatıbi, hâci maslahatlar hakkında şunları söylemiştir: Hâci maslahatlar zorluğun ve meşakkatin kaldırılmasında ihtiyaç duyulan maslahatlardır. Eğer dikkate alınmaz ise mükellefler zamanla güçlük ve zorluğa düşebilirler. Ancak bu maslahatların kaybedilmesi durumunda umumi maslahatların kaybında olduğu kadar bedeli ağır değildir. (Şatıbi, 1997, s. 2/21)

İbn Âşûr, hâci ihtiyaçların gözetilmediği takdirde toplumsal düzeninin bozulmayacağını, fakat toplum düzeninin sağlıklı ve düzgün de işlemeyeceği maslahat türü olarak açıklar. Diğer bir ifadeyle Müslümanların yararlarını sağlamak, iş ve ticaretlerini güzel bir şekilde devam ettirmek için ihtiyaç duydukları yararlardır. Hâcî maslahatlar zarûrî maslahatların derecesine ulaşamamıştır. Nitekim hâci maslahatların varlığı veya yokluğu toplum hayatını toptan sarsacak nitelikte değildir.

Yine, İbn Âşûr göre hâci maslahatlar, zarurî maslahatların tamamlayıcısı konumundadırlar. Hukukun uygulanması kastıyla bazı yanlış götüren kötü fiillerin yasaklanması da hâci maslahatlardan sayılabilir. (İbn Âşûr, 2013, s. 231) Yine, ona göre hâci maslahatlar zarûrî külliyat içerisine girmektedir. Fakat bunlar zarûrî maslahat derecesine ulaşmamışlardır. Kur'an ve sünnetteki nasların hukuki norm ihtiva etmesi ve hâci yararlarla ilgilenmesi, bu maslahatları zarûrî gayelere yaklaştırmıştır. Bu nedenle bazılarının çiğnenmesi halinde had cezaları konulmuştur. Kazif cezası bu türe örnek verilebilir. (İbn Âşûr, 2011, s. 237)

## 3. Tahsîni Maslahatlar

Tahsîni maslahatlar toplumun temel zarurî ihtiyaçları dışında kalan maslahatlardır. Bu yararlar, başka milletlerin gözünde İslam toplumunun itibarını artıracak veya Müslümanları güzel gösterecek yararlardır. Bu yararlar ile İslam ümmetine katılma isteği veya yakınlaşma arzusu artar. İnsanlığın refah ve insana yakışır yaşamın tamamlayıcı unsurları bu yararlarla gerçekleşir.

İbn Âşûr maslahatların taksimatında klasik dönemi harfiyen takip etmiş, zarûrî, hâci ve tahsîni şeklindeki ayrıma uymuş, bu konuda özgün bir taksimata gitmemiştir.

## B. Ümmet Açısından Maslahatlar

İbn Âşûr maslahatın klasik dönemdeki ayrımını aynen aktardıktan sonra maslahatları toplumun genelini veya belli bireyleri ilgilendiren şeklinde bir taksimata tabi tutmuştur. Bütün insanları veya belli bireyleri ilgilendirmesi açısından maslahatı genel (maslahatü'l-âmme) ve özel (maslahatü'l-hâssa) olmak üzere iki kısma ayırmıştır. Hukukçuların terminolojisine göre, genel maslahat ümmetin tamamını veya çoğunluğunu ilgilendiren maslahatlardır. Özel maslahat ise bunun dışında kalan ve genelden ziyade şahısları veya belli grupları ilgilendiren maslahatlardır. (İbn Âşûr, 2011, s. 242)

### 1. Genel Maslahatlar (el-Mesâlihü'l-Âmme)

İmam Gazâlî maslahatı, genel ve özel diye iki kısma ayırıp genel maslahatı şu şekilde tanımlamıştır. Genel maslahat, insanı diğer varlıklardan ayırarak sadece arzu ve isteklerine göre hareket etmesini engelleyen ve belli bir nizam ve sistem dairesinde ahlak ve takva değerlerine göre hareket etmesini sağlayan yararlardır. (Gazâlî, 1964, s. 99)

İbn Âşûr ise genel maslahatları, kamu yararı olarak görmekte olup şöyle bir tanım yapmıştır: Müslümanların hepsini veya genelini ilgilendiren ve onlar açısından salâhı bulunan yararlardır. Bu nedenle bireysel yararlar ancak Müslüman topluluğun üyeleri olmaları yönünden bakılır. İbn Âşûr Müslümanların tamamını ilgilendirmesi nedeniyle zarûri ve hâci maslahatların bazılarını genel maslahatlardan kabul eder ve buna şu örneği verir. Malların gereksiz yere yakılması veya denize atılmak suretiyle telef edilmesi bu türdür. Zira bu malların elde tutulmasında fayda ve maslahat vardır. Öyle ki, bu mallardan faydalanma ihtiyacı duyanlar, onları meşru yollarla elde edebilirler. Çünkü denize atılan veya yakılan mallar genelin maslahatını ortadan kaldırır. (İbn Âşûr, 2013, s. 196).

### 2. Özel Maslahatlar (el-Mesâlihü'l-Hâssa)

İmam Gazâlî, özel maslahatları “her bir hüküm veya meselede bulunan hikmet” şeklinde açıklar. (Gazâlî, 1964, s. 99) İbn Âşûr ise her bir fiilde bireylerin yararlarının bulunduğu özel maslahatlar diye tanımlamıştır. Ona göre fertlerin ıslah edilmesiyle toplumlar da ıslah edilmiş olur. Bu sebeple özel maslahatlarda öncelikle fertler dikkate alınıp toplum ikinci planda kalır. Diğer bir ifadeyle özel maslahat, bir tek ferdin veya az sayıdaki bireylerin yararını oluşturan maslahatlardır. Bireyler arası ilişkiler, yani muâmelâtla ilgili hukuk normları, bu tür yararların korunmasını üstlenmiştir. Nitekim Kur'an'ı kerimdeki hukuk normlarının önemli bir kısmı, sünnetteki hadislerin ise çoğunluğu özel maslahatlarla ilgilidir. Malını gereksizce keyfi savuran kişinin harcama rûştüne dönene kadar mal tasarrufu konusunda hacr edilmesi, özel maslahata örnek verilebilir. (İbn Âşûr, 2011, s. 214)

## C. Sübutiyet Açısından Maslahatlar

İbn Âşûr yararların sağlanması, zararların defedilmesi açısından ihtiyaç duyulan maslahatları kat'î, zannî ve vehmî olmak üzere üçlü bir ayrıma gitmiştir. İbn Âşûr, bilgi teorisinden yola çıkarak maslahatların tespit edilmesindeki kesinlik seviyelerini ifade etmek için böyle bir taksim yapmıştır. Ona göre her bilgi ya kat'îlik ya zannîlik ya da vehmî içerir. Yine, o açık belirtilen maslahatları kat'î, kapalı belirtilen maslahatları zannî, şayet hiç belirtilmemişse vehmî olarak adlandırmıştır.

### 1. Kat'î Maslahatlar

İbn Âşûr'a göre hukuk normuna dayanak olan nasların zahir ve muhkem delaletlerinden çıkarılan açık ve net maslahatlara kat'î maslahatlar denir. O, bir maslahatın kat'î olmasını iki yönden ele almaktadır. Bunlardan ilki, maslahatın Müslümanlar için zarûri olması, ikincisi Kur'an veya hadis naslarında açıkça belirtilmesidir. Kat'î maslahatlar zahir ve nass niteliği taşıyan ayetler, akli selim düşünebilen insanların ittifak ettiği prensipler ve istikra (tümevarım) ile belirlenebilen maslahatlardır. (İbn Âşûr, 2013, s. 241)

### 2. Zannî Maslahatlar

İbn Âşûr, zannî maslahatları iki kısma ayırmaktadır. Bu iki kısımdan ilkinin akılla bilinebileceğini söyler. Buna örnek olarak da Kayravan şehrindeki anarşinin yayıldığı dönemde insanlar meskûn bölgedeki evlerinde bekçi köpekler edinmeye başlamıştır. Evinin güvenliği için Ebu Muhammed b. Zeyd de köpek edinmiştir. Kendisinin âlim olması nedeniyle bazıları ona “İmam Malik meskûn yerde köpek edinilmesini mekruh görüyor” şeklinde iğneli bir söz söylemişlerdir. O da “İmam Malik böyle bir zamanı görseydi, evinin kapısında köpek değil belki bir aslan bağlardı” cevabını vermiştir. İbn Âşûr bu tarz maslahatların akılla bilineceğini söylemiş fakat ispatı kesin olmadığından zannî maslahattan saymıştır.

Ona göre ikinci kısım zannîlikle nitelenen maslahatlardır. Örneğin “Hâkim, öfkeli olduğu sırada hüküm vermesin,” (Buhari, 1999: “Ahkâm”, 13, no:7158) hadisi böyle bir delildir. Hadiste geçen meseledeki maslahatın zannî maslahat saymasının sebebi hâkimin öfkeliyken hüküm irat etmesinin maslahata ters olmasıdır. Ancak

buradaki maslahatın tam olarak ne olduğu ve hangi gayeyle söylendiği Şâri tarafından kat'î nass ile bildirilmediğinden kat'î maslahatlardan sayılmamıştır.

İz bin Abdüsselam Zannî maslahatların delil olabileceğini ve kendileriyle amel edilebileceğini söylemiştir. İbn Âşûr zannî maslahatları delil saymakla birlikte tek başına yeterli görmemiştir. (Korkut, 2021, s. 425)

### 3. Vehmî Maslahatlar

İbn Âşûr vehmî maslahatları, ilk akla geldiğinde salah ve güzellik olduğu düşünülse de dikkatli bir şekilde incelendiğinde aslında zarar olduğu anlaşılan yararlar olarak tanımlamıştır. Haşhaş, afyon kokain ve eroin gibi uyuşturucuları kullananların hoşlarına gitmesi bunların faydalı olduğunu gerektirmez. Bu maddelerin zararı bilinmeden sadece etkisine bakılarak hoşla gidilebilir. Fakat dikkatli bir araştırmadan sonra bunların fayda sağlamadığı ortaya çıkar. Yine, ayetteki “Sana içki ve kumarı sorarlar. De ki içinde, hem büyük günah(zarar) ve hem insanlara bazı faydalar vardır. Günahları (zararları)ise faydalarından daha büyüktür,” (Bakara, 2/219) içkinin bazı hastalıklara iyi geldiği vehmine kapılarak onun yararlı olduğu sanılabilir. Fakat biraz araştırma ve düşünme sonucunda zararlı olduğu ortaya çıkar. (İbn Âşûr, 2011, s. 243)

### Sonuç

Maslahat ve makâsîd modern dönemde çok kullanılan kavramlardır. Bu kavramlar klasik dönemde birkaç kısma ayrılmıştır. Modern dönemle birlikte bu iki kavramın kısımları üzerine ilk eser veren İbn Âşûr'dur. İbn Âşûr makâsîdâ klasik dönemden farklı bakmıştır. Bu delile yeni bir içtihat yöntemi olarak baktığından maslahat ve makâsîdın kısımlarını da bu bakış açısına göre ele almıştır. Klasik dönem maslahat taksimatını aynen aktarmış ve küllî beş maksada yer vermiştir. Ancak kendisi buna ek olarak makâsîdî ispat edilebilme yönünden kat'î ve zannî olarak ikiye ayırmıştır. Bunu yapmasının nedeni de kendisinin usule alternatif kat'î bir içtihat yöntemi kurma çabasıdır. Bunun yanında makâsîdî akılla veya örfle tespit edilebilme yönünden gerçek maksatlar ve genel örfî maksatlar şeklinde tasnif etmiştir. İbn Âşûr'un makâsîdî hakiki ve örfî diye ayırması dini maksatların insanların ortak aklıyla tespit edilebileceği tezi yatmaktadır. Ayrıca o, maksatları tümel(küllî) ve tikel(cüz'i) diye ayrılarak mantıksal bir ayrıma gitmiştir.

İbn Âşûr maslahatları taksim ederken klasik usulde kabul edilen zaruri, hâci ve tahsîni sınıflandırmasını aynen almış fakat bu taksimatla yetinmemiştir. Maslahatları insanların geneline veya bir kısmına hitap etmesi yönüyle ele almış genel ve özel maslahatlar olarak incelemiştir. Bir de maslahatların varlığına ve sübutiyetine yönelik kat'î, zannî ve vehmî ayırımına gitmiştir. Böylece maslahatların varlığını belli bir derecelendirmeye ve tasnife tabi tutulmuştur. İbn Âşûr'un makâsîd ve maslahatı taksim etme mantığının özünde onu bir ilim dalı ve içtihat yöntemi haline getirme arzusu yatar. Kendisi bunu eserinin başında ve birçok yerinde mükerrer bir şekilde zikreder. Onun bu gayreti makâsîdın geliştirilmesi açısından önemlidir. Ancak onun maslahat ve makâsîd kavramlarını daha çok reel hayatla ilişkilendirmesi ve makâsîdî usul ilminin yerine ikame etme çabası düşünülmesi gereken bir husustur. Zira bu düşünce, birçok metodolojik sorunu beraberinde getirebilir. Buna örnek olarak Şâtîbi maslahatın dünyevi ve uhrevi olduğunu ifade ederken İbn Âşûr, Şâtîbi'den farklı olarak maslahat mefhumunu açıklarken dünyevi ve uhrevi diye ikili bir ayrıma gitmemiştir. Şâtîbi'nin aksine maslahatları sadece dünyevi bazda değerlendirmiştir. Zira ona göre maslahat, insanların ictimai düzenini sağlayan faydalar silsilesidir.

**KAYNAKÇA**

- Âlim, Yusuf. (1994). Makâsîdu'l-Âmme liş-Şeriatî'l-İslamiyye. Herndon: Mahadu'l-Âlemi li fikri'l-İslami.
- Atiyye, Cemaluddin. (2008). Nahve Tef'ili'l-Makâsîdî's-Şeria. Herndon: Mahadu'l-Âlemi li Fikri'l-İslami.
- Aynî, Mahmud bin Ahmed. ty. el- Binaye fi Şerhi'l-Hidaye. Dimaşk: Dar'ul-Fikr.
- Âlû Burnû, Ebu'l-Hâris el-Ğazzî Muhammed Sıdkî bin Ahmed bin Muhammed. (2003), Mevsûatu'l-Kavâidu'l-Fıkhiyye (Beirut: Müessesetü'r-Risâle.
- Boynukalın, Ertuğrul. (1998). İslam hukukunda Gaye Problemi (Basılmamış Doktora Tezi). İstanbul: M.Ü.S.B.E.
- Buhari, Muhammed bin İsmail. (1985) el-Edebü'l-Müfred. yay. Kemal Yusuf el-Hut, Beirut: y.y.
- (1999). el-Cami'us-Sahih(Sahîhu'l-Buhârî). Riyad: Dar'us-Selam.
- (1998). el-Cami'us-Sahih (Sahîhu'l-Buhârî). ed. Ebu Suheyb el-Karmî. Riyad: Beytu'l-Efkâri'd-Devliyye.
- Buti, M. Said Ramazan. (1986). Davabitu'l-Maslaha fi Şeriatî'l-İslamiyye. Beirut: Daru'l-Fikir.
- Cüveynî, Ebu'l-Meali Abdulmelik bin Abdullah. (h.1400). el-Burhan fi Usuli'l-Fıkh. Kahire: Dar'ul-Ensar.
- Çinar, Fatih. (2021). “Zarûrî Küllî Makâsîdın Tertibi Problemi Üzerine Bir İnceleme”. Cumhuriyet İlahiyat Dergisi 25/1. (15 Haziran 2021). 115-137.
- Çinar, Fatih. (2020). “Zarûrî Küllî Maslahatların/Makâsîdın Adedi Üzerine Bir Değerlendirme”. İslam Hukuku Araştırmaları Dergisi 18/36. (Ekim 2020). 49-73.
- Darimi, Abdullah b. Abdurrahman. (1987). Sünen-i Darimi. Kahire/Beirut: Dar'ur-Reyyan/Daru'l-Kitabi'l-Arabi.
- Darukutnî, Ebu Hasen Ali b. Ömer b. Abdullah. ty. Süneni Darukutnî. Beirut: y.y.
- Ebu Davud, Süleyman Eş'as. (1995). Sünen-i Ebu Davud. Sayda/Beirut: Mektebetü'l-Asriyye.
- Enes bin Malik, Ebu Abdullah Malik bin. (1997) el-Muvatta. Beirut: Daru'l-Garbi'l-İslami.
- Gazâlî, Ebu Hamid Muhammed. (1964). Fedaihu'l-Batıniyye. Kahire: y.y.
- Fâsi, Allâl el-. (1993), Makâsîdu's-Şerî'a ve Mekarimuhâ. Beirut: Dâru'l-Garbi'l-İslami.
- Gazâlî, Ebu Hamid Muhammed. ty. Mustasfa. thk. Hamza Hafız, Medine.
- Gazâlî, Ebu Hamid Muhammed. (1971). Şifâu'l-Galil fi Beyani's-Şebehi vel-Muhil ve Mesaliku't-Ta 'lil. thk. Hamdi el-Kebîsi Bağdat: Matbaatu'l-İrşad.
- Haseni, İsmail. (1995). Nazariyyetu'l-Makâsîd inde Tahir b. Âşûr. Herndon: Mahadu'l-Âlemi li fikri'l-İslami.
- Haçkalı, Abdurrahman. (2010). “İlgili Literatür Çerçevesinde Makâsîd İctihadının Tarihsel Seyri”. Makâsîd ve İctihad. ed. Ahmet Yaman. İstanbul: Yediveren Yayınları, 259-304.
- Şâtibi'de Makâsîd ve Fıkh Usûlü. İstanbul: Rağbet Yayınları, 2010.
- “el-Muvâfakât'ın Fıkh Usûlü Geleneğinde Takip Edilmemiş Olması Üzerine”. İslâm Hukuku Araştırmaları Dergisi 15 (2010), 371-384.
- Hâkim, Ebu Abdullah en-Nisâbüri. (1407/1987). Müstedrak ala's-Sahîhayn. Haydarabad: Daru'l-Marifet.
- el-Hâdimî, Nureddin bin Muhtâr. (1998). el-İctihâdü'l-Makâsîd Hücciyetuhu Davâbituhu Mecâlâtuhu. Katar: Vezâratu'l-Evkâf ve's-Şuûni'l-İslamiyye.
- Hırzullah, Abdulkadir. (2007). Davâbitu İ'tibari'l-Makâsîd fi Mecâli'l-İctihad ve Eseruha'l-Fıkhî. Riyad: Mektebetü'r-Rüşd.
- Işıktaç, Yasemin. (2006). Hukuk Felsefesi. İstanbul: Filiz kitabevi.
- İbn Âşûr, M. Tahir. (2013). İslam Hukuk Felsefesi. çev. Mehmet Erdoğan ve Vecdi Akyüz. İstanbul: Rağbet Yayınları.
- İbn Âşûr, M. Tahir. (2011/1432). Makâsîdu's-Şeriatî'l-İslamiyye. Beirut: Daru Lübnan Littibaa ve'n-Neşr.
- İbn Âşûr, M. Tahir. (1988). Eleyse's-Subhu bi- Karib. Tunus.
- İbn Hanbel, Ahmed. (1985). Müsned. Beirut: el-Mektebu'l-İslami.
- İbn Hibban, Muhammed. (1993). Sahihî İbn Hibban Tertibu İbn Beleban. yay. Şuayb Arnavut. Beirut: Müessesetü'r-Risale.
- İbn Mâce, Ebu Abdullah Muhammed bin Yezîd el-Kızvînî. (1999) Sünenu İbn Mâce. Riyad: Beytu'l-Efkâri'd-Devliyye.
- İbn Mâce, Muhammed b. Yezid. (1984) Sünen. yay. M. Fuad Abdalbaki. Mısır: y.y. 1954. Riyad: 1984.
- İbn Manzur, Muhammed bin Mekrem. ty. Lisânu'l-Arab. Beirut: Dâru Sadır.
- İmam, Muhammed Kemaleddin. (2011). Delilu'l-İrşâd ila'l-Makâsîd. Kahire: Merkezu'l-Furkân li'l-Ebhâs (Furkan Araştırma Merkezi).
- İcî, Adududdin. (2000). Şerhu'l-Adud. Beirut: Daru'l-Kütübi'l-İlmiyye.
- İcî, Adududdin. ty. el-Mevakıf fi İlmi'l-Kelam. Beirut: Alemlü'l-Kütüb.
- Kavak, Özgür. (2011). Modern İslâm Hukuk Düşüncesi –Reşid Rızâ Örneği-. İstanbul: Klasik Yayınları.
- Korkut, Ramazan. (2021)“Fıkıh Açısından Yakın Akriba Evliliğine Dair Klasik ve Çağdaş”. Cumhuriyet İlahiyat Dergisi (Haziran 2021) 25 (1): 409-436.
- Malik bin Enes. (1992). Muvatta. yay. M. Fuad Abdalbaki. Kahire: Daru'l-Hadis.
- Mesud, Muhammed. (1997). Halid İslam Hukuk Teorisi. çev. Muharrem Kılıç. İstanbul: İz Yayıncılık.

- Müslim, Ebu Hüseyin Müslim bin el-Haccâc el-Kuseyrî en-Nisâbüri.(1998) Sahîhu Müslim. ed. Ebu Suheyb el-Karmî Riyad: Beytu'l-Efkâri'd-Devliyye.
- Müslim, Müslim b. Haccac. (2001)Sahihu Müslim. yay. M. Fuad Abdulbaki. Beyrut: y.y.
- Nesâî, Abdurrahman Ahmed b. Şuayb. (1964). Süneni en-Nesâî. yay. Abdulfettah Ebu Gudde. Halep: Metbûati'l-İslamiyye.
- (1999). Süneni-n-Nesâî (el-Müctebâ mine's-Sünen). Riyad: Beytu'l-Efkâri'd-Devliyye.
- Pekcan, Ali. (1999) İslam Hukuku Usulünde Zaruriyyat Hacıyyat Tahsiniyyat Meselesi. Konya: S.Ü.S.B.E.(basılmamış doktora tezi).
- Raysûnî, Ahmed. (1999). Nazariyyetu'l-Makâsîd inde'l-İmam eş-Şâtübî. Herndon: Mahadu'l-Âlemi li fikri'l-İslami.
- Rıza, Reşid. (1931). Tarihu'l-Üstazi'l-İmam eş-Şeyh Muhammed Abduh. Kahire: y.y.
- eş-Şâşî, Ebû Bekr Muhammed b. Ali Kaffal. (2007). Mehâsinu's-Şerîa fi Furûi's-Şâfiyye Kitabun fi Makâsîdı's-Şerî'a. thk. Muhammed Ali Samak. Beyrut: Dâr'ul-Kütübî'l-İlmiyye.
- Şâtübî, Ebu İshak İbrahim. (1997). el-Muvafakat. thk. Meşhur b. Hasan âli Süleyman. Hubra: Dâru İbn Affan.
- Şâtübî, Ebu İshak. (1416/1996). Muvafakat. thk. Abdullah Dıraz. Beyrut: Daru'l-Ma'rife.
- Şelebi, Muhammed Mustafa. (1981). Ta 'lilü'l-Ahkâm. Beyrut: Daru'n-Nahda.
- Şimşek, Murat Şah. (2002). Veliyyullah Dihlevi İslam Hukuk Felsefesiyle İlgili Görüşleri. Konya: Selçuk Üniv. Sosyal Bilimler Enstitüsü, Yüksek Lisans Tezi.
- Taberani, Ebu Cerir. (1988) el-Mu'cemu'l-Kebir. yay. Abdulmecid Selefî. B.y. Mektebetü'l-Ulum ve'l-Hikem.
- et-Tirmizî, Hakim. (2004). es-Salâtu ve Makâsîduhâ. Kahire: Mektebetü'l-Mısriyye.
- Türcan, Talip. (2009). İslam Hukuk Biliminde Norm –Amaç İlişkisi. Ankara: Ankara Okulu Yayınları.
- Türkan, Mustafa. (2018) “Makâsîdü's-Şerîa ile İlgili Eserlerde Zarûriyyâtın Tertibi Sorunu”. Hitit Üniversitesi İlahiyat Fakültesi Dergisi 17/34. (30 Aralık 2018). 439-460.
- Yaran, Rahmi. (2014). “Cüveyni Öncesi Makasîd/Maslahat Söylemi”. Marmara Üniversitesi İlahiyat Fakültesi Dergisi 28 (23 Ocak 2014), 93-123.
- Yılmaz, Ömer. (2010). Makâsîd Düşüncesinin Ortaya Çıkışı ve İlk Kaynakları (İstanbul: Marmara Üniversitesi Sosyal Bilimler Enstitüsü, Doktora Tezi.
- Yübî, Muhammed Saad bin Ahmed. (1998).Makâsudu's-Şerî'ti'l-İslamiyye ve Alâkatuhâ bi Edilleti's-Şer'iyye. Riyad: Daru'l-Hicra li'n-Neşri ve't-Tevzi'.
- Zebidî, Murtaza. (1994). Tâcu'l-Arus min Cevâhiri'l-Kâmûs. thk. Ali eş-Şîrî. Beyrut: b.y.

Makalenin Türü : Araştırma Makalesi  
Geliş Tarihi : 23.05.2022  
Kabul Tarihi : 04.10.2022

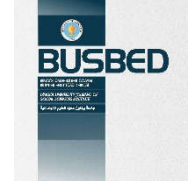

 <https://doi.org/10.29029/busbed.1115689>

## INFLUENCER GÜVENİLİRLİĞİ, DÜRTÜSEL SATIN ALMA VE ALIŞVERİŞ SONRASI PİŞMANLIK DAVRANIŞI ARASINDAKİ İLİŞKİNİN İNCELENMESİ

Rafet BEYAZ<sup>1</sup>

### ÖZ

Sosyal medya aracılığı ile ün kazanan ve geleneksel olmayan ünlüler olarak değerlendirilen influencerlar, son dönemlerin kanaat önderleri olarak görülmektedirler. Çok sayıda takipçiye sahip olan ve takipçileri tarafından güvenilir bir otorite olarak kabul edilen bu kişiler, sosyal medya kullanan önemli bir kitleyi etkileme gücüne sahiptir. Bu kapsamda paylaştıkları içerikler ve markalar hakkında başlattıkları sohbetlerle tüketicilerin satın alma kararları üzerinde de önemli bir etkiye sahiptirler. Bu nedenle hem işletmeler hem de tüketiciler tarafından önemsenmektedirler. İşletmeler açısından önemli bir tanıtım aracı haline gelen bu kişiler, tüketicileri plansız ve dürtüsel satın almaya yönlendirebilmektedir. Plansız satın almaya yönelen tüketicilerin ise pişmanlık yaşama ihtimalleri yükselmektedir. Literatürde konu ile alakalı önemli bir açık bulunmaktadır. Bu çalışma, influencer güvenilirliği, dürtüsel satın alma ve satın alma sonrası pişmanlık davranışı arasındaki ilişkiyi incelemek amacıyla yapılmıştır. Bu amaç doğrultusunda 469 kişi ile anket yapılmıştır. Elde edilen veriler SPSS 25 Paket programı ile analiz edilmiştir. Yapılan analiz sonucunda influencer güvenilirliği, dürtüsel satın alma ve satın alma sonrası pişmanlık davranışı arasında anlamlı, pozitif yönlü ve güçlü bir ilişkinin olduğu tespit edilmiştir.

**Anahtar Kelimeler:** Influencer, Dürtüsel Satın Alma, Satın Alma Sonrası Pişmanlık

<sup>1</sup> Dr. Öğr. Üyesi, Atatürk Üniversitesi, Oltu Beşeri ve Sosyal Bilimler Fakültesi, [rafet.beyaz@atauni.edu.tr](mailto:rafet.beyaz@atauni.edu.tr),  <https://orcid.org/0000-0002-0026-5346>



Article Type : Research Article  
Date Received : 23.05.2022  
Date Accepted : 04.10.2022

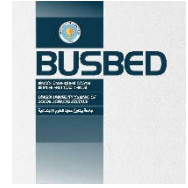

<https://doi.org/10.29029/busbed.1115689>

## INVESTIGATION OF THE RELATIONSHIP BETWEEN INFLUENCER RELIABILITY, IMPULSIVE BUYING AND POST-SHOPPING REGRET BEHAVIOR

Rafet BEYAZ<sup>1</sup>

### ABSTRACT

Influencers, who have gained fame through social media and are considered as non-traditional celebrities, are seen as opinion leaders of recent times. These people, who have a large number of followers and are considered a reliable authority by their followers, have the power to influence a significant audience using social media. In this context, they have a significant impact on consumers' purchasing decisions with the content they share and the conversations they initiate about brands. For this reason, they are considered important by both businesses and consumers. These people, which have become an important promotional tool for businesses, can lead consumers to make unplanned and impulsive purchases. Consumers who tend to make unplanned purchases are more likely to experience regret. There is an important gap in the literature on the subject. This study was conducted to examine the relationship between influencer credibility, impulsive buying and post-purchase regret behavior. For this purpose, a survey was conducted with 469 people. Obtained data were analyzed with SPSS 25 Package program. As a result of the analysis, it was determined that there is a significant, positive and strong relationship between influencer reliability, impulsive buying and post-purchase regret behavior.

**Keywords:** Influencer, Impulsive Buying, Post-Purchase Regret

<sup>1</sup> Asst. Prof. Dr., Ataturk University, Oltu Faculty of Humanities and Social Sciences, rafet.beyaz@atauni.edu.tr, <https://orcid.org/0000-0002-0026-5346>

## 1. GİRİŞ

Teknoloji ve bilim hızlı bir şekilde birbirlerini destekleyerek ilerlemeye devam etmektedir. Son dönemlerde toplumsal hayatın tüm noktalarında kendini hissettiren bu olgu, insanlığı hayal edemeyeceği bir noktaya getirerek kurumsal hayatın işleyişinde, toplumsal ve ekonomik hayatın şekillendirilmesinde önemli bir yer edinmiştir (Kozlu, 2009). 1970’li yıllarda ortaya çıkan, 2000’li yıllarda çok geniş kitlelere yayılan ve 2020 yılı itibariyle 4,5 milyar kullanıcıya ulaşan internetin yaygınlaşması, bu değişim ve dönüşümün temelini oluşturmaktadır (Yükselen, 2013; Şengül, 2020). Bu süreçten önemli oranda etkilenen birey ise bazı geleneksel özelliklerinden uzaklaşarak yeni davranışlar benimsemiştir. İnsanların okuma alışkanlıkları, alışveriş şekilleri, kişiler arası iletişim şekilleri ve teknolojiye yönelik tutumları önemli oranda değişmiştir (Bulunmaz, 2016). Aslına bakılırsa pek çok bilim insanının da kabul ettiği üzere teknoloji ve insan ilişkisi iki yönlü bir ilişkidir. Yani teknoloji, toplumsal değişimin bir üreticisi olduğu gibi aynı zamanda bir ürünü olarak değerlendirilmektedir. Facer’ın da belirttiği gibi teknoloji, insan tarafından meydana getirildiği için bazı grupların desteklediği veya istediği alanlarda hızlı bir gelişim göstermiştir (Akt. Uça Güneş, 2016). Başka bir deyişle teknolojik gelişmeler insanların değişim ve dönüşümüne etki ettiği gibi insanlarda teknolojinin gelişimi ve dönüşümüne etki etmektedir. İşte bu olgu, toplumsal değişimin temelini oluşturmaktadır.

Toplumsal dönüşüme paralel olarak kurumlar da teknoloji ile birlikte önemli dönüşümler yaşamıştır. Bu kapsamda üretim sürecinde, hedef kitleye etkin ve kolay bir şekilde ulaşmada ve diğer kurumlarla olan iş süreçlerinde teknolojiden yoğun bir şekilde yararlanılmaya başlanmıştır (Bulunmaz, 2016). İnternet ile ortaya çıkan yeni dönem çalışma, üretim, iletişim imkânları ve geleneksel iş yapma biçimlerini önemli oranda değiştirerek pek çok sektör ve bilim dalının kendini gözden geçirmesine ve yeniden yapılanmasına sebep olmuştur.

İnternet ve teknolojik gelişmeler pazarlama faaliyetlerinin de önemli oranda dönüşmesine sebep olmuştur. Bu kapsamda yüz yüze etkileşimin hâkim olduğu geleneksel pazarlama anlayışı yerini elektronik iletişimin hâkim olduğu dijital pazarlama anlayışına bırakmıştır (Mert, 2018). Firmalar bu sayede tüketicilerin tepkilerini, istek ve ihtiyaçlarını hızlı bir şekilde öğrenme ve cevap verme, düşük maliyetlerle tanıtım yapma ve tanıtım faaliyetlerini hızlı bir şekilde güncelleme imkanına kavuşmuşlardır (Bulunmaz, 2016).

Modern anlamda pazarlama, 1930’lu yıllardan günümüze kadar kademeli olarak önemli bir gelişim göstermiştir. Bu süreçte günün pazar ve teknoloji koşullarını yansıtan çeşitli dönemler (üretim anlayışı, satış anlayışı, pazarlama anlayışı gibi) yaşanmıştır. Dijital devrim olarak adlandırılan ve internetin hayatımıza girdiği son 20 yıllık süreçte, pazarlama faaliyetleri geleneksel ortamlardan dijital ortamlara geçmeye başlamıştır. Gelinek noktada neredeyse tüm pazarlama faaliyetleri dijital ortamlarda verilmektedir (Mert, 2018). Çevrim içi pazarlama, interaktif pazarlama, e-pazarlama ve internette pazarlama gibi çeşitli şekillerde ifade edilen (Koçak Alan ve ark.,2018) dijital pazarlama, internet temelli hareket edip, teknolojiyi yoğun bir şekilde kullanarak tanıtım faaliyetlerini daha kapsamlı ve nitelikli bir şekilde geniş kitlelere ulaştırmayı amaçlamaktadır (Merisavo, 2006).

Dijital pazarlama birbirinin devamı olan elde etme, kazanma, ölçme ve optimize etme ve sahip çıkma ve büyütme olmak üzere dört aşamadan meydana gelmektedir. Elde etme aşamasında, müşteriler web sayfasına çekilmeye çalışılırken, kazanma aşamasında bu müşteriler satın almaya yönlendirilmektedir. Üçüncü aşamada, yapılan doğru ve yanlış uygulamalar tespit edilerek iyileştirici tedbirler alınmaktadır. Son aşamada ise mevcut müşterilere mükemmel bir ürün veya hizmet sunarak onların sürekli müşteri haline getirilmesi amaçlanmaktadır (Koçak Alan vd., 2018).

Dijital pazarlama sürecinde faaliyetler gerçekleştirilirken çok sayıda araçtan faydalanılmaktadır. Gün geçtikçe yeni çeşitlerle genişleyen bu araçlardan bazıları; web sitesi, (SEO) arama motoru optimizasyonu, viral pazarlama, sosyal medya pazarlaması (SMM), mobil pazarlama, e-posta pazarlama, display (görüntülü) reklamlar, satış ortaklığı pazarlaması (affiliate marketing), konum temelli dijital pazarlama, oyun reklamları, influencer pazarlama, içerik pazarlaması şeklindedir (Özbek ve Torun, 2021; Şengül, 2020).

Dijital pazarlama kapsamında ortaya çıkan ve çok hızlı bir gelişim gösteren alanların başında sosyal medya pazarlaması gelmektedir. Sosyal medya pazarlaması, sosyal medyayı kullanarak internet ortamında görünürlüğü artırmak ve mal ve hizmetlere yönelik tutundurma faaliyetlerini ayarlamaktır (Özgen ve Doymuş, 2013). Sosyal medya pazarlaması işletmelerin ürün ve hizmetlerini tüketicilere bilinir kılmak ve onları ikna etmek için çeşitli sosyal ağları, çevrim içi toplulukları ve bloglar gibi çok sayıda pazarlama elemanı kullanmaktadır (Semiz ve Zengin, 2019). İşletmeler sosyal medya pazarlaması ile çok çeşitli amaçlarını gerçekleştirebilmektedir. Bu kapsamda, marka farkındalığı sağlama, fikir liderlerini tanıma, müşteri gruplarını inceleme, yeni pazar stratejileri hakkında bilgi toplama, şirket web trafiğini yönetme, ürün satışlarını artırma, karşılıklı konuşma başlatma ve bunları yönetme, özel mesajları viral olarak yayma, ürün ve markaların itibar ve imajını artırma ve site yapışkanlığını artırma bu amaçlardan bazılarıdır (Özgen ve Doymuş, 2013).

Sosyal medyanın yaygın bir şekilde kullanılması, pazarlamacıları yenilikçi stratejiler uygulamaya zorlamaktadır. Bu stratejilerden biri olan influencer pazarlama, hedef kitle tarafından takip edilen sosyal medya kullanıcıları

aracılığı ile tüketicileri marka farkındalığı ve marka imajı davranışlarını yönlendirmeyi amaçlayan bir pazarlama stratejisidir. Bu pazarlama stratejisinde fenomen-takipçi ilişkisinin sağlanması ve takipçinin ikna edilmesi olmak üzere iki süreç yaşanmaktadır. Bu sürecin sağlıklı bir şekilde yürütülmesi için platforma özel tüketici kültürünü anlama, uzun vadeli ortaklık planlama, influencerin ne zaman seçileceğinin belirlenme ve influencer ile bilgi paylaşımı ve yönetme gibi adımları dikkatli bir şekilde kurgulamak gerekmektedir (Çelebi ve Nacar, 2022).

En önemli sosyal medya platformlarından olan Instagram bünyesinde de çeşitli alanlarda (moda, spor, sağlık, kozmetik vb.) uzmanlaşmış çok sayıda influencer bulunmaktadır. Günümüzde pek çok tüketici satın alma faaliyetinden önce ürünleri, hizmetleri ve markaları bu platformda yer alan etkileyici kitlesinin fikirleri ve görüşleri doğrultusunda değerlendirmektedir. Bu olgunun farkına varan işletmeler de bu mecradaki etki gücü yüksek influencerlar ile etkileşime geçmekte ve birlikte çalışma ortamları oluşturmaktadırlar. Çeşitli firmalarla anlaşma sağlayan bu kişiler, firmaların ürün ve hizmetlerini takipçilerine tanıtmak ve onları ikna etmek için yoğun bir enformasyon akışı sağlamaktadırlar (Alikılıç ve Özkan, 2018). Bu akış sonucu pek çok tüketici ise bu etkileyicilerin tesiri altında ihtiyaç duymadığı veya planlamadığı ürün ve hizmetleri satın almaktadırlar. Bu motivasyonla satın alma faaliyeti gerçekleştiren kişilerin pişmanlık yaşama eğilimlerinin yüksek olacağı düşünülmektedir. Bu durum, çalışmanın temel odağı ve temel amacını ortaya koymaktadır.

### 1.1. Araştırmanın Amacı

Araştırmanın temel amacı, influencer güvenilirliği, dürtüsel satın alma ve satın alma sonrası pişmanlık davranışı arasındaki ilişkiyi incelemektir. Bu temel amacın yanı sıra ölçeklere yönelik temel değişkenlerin demografik özelliklere göre farklılaşp farklılaşmadığı da değerlendirilecektir. Bu amaç doğrultusunda öncelikle ikincil kaynaklardan faydalanarak çalışmanın kavramsal çerçevesi çizilmiştir. Daha sonra çalışmanın temel amacının test edilmesi kapsamında toplanan anketler analiz edilerek değişkenler arasındaki ilişki ve değişkenlerin önem dereceleri tespit edilmiştir.

### 1.2. Araştırmanın Önemi

Son dönemlerin kanaat önderleri olarak bilinen sosyal medya influencerları, sosyal medya aracılığıyla ünlü olan, geleneksel olmayan etkili ünlüler olarak değerlendirilmektedir (Djafarova ve Rushworth, 2017). Buna ek olarak, sosyal etkileyiciler güvenilir çevrimiçi bilgi kaynakları olarak görülmektedir. Bu durum, onları ürünler ve markalar için etkili sözcüğe haline getirmektedir. Marka elçileri olarak hizmet sunan bu kişiler, çok sayıda takipçiye sahip oldukları için ürün ve hizmetleri sosyal medya araçlarında yayarak hedef kitleye kolay bir şekilde ulaşabilmektedirler. Bu kapsamda sürece kendi sosyal statülerini ve kişisel markalarını da ekleyerek geleneksel ünlülerden bile daha etkili olabilmektedirler (Croes ve Bartels, 2021).

Görselliğin ön planda olduğu sosyal ağlardan olan Instagram özellikle ürün ve hizmetlerin tanıtımı noktasında ön plana çıkmaktadır. Gençler tarafından yoğun bir şekilde kullanılan bu mecra da çok sayıda influencer bulunmaktadır. Sosyal medya ölçümleme ve analiz hizmeti sunan BoomSocial' verilerine göre geleneksel ünlüler haricinde yaklaşık 2500 civarında Instagram influencerı bulunmaktadır. Geleneksel ünlüler ile kurumların hesapları dikkate alındığında bu sayının 22.500 civarında olduğu görülmektedir (BoomSocial, 2022). Sayısı ve önemi her geçen gün artan bu kişiler, pazarlama faaliyetlerinde de önemli görevler üstlenmeye başlamışlardır. Bu kapsamda çok sayıda ürün, hizmet veya markalarını tanıtım ve satışı bu kanal üzerinden yapmaya başlamıştır. Karar verme sürecinde olan tüketiciler açısından önemli bir kaynak olan bu kişiler, tüketicilerin kişilik özellikleri ve toplumsal yapıları çerçevesinde psikolojik süreçleri oldukça iyi yönetmekte ve nihai olarak bireyleri satın almaya yönlendirmektedirler (Arklan ve Tuzcu, 2019). Influencer pazarlama, geleneksel reklamcılığa göre daha düşük maliyetle daha spesifik bir kitleye ulaşma imkânı sağlamaktadır. Ayrıca yatırım getirisinin yüksek olması, hedef kitle ile güçlü etkileşim kurma, güvenilir içerik oluşturma ve etkin geri bildirim elde etme imkânı influencer pazarlamanın önemini artırmaktadır (Gedik, 2020). Özellikle geleneksel medyanın popülerliğini yitirmeye ve toplumların hızlıca dijitalleşmeye başladığı son dönemlerde hem tüketiciler hem de işletmeler tarafından çok fazla önemsenen bir konu haline gelmiştir.

## 2. ARAŞTIRMANIN KAVRAMSAL ÇERÇEVESİ

### 2.1. Instagram'da Pazarlama ve Instagram Influencerları

İnternetin sunduğu imkânlar interaktif ortamların (sosyal medya gibi) sayısını her geçen gün artırmaktadır. Son dönemlerin en popüler alanlarından olan sosyal medya kişisel, ticari ve ekonomik faaliyetler açısından önemli fırsatlar sunmaktadır (Özgen ve Doymuş, 2013). Geleneksel medya araçlarının önemini yitirmeye başladığı son dönemlerde pazarlama yöneticileri tarafından önemli bir pazarlama iletişim aracı olarak kullanılmaya başlanmıştır (Barutçu ve Tomaş, 2013). En genel hali ile sosyal medya, "Web 2.0'ın kullanıcı hizmetine sunulmasıyla birlikte, tek yönlü bilgi paylaşımından, çift taraflı ve eş zamanlı bilgi paylaşımına ulaşılmasını sağlayan medya sistem" olarak tanımlanmaktadır (Vikipedi, 2022). Bu mecra da, bireyler çeşitli çevrimiçi (online) platformlar yardımı ile

görüntü, video, fotoğraf, haber, görüş, fikir, yazı, karikatür ve dedikodu gibi çeşitli içerikler oluşturarak başka kişi ve gruplarla zaman ve mekân kısıtı olmadan paylaşabilmektedir (Barutçu ve Tomaş, 2013). Gruplar ve sosyal ağların bulunduğu bu mecrada arkadaş ilişkileri kurulabilmekte, kurumlar tanıtılabilmekte veya ürün, hizmet, fikir ve nesnelerin içeriğine ilişkin bilgiler paylaşılabilir (Vural ve Bat, 2010).

Sosyal medyada bulunan ürün ve markaların sayısı hızla artmaya devam etmektedir. Yeni bir marka bu sayede hızlı bir şekilde milyonlarca tüketiciye ulaşabilmektedir. Örneğin 2016 yılının sonlarında piyasaya sürülen TikTok, gelinen noktada 150 ülkede 1,2 milyar kullanıcıya ulaşmıştır (Marketing Türkiye, 2021). 2021 yılında en fazla kullanıcısı olan sosyal medya uygulamaları Facebook, YouTube, WhatsApp, Messenger, Instagram, WeChat, TikTok, QQ, Sina Weibo, Telegram, SnapChat, Kuaishou, Reddit, Twitter ve Pinterest şeklinde sıralanmaktadır. Son dönemlerde popülerliği bir nebze azalsa da Facebook, 2,4 milyar aktif kullanıcısı ile en popüler sosyal medya platformu olarak öne çıkmaktadır (Sönmez, 2021).

Sosyal medya uygulamaları içerisinde ön plana çıkan önemli platformlardan biri de Instagram'dır. Odak noktası fotoğraf ve video paylaşımı olan Instagram, Kevin Systrom ve Mike Krieger tarafından 2010 yılında kurulmuştur (Yalçın, 2016). Başlangıçta sadece fotoğraf paylaşımına izin veren bu mecra, özellikle 2012 yılında Facebook'a satıldıktan sonra hızlı bir gelişim göstermiştir. Mecranın diğer sosyal ağlara entegre olması, hashtag (etiket) kullanmaya başlaması, hikâye ekleme özelliği ve küçük işletmelere, butiklere ve birçok kurumsal markaya yönelik sponsorlu içerik uygulamaları gelişim gösteren alanlardan bazılarıdır. Bununla birlikte çok sayıda ünlü kişinin bu mecrayı kullanmaya başlaması ile kullanıcı sayısı çok hızlı bir artış göstermiştir. Tüm bu özellikler çerçevesinde 2011 yılında 15 milyon kullanıcıya sahip olan bu mecra (Budak ve Tatlı, 2020), 2021 yılı itibarıyla 1 milyar aktif kullanıcıya ulaşmıştır (Sönmez, 2021).

Instagram son dönemlerde markaların tüketicilere ulaşmak için en fazla tercih ettiği mecralardan biri haline gelmiştir. Özellikle gençlerin son zamanlarda Facebook'u terk ederek Instagram'a geçme durumu oldukça önem arz etmektedir. Bu kapsamda Johnston (2015) çalışmasında, Instagram'ın kullanıcı ile etkileşim düzeyinin Facebook'a oranla 58 kat, Twitter'a oranla 120 kat fazla olduğunu belirtmiştir. Bu sayede kullanıcıların yaş cinsiyet ve lokasyonu göz önünde bulundurularak, tüketicileri tam anlamıyla tanıyarak, kimin hangi nesneyi satın alabileceğini önceden tespit ederek doğru ve alakalı hedef kitleye ulaşabilmektedir. Özellikle geleneksel medya araçları ile karşılaştırıldığında "hedefli ve etkileşimli" mesaj veriyor olması Instagram'ı ön plana çıkarmaktadır (Akt. Sabuncuoğlu ve Gülay, 2016). Bu kapsamda 2014 yılında yapılan bir çalışmada sosyal ağlar üzerinden verilen siparişlerin ortalama sepet tutarı değerlendirildiğinde Instagram'ın Polyvore'dan sonra ikinci olduğu görülmüştür (Akt. Yaşa Özeltürkay vd., 2017). Satıcıların Instagram'da pazarlayacakları ürünlerin fotoğraflarına yer verebilmesi müşterilerin dikkatini çekmekte ve satış için önemli faydalar sağlamaktadır. Bununla birlikte Instagram alışveriş sürecinde çok sayıda ödeme seçeneği sunmaktadır. Bu kapsamda alışverişini yapan kişiler isterse kapıda nakit veya kredi kartı ile, isterlerse de havale ile ödeme yapabilmektedirler. Alışveriş sürecinde satıcı ile alıcı birebir etkileşim halinde olduğu için indirim, kampanya veya çekilişlerden faydalanma, ürün ve fiyat çeşitliliğini görme, yorumları inceleme ve yorum yapabileme şansına sahip olabilmektedirler (Yavuz, 2017).

Instagram hem küçük hem de büyük işletmeler için büyük fırsatlar sunmaktadır. Küçük işletmeler bu sayede çok düşük maliyetlerle büyük kitlelere ulaşma, tanıtım ve satış yapma imkanına kavuşmuştur. Büyük işletmeler ise özellikle tanınmış ünlüleri kullanarak çok büyük kitlelere özel mesaj iletebilme imkânı elde etmişlerdir (Yaşa Özeltürkay vd., 2017).

Sosyal medyanın hızlı bir şekilde büyümesi, kendi markalarını oluşturma yoluyla sosyal medyada ün kazanan blogger veya vlogger'ların (mikro ünlü, influencer) ortaya çıkmasına sebep olmuştur (Croes ve Bartels, 2021). Bu kapsamda önem kazanan influencerlar, sosyal medyayı kullanarak binlerce hatta milyonlarca potansiyel müşteriye ulaşabilmektedirler. Dolayısıyla oldukça makul bir reklam ve tanıtım aracı olarak görülmektedir (Lin vd., 2018). Bu kişiler kendilerini çevrimiçi ve sıradan insanlar olarak sunarak ulaşılabilir, özgün ve arkadaş canlısı kişiler olarak göstermekte ve bu sayede çok daha etkili olabilmektedirler (Basil, 1996).

İngilizce karşılığı "celebrity" olan ünlü kavramı Türk Dil Kurumu sözlüğünde "*ün salmış olan, tanınmış, şöhretli, meşhur, şanlı, namli, namdar, anlı şanlı*" kişi olarak tanımlanmaktadır (TDK). Geleneksel anlamda ünlü dendiğinde insanların aklına müzisyenler, film yıldızları veya televizyoncular gelmektedir. Influencerlar ise, sosyal medya kanallarını yaşamları hakkında blog veya vlog yazarak, geniş bir hayran kitlesi oluşturmak ve ünlü statüsüne ulaşmak için kullanan kişiler olarak tanımlanmaktadır (Croes ve Bartels, 2021). Başka bir deyişle, sosyal medya aracılığıyla ünlü olan, geleneksel olmayan etkili ünlüler olarak değerlendirilmektedirler (Djafarova ve Rushworth, 2017). Influencerlar, "*arkadaş veya takipçi listeleri üzerinden bir hayran kitlesi oluşturmaya çalışan, popülerliği hedef itti haz eden, çeşitli yazılım ve donanımsal teknikleri kullanarak hayran kitlesini yönetmeyi amaçlayan ve başkalarına kendi benlik imajını inşa etme üzerinden yayımlar yapan sanal kişiliklerdir*" (Tam, 2020). Ayrıca, influencerlar güvenilir çevrimiçi bilgi kaynakları olarak görülmektedir. Bu durum, onları ürünler ve markalar için etkili sözcüler yapmaktadır. Sosyal mecralarda çok sayıda takipçiye sahip oldukları için geniş müşteri kitlelerine kolay bir şekilde ulaşabilmekte, ürün ve hizmetlerin sunumunu yapabilmektedirler. Sürece

kendi sosyal statülerini ve kişisel markalarını da ekledikleri için geleneksel ünlülerden bile daha etkili olabilmektedirler (Croes ve Bartels, 2021). Tüketicilerin kişilik özellikleri ve toplumsal yaşanmışlıklarını göz önünde bulundurarak hareket eden bu kişiler, psikolojik süreçleri oldukça iyi yönetmekte ve nihai olarak bireyleri satın almaya yönelmektedirler (Arklan ve Tuzcu, 2019).

Bu alanda faaliyet gösteren influencerların seçtiği mecralardan biri de Instagram'dır. Kullanıcılarına ses, görüntü ve metin paylaşımı olanağı sunan bu mecra, belli konularda kişisel markalama imkânı sağlamaktadır. Alışveriş, eğlence, diyet, makyaj veya entelektüel içerikli paylaşımlar yapan bazı kullanıcılar, takipçiler nazarında bir kanaat önderine dönüşerek etki kapasitelerini artırmaktadırlar (Aslan ve Ünlü, 2016). Bu kapsamda Finlandiya'da Instagram influencerları ile alakalı yapılan bir çalışmada 15-24 yaş aralığında bulunan kişilerin %66'sı, influencerlar tarafından yapılan tanıtımları hatırladığı, %63'lük kısmı bu kişiler tarafından sağlanan enformasyon akışını faydalı bulduğu, geriye kalanların %72'lik kısmı ise içerikleri çok yararlı buldukları sonucuna ulaşmıştır. Yine bu araştırma kapsamında en çok tercih edilen Instagram influencerlarının sırasıyla müzik, mizah, hayvanlar ve sporla ilgili olduğu görülmüştür. Ayrıca katılımcıların %39'u giyim, %32'si kozmetik ve güzellik ürünleri, %25'i elektronik, %23'ü mücevher ürünlerini satın almadan önce influencerlardan etkilendiklerini ifade etmişlerdir (Alikılıç ve Özkan, 2018).

Bu özelliklerin farkında olan firma yöneticileri son dönemlerde marka reklamlarını bu kişiler üzerinden vermektedirler. Bu kişiler aldıkları reklamlar çerçevesinde bazı ürün ve hizmetleri sürekli kullanıyor olduklarını beyan ederek tüketicileri inandırmaya ve çeşitli resim ve videolarla bu beyanlarını desteklemeye çalışmaktadırlar. Ayrıca ikna temelli bu reklam sürecinde tüketicileri satın almaya yönlendirmek için çok abartılı açıklamalar yaptıkları da görülmektedir. Reklam gelirini artırmak isteyen influencerlar, bu yolla daha fazla kazanç elde ederken, tüketiciler ihtiyaç dışı satın alımlar gerçekleştirmektedir. Dolayısıyla fenomenlerin yönlendirmesi veya desteği ile alınan ürünlerde satın alma sonrası pişmanlıklar yaşanabilmektedir.

## 2.2. Dürtüsel Satın Alma

Dürtüsel (impulsif) satın alma, hızlı karar verme ve hemen sahip olma noktasındaki önyargılarla karakterize edilen planlanmamış bir satın alma davranışı olarak değerlendirilmektedir (Rook ve Gardner, 1993). Planlı satın alma davranışına kıyasla daha uyarıcı ve daha karşı konulmaz satın alma davranışı olarak kabul edilmektedir (Kacen ve Lee, 2002). Kim (2003) ise dürtüsel satın almayı, satın alma niyeti olmadan ani, spontane ve plansız bir şekilde gerçekleşen bir satın alma eylemi olarak tanımlanmaktadır.

Genel olarak dürtüsel satın alma, satın alma kolaylığı ile ilgilidir. Bir öğenin satın alınmasında bazı kaynakların harcanması gerekmektedir. Bu kapsamda, mağazaya gidip gelirken harcanan bedel (para), gidiş geliş süresi (zaman), bu süreçte yürümek veya araba kullanmak (fiziksel çaba), mağaza gezisini planlamak ve satın alma için bütçe oluşturmak (zihinsel çaba) gibi eylemlerin tamamı harcanan kaynakları ifade etmektedir. Satın alma sürecinde bu kaynakları yoğun bir şekilde kullanmak gerektiğinde bireyler daha dikkatli ve planlı hareket etmeye başlar. Tersi durumlarda (satın alma sürecinde zaman, para, fiziksel çaba ve zihinsel çabanın küçük olması durumunda) anlık satın alma olasılığı yükselmektedir (Stern, 1962).

Dürtüsel satın alma davranışının oluşumuna etki eden çok sayıda unsur vardır. Bu kapsamda, çevrede bulunan insanlar, sosyal alışveriş yapanlar, promosyon teknikleri, internetin imkanları, sosyal medyanın hızlı bir şekilde gelişim göstermesi ve ürün ve hizmetlere ulaşımın kolay olması bu unsurlardan bazılarıdır (Akt. Yapraklı ve Mutlu, 2020). Bununla birlikte Stern, (1962) dürtüsel satın alma davranışına sebep olan unsurları: düşük fiyat, marjinal ihtiyaç, kitlesel dağıtım, self servis, kitlesel reklam, tanınmış mağazalarda satış, ürünlerin kısa ömürlülüğü, ürünlerin hafif ve küçük boylu olması ve depolama kolaylığı olmak üzere dokuz başlık altında ele almıştır (Stern, 1962).

Dürtüsel satın almaya sebep olan önemli unsurlardan biri de influencerlardır. Belli noktalarda geleneksel ünlülerden daha özgün, inandırıcı ve etili oldukları bilinen bu ünlülerin, dürtüsel satın alma davranışlarının oluşumunu etkileyebileceği ifade edilmektedir (Zafar vd., 2021). Bu kapsamda Gunawan ve Iskandar (2020) çalışmalarında insanların bir ürünü satın almasının temel nedenlerinden birinin moda influencerları olduğu ve insanların influencerların tavsiyeleri nedeniyle düşünmedikleri şeyleri satın almak zorunda kaldıklarını ifade etmişlerdir. Dürtüsel satın alma, genellikle insanlar bir ürün ya da hizmetle ilgilenirken, dış koşullar tarafından tetiklenir. Bu etki ile gerçekleştirilen satın alma eylemlerini ise genellikle kaygı, pişmanlık ve bazen de borç bataklığı gibi hoş olmayan durumlar takip eder (Secapramana, vd., 2021). Yakın zamana kadar bilim dünyasının ilgisini çok fazla çekemeyen bu olgu, son dönemlerde az da olsa bazı çalışmaların konusu olmaya başlamıştır.

## 2.3. Satın Alma Sonrası Pişmanlık

Landman (1993) pişmanlığı "*talihsizlikler, sınırlamalar, kayıplar, ihlaller, eksiklikler ve hatalar için üzülme olan, az çok acı veren bir duygusal durum*" olarak tanımlamaktadır. Pişmanlığın belirlenmesinde seçilen ve vazgeçilen

alternatifler oldukça önemlidir. Seçilen ile vazgeçilen alternatifler arasındaki karşılaştırma sonucu negatif olursa pişmanlık ortaya çıkmaktadır (Akt. M'Barek ve Gharbi, 2011).

Pişmanlıkla alakalı ilginç bir yaklaşım ortaya atan Danimarkalı filozof Søren Kierkegaard, kişi yapabileceği iki olası durumdan hangisini yapacak olursa olsun ikisinden de pişman olacağını belirtmiştir. Pişmanlık, özellikle Kierkegaard sözünde olduğu gibi bazen kaçınılmaz olduğu için herkesin aşına olduğu yaygın bir duygudur (Zeelenberg ve Pieters, 2007). Pişmanlığın kaçınılmazlığını işaret etmek isteyen Humberstone (1980) ise spor müsabakaları üzerine oynanan bahis üzerinde durmuştur. Bu kapsamda bahsi kaybeden kişi para kaybettiği için pişmanlık duyarken, bahsi kazanan kişi de neden daha fazla para yatırmadığı noktasında pişmanlık duyacağını ifade etmiştir. Dolayısıyla alternatifler arasında olumlu olanı seçen kişiler de daha fazla kazanabilme umudu ile pişmanlık yaşayabilmektedirler.

Pişmanlık hayatımızın her yerindedir ve çok az insan pişmanlık duygusundan kurtulur ve bunun bedeli çok ağırdır. Pişmanlık önemli bir duygudur ve her insanın hayatının her alanına müdahale edebilir. Bu nedenle çeşitli disiplinlerde birçok araştırmaya konu olmuştur (M'Barek ve Gharbi, 2011). Tüketicilerin satın alma davranışındaki pişmanlığı, satın alma süreci ve satın alma sonrası olmak üzere iki şekilde ortaya çıkmaktadır (Lee ve Cotte, 2009). Lee ve Cotte, (2009) çalışmalarında bu iki boyutun iki alt boyuta sahip olduğunu ve tüketicilerin toplam pişmanlığının dört bileşenden meydana geldiğini ifade etmişlerdir. Bu kapsamda sonuç pişmanlığı: vazgeçilmiş alternatiflerden kaynaklanan pişmanlık ve önemdeki bir değişiklikten kaynaklanan pişmanlık; süreç pişmanlığı ise eksik değerlendirmeden kaynaklanan pişmanlık ve fazla değerlendirmeden kaynaklanan pişmanlık olarak değerlendirilmiştir. Bu kapsamda tüketicilerin satın alma sürecinde influencerların etkisinde kalarak plansız bir şekilde ve dürtüsel olarak satın aldığı şeylerin ihtiyaç dışı şeyler olma ihtimalinden dolayı pişmanlık yaşayabilecekleri düşünülmektedir.

#### 2.4. Literatür İncelemesi ve Hipotezler

Literatürde Instagram influencerlarının dürtüsel satın alma ve satın alma sonrası pişmanlık davranışları ile ilişkisini doğrudan inceleyen çalışmaya ulaşılamamıştır. Ancak bu ilişkiyi dolaylı yollardan inceleyen çeşitli çalışmalara ulaşılabilmektedir. Bu kapsamda Koay vd. (2021) çalışmalarında, Instagram influencerlarının algılanan çekiciliği ve güvenilirliğinin çevrimiçi anlık satın alma davranışı üzerinde pozitif bir etkiye sahip olduğunu tespit etmişlerdir. Blomqvist Eriksson ve Järkemyr (2018) çalışmalarında, influencerların tüketicilerin mobil anlık satın alma davranışları üzerindeki etkisini Instagram platformu üzerinden analiz etmişlerdir. Çalışma sonucunda influencerların mobil anlık satın alma davranışını pozitif etkilediği tespit edilmiştir. Wangshu ve Guanhu (2020) çalışmalarında, influencer pazarlamasının Çinli Y Kuşağı tüketicilerin anlık satın alma davranışlarını nasıl motive ettiğini incelemiştir. Araştırma sonucunda, influencerların özellikleri, heyecanlı duygular yoluyla tüketicilerin anlık satın alma davranışları üzerinde olumlu bir etkiye sahip olduğu tespit edilmiştir. Xiang vd. (2016) çalışmalarında, sosyal medya influencerlarının parasosyal etkileşiminin kullanıcıları anlık satın almaya yönlendirebileceği ifade edilmiştir. Zafar vd. (2021) çalışmalarında ise sosyal medya influencerlarının özgünlüklerinin dürtüsel satın alma davranışı üzerinde pozitif bir etkiye sahip olduğunu tespit etmişlerdir. Konu ile alakalı benzer bir çalışmada Yapraklı ve Mutlu (2020), sosyal medyada verilen kıtlık mesajlarının dürtüsel satın alma davranışı üzerindeki etkisini incelemiştir. Araştırma sonucunda, sosyal medyada verilen kıtlık mesajlarının dürtüsel satın alma davranışı üzerinde pozitif etkiye sahip olduğu tespit edilmiştir. Chen vd. (2021) çalışmalarında, internet influencerlarının tüketici güvenini nasıl artırabileceğini ve lüks moda markalarıyla ilgili anlık satın almayı nasıl etkileyebileceğini incelemiştir. Araştırma sonucunda, güvenin anlık satın almayı etkileyen önemli bir faktör olduğu tespit edilmiştir. Bu değişkenlerle alakalı oluşturulan hipotezler aşağıda belirtilmiştir.

H1: Homofili (Benzerlik) ile dürtüsel satın alma davranışı arasında pozitif yönlü bir ilişki vardır.

H2: Beğenebilirlik ile dürtüsel satın alma davranışı arasında pozitif yönlü bir ilişki vardır.

H3: Uzmanlık ile dürtüsel satın alma davranışı arasında pozitif yönlü bir ilişki vardır.

H4: Güven ile dürtüsel satın alma davranışı arasında pozitif yönlü bir ilişki vardır.

Literatürde Instagram influencerları ile satın alma sonrası pişmanlık davranışı arasındaki ilişkiyi inceleyen çalışmalara ulaşılamamış olsa da benzer çalışmalara ulaşılabilmektedir. Bu kapsamda sosyal medyada, insanların neyi, nasıl, ne zaman ve ne kadar tüketene yönelik bilgiler verildiği ve tüketimin bir var olma modu haline getirildiği bilinmektedir (Ritzer 2010). Bu durum, insanları tüketimin nesnesi haline getirerek ihtiyaçlarından ve parasının yettiğinden daha fazla satın almaya yönlendirmektedir (Özcan Demir, 2017). Instagram influencerları da bu olguya pozitif katkı sağlayarak reklamını yaptığı ürün veya hizmetlerin daha fazla tüketilmesine katkı sağlamaktadırlar. Dolayısıyla pek çok tüketicinin bu etkinin altında kalarak ihtiyaç dışı satın alma eğilimine yönelebileceği ve bu satın alma sonucunda pişmanlık yaşayabileceği düşünülmektedir. Bu değişkenlerle alakalı oluşturulan hipotezler aşağıda belirtilmiştir.

H5: Homofili (Benzerlik) ile satın alma sonrası pişmanlık davranışı arasında pozitif yönlü bir ilişki vardır.

H6: Beğenilebilirlik ile satın alma sonrası pişmanlık davranışı arasında pozitif yönlü bir ilişki vardır.

H7: Uzmanlık ile satın alma sonrası pişmanlık davranışı arasında pozitif yönlü bir ilişki vardır.

H8: Güven ile satın alma sonrası pişmanlık davranışı arasında pozitif yönlü bir ilişki vardır.

Literatürde dürtüsel satın alma ve satın alma sonrası pişmanlık davranışı ile alakalı çeşitli çalışmalara ulaşılabilmektedir. Bu kapsamda Özdemir vd. (2019) çalışmalarında, satış promosyonları ve kredi kartıyla alışverişin tüketicilerin plansız satın alma ve satın alma sonrası pişmanlık davranışında doğrudan etkisinin olduğunu tespit etmişlerdir. Demirağ ve Çavuşoğlu (2020) çalışmalarında, hedonik alışverişin satın alma sonrası pişmanlığı pozitif etkilediği sonucuna ulaşmışlardır. Kurt ve Bayraktaroğlu (2013) çalışmalarında, hazcı ve faydacı ürünlerde satın alma sonrası pişmanlığı karşılaştırmış ve hazcı ürünlerde pişmanlığın daha fazla olduğu sonucuna ulaşmışlardır. Korur ve Kimzan (2016) çalışmalarında, kompulsif satın alma davranışının kredi kartını kötüye kullanma ve alışveriş sonrası pişmanlık davranışı ile pozitif bir ilişkisi olduğunu tespit etmişlerdir. Bozacı (2019) çalışmasında, alışverişte zaman baskısının satın alma sonrası pişmanlığa sebep olduğu sonucuna ulaşmıştır. Akarsu ve Yeniaras (2014) çalışmalarında, Müslüman dindarlığın alışveriş sonrası pişmanlığı olumlu yönde etkilediği sonucuna ulaşmışlardır. Çelik vd. (2019) çalışmalarında ise FoMo eğiliminin anlık satın almayı etkilediği ve anlık satın almanın satın alma sonrası pişmanlık üzerinde bir etkisinin olduğu sonucuna ulaşmışlardır. Kısaca satın alma sonrası pişmanlık olgusu, tüketicilerin satın alma süreci ve sonrasında düşünmeden, kontrolsüzce, plansız, dürtüsel ve hazcı davranışları sonucunda oluşan pişmanlık duygusunu ifade etmektedir. Bu değişkenlerle alakalı oluşturulan hipotez aşağıda belirtilmiştir.

H9: Dürtüsel satın alma davranışı ile satın alma sonrası pişmanlık davranışı arasında pozitif yönlü bir ilişki vardır.

Sonuç olarak her geçen gün sayıları ve popülerliği artan, kontrol edilmesi oldukça zor olan ve tüketicilerin satın alma sürecini önemli oranda şekillendiren influencerlar ile hem dürtüsel satın alma davranışı hem de satın alma sonrası pişmanlık arasında anlamlı ve pozitif bir ilişkinin olabileceğini düşünülmektedir. Çalışma bu kurgu üzerine inşa edilmektedir.

### 3. YÖNTEM

#### 3.1. Araştırmanın Modeli

Araştırmanın temel amacı, influencer güvenilirliği, dürtüsel satın alma ve satın alma sonrası pişmanlık davranışı arasındaki ilişkiyi incelemektir. Bu amaç doğrultusunda oluşturulan model ve hipotezler şu şekildedir:

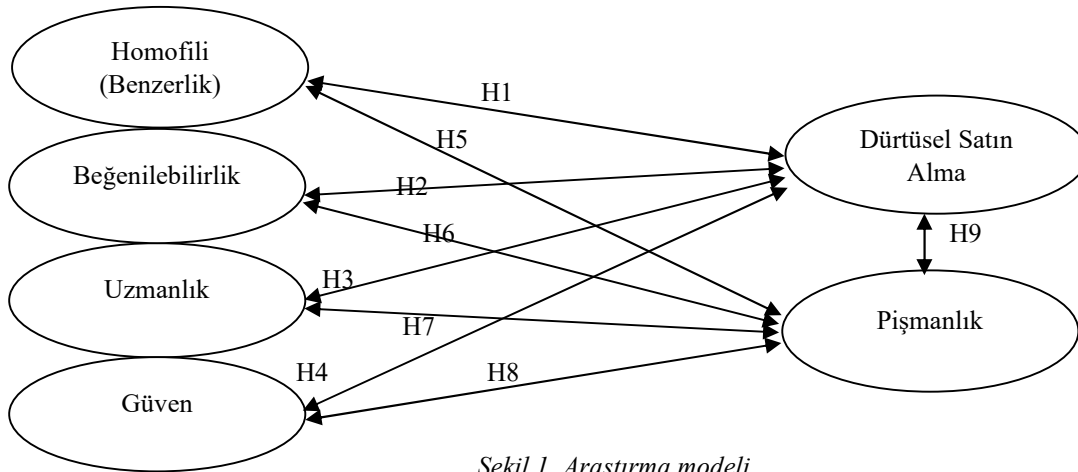

Şekil 1. Araştırma modeli

#### 3.2. Araştırmanın Örnekleme Süreci

Araştırmada hedef kitle, Instagram kullanan ve bu mecradaki influencerları takip eden kişilerden oluşmaktadır. Dolayısıyla ana kütleyi tam olarak belirlemek mümkün olmadığı için örnek sayısı da tam olarak tespit edilememiştir. Bu nedenle kabul edilebilir bir sayıya ulaşılan kadar anket çalışmasına devam edilmiştir. Elektronik ortamda oluşturulan anketler çeşitli sosyal medya uygulamalarından paylaşılarak kullanıcılara ulaştırılmıştır. Bu çalışma sonucunda 469 kullanılabilir ankete erişilmiş ve analizler bu sayı üzerinden gerçekleştirilmiştir.

### 3.3. Veri Toplama Aracı

Çalışmada veri toplama aracı olarak anketlerden faydalanılmıştır. İki bölümden oluşan anketin birinci bölümünde, demografik özellikler ve sosyal medya kullanımına yönelik sorular vardır. İkinci bölümde, hipotezlerin test edilmesine yönelik ölçek soruları bulunmaktadır. Tüketicilerin influencerlarla ilişkisini ölçmek için Mammadov (2019) tarafından Türkçeye uyarlanan “tüketici-fenomen ilişkisi” ölçeği Gilly vd. (1998) ve “algısal homofili” ölçeği Wolfenbarger ve Gilly (1993) kullanılmıştır. Katılımcıların dürtüsel satın alma davranışlarını ölçmek için kullanılan ölçek Rook ve Fisher (1995), Leong vd. (2018) ve Verhagen ve Dolen (2011) çalışmalarından uyarlanmıştır. Satın alma sonrası pişmanlık ölçeği ise Tsiros ve Mittal (2000) çalışmalarından uyarlama yapan Korur ve Kizman’ın (2016) çalışmalarından alınmıştır. Anketler için, Atatürk Üniversitesi Sosyal ve Beşerî Bilimler Etik Kurul Başkanlığından etik kurul onayı alınmıştır (Tarih: 22.04.2022 ve Sayı: E.88656144-000-2200125319).

### 3.4. Verilerin Analizi

Araştırma kapsamında toplanan veriler SPSS 25 Paket Programı ile analiz edilmiştir. Çalışmada demografik özelliklere yönelik bulguları analiz etmek için frekans analizi yapılmıştır. Modelin test edilmesinden önce ölçeklerin geçerlik ve güvenilirlik analizleri yapılmıştır. Bu işlemler için faktör analizi ve güvenilirlik analizi gerçekleştirilmiştir. Araştırma modelinin test edilmesi için ise korelasyon analizinden faydalanılmıştır. Bu analizler kapsamında elde edilen sonuçlar bulgular başlığı altında değerlendirilmektedir.

### 3.5. Araştırmanın Sınırlılıkları

Çalışmanın zaman ve maddi sorunlar olmak üzere iki önemli kısıtı bulunmaktadır. Bu nedenle çalışma sadece Erzurum il sınırları içerisinde ve bazı sosyal medya platformları üzerinden yayılarak gerçekleştirilebilmiştir. Bununla birlikte veri toplama sürecinde katılımcıların yüz yüze gelinememesi ve sürece doğrudan müdahale edilememesi diğer bir kısıt olarak değerlendirilmektedir.

## 4. BULGULAR

Katılımcıların demografik özellikleri ile alakalı bulguların değerlendirilmesinde frekans analizinden yararlanılmıştır. Analiz sonucunda elde edilen bulgular Tablo 1’de gösterilmektedir.

**Tablo 1.**

*Demografik Özelliklere Yönelik Frekans Analizi Çıktıları*

	f	%		f	%		
Yaş	Kadın	290	61,8	<b>Eğitim Seviyesi</b>	Okuryazar	8	1,7
	Erkek	179	38,2		İlköğretim	23	4,9
Yaş	20 yaş altı	94	20	Lise	140	29,9	
	21-30 arası	251	53,5	Ön lisans	92	19,6	
	31-40 arası	96	20,5	Lisans	152	32,4	
	41-50 arası	22	4,7	Lisansüstü	54	11,5	
	51-60 arası	6	1,3	<b>Meslek</b>	İşsiz	37	7,9
	<b>Medeni Hal</b>				Öğrenci	132	28,1
Medeni Hal	Evli	135	28,8	Ev hanımı	52	11,1	
	Bekâr/Boşanmış/Dul	334	71,2	Özel Sektör	111	23,7	
Gelir	Gelir			Memur	75	16	
		Düşük (7500’den az)	266	56,7	Serbest Meslek	28	6
		Orta (7500-15000)	151	32,2	Emekli	5	1,1
		Yüksek (15001 ve üzeri)	52	11,1	Akademisyen	29	6,2
<b>Toplam</b>	<b>469</b>	<b>100</b>		<b>496</b>	<b>100</b>		

Katılımcıların demografik özellikleri değerlendirildiğinde kadınların, 21-30 yaş arasındaki kişilerin, bekârların, lisans mezunu olanların, öğrencilerin ve düşük gelire sahip olanların önemli bir ağırlığının olduğu görülmektedir. Instagram kullanıcılarının önemli bir bölümünün genç tüketicilerden oluşması elde edilen bulguların temel destekleyicisi olarak görülmektedir.

Çalışmaya katılan kişilerin sosyal medya kullanımı ile alakalı bilgilerini değerlendirmek için frekans analizi yapılmıştır. Analiz sonucunda elde edilen bulgular Tablo 2’de verilmiştir.



**Tablo 2.**  
*Sosyal Medya Kullanımı ile Alakalı Bilgiler*

		f	%			f	%
En Çok Kullanılan Mecra	Facebook	34	6.6	Satın Alınan Ürünler	Giyim	212	29.7
	Instagram	266	51.9		Anne-Çocuk	30	4.2
	Twitter	51	9.9		Kozmetik	84	11.8
	Youtube	118	23.0		Eğitim	66	9.3
					Mizah	48	6.7
Instagram Fenomenlerini Neden Takip Ediyorsun	Eğlenmek	134	28.6		Seyahat	18	2.5
	Bilgi sahibi olmak	173	36.9		Müzik	44	6.2
	Merak duygusu	48	10.2		Yeme-İçme	28	3.9
	Gündemi takip etmek	38	8.1		Oyun	28	3.9
	Ürün ve hizmet takibi	38	8.1		Ev-Mutfak Alet	50	7.0
	Diğer	38	8.1		Teknoloji	45	6.3
					Diğer	60	8.4

Tablo 2’de sosyal medya kullanımı ile alakalı istatistiki bilgilere yer verilmiştir. Bu kapsamda katılımcılar tarafından en çok kullanılan sosyal ağın Instagram olduğu, influencerların genellikle eğlenmek ve bilgi edinmek için takip edildiği ve en çok giyim eşyası alım sürecinde influencerlardan etkilendiği görülmektedir.

Ölçek ifadelerinin geçerlik güvenirliğini test etmek için açıklayıcı faktör analizi ve güvenirlik analizi yapılmıştır. Analizler sonucunda elde edilen bulgular Tablo 3’te verilmiştir.

**Tablo 3.**  
*Açıklayıcı Faktör Analizi Bulguları*

Ölçek İfadeleri	Faktör Yükleri	Cronbach's Alpha
Homofili (Beğenirlik) (Açıklanan Varyans=21.481)		,854
Instagram influencerları benim gibi davranıyor	,846	
Instagram influencerları ile aynı değerlere sahibiz	,820	
Instagram influencerları benimle benzerlik gösteriyor.	,792	
Instagram influencerları benim gibi düşünüyor	,628	
Beğenilebilirlik (Açıklanan Varyans=19.696)		,911
Instagram influencerları sempattir	,823	
Instagram influencerları sıcakkanlıdır	,812	
Instagram influencerları arkadaş canlısıdır	,802	
Uzmanlık (Açıklanan Varyans=18.057)		,835
Instagram influencerları sundukları ürün veya hizmetlerle ilgili uzmandır	,852	
Sosyal medya influencerları sundukları ürün veya hizmetlerle ilgili deneyimlidir	,807	
Instagram influencerları sundukları ürün veya hizmetlerde bilgilidir	,674	
Güven (Açıklanan Varyans=17.992)		,857
Instagram influencerları dürüsttür	,769	
Instagram influencerları inanılan kişilerdir	,741	
Instagram influencerları güveniliridir	,733	
Toplam Açıklanan Varyans: 77,226		
KMO=0,903		
Barlett’s test: 3818.027		
(p<0.000)		
Dürtüsel Satın Alma		,870
Instagram influencerlarının sayfasına göz attığımda otomatik olarak satın alıyorum	,854	
Instagram influencerlarının sayfalarını ziyaret ettiğimde genellikle planlamadan bir şeyler satın alırım	,828	
Instagram influencerlarının sayfalarında veya gruplarında satın almaya karşı direnemem	,807	
Instagram influencerlarının sayfasında gezinirken bazen ne satın aldığım konusunda umursamam	,788	
Instagram influencerlarının sayfasında ne görürsem satın alırım	,780	
Toplam Açıklanan Varyans: 65,886		
KMO=0,834		
Barlett’s test: 1066.765		

(p<0.000)

Pişmanlık Ölçeği		,846
Instagram influencerlarının tavsiyeleri doğrultusunda satın almış olduğum ürünleri seçtiğim için genellikle pişman olurum	,921	
Instagram influencerlarının tavsiyeleri doğrultusunda satın almış olduğum ürünleri seçtiğim için genellikle üzüntü duyarım	,900	
Genellikle Instagram influencerlarının tavsiyeleri doğrultusunda satın almış olduğum üründen farklı bir ürünü seçmem gerektiğini düşünürüm.	,803	
Toplam Açıklanan Varyans: 76,798		
KMO=0,678		
Barlett's test: 659.451		

(p<0.000)

Çalışmada kullanılan tüm ölçekler için açıklayıcı faktör analizi yapılmıştır. Influencer güvenilirliği ölçeği için yapılan faktör analizi sonucunda dört faktörlü bir yapı ortaya çıkmıştır. Analiz sürecinde bir ifade tek boyut oluşturma, üç ifade ise binişiklik nedeni ile ölçekten çıkarılmıştır. KMO (0,903), Bartlett Testi sonuçları (3818.027) incelendiğinde çalışma için örnek hacminin yeterli ve sonuçların istatistiksel olarak anlamlı olduğu görülmüştür. Bununla birlikte tüm boyutların güvenilir olduğu ve dört faktör altında toplanan ifadelerin toplam varyansın %77'26'sını açıkladığı tespit edilmiştir.

Dürtüsel satın alma ölçeğine yapılan açıklayıcı faktör analizi sonucunda tüm ifadelerin tek boyutta toplandığı görülmüştür. Bu ifadeler toplan varyansın %65'86'sını açıklamaktadır. Ayrıca örnek hacminin faktör analizi için uygun (KMO= 0,834), Bartlett Testi sonuçlarının (1066.765) ise istatistiki olarak anlamlı olduğu tespit edilmiştir. Benzer şekilde satın alma sonrası pişmanlık ölçeği ifadeleri de tek boyutta toplanmıştır. Test sonuçlarının istatistiksel olarak anlamlı, ölçek hacminin faktör analizi için uygun olduğu görülmüştür (KMO= 0,687). Ölçek ifadeleri toplam varyansın 76,798'ini açıklamaktadır. Dürtüsel satın alma ve pişmanlık ölçeklerinin güvenilirlik düzeylerinin de oldukça yüksek olduğu tespit edilmiştir.

Çalışmada ölçeklerin demografik özelliklere göre farklılık gösterip göstermediğini test etmek için Bağımsız Örneklem t testi ve Anova analizleri yapılmıştır. Tüm ölçekler cinsiyet ve medeni durum açısından analize tabi tutulmuş olup, sadece farklılık tespit edilen değişkenler tablolaştırılmıştır. Bu kapsamda T testi sonucunda elde edilen bulgular Tablo 4'te sunulmuştur.

**Tablo 4.**

*T Testi Sonuçları*

	Grup	N	Ortalama	Standart Sapma	t	df	p
Influencer Güvenilirliği	Kadın	290	2,6558	0,60711	3,901	464	0,000
	Erkek	176	2,406	0,76314			
Pişmanlık	Evli	139	2,6416	0,74179	2,191	467	0,029
	Bekâr/Dul/Boşanmış	330	2,4673	0,80538			

Tablo 4'e göre katılımcıların influencer güvenilirliğine karşı tutumlarının cinsiyete göre ve satın alma sonrası pişmanlık davranışının medeni duruma göre farklılaştığı görülmektedir. Bu kapsamda kadınların erkeklere nazaran influencer güvenilirliğine karşı tutumlarının daha olumlu olduğu görülmüştür. Ayrıca evlilerin evli olmayanlara nazaran satın alma sonrası pişmanlık davranışına karşı daha hassas oldukları tespit edilmiştir.

Ölçeklere yönelik tutumların yaş, gelir durumu ve eğitim seviyesine göre farklılaşp farklılaşmadığı Anova analizi ile test edilmiştir. Tüm ölçekler analize tabi tutulmuş olup, sadece farklılık olan ifadeler tablolaştırılmıştır. Analiz sonucunda influencer güvenilirliği ve pişmanlık davranışının yaş itibarıyla farklılaştığı, dürtüsel satın alma davranışının eğitim seviyesine göre farklılaştığı ve pişmanlık ve dürtüsel satın alma davranışlarının gelir seviyesine göre farklılaştığı görülmüştür. Farklılıkların yönünü gösteren LSD testi sonuçları Tablo 5'te gösterilmiştir.

**Tablo 5.**

*LSD Testi Sonuçları*

	f	(I)	(J)	Ortalama Farklar (I-J)	Standart Hata	P
Yaş- Influencer Güvenilirliği	2,510	20 yaş ve altı	21-30 arası	,18154*	0,08539	0,034
			41-50 arası	,43654*	0,17139	0,011
Yaş- Pişmanlık	3,326	41-50 arası	20 yaş ve altı	,52530*	0,18573	0,005
			21-30 arası	,58801*	0,17437	0,001
Eğitim- Dürtüsel		Lise	31-40 arası	,43595*	0,18537	0,019
			İlköğretim	,38163*	0,16849	0,024

	3,774		Ön lisans	,37137*	0,09911	0
			Lisans	,24751*	0,08657	0,004
			Lisansüstü	,30522*	0,11861	0,01
Gelir-Pişmanlık	6,788	Orta	Düşük	,25921*	0,07955	0,001
			Yüksek	,36286*	0,12553	0,004
Gelir- Dürtüsel	8,503	Orta	Düşük	,24082*	0,07423	0,001
			Yüksek	,42640*	0,11714	0

Tablo 5'e bakıldığında 20 yaşından küçüklerin influencer güvenilirliğinin 21-30 ve 41-50 yaşlarında olanlardan daha olumlu olduğu; 41-50 yaş aralığında olanların pişmanlık eğilimlerinin 20 yaş ve altındakiler, 21-30 ve 31-40 yaş arasında olanlardan daha yüksek olduğu; lise eğitim düzeyine sahip olanların dürtüsel satın alma eğilimlerinin ilköğretim, ön lisans, lisans ve lisansüstü eğitim seviyelerine oranla daha olumlu olduğu; orta düzey gelir seviyesine sahip olanların dürtüsel satın alma ve pişmanlık eğilimlerinin düşük ve yüksek düzey gelire sahip olanlardan daha olumlu olduğu görülmektedir.

Çalışmanın temel amacı ve modelinin test edilmesi için korelasyon analizi yapılmıştır. Ayrıca ölçek boyutlarının tanımlayıcı istatistik analizi yapılmıştır. Bu analizde ölçekler alt boyutları ile analize tabi tutulmuştur. Analizler sonucunda elde edilen bulgular Tablo 6'da verilmiştir.

**Tablo 6.**

*Betimleyici İstatistikler ve Korelasyon Analizi Çıktıları*

		Ort	Ss	1	2	3	4	5	6
1	Homofili	2.393	0.8086	1					
2	Beğenilirlik	2.816	0.9261	,534**	1				
3	Uzmanlık	2.496	0.8463	,493**	,560**	1			
4	Güven	2.549	0.8249	,520**	,702**	,647**	1		
5	İmpulsif	1.945	0.7556	,505**	,330**	,365**	,461**	1	
6	Pişmanlık	2.519	0.8078	,215**	0,082	0,067	,122**	,321**	1

\*\* P<0.01, \*P<0.05

Tablo 6'da ölçeklere yönelik tanımlayıcı istatistikler ve korelasyon analizi sonuçları gösterilmektedir. Katılımcıların ölçek boyutlarına yönelik tutumları değerlendirildiğinde tüm boyutların ortalamasının altında değer aldığı tespit edilmiştir. Özellikle katılımcıların dürtüsel satın alma eğilimlerinin oldukça düşük seviyede olduğu görülmektedir.

Tablo 6'da ayrıca ölçeklere yönelik korelasyon analizi çıktıları gösterilmektedir. Bu kapsamda homofili değişkeni ile beğenilebilirlik ( $r=0,534$ ,  $p<0,01$ ), uzmanlık ( $r=0,493$ ,  $p<0,01$ ), güven ( $r=0,520$ ,  $p<0,01$ ), dürtüsel satın alma ( $r=0,505$ ,  $p<0,01$ ) ve satın alma sonrası pişmanlık ( $r=0,215$ ,  $p<0,01$ ) değişkenleri arasında; beğenilebilirlik değişkeni ile uzmanlık ( $r=0,560$ ,  $p<0,01$ ), güven ( $r=0,702$ ,  $p<0,01$ ) ve dürtüsel satın alma ( $r=0,330$ ,  $p<0,01$ ) değişkenleri arasında; uzmanlık değişkeni ile güven ( $r=0,647$ ,  $p<0,01$ ) ve dürtüsel satın alma ( $r=0,365$ ,  $p<0,01$ ) değişkenleri arasında; güven değişkeni ile dürtüsel satın alma ( $r=0,461$ ,  $p<0,01$ ) ve satın alma sonrası pişmanlık ( $r=0,122$ ,  $p<0,01$ ) değişkenleri arasında ve dürtüsel satın alma değişkeni ile satın alma sonrası pişmanlık ( $r=0,321$ ,  $p<0,01$ ) değişkeni arasında pozitif yönlü bir ilişki tespit edilmiştir. Özetle influencer güvenilirliği ölçeği boyutlarından beğenilirlik ve uzmanlık değişkenleri ile satın alma sonrası pişmanlık davranışı arasında anlamlı bir ilişki tespit edilememiştir.

Tüm bu değerlendirmelerden sonra araştırmanın temel hipotezlerinden H1, H2, H3, H4, H5, H8 ve H9 hipotezleri kabul edilirken, H6 ve H7 hipotezleri reddedilmiştir.

## 5. TARTIŞMA VE SONUÇ

Teknoloji ve bilimin çok hızlı gelişim göstermesi, toplumsal hayatta da aynı hızla değişim ve dönüşümlerin yaşanmasına sebep olmuştur. Tüketicilerin satın alma davranışı ve süreci de bu değişim ve dönüşümlerden en fazla etkilenen alanlardan biri olmuştur. Özellikle internetin yaygınlaşması ile birlikte tüketiciler satın alma öncesi, satın alma anı ve sonrası tüm faaliyetlerini bu mecradan gerçekleştirmeye başlamışlardır. Bununla birlikte firmaların kullandığı pazarlama stratejileri de önemli oranda değişmiştir. Bu kapsamda önemini kaybetmeye başlayan geleneksel medya araçları yerine sosyal medya platformları ve bu platformlarda ünlü kişiler kullanılmaya başlanmıştır. Sosyal medya platformlarında önemli bir takipçi kitlesine ulaşan bu kişiler, önemli bir tanıtım aracı haline gelmiştir.

Instagram da bu amaçla kullanılan önemli mecralardan biridir. Özellikle genç tüketiciler tarafından çok fazla tercih edilen bu mecra, hedefli ve etkileşimli mesajları ile ön plana çıkmaktadır. Çok sayıda ünlü fenomenin de yer aldığı bu mecra, ürün ve hizmetlerin fotoğraf ve videoları verilerek ve çeşitli ödeme seçenekleri sunularak hem tüketicilere hem de işletmelere çok sayıda fırsat sunulmaktadır. Bu sayede üreticiler mesajlarını geniş kitlelere, çok düşük maliyetle ve interaktif olarak iletme imkânına kavuşmuştur. Tüketiciler de karar verme aşamasında karşılaştığı riskleri azaltma, etkin ve kolay karar verme şansına sahip olmuşlardır. Buna karşın Instagram mecrası ve buradaki influencerların pazarlama uygulamalarında bazı etik dışı davranışlar sergilediği görülmektedir. Bu alandaki yasal düzenlemeler ve yaptırımların yetersiz olması bu durumun en önemli sebebidir. Bu ve benzeri nedenlerle çoğu zaman tüketicilerin istemediği ürünü satın aldığı veya satın aldıktan sonra çeşitli pişmanlıklar yaşadığı bilinmektedir.

Bu çalışmada influencer güvenilirliği, dürtüsel satın alma ve satın alma sonrası pişmanlık davranışı arasındaki ilişki incelenmektedir. Bu kapsamda 469 Instagram kullanıcısı ile anket yapılmıştır. Çalışma sonucunda ankete katılanların %61,8'inin kadın, %73,5'inin 30 yaşın altında, %71,2'sinin bekâr, %32,4'ünün lisans mezunu, %28,1'inin öğrenci ve %56,7'sinin düşük gelire sahip olduğu görülmüştür. Ayrıca katılımcıların %51,9'u en çok Instagram mecrasını kullandığını, %36,9'u genellikle bilgi toplamak amacıyla bu mecrayı kullandığını, %29,7'si ise genellikle giyim alışverişlerinde Instagram influencerlarından etkilendiklerini beyan etmişlerdir.

Çalışmada kullanılan ölçeklerin her biri açıklayıcı faktör analizine tabi tutulmuştur. Analiz sonucunda, influencer güvenilirliği ölçeği dört boyut altında (homofili, beğenilebilirlik, uzmanlık ve güven), dürtüsel satın alma ve pişmanlık ölçekleri ise tek boyut altında toplanmıştır. Bu kapsamda oluşturulan tüm değişkenlerin geçerlik ve güvenilirlik değerlerinin de oldukça iyi olduğu görülmüştür.

Açıklayıcı faktör analizi ile belirlenen boyutların tanımlayıcı istatistikleri değerlendirildiğinde tüm boyutların ortalamasının altında bir değer aldığı görülmüştür. Bu sonuçlara göre katılımcıların satın alma sürecinde genel olarak influencerların uzmanlık, beğenilebilirlik, güven ve homofili özelliklerinden etkilenmediği sonucuna ulaşılabilmektedir. Ayrıca katılımcıların dürtüsel satın alma ve pişmanlık değişkenlerine de düşük önem verdiği görülmektedir.

Çalışmada ölçeklere ilişkin değerlendirmelerin demografik özellikler itibariyle farklılaşp farklılaşmadığını tespit etmek için bağımsız örneklem t testi ve Anova testi yapılmıştır. T testi sonucunda kadınların influencer güvenilirliğine karşı tutumlarının erkeklerden daha olumlu olduğu; evlilerin ise evli olmayanlara karşı pişmanlık eğilimlerinin daha yüksek olduğu tespit edilmiştir. Anova testi sonucunda ise küçük yaş grubundakilerin influencer güvenilirliğine daha fazla önem verdiği; lise eğitim seviyesine sahip olanların lisans ve lisans üstü eğitime sahip olanlardan dürtüsel satın almaya daha olumlu yaklaştıkları ve orta düzey gelir grubuna ait kişilerin dürtüsel satın alma ve pişmanlık eğilimlerinin düşük ve yüksek gelir grubuna ait olanlardan daha olumlu olduğu sonucuna ulaşılmıştır.

Çalışmanın temel hipotezlerini test etmek için korelasyon analizi yapılmıştır. Analiz sonucunda (beğenilebilirlik-pişmanlık) ve (uzmanlık-pişmanlık) hipotezleri haricinde tüm hipotezlerin desteklendiği görülmüştür. Bu sonuca göre (homofili, beğenilebilirlik, uzmanlık ve güven değişkenleri ile dürtüsel satın alma arasında), (homofili ve güven değişkenleri ile pişmanlık) ve (dürtüsel satın alma ile pişmanlık arasında) pozitif yönlü bir ilişki tespit edilmiştir. Tüm ilişkilerin ( $p < 0,01$  düzeyinde) anlamlı olduğu görülmektedir.

Çalışma sonucunda elde edilen bulguların literatürdeki çok sayıda çalışma ile desteklendiği görülmektedir. Instagram influencerlarının homofili, beğenilebilirlik, uzmanlık ve güven özellikleri ile dürtüsel satın alma davranışı arasındaki ilişkiyi destekleyen çalışmalar şu şekildedir: Koay vd. (2021), fenomenlerin çekiciliği ile güvenilirliği anlık satın alma davranışını etkilemektedir; Blomqvist vd. (2018), influencerlar mobil anlık satın alma davranışlarını etkilemektedir; Wangshu ve Guanhua (2020), influencerlar anlık satın alma davranışlarını motive etmektedir; Zafar vd. (2021), sosyal medya ünlüleri dürtüsel satın alma davranışını etkilemektedir; Yapraklı ve Mutlu (2020), sosyal medya mesajları dürtüsel satın alma davranışını etkilemektedir.

Instagram influencerlarının homofili ve güven özelliklerinin satın alma sonrası pişmanlık davranışı arasındaki ilişkiyi destekleyen çalışmalar şu şekildedir: İftikhar ve Omer (2021), sosyal medya influencerları satın alma sonrasında uyumsuzlukların yaşanmasına sebep olmaktadır; Mensah vd. (2021), sosyal medya araçlarını kullanarak yapılan seçim ile satın alma sonrası uyumsuzluk arasında güçlü bir ilişki vardır; Ritzer (2010), sosyal medya insanları satın alma noktasında yönlendirerek tüketimi var olma modu haline getirmektedir.

Dürtüsel satın alma davranışı ile satın alma sonrası pişmanlık davranışı arasındaki ilişkiyi destekleyen çalışmalar ise şu şekildedir: Çelik vd. (2019), anlık satın alma davranışı satın alma sonrası pişmanlık davranışını etkilemektedir; Park ve Hill (2018), plansız satın alma davranışı ile satın alma sonrası pişmanlık davranışı arasında ilişki vardır; Lazim vd. (2020), anlık satın alma davranışı pişmanlığı olumlu yönde etkilemektedir; Parsad vd. (2019), plansız satın alma ile pişmanlık arasında pozitif bir ilişki vardır; Bil ve Gökçe (2022), plansız satın alma, satın alma sonrası pişmanlığa etki etmektedir; Saleh (2012), plansız satın alma ile satın alma sonrası pişmanlık

arasında pozitif bir ilişki vardır; Kumar vd. (2021), satın alma sonrası pişmanlık ile anlık satın alma arasında pozitif bir ilişki vardır.

Sosyal medya influencerları internet ve teknolojik imkanları gelişmesi ve geleneksel medyanın önem kaybetmesi ile birlikte hızlı bir şekilde popüler olmuştur. Gelenen noktada milyonlarca kitleye hitap edebilen onları yönlendirebilen influencerların varlığı bilinmektedir. Geniş ve spesifik kitlelere ulaşabilme yetenekleri bu kişileri iş dünyası için cazip bir konuma getirmektedir. Maliyetlerin düşük olması, genç tüketicilere ulaşma imkânı, özel veya çok geniş kitlelere ulaşabilme imkânı bu alanın cazibesini artırmıştır. Bu gibi özellikleri nedeniyle çok sayıda işletme yöneticisinin reklam ve tanıtım aracı olarak bu kişileri seçmelerine sebep olmuştur. Dolayısıyla işletmeler açısından faydalı ve vazgeçilmez bir araç olarak kabul edilmektedir. Ancak olgunun yeni olması ve bu konudaki yasal düzenlemelerin yetersiz olması önemli sorunları beraberinde getirmektedir.

Sonuç olarak sosyal medya ve bu medyadaki ünlülerin etkinliğinin her geçen gün artarak devam ettiği bilinmektedir. Pazarlama faaliyetleri üzerinde de önemli bir etkiye sahip olan bu mecraanın dikkatli bir biçimde yeniden yapılandırılmasında fayda görülmektedir. Yasal düzenlemelerin yetersiz olduğu bu alanda herhangi bir düzenleyici ve kontrol edici güç de bulunmamaktadır. Bu nedenle bu mecraayı kullanan kişi, kurum ve kuruluşlar çeşitli sorunlar yaşamakta ve önemli zararlar görebilmektedirler. Bu kapsamda sahip olunan takipçi sayısı ile bağlantılı olarak pek çok kişi kendini uzman, güvenilen ve beğenilen biri olarak gösterebilmekte ve bu sayede hem üreticileri hem de tüketicileri aldatabilmektedir. Gelenen noktada buna benzer çok sayıda vakanın yaşandığı bilinmektedir. Dolayısıyla kurulacak etkili bir sistemle hem bu sorunların yaşanması önlenecek hem de bu mecra daha etkin kullanılacaktır. Bu nedenle hem iş dünyasının hem de akademik dünyanın bu olguyu yakından takip etmesi ve yeni çalışmalarla bu sürece katkı sağlamaları önerilmektedir. Ayrıca sonraki çalışmalarda farklı sosyal platformlardaki etkileyicilerin satın alma sürecindeki rolü, sosyal medyadaki etkileyicilerin motivasyon kaynaklarının neler olduğu ve sosyal medya etkileyicilerinin markalar üzerinde nasıl bir etki oluşturduğu noktasında yapılacak çalışmaların faydalı olacağı düşünülmektedir.

## KAYNAKÇA

- Akarsu, T. N., & Yeniaras, V. (2014). Müslüman dindarlık, plansız alışverişe olan yatkınlık, fiyat-değer bilinci ve alışveriş sonrası pişmanlık durumu: Bir temel düzenleyici model analizi. *İktisat İşletme ve Finans*, 29(343), 9-38.
- Altındal, M. (2013, Ocak 23-25). *Dijital pazarlamada marka yönetimi ve sosyal medyanın etkileri*. (Bildiri) Akademik Bilişim Konferansı, Akdeniz Üniversitesi Türkiye.
- Alikılıç, İ., & Özkan, B. (2018). Bir sosyal medya pazarlama trendi, hatırlı pazarlama ve etkileyiciler: Instagram fenomenleri üzerine bir araştırma. *Uluslararası Sosyal Bilimler Dergisi*, 1(2), 43-57.
- Arklan Ü., & Tuzcu N. (2019). Dijital çağın bir pazarlama ve marka iletişim aracı olarak etkileyiciler: Kanaatler, kriterler ve takip nedenleri üzerine bir araştırma. *Selçuk İletişim*, 12(2), 969-1011.
- Aslan, A., & Ünlü, D. G. (2016). Instagram fenomenleri ve reklam ilişkisi: Instagram fenomenlerinin gözünden bir değerlendirme. *Maltepe Üniversitesi İletişim Fakültesi Dergisi*, 3(2), 41-65.
- Barutçu, S., & Tomaş, M. (2013). Sürdürülebilir sosyal medya pazarlaması ve sosyal medya pazarlaması etkinliğinin ölçümü. *Journal of Internet Applications and Management*, 4(1), 5-24.
- Basil, M. D. (1996). Identification as a mediator of celebrity effects. *Journal of Broadcasting & Electronic Media*, 40(4), 478-495.
- Bil, E., & Gökçe, G. (2022). Tüketicilerin plansız satın alma davranışının satın alma sonrası pişmanlık ve webrooming davranışına etkisi. *Business & Management Studies: An International Journal*, 10(1), 208-228.
- Blomqvist Eriksson, E., & Järkemyr, R. (2018). *Do you give in to your inner shopaholic?: A study of influencers impact on consumers mobile impulse buying behavior*. Master Thesis in Business Administration.
- Boomsocial, (2022). *Instagram fenomenleri sektörü hesapları*, <https://www.boomsocial.com/instagram/UlkeSektor/turkey/fenomenler>.
- Bozacı, İ. (2019). Bireysel zaman baskısının satın alma sonrası pişmanlığa etkisinde alışverişte zaman baskısının aracı rolü üzerine bir araştırma. *OPUS Uluslararası Toplum Araştırmaları Dergisi*, 10(17), 653-676.
- Budak, G., & Tatlı, E. (2020). Tüketici marka sadakatinin oluşturulmasında Instagram kullanımının etkisi: Starbucks örneği. *Uluslararası Halkla İlişkiler ve Reklam Çalışmaları Dergisi*, 3(1), 8-43.
- Bulunmaz, B. (2016). Gelişen teknolojiyle birlikte değişen pazarlama yöntemleri ve dijital pazarlama. *Trt Akademi*, 1(2), 348-365.
- Chen, M., Xie, Z., Zhang, J., & Li, Y. (2021). Internet celebrities' impact on luxury fashion impulse buying. *Journal of Theoretical and Applied Electronic Commerce Research*, 16(6), 2470-2489.
- Croes, E., & Bartels, J. (2021). Young adults' motivations for following social influencers and their relationship to identification and buying behavior. *Computers in Human Behavior*, 124, 1-10.
- Çelebi, Ö. F., & Nacar, R. (2022) Sağlık sektöründe dijital pazarlama uygulamalarına genel bakış. Mustafa Şehirli (Ed.), *Sağlık hizmetleri pazarlamasında dijital dönüşüm ve çevrim içi uygulamalar içinde* (s. 57-78). Nobel Akademik Yayıncılık.
- Çelik, I. K., Eru, O., & Cop, R. (2019). The effects of consumers' FoMo tendencies on impulse buying and the effects of impulse buying on post-purchase regret: An investigation on retail stores. *BRAIN. Broad Research in Artificial Intelligence and Neuroscience*, 10(3), 124-138.
- Demirağ, B., & Çavuşoğlu, S. (2020). Hedonik alışveriş özellikleri, özseverlik, kendi kendine hediye satın alma motivasyonları ve satın alma sonrası pişmanlık arasındaki ilişkinin incelenmesi. *Eskişehir Osmangazi Üniversitesi Sosyal Bilimler Dergisi*, 21(2), 473-498.
- Djafarova, E., & Rushworth, C. (2017). Exploring the credibility of online celebrities' Instagram profiles in influencing the purchase decisions of young female users. *Computers in Human Behavior*, 68, 1-7.
- Gedik, Y. (2020). Sosyal medyada yükselen bir trend: Influencer pazarlama üzerine kavramsal bir değerlendirme. *Pamukkale Üniversitesi İşletme Araştırmaları Dergisi*, 7(2), 362-385.
- Gunawan, N. P., & Iskandar, I. B. P. (2020). Analyzing the impact of fashion influencer on online impulsive buying behavior" in *International Conference on Economics, Business and Economic Education 2019*, KnE Social Sciences, pages 350-363. doi:10.18502/kss.v4i6.6611.

- Humberstone, I. L. (1980). You'll regret it. *Analysis*, 40, 175-176.
- Johnston, A. (2015). *How to create an instagram marketing strategy*. <http://sproutsocial.com/insights/instagram-marketing-strategy-guide/>
- Ifthikhar, M., & Omer, H. (2021). *The impact of social media influencers on post purchase dissonance; the moderation of COVID'19, income and gender*. <https://www.researchgate.net/profile/MaryamIfthikhar3/publication/>
- Kim, J. (2003). College students apparel impulse buying behaviors in relation to visual merchandising, Unpublished Graduate Thesis, University of Georgia. <http://citeseerx.ist.psu.edu/viewdoc/download?doi=10.1.1.561.4785&rep=rep1&type=pdf>
- Kacen, J. J., & Lee, J. A. (2002). The influence of culture on consumer impulsive buying behavior. *Journal Of Consumer Psychology*, 12(2), 163-176.
- Khamis, S., Ang, L., & Welling, R. (2017). Self-branding, 'micro-celebrity' and the rise of social media influencers. *Celebrity Studies*, 8(2), 191-208.
- Koay, K. Y., Teoh, C. W., & Soh, P. C. H. (2021). Instagram influencer marketing: Perceived social media marketing activities and online impulse buying. *First Monday*, 26(9).
- Koçak Alan, A., Tümer Kabadayı, E., & Erişke, T. (2018). İletişimin yeni yüzü: Dijital pazarlama ve sosyal medya pazarlaması. *Elektronik Sosyal Bilimler Dergisi*, 17(66), 493-504.
- Korur, M. G., & Kimzan, H. S. (2016). Kompulsif satın alma eğilimi ve alışveriş sonrası pişmanlık ilişkisinde kontrolsüz kredi kartı kullanımının rolü: AVM müşterileri üzerine bir araştırma. *Tüketici ve Tüketim Araştırmaları Dergisi*, 8(1), 43-71.
- Kozlu, D. (2009). Teknolojik gelişmelerin toplum ve sanata yansımaları. *Art-e Sanat Dergisi*, 2(3), 1-14.
- Kumar, A., Chaudhuri, D., Bhardwaj, D., & Mishra, P. (2021). Impulse buying and post-purchase regret: A study of shopping behaviour for the purchase of grocery products. *International Journal of Management*, 11(12), 614-624.
- Kurt, S. D., & Bayraktaroğlu, G. (2013). Öteleme davranışı sonucu oluşan pişmanlık: Hazcı ve faydacı ürün karşılaştırması. *Ulusal Pazarlama Kongresi Bildiriler Kitabı*, 18, 19-22.
- Lazim, N. A. M., Sulaiman, Z., Zakuan, N., Mas'od, A., Chin, T. A., & Awang, S. R. (2020, March 06). *Measuring post-purchase regret and impulse buying in online shopping experience from cognitive dissonance theory perspective*. In 2020 6th International Conference on Information Management (ICIM) (pp. 7-13). IEEE.
- Lee, S.H., & Cotte. J. (2009). Post-purchase consumer regret: Conceptualization and development of the PPCR scale. *Advances in Consumer Research*, 36, 456-462. <http://www.acrwebsite.org/volumes/14722/volumes/v36/NA-36>
- Leong, L.Y., Jaafar, N.I., & Ainin, S. (2018). The effects of Facebook browsing and usage intensity on impulse purchase in f-commerce. *Computers in Human Behavior*, 78, 160-173.
- Lin, H. C., Bruning, P. F., & Swarna, H. (2018). Using online opinion leaders to promote the hedonic and utilitarian value of products and services. *Business Horizons*, 61(3), 431-442.
- Mammadov, S (2019). *Sosyal medya fenomenlerinin marka tutumuna etkisinin değerlendirilmesi*. Yüksek Lisans Tezi, İstanbul Aydın Üniversitesi.
- Marketing Türkiye. (Temmuz 2021). *TikTok nedir?* <https://www.marketingturkiye.com.tr/haberler/tiktok-nedir/>
- M'Barek, M.B., & Gharbi, A. (2011). The moderators of post purchase regret. *Journal of Marketing Research Case Studies*, 1-16. doi: 10.5171/2011.511121.
- Merisavo, M. (2006). *The effects of digital marketing communication on customer loyalty: an integrative model and research propositions*. Helsinki School of Economics Working Papers
- Mensah, K., Dankwah, J. B., Mensah, G., & Masope-Crabbe, J. A. (2021). Choice, purchase decision and post-purchase dissonance: The social media perspective. *Information Management and Business Review*, 13(3), 1-13.
- Mert, Y. (2018). Dijital pazarlama ekseninde influencer marketing uygulamaları. *Gümüşhane Üniversitesi İletişim Fakültesi Elektronik Dergisi*, 6(2), 1299-1328.

- Özcan Demir, N. (2017). Bireylerin tüketimin nesnesine dönüşmesinde sosyal medya etkisi. *Sosyoloji Konferansları*, 55(1), 277-288.
- Özbek, A., & Torun, T. (2021). Dijital ortamda pazarlama faaliyetlerinin düzeylerinin belirlenmesi. *Üçüncü Sektör Sosyal Ekonomi Dergisi*, 56(2), 1871-1893. doi: 10.15659/3.sektor-sosyal-ekonomi.21.09.1581
- Özdemir, E., Kılıç, S., & Çakırcı, M. A. (2019). Satış promosyonları ve kredi kartı kullanımının tüketicilerin plansız satın alma ve satın alma sonrası pişmanlık davranışı üzerindeki etkileri. *İşletme Araştırmaları Dergisi*, 11(4), 2528-2545.
- Özgen, E., & Doymuş, H. (2013). Sosyal medya pazarlamasında farklılaştırıcı bir unsur olarak içerik yönetimi konusuna iletişimsel bir yaklaşım. *Online Academic Journal of Information Technology*, 4(11), 91-103. doi: 10.5824/1309-1581.2013.1.006.x
- Park, J., & Hill, W. T. (2018). Exploring the role of justification and cognitive effort exertion on post-purchase regret in online shopping. *Computers in Human Behavior*, 83, 235-242.
- Parsad, C., Prashar, S., Vijay, T. S., & Sahay, V. (2019). Role of in-store atmospherics and impulse buying tendency on post-purchase regret. *Journal of Business & Management*, 25(1), 1-25.
- Rook, D. W., & Fisher, R. J. (1995). Normative influences on impulsive buying. *Journal of Consumer Research*, 3(22), 305-313.
- Rook, D. W., & Gardner, Meryl. (1993). In the mood: Impulse buying's affective antecedents. *Research in Consumer Behavior*, 6, 1-28.
- Sabuncuoğlu A., & Gülay G. (2016). Sosyal medyada görsel paylaşımdan reklamcılığa: Instagram reklamlarının genç kullanıcılar üzerinde etkisine dair bir araştırma. *Gümüşhane Üniversitesi Sosyal Bilimler Enstitüsü*, 7(15), 107-131.
- Saleh, M. A. H. (2012). An investigation of the relationship between unplanned buying and post-purchase regret. *International Journal of Marketing Studies*, 4(4), 106-120.
- Secapramana, L. V. H., Magdalena, G. J., & Yuwanto, L. (2021, May). Impulsive buying, post-purchase regret, and credit card. In *2nd International Conference on Business and Management of Technology (ICONBMT 2020)* (pp. 5-10). Atlantis Press.
- Semiz, B. B., & Zengin, E. (2019). Sosyal Medya Fenomenlerinin Satın Alma Karar Süreci Üzerindeki Rolünün İncelenmesi. *BMIJ*, 7(5), 2325-2347.
- Sönmez, B. İ. (2021). *Facebook, tek başına çin'e kafa tutuyor: işte dünyanın en çok kullanılan sosyal medya platformları*. <https://www.webteknoloji.com/dunyanin-en-cok-kullanilan-sosyal-medya-platformlari-h107035.html>.
- Stern, H. (1962). The significance of impulse buying today. *Journal of Marketing*, 26(2), 59-62.
- Şengül, O. (2020). *Dijital pazarlama*. Ceres Yayınları.
- Tam, M. S. (2020). Sosyal medya etkileyicilerinin kanaat önderliği rolü. *Gümüşhane Üniversitesi İletişim Fakültesi Elektronik Dergisi*, 8(2), 1325-1351.
- Tsiros, M., & Mittal, V. (2000). Regret: A model of its antecedents and consequences in consumer decision making. *Journal of Consumer Research*, 26, 401-417.
- Türk Dil Kurumu (2022). <https://sozluk.gov.tr/>
- Uça Güneş, E. P. (2016). Toplumsal değişim, teknoloji ve eğitim ilişkisinde sosyal ağların yeri. *Açıköğretim Uygulamaları ve Araştırmaları Dergisi*, 2(2), 191-206.
- Verhagen, T., & Dolen, W.V. (2011). The influence of online store beliefs on consumer online impulse buying: A model and empirical application. *Information Management*, 48(8), 320-327.
- Wikipedia. (2022). *Sosyal medya*. [https://tr.wikipedia.org/wiki/Sosyal\\_medya](https://tr.wikipedia.org/wiki/Sosyal_medya)
- Vural, Z. B. A., & Bat, M. (2010). Yeni bir iletişim ortamı olarak sosyal medya: Ege Üniversitesi İletişim Fakültesine yönelik bir araştırma. *Journal of Yasar University*, 20(5), 3348-3382. doi:10.19168/jyu.65130
- Wangshu, G., & Guanhua, W. (2020). *How influencers marketing motivates consumers' buying behaviour: A focus group investigation of the impulse buying behaviour via Chinese millennials' lens*. Independent thesis Advanced level (degree of Master (Two Years)) Jönköping University.



- Xiang, L., Zheng, X., Lee, M. K. O. O., & Zhao, D. (2016). Exploring consumers' impulse buying behavior on social commerce platform: The role of parasocial interaction. *International Journal of Information Management*, 36(3), 333-347.
- Yalçın, F. G. (2016). *Sosyal medyanın galaksi rehberi küçük işletmeler için sosyal medya*. (4. Baskı) Abaküs Yayınları.
- Yapraklı, Ş., & Mutlu, M. Sosyal medyanın impulsif satın almaya etkisi. *Pamukkale Üniversitesi Sosyal Bilimler Enstitüsü Dergisi*, 40, 427-440.
- Yaşa Özeltürkay, E., Bozyiğit, S., & Gülmez, M. (2017). Instagram'dan alışveriş yapan tüketicilerin satın alma davranışları: Keşifsel bir çalışma. *Öneri Dergisi*, 12(48), 175-198.
- Yavuz, C. N. (2018). Instagram'da alışveriş ve materyalizm. *Pamukkale İşletme ve Bilişim Yönetimi Dergisi*, 4(1), 1-11.
- Yükselen, C. (2013). *Pazarlama: ilkeler-yönetim-örnek olaylar*. (1. Baskı) Detay Yayıncılık.
- Zafar, A. U., Qiu, J., Li, Y., Wang, J., & Shahzad, M. (2021). The impact of social media celebrities' posts and contextual interactions on impulse buying in social commerce. *Computers in Human Behavior*, 115, 106178.
- Zeelenberg, M., & Pieters, R. (2007). A theory of regret regulation 1.0. *Journal of Consumer Psychology*, 17(1), 3-18.

### **ÇALIŞMANIN ETİK İZİNİ**

Bu çalışmada YÖK bilimsel yayın etiği kurallarının tüm kurallarına uyulmuştur. Yayın etiğine uygun olmayan eylemlerden hiçbirisi gerçekleştirilmemiştir.

### **Etik kurul izin bilgileri**

Değerlendiren Kurum: Atatürk Üniversitesi Sosyal ve Beşerî Bilimler Etik Kurul Başkanlığı

Değerlendirme Tarihi: 22.04.2022

Belge sayı: E.88656144-000-2200125319

### **ARAŞTIRMACININ KATKI ORANI**

Yazarın araştırmaya katkı oranı %100'dür.

### **ÇATIŞMA BEYANI**

Çalışmanın tüm süreçleri yazar tarafından yürütülmüştür. Bu süreçte hiçbir kurum ve kuruluştan destek alınmamıştır. Bu kapsamda hiçbir kurum, kuruluş ve kişi ile herhangi bir çıkar çatışması yoktur.

Article Type : Research Article

Date Received : 01.05.2021

Date Accepted : 31.08.2022

 <https://doi.org/10.29029/busbed.930767>

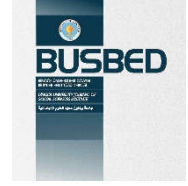

## TACKLING THE EMOTIONAL VAMPIRES AT WORKPLACES: A CONCEPTUAL FRAMEWORK ON MAJOR REASONS OF EMOTIONAL EXHAUSTION IN ORGANIZATIONS AND SOLUTIONS

Can BİÇER<sup>1</sup>

### ABSTRACT

This study aims to examine the main reasons of the emotional exhaustion that cause job dissatisfaction and loss of motivation in organizations and which finally lead to emotional exhaustion of the both leaders and employees at workplaces. Emotional exhaustion, which decreases the job performance, motivation, creativity and satisfaction of the employees, often arises after a period of stress because of experiencing uncivil behaviors from the leaders or coworkers and organizational factors. Therefore, this conceptual study focuses on the main reasons of emotional exhaustion at workplace and outlines the certain types of personalities such as the dark triad of personality organizational factors or work-family conflict that lead to drain every ounce of other individuals' emotional energy in organizations. And in the conclusion section, the recommendations will be made and solutions will be offered in order to avoid and reduce the negative effects of the individuals and reasons that drain emotional energy of their employees in organizations.

**Keywords:** Emotional exhaustion, The dark triad, Work-family conflict.

<sup>1</sup> Assistant Prof. Dr, Karabük University, Safranbolu Şefik Yılmaz Dizdar MYO, Travel – Tourism and Entertainment Services, [canbicer@karabuk.edu.tr](mailto:canbicer@karabuk.edu.tr),  <https://orcid.org/0000-0001-7270-7417>.

Makalenin Türü : Araştırma Makalesi  
Geliş Tarihi : 01.05.2021  
Kabul Tarihi : 31.08.2022

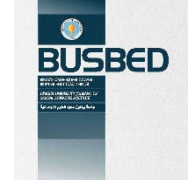

 <https://doi.org/10.29029/busbed.930767>

## İŞYERLERİNDE DUYGU VAMPİRLERİYLE BAŞA ÇIKMA: ÖRGÜTLERDE DUYGUSAL TÜKENMENİN ANA NEDENLERİ VE ÇÖZÜMLEMELER

Can BİÇER<sup>1</sup>

### ÖZ

Bu çalışma, örgütlerde iş memnuniyetsizliğine ve isteksizliğe neden olan duygusal tükenmeyi ve nihayetinde işyerlerinde hem yöneticilerin hem de çalışanların duygusal tükenme yaşamalarına neden olan ana sebepleri incelemeyi hedeflemiştir. Çalışanların iş performanslarını, motivasyonunu, yaratıcılıklarını ve iş doyumunu azaltan duygusal tükenme, uzun bir dönem süren, yöneticilerin, iş arkadaşların ve örgütsel etkenlerin yol açtığı stress sonrası ortaya çıkmaktadır. Bu yüzden, bu çalışma işyerindeki duygusal tükenmenin ana nedenleri üzerinde odaklanmakta ve örgütlerde diğer bireylerin enerjilerini son damlasına kadar emen karanlık üçlü kişilik özellikleri taşıyanları, örgütsel faktörleri ve iş-aile çatışmasını ele almaktadır. Sonuç bölümünde, örgütlerde çalışanların duygusal enerjilerini yok eden bireylerin ve nedenlerin olumsuz etkilerinin azaltılması ve kaçınılmasının yollarıyla ilgili çözüm önerilerinde bulunulacaktır.

**Anahtar Kelimeler:** Duygusal tükenme, Karanlık üçlü, İş- aile çatışması.

<sup>1</sup> Dr. Öğr. Üyesi, Karabük Üniversitesi, Safranbolu Şefik Yılmaz Dizdar MYO, Seyahat-Turizm ve Eğlence Hizmetleri Bölümü, Turist Rehberliği Prg., [canbicer@karabuk.edu.tr](mailto:canbicer@karabuk.edu.tr),  <https://orcid.org/0000-0001-7270-7417>.

## Introduction

This study highlights the emotional exhaustion at work, its major antecedents and its negative influences on individuals in organizations. Besides, this conceptual study emphasizes the ways to overcome the main causes of emotional exhaustion at workplaces. Previous studies have often mentioned about the negative effects of emotional exhaustion since it leads to productivity loss, employee dissatisfaction, employee burnout and increased turnover rates and finally huge hidden costs for the organizations. Emotional exhaustion, which is the main focus of the study, is a general sense of feeling emotionally overloaded and overextended by the individuals in organizations. Lebrón et al. (2018) stated in their study that individuals who are emotionally exhausted are often more likely to engage in counterproductive work behaviors toward the organization especially when the individuals perceive that the job or organizational resources are limited or scarce and these may lead to huge financial burden for the organizations.

However, whether it's a coworker, a subordinate, or a manager, there's at least one emotional vampire or work related stressors that lead to burnout in every organization. These people try other people's patience, sap individuals' energy, and add a fully destructive dynamic to workplaces or other various organizational stress-triggering factors such as unmanageable workloads, counterproductive work behaviors, workplace bullying, heavy workload, job insecurity etc. also usually lead to run down or drained of energy of the individuals in organizations. There are numerous types of work related issues or individuals who engage in destructive behaviors toward others at workplaces who poison the working environment which often result in severe economic and social threats to organizations depending on the emotional exhaustion. It's also clear that stress at work has been the key concept concerned with emotional exhaustion since it leads to loss of feeling and concern, spirit, trust and interest of the employees in their jobs. Moreover, Alonso et al. (2020) explained in their study that emotional exhaustion is a chronic state of a gradual loss of concern and all emotional feeling towards coworkers which is usually results from psychopathological categories such as stress, depression, anxiety, disrupted adaptation, and/or personality disorders. It has also been suggested that various individual and organizational causes may lead to increased job related exhaustion and lower levels of job satisfaction, and influence each individual's response negatively to stress at workplaces. In addition, Edmondson et al. (2019) argued in their article that emotional exhaustion occurs especially when the individuals feel that they are emotionally overextended by individuals' work or responsibilities in organizations and it usually appears when an employee feels physically fatigued or psychologically and emotionally drained because of the stress that results from hostile colleagues or customers and it leads to reduced employees' available resources such as self-esteem, satisfaction, time and the loss of resources can negatively affect the employees' ability to do his or her job efficiently. It has also been argued that prolonged emotional exhaustion will cause these employees to think that they no longer have the resources necessary to overcome the continuous work stress they face at workplaces.

In conclusion, myriad studies have shown that the emotional exhaustion is usually resulted from occupational stress that is the response to organizational stressors in the workplace environment and as mentioned above, there are numerous types of organizational stressors such as work overload, punishment for even minor infractions, role conflict, lack of reward for a job well done, under-promotion or the presence of the individuals who have the features of the dark triad personalities. In addition, organizational politics, lack of social support from colleagues, excessive rules and professions in which temperatures, noise, or other working conditions are dangerous or undesirable may also raise stress and especially long term stress will lead to emotional exhaustion. Therefore, the purpose of this paper is to draw a conceptual framework of emotional exhaustion and its key reasons and in the conclusion section, the solutions will be offered and recommendations will be made in order to overcome the main antecedents of emotional exhaustion and its negative organizational effects.

## 1. Emotional Vampires and Emotional Exhaustion at Work

### 1.1. Emotional Vampires

According to the Encyclopaedia Britannica, vampires refer to creatures, that are fanged, and usually prey on humans, by drinking their blood and they are also featured in folklore and fiction of many cultures for a long time, commonly in Europe and vampire myth is known as bloodsucking of human blood or other essence, for example, bodily fluids or psychic energy with sharp teeth or fangs that facilitate the draining. In addition, Belanger (2004) defined vampires as undead creatures but they are mortal ones, whose survival and energy depend on feeding off other people, prey on the life energies of others and it has also been emphasized that vampires' need for energy, bloodsucking, metaphorically connects them to the life-stealing wild predators of myth. However, Sault (2013) argued that emotional vampires are insidious and they may be seen in various forms, such as, people, events, memories, environmental toxins, pace of life and especially higher levels of abnormal stress which all together suck the life energy of the people. Moreover, Petric (2019) pointed out that vampire is a fictional creature, which is a psychological archetype and people are instinctively afraid of vampirism, keeps living by feeding off the life force of other living creatures. Besides, it has been underlined that vampirism is regarded as clinical, psychic and

emotional and the phrase emotional vampire for people with various personality disorders who are often considered to drain emotional energy from others. Caffyn (2018) also maintained that from the folkloric literary concept, since vampires drain energy from individuals and from society, they also cause conflict, insecurity, and energy loss in organizations. Additionally, Carnavale et al. (2018) argued in their study that narcissistic leaders are often correlated with “emotional vampires” those who usually leave their victims emotionally drained and deenergized. As narcissistic leaders often have low self-worth and their energy is negative, they feed off others by creating chaos in organizations and always want their subordinates’ attention upon themselves, plus, vampire leaders think that they know everything while the other individuals’ knowledge is always inferior.

### **1.2. Emotional Exhaustion at Work**

The quality of work life has drawn too much attention in recent years. Therefore, emotional exhaustion and its organizational consequences are also getting increased attention because of their negative effects in organizations within the concept of productivity losses, decreased job satisfaction and motivation, lower organizational commitment, and decreased performance. As a beginning, the syndrome of emotional exhaustion towards one’s work is such a response to chronic organizational stressors and being exposed to incivility from other individuals in organizations or from customers. Cropanzano et al. (2003) emphasized that the emotional exhaustion was first highlighted in the literature by Maslach’s (1982) influential model of burnout and according to the Maslach’s framework that was formed, burnout had three components as, the first one emotional exhaustion, second depersonalization and the third one is diminished personal accomplishment and the emotional exhaustion is a chronic state of emotional and physical depletion. It has also been mentioned that emotional exhaustion is mainly associated with the traditional stress reactions which are analyzed in occupational stress studies, for example, fatigue, job-related depression, psychosomatic complaints, and anxiety at workplaces and emotionally exhausted employees are more likely to withdraw from the work environment. According to Rasli et al. (2014) emotional exhaustion is usually an outcome of intense physical, affective and cognitive strain, for example a long term effects of prolonged exposure to certain organizational issues and job stressors. It has also been highlighted that emotional exhaustion is associated with the depletion of psychic energy or the draining of emotional mood and feelings of being overextended and depleted are one of major symptoms of emotional exhaustion in organizations. Dishop et al. (2019) pointed out in their study that emotional exhaustion is described as a chronic state of emotional depletion and stress associated with employees’ work related issues and it’s usually related to employee burn out and higher employee turnover rates. Moreover, it has been remarked that emotional exhaustion is a phenomenon that refers to lack of the emotional resources needed to overcome interpersonal or organizational stressors and depends on the theory that it is the key factor in the burnout process and has been found to cause the obvious relationships with negative organizational outcomes.

Furthermore, Chen et al. (2019) mentioned in their study that the common requirements on individuals such as excessive, resource, strength or energy cause them to be unsuccessful, wear out or become exhausted emotionally and finally they can no longer make their own contributions to the organization. It has also been implied that emotional exhaustion is a case of physical and psychological fatigue in organizations and it’s the significant predictor of employee burnout since it is one of the most destructive employee outcome in the contemporary high-stress work environment because it may cause negative consequences at both individual and organizational levels and its major outcomes are higher rates of absence, job dissatisfaction and poor job performance. In addition, Dust et al. (2018) maintained in their study that if employees are emotionally exhausted at workplaces, they usually operate with sub-optimal psychological functioning that causes a lower levels of ability to fully engage with their work and they can’t give themselves at a psychological level and they are less willing and able to internalize important responsibilities, cues and motivational stimuli since their psychological resources are depleted because of the emotional exhaustion. Anasori et al. (2020) also emphasized in their study that emotional exhaustion is the psychological and physical fatigue which is a chronic result of excessive professional or personal demands and is one of the major reasons of employee burnout and higher turnover rates because emotional exhaustion is not only an individual issue due to its effect on physical and mental wellbeing of employees but it is a problem for organizations since it has negative outcomes for organizations too such as reduced organizational commitment, job satisfaction and performance and increased turnover intentions and absenteeism. Indeed, Seppala and King (2017) have underlined in their study that individuals are increasingly feeling exhausted and lonely at work and it has been explained that individuals more often think that they usually feel exhausted at work and nearly 50% of individuals report that they are usually exhausted because of their work in comparison with twenty years ago and it’s a 32% increase from two decades ago. Besides, it has been argued that, there is a notable relation between feeling lonely and work exhaustion because if the individuals feel that they are highly exhausted, then they feel themselves rather the lonelier and sadder than ever before in organizations.

Last but not least, when an employee’s emotional resources are expended in trying to contend with difficult cases, for example, compelling demands, conflicts, or lack of support at work or maybe at home, then his/her your sense of well-being and capacity to care for himself/herself is certainly diminished and individuals who suffer from

emotional exhaustion experience higher levels of work-life conflict and increased intention to leave with the feelings of guilt and loss (Valcour, 2020: 1). So, it can be inferred from the information given above, emotional exhaustion in organization, which has a spillover effect, is a very common and wide-spread job issue that serves as one of the major indicators of a major disruption in employees' relationship with their work and coworkers and it also hinders the efforts of the employees which are shown to reach the organizational goals. In addition, emotionally exhausted employees usually feel drained and used up due to work overload, stress, disagreements and interpersonal conflicts at work and finally these cause performance declines, increased interpersonal friction and withdrawal behaviors that all deteriorate the workflow in organizations and may poison the whole healthy working environment in the end.

## 2. The Major Reasons of Emotional Exhaustion in Organizations

To begin with, different or various things contribute to emotional exhaustion in individuals, depending on an individual's tolerance for stress and other negative factors in their lives. different or various things contribute to emotional exhaustion in individuals, depending on a individual's tolerance for stress and other negative factors in their lives. Because, they tend to think that they have a lack of control over their work or personal lives or they believe that they cannot balance self-care with life's demands properly. That is to say, emotional exhaustion, which leads to employee burn out and employee turnover refers to energy discharge, emotional depletion and consumption of emotional resources of any individual's at workplaces. It's obvious that there are various determinants that defines the level of emotional exhaustion that the employees experience such as personal resources, for example status, social support, money, or security, plus, regional and national cultures have been shown to have different norms for emotional reflections and using inadequate strategies to overcome conflicts and stress dealing with the job. To be precise, Seidler et al. (2014) pointed out in their study that emotional exhaustion is the main cause of employee burnout and trying more to overcome the external demands that cause mental and physical exhaustion and demotivational frustration later on they all lead to psychosomatic complaints and finally result in depressive state on the employees. It has also been mentioned that working atmosphere is also key determinant of mental health since it may have both advantageous and disadvantageous effects on the employees' health status. However, there are some major reasons depending on work related stressors, humane factors (the dark triad) and work-family conflicts that jeopardize the mental health and drain the energy of employees such as humane factors and work-related stressors and finally employees find themselves in a state of feeling emotionally worn out and drained.

### 2.1. Work-Related Stressors

Stress, including work-related stress, is not a sickness; it is a state and causes variety of diseases or disorders in terms of physical, psychological, and behavioral concept. Moreover, it can be an important reason of illness and it may result in with higher levels of sickness absence, emotional exhaustion, employee burnout, staff turnover and other interpersonal conflicts and organizational problems. It can be argued that stress is a natural response to over pressure and work-related stress occurs because an individual cannot contend with the demands being placed on him/her such as excessive job demands and resource inadequacies and contending refers to balancing the demands and pressures placed on any individual dealing with the job requirements with his/her skills and knowledge or capabilities. Hassard et al. (2018) pointed out in their study that work-related psychosocial risks, which cause work stress, are associated with the structures and features of work design, the organization and management of work within their social and environmental concepts, which have the potential for causing psychological, social, or physical harm to the individuals at workplaces. Figure 1. shows the causes of the work-related stress in organizations:



Figure 1. The Causes of the Work-Related Stress at Workplace

**Source:** Hassard, J., Teoh, K. R., Visockaite, G., Dewe, P., & Cox, T. (2018). The cost of work-related stress to society: A systematic review. *Journal of occupational health psychology, 23*(1), 1-2.

Once more, Hui and Aye (2018) emphasized in their article that according to The World Health Organization (WHO) work-related stress is identified as such a response which appears when employees face with work demands beyond their knowledge, capacity, skills, or abilities and since they cannot overcome these challenges, they often become more emotionally exhausted especially when they try to react to stressful situations for example when the organizational resources are scarce or they confront loss or potential loss of resources or try to deal with this problem by utilizing other resources to compensate the loss. So, it has been argued that employees having a trouble with higher stress levels at workplaces often experience emotional exhaustion, which is often caused by prolonged stress or frustration and prolonged stress or frustration, so they have lower engagement and motivation, are less productive, and have higher absenteeism levels than those not working under excessive pressure in any organization. As a result, according to Cullinan et al. (2019), psychological disorders initiated with emotional exhaustion such as depression and burnout are also associated with work-related stress and subsequently have an effect on employees' physical health because these may lead to higher rates of alcohol consumption and higher intensity of smoking among employees. Additionally, it has been maintained that work-related stress is increasing in prevalence, with important negative effects for employees, employers, the economy, and surrounding environment. Furthermore, work-related stress not only affects employees' focus and ability to perform in their role but it can also have a negative direct effect on any organization's productivity and employees motivation that stand for potential charge for the organization and the stakeholders. For instance, the financial burden of work-related stress on the economy is huge. It has also been underlined that the European Agency for Safety and Health at Work stated that the cost of work-related stress is nearly €20 billion annually in the EU-15.

## **2.2. Humane Factors (The Dark Triad of Personality)**

Though the technological advancements have been dramatic in business world today, the evolution of work is still being marked by individuals and the features of personality traits they have in organizations. Individuals engage in behaviors that are originated from different influences like environmental factors or personality traits. In a sense, finding someone with differing personality traits can be beneficial in the workplace because it's obvious that differing personality traits are important to create a synergy and a diverse workplace where creativity and varying ideas can thrive and flourish productivity. Hence, type of toxic personality traits, emotional vampires, can be detrimental to the organization too. Carter et al. (2018) mentioned in their study that according to the modern personality taxonomies, personality traits are cast as ranging from the maladaptive for example from low conscientiousness to adaptive for instance high conscientiousness levels. Apart from that, the five-factor model (FFM) of personality, which covers the five broad and relatively independent personality dimensions, has also been emphasized and explained as individuals can be grouped in the continua of agreeableness, conscientiousness, emotional stability, extraversion, and openness and humans can range from low to high on each FFM trait, and because they are rather unrelated to one another, many trait level combinations or profiles, especially all of the big five have been linked to one or more of the dark triad variables can be observed in organizations. In addition to this, Spain et al. (2014) claimed in their study that there has been an increasing attention within the organizational sciences toward negative aspects of organizational life. In numerous studies, the dark triad has been identified by the definitions as deviant, aberrant, and toxic and organizational researchers have shown very much interest in the dark side of work experiences and in the "dark side" of personality since it may lead to disastrous results in organizations.

Moreover, it has also been stated that the majority of modern researches covering dark personality have examined either in three traits frequently mentioned as the dark triad because of its malevolent qualities and it comprises the personality traits of Machiavellianism, Narcissism, and Psychopathy due to their negative effects on interpersonal relations, emotional exhaustion and employee burnout at workplaces. Jonason et al. (2012) maintained in their study that it's not a surprising fact that toxic employees or leaders get hired because they reflect such personality traits as such charm, leadership, assertiveness, and impression management skills at first sight. But later on, things begin to change fast and the destructive, abusive individuals, commonly the dark triad traits, also the toxic individuals start to get their way in organizations by employing soft or hard tactics in pursuit of their goals or personal desires. Kaufman et al. (2019) clarified in their article that every individual has both a light and a dark side; however, everybody all varies in the extent to which they continuously show light vs. dark patterns of thoughts, feelings and behaviors in their daily lives. Besides, it has been argued that dark traits which are related to ethically, morally, and socially aversive beliefs and behaviors comprise of an antagonistic social strategy characterized by high levels of interpersonal manipulation and callous behavior toward others. Therefore, especially the dark core of the dark triad cause emotional exhaustion and unrest in organizations by embodying a wide range of aversive psychosocial outcomes, involving aggression and violence, counterproductive and coercive behaviors, strong motives for self-enhancement, achievement, power, money, hedonism and low affective empathy toward coworkers. Figure 2 displays the main qualities of the dark triad and the tactics they often use at workplaces:



Figure 2. The Main Qualities of the Dark Triad in Organizations

**Source:** Jonason, P. K., Lyons, M., Baughman, H. M., & Vernon, P. A. (2014). What a tangled web we weave: The dark triad traits and deception. *Personality and Individual Differences*, 70, 117-119

Book, A., Visser, B. A., Blais, J., Hosker-Field, A., Methot-Jones, T., Gauthier, N. Y., & D'Agata, M. T. (2016). Unpacking more “evil”: What is at the core of the dark tetrad?. *Personality and Individual Differences*, 90, 269-272.

Consequently, employees who have personality of the dark triad often seem to derive pleasure from bothering or torturing to coworkers or managers, escalating tension at work or even sabotaging the organization because they usually shows no remorse, and even do not hesitate to lie when they are told that that they have been caught in these behaviors at workplace. Palmer et al. (2020) maintained in their study that the dark triad personality traits also have negative effects on their subordinates over time because they think that they are at the top of their organizations and their adverse effects on supervisor–subordinate relations continue to develop because of their deviant behaviors such as cynical, pragmatic, misanthropic, and immoral beliefs, especially in the long term. Moreover, the link for those with dark traits to violate social values and norms and treat their subordinates badly has been related to subordinates’ stress, emotional exhaustion, depression, and other negative attitudes and experiences in organizations.

### 2.3. Work-Family Conflict

More and more individuals are having difficulties with finding a balance between work and family relations and experience work family conflicts and stress, emotional exhaustion and employee burnout nowadays. Work–family conflict commonly refers to the imbalance that an individual experiences especially when he/she is mixed up in incompatible demands between work and family roles, leading participation in either role to become more complex. Kossek and Lee (2017) mentioned in their study that work-family and work-life conflict are types of inter-role conflict that happen when the energy, time, or behavioral demands of the work role conflicts with family or personal life roles. It has also been claimed that work-life conflict is associated with three main aspects and the first one is critical employment outcomes, for example, job satisfaction, organizational commitment, and emotional exhaustion, the second one is family outcomes, for instance, marital satisfaction and family satisfaction and the third one is personal life outcomes, for example, stress and depressive symptoms, life satisfaction. Figure 3 monitors the three main factors lead to conflicts between roles within the concept of work-family concept:

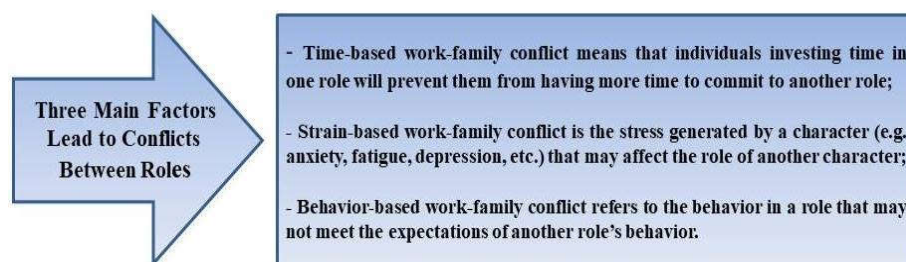

Figure 3. Three Main Factors Lead to Conflicts between Roles



**Source:** Chau, S. L. (2019). The impact of work-family conflict on work stress and job satisfaction among Macau table game dealers. *International Journal of Tourism Sciences*, 19(1), 1-17.

To sum up, work-family conflict mainly fall into three general categories as work environment, family environment, and personal traits and work-family conflict may evolve in two directions and the first one is the family life can interfere with work life, namely, family-to-work conflict and work life can interfere with family life, namely work-to-family conflict. So it can be inferred that work lives and conditions may either enhance or deteriorate individuals' family lives. In conclusion, McDowell et al. (2019) maintained in their study that work-family conflict is associated with various destructive consequences, especially negative impacts on an individual's happiness which that is associated with a steady state of feeling good and happy that can be either subjective or psychological. Subjective well-being has been determined as an individuals' cognitive and active assessment of their lives and often scaled by individuals' job, marriage, family or life satisfaction. Psychological well-being refers to the mental health and physical health that cause undesired outcomes such as backaches, anxiety, depression, headaches, heart disease, high blood pressure and insomnia. As a result, employees experience rather pressure to meet work responsibilities to obtain financial promotions or rewards that assist with meeting family needs. Once for all, Bowen and Zhang (2020) argued in their study that, since work-family conflict has significant negative effects on individuals' employment experiences, non-work life, and personal well-being, it's gaining increasing attention in today's global current digital era and it's related to emotional exhaustion, lower levels job satisfaction and higher turnover intention rates plus increased family distress, dysfunctional family relations and psychological distress and sleep problems.

### **Conclusion and Solutions**

The purpose of this research is to form a conceptual framework about emotional exhaustion, which is an organizational challenge, leads to both psychological and physical health problems, and various organizational issues such as lower levels of commitment, job dissatisfaction and lower employee motivation and finally, the study finishes with the conclusions and suggestions to reduce the effects emotional exhaustion in organizations. First, from an organizational point of view, creating and maintaining a healthy workplace environment for all the individuals is the key even in a stressful atmosphere because healthy, high-performing organizations can only be reached by supporting and promoting employee well-being for the cohesive organizational performance. Hence, within the light of the information given above, it can be inferred that a healthy workplace environment flourishes motivation of the individuals' productivity and decreases organizational costs such as employee exhaustion, perceptions of job insecurity and stress absenteeism, employee burnout and turnover, employees' compensation, and the frequency of medical claims. In sum, a healthy job and a healthy workplace environment refer to the lack of destructive, bothering conditions and presence of plenty of well-being and health promoting ones at workplaces depending on the notion that the individuals in organization feel that the pressures they face are suitable associated with to their abilities and resources, the amount of control they have dealing with their work and to the support they get from coworkers who matter to them. Second, the perception of negative effects of organizational conditions, conflicts or constraints usually result in extreme pressure and anxiety among both leaders and employees. It's clear that there may be various reasons for individuals to feel stress at workplaces arising from workplace stressors, interpersonal relations and work-family conflict and when the individuals confront increased workload and responsibilities or demands, then they often show reaction by preparing to resist, physiologically and psychologically. In sum, if the stress is chronically present for a prolonged period or if there are very limited support and resources for the employees in organizations, it's inevitable that employees will experience emotional exhaustion, then following more serious effects of the fatigue will appear such as job dissatisfaction, higher levels of intention to leave and employee turnover.

Initially, Sardeshmukh et al. (2021) pointed out that the strain is the result of the stressors which involve situations, events and conditions in organizations and strain also covers emotional and physical exhaustion that negatively affect the employee's well-being at work. Besides, it has been emphasized that emotional exhaustion refers to a chronic state of physical and emotional fatigue that is originated from excessive job demands, sudden organizational changes and consistent hassles. Hence, it has been underlined that persistent emotional exhaustion may lead to burnout and various negative personal effects such as depression, physiological ailments, and family issues. Furthermore, Menonand Priyadarshini (2018) underlined in their study that, workplace negativity factors such as, heavy workload, abusive supervision, lack of regular communication, bullying, toxic leaders or co-workers, harassment and gossiping all lead to emotional exhaustion and it has a negative effect on employee well-being and employee engagement. According to the results of the research that Geary and Hickey (2019) have carried out, responses which have been received from 612 people who met the survey requirements monitored that 79.10% of the respondents have reported as they have been emotionally exhausted and have experienced burnout because of their jobs, plus 47.33% of current employees responded that they have thought of leaving the job due to burnout more often than not. Moreover, Segal (2021) emphasized the serious data which has been obtained from the latest survey showed that almost 60% of leaders think they feel used up at the end of the workday, which is a

significant indicator of emotional exhaustion and nearly 44% of leaders who feel used up at the end of the day think of changing their present jobs in order to advance and almost 26% expected to leave within the next year from their company. Therefore, employees should be considered as an organization's most valuable asset and a number of key measures should be taken in order to prevent from toxic working environment or other problems stem from work-family relations before employees feel emotionally wasted and try to abstain from fulfill their responsibilities and work. In conclusion, the key to reducing the negative effects of emotional exhaustion and blocking the emotional vampires and toxic working environment is to anticipate potential obstacles and taking pre-emptive precautions against causes and potential antecedents for emotional exhaustion in organizations. For this reason, the following recommendations would be fruitful to the individuals and organizations on the whole:

Emotional exhaustion is one of the most significant well-known burnout symptoms and these symptoms involve the inability to get a good night's sleep, being unreasonably angry at work or at home, and energy or compassion fatigue, so if you feel yourself being a bit ruder than normal at work and less motivated, then this might be a warning sign of emotional exhaustion. It's true that individuals who experience emotional exhaustion at work usually believe they can do nothing to change their situation or the way they feel but they should change their daily routine and viewpoints about the people at work or at home and the things that can be contributing to their emotional exhaustion. The most important things to do to stop evolving the emotional exhaustion is to get enough sleep, exercise and eat healthy food at first step. Additionally, supporting the mental state is the key at this stage so instead focusing on work and daily routine every time, taking up new hobbies, making different enjoyable plans and activities each evening and weekend with loved ones will be good for psychological relaxation and can also lead us to feel energized, vigorous and alert. Plus, all you need is just a little patience because it must not be forgotten that it takes time to feel emotionally exhausted at workplaces so it will take some time to recover again. Furthermore, it's very hard to remain focused if the job is monotonous or chaotic and in this case individuals need constant energy to tackle the stress and keep up with the schedule and workload so it can be fruitful if you report and discuss your specific concerns about the work-related stress you feel with your supervisor. Seeking support and collaboration from your coworkers or managerial team might help you to cope with work related issues.

If you start to feel emotionally, mentally and physically drained because of the toxic coworkers and colleagues or managers who really depress or frustrate you, it will be good to establish new workplace relationships. Since some people have personality traits, (e.g. the dark triad), which can make it disagreeable or difficult to deal with them whatever happens, making new friends that make you feel good will be the key for the problem and it must be remembered that surrounding yourself with positive friends will keep you happier, focused, rejuvenated, and energized throughout the day at work. In addition, if you think you are surrounded by a co-worker who is constantly complaining or too much demanding bosses, negative, miserable or unstable workplace friends, the micromanagers and office emotional vampires who accuse, manipulate, threaten, annoy others, or often raise their voices, establishing clear boundaries enables you to get rid of them and their toxic behaviors. These difficult members of the society not only destruct the motivation of an individual at work but they can also damage the morale of an entire team and deteriorate the workflow in organizations. It's obvious that emotions are very contagious so physically and emotionally distancing yourself from them will make it possible to limit your exposure or at least reduce your proximity to challenging individuals (e.g. coworkers, managers, employees or even customers or clients). The managers or supervisors should keep an eye open and be aware of whether there are any uncivil behaviors among employees or office bully exist or not and take active actions against these unwanted behaviors at workplace because if the employees feel undermined and humiliated by their colleagues or supervisors even clients, they are more likely to feel emotionally exhausted. However, If you manage a person or more who are never happy, rarely supportive and often engage in malevolent behaviors or with dark triad traits who cause derailment situations and chaos at workplace, you mustn't ignore their rude behaviors and unpleasant situations they cause because you will possibly lose your best employees because of them but toxic individuals will eventually find new jobs somewhere else where the working environment is more enjoyable to satisfy their selfish, sadistic desires. The management team should look for the dark triad through hiring process by checking the references via telephone calls or asking cautious questions to understand candidate's life history and doing personality tests in interview sessions in order to avoid hiring emotional vampires before it's too late. In addition, the management team should take notes about the destructive behaviors as chronicles in order to detect misbehaving employees and you should raise them with your HR department to make better management decisions. A manager/supervisor should take actions the best interest of the entire organization and actively pursue to maintain harmony in the workplace.

Last but not least, it's so obvious that work-family conflict affects respectability of both lives at work and family in various negative ways and the challenges individuals confront in balancing the demands of workplace and family obligations often cause emotional exhaustion and majority of them strive to meet the demands of their jobs without sacrificing the demands of their family members as well. Therefore, the management team should adopt a base of support for policies and solutions to address work-family conflict, for example workplace flexibility to

enable families to plan their work lives and together with their family lives including paid time off for family and medical leave and paid sick days and short-term and extended leaves from work.

## References

- Alonso, M. P. B., Iglesias, M. E. L., & de Bengoa Vallejo, R. B. (2020). The relationship between burnout and health professionals' creativity, method, and organization. *Creative Nursing, 26*(1), 56-65.
- Anasori, E., Bayighomog, S. W., & Tanova, C. (2020). Workplace bullying, psychological distress, resilience, mindfulness, and emotional exhaustion. *The Service Industries Journal, 40*(1-2), 65-89.
- Belanger, M. A. (2004). *The psychic vampire codex: A manual of magic and energy work*. Weiser Books.
- Book, A., Visser, B. A., Blais, J., Hosker-Field, A., Methot-Jones, T., Gauthier, N. Y., ... & D'Agata, M. T. (2016). Unpacking more "evil": What is at the core of the dark tetrad?. *Personality and Individual Differences, 90*, 269-272.
- Bowen, P., & Zhang, R. P. (2020). Cross-Boundary Contact, Work-family conflict, antecedents, and consequences: Testing an integrated model for construction professionals. *Journal of Construction Engineering and Management, 146*(3), 04020005.
- Caffyn, R. (2018). "The Shadows Are Many..." Vampirism in International School Leadership: Problems and Potential in Cultural, Political, and Psycho-Social Borderlands. *Peabody Journal of Education, 93*(5), 500-517.
- Carnevale, J., Huang, L., & Harms, P. (2018). Speaking up to the "emotional vampire": A conservation of resources perspective. *Journal of Business Research, 91*, 48-59.
- Carter, N. T., Miller, J. D., & Widiger, T. A. (2018). Extreme personalities at work and in life. *Current Directions in Psychological Science, 27*(6), 429-436.
- Chau, S. L. (2019). The impact of work-family conflict on work stress and job satisfaction among Macau table game dealers. *International Journal of Tourism Sciences, 19*(1), 1-17.
- Chen, K. Y., Chang, C. W., & Wang, C. H. (2019). Frontline employees' passion and emotional exhaustion: The mediating role of emotional labor strategies. *International Journal of Hospitality Management, 76*, 163-172.
- Cropanzano, R., Rupp, D. E., & Byrne, Z. S. (2003). The relationship of emotional exhaustion to work attitudes, job performance, and organizational citizenship behaviors. *Journal of Applied psychology, 88*(1), 160.
- Cullinan, J., Hodgins, M., Hogan, V., McDermott, M., & Walsh, S. (2019). Bullying and work-related stress in the Irish workplace. *Societies, 9*(1), 15.
- Dishop, C. R., Green, A. E., Torres, E., & Aarons, G. A. (2019). Predicting turnover: the moderating effect of functional climates on emotional exhaustion and work attitudes. *Community mental health journal, 55*(5), 733-741.
- Dust, S. B., Resick, C. J., Margolis, J. A., Mawritz, M. B., & Greenbaum, R. L. (2018). Ethical leadership and employee success: Examining the roles of psychological empowerment and emotional exhaustion. *The Leadership Quarterly, 29*(5), 570-583.
- Edmondson, D. R., Matthews, L. M., & Ward, C. B. (2019). An exploratory study of retail sales employees' service sabotage: Examining the impact of emotional exhaustion and organizational support. *Journal of Global Scholars of Marketing Science, 29*(1), 63-77.
- Geary, J., & Hickey, B. (2019). When Does Burnout Begin? The Relationship Between Graduate School Employment and Burnout Amongst Librarians. *The Library with the Lead Pipe*.
- Hassard, J., Teoh, K. R., Visockaite, G., Dewe, P., & Cox, T. (2018). The cost of work-related stress to society: A systematic review. *Journal of occupational health psychology, 23*(1), 1.
- Hui, F. K. P., & Aye, L. (2018). Occupational stress and workplace design. *Buildings, 8*(10), 133.
- Hur, W. M., Kim, B. S., & Park, S. J. (2015). The relationship between coworker incivility, emotional exhaustion, and organizational outcomes: The mediating role of emotional exhaustion. *Human Factors and Ergonomics in Manufacturing & Service Industries, 25*(6), 701-712.
- Jonason, P. K., Lyons, M., Baughman, H. M., & Vernon, P. A. (2014). What a tangled web we weave: The Dark Triad traits and deception. *Personality and Individual Differences, 70*, 117-119.
- Jonason, P. K., Slomski, S., & Partyka, J. (2012). The Dark Triad at work: How toxic employees get their way. *Personality and individual differences, 52*(3), 449-453.

- Kaufman, S. B., Yaden, D. B., Hyde, E., & Tsukayama, E. (2019). The light vs. dark triad of personality: Contrasting two very different profiles of human nature. *Frontiers in psychology, 10*, 467.
- Lebrón, M., Tabak, F., Shkoler, O., & Rabenu, E. (2018). Counterproductive work behaviors toward organization and leader-member exchange: The mediating roles of emotional exhaustion and work engagement. *Organization Management Journal, 15*(4), 159-173.
- Lim, P. K., Koay, K. Y., & Chong, W. Y. (2020). The effects of abusive supervision, emotional exhaustion and organizational commitment on cyberloafing: A moderated-mediation examination. *Internet Research. 31*(2), 497-518.
- Maslach, C. A. (1982). *Burnout: The cost of caring*. Englewood Cliffs, NJ: Prentice Hall.
- Menon, A. S., & Priyadarshini, R. G. (2018, July). A study on the effect of workplace negativity factors on employee engagement mediated by emotional exhaustion. In *IOP Conference Series: Materials Science and Engineering* (Vol. 390, No. 1, p. 012027). IOP Publishing.
- Palmer, J. C., Holmes Jr, R. M., & Perrewé, P. L. (2020). The cascading effects of ceo dark triad personality on subordinate behavior and firm performance: A multilevel theoretical model. *Group & Organization Management, 45*(2), 143-180.
- Petric, D. (2019). Psychological archetypes: Vampires. The Knot Theory of Mind, License CC BY-ND 4.0. <https://doi.org/10.13140/RG.2.2.13077.27360>
- Rasli, F. K. A. M., Yusoff, R. M., & Malik, M. F. (2014). Effect of emotional exhaustion on organizational commitment among academicians. *Science International–Lahore, 26*(5), 2433-2437.
- Sardeshmukh, S. R., Goldsby, M., & Smith, R. M. (2021). Are work stressors and emotional exhaustion driving exit intentions among business owners?. *Journal of Small Business Management, 59*(4), 544-574.
- Sault, A. (2013). *Emotional Vampires and Your Hormones: An Holistic Physician's View on How Stress Affects Your Well-Being and What You Can Do About It*. BalboaPress.
- Segal, E. (2021). Leaders and employees are burning out at record rates: New survey. *Forbes*, <https://www.forbes.com/sites/edwardsegal/2021/02/17/leaders-and-employees-are-burning-out-at-record-rates-new-survey/?sh=172c082e6499>.
- Seidler, A., Thinschmidt, M., Deckert, S., Then, F., Hegewald, J., Nieuwenhuijsen, K., & Riedel-Heller, S. G. (2014). The role of psychosocial working conditions on burnout and its core component emotional exhaustion—a systematic review. *Journal of occupational medicine and toxicology, 9*(1), 1-13.
- Seppala, E., & King, M. (2017). Burnout at work isn't just about exhaustion. It's also about loneliness. *Harvard Business Review, 29*, 2-4.
- Spain, S. M., Harms, P., & LeBreton, J. M. (2014). The dark side of personality at work. *Journal of organizational behavior, 35*(S1), S41-S60.
- Valcour, M. (2020). How to refuel when you're feeling emotionally drained. *Harvard Business Review*. <https://hbr.org/2020/04/how-to-refuel-when-youre-feeling-emotionally-drained>.

Makalenin Türü : Araştırma Makalesi  
Geliş Tarihi : 22.08.2022  
Kabul Tarihi : 20.10.2022

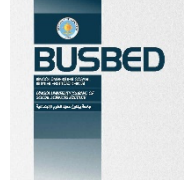

<https://doi.org/10.29029/busbed.1165548>

## ELBİSTAN HAVZASI'NIN GENEL MORFOTEKTONİK DİNAMİKLERİNİN JEOMORFOMETRİK İNDİSLERLE ANALİZİ

Fatma ESEN<sup>1</sup>, Saadettin TONBUL<sup>2</sup>

### ÖZ

Bu çalışmada Elbistan Havzası'nın jeomorfolojik gelişimine etki eden yapısal özellikler jeomorfometrik indislerle sorgulanmıştır. Sorgulamada, Elbistan Havzası'na ait 25 alt havzanın jeomorfolojik özelliklerini kazanmasında jeolojik yapı ve tektoniğin etkisi kantitatif verilerle açıklanmaya çalışılmıştır. Bu amaç doğrultusunda her bir alt havzaya drenaj havza asimetrisi ( $A_f$ ), transvers topografik simetri faktörü (T), havza rölyefi ( $B_h$ ), rölyef oranı ( $R_h$ ), havza şekli indeksi ( $B_s$ ), hipsometrik eğri ( $H_c$ ) ve hipsometrik integral ( $H_i$ ) gibi jeomorfometrik indisler uygulanmıştır. Uygulama esnasında 10x10 metre çözünürlüklü Sayısal Yükseklik Modeli, jeoloji verisi, aktif fay verisi ile Coğrafi Bilgi Sistemi yazılımlarından ArcGIS 10.7 paket programı kullanılmıştır. Havzaya uygulanan indislerden ( $A_f$ , T,  $B_h$ ,  $R_h$ ,  $B_s$ ,  $H_c$  ve  $H_i$ ) elde edilen kantitatif veriler birbirleri ile tutarlı sonuçlar vermiştir. Yani alt havzalarda tektoniğin etki derecesine göre yapılan sınıflandırmalar esas alındığında genellikle aynı alt havzaların aynı grupta yer aldığı görülür. Bununla birlikte yakın lokasyonda yer alan alt havzalar da çoğunlukla aynı sınıflarda yer almıştır. Dolayısıyla jeomorfometrik indislerden elde edilen verilerin tamamı fayların geçtikleri alanlardaki alt havzaların formlarına farklı derecelerde etki ettiğini destekler niteliktedir. Elbistan Havzası'nda alt havzaların farklı formlarda olmasında aktif tektonik ve litoloji önemli rol oynamıştır.

**Anahtar Kelimeler:** Aktif tektonik, Morfotektonik, Jeomorfometrik indis, Elbistan Havzası.

<sup>1</sup> Dr., Bingöl Üniversitesi, Fen-Edebiyat Fakültesi, Coğrafya Bölümü, [fesen@bingol.edu.tr](mailto:fesen@bingol.edu.tr) <https://orcid.org/0000-0002-3740-1751>

<sup>2</sup> Prof. Dr., Fırat Üniversitesi, İnsani ve Sosyal Bilimler Fakültesi, Coğrafya Bölümü, [stonbul@firat.edu.tr](mailto:stonbul@firat.edu.tr) <https://orcid.org/0000-0001-5383-8091>

Article Type : Research Article  
Date Received : 22.08.2022  
Date Accepted : 20.10.2022

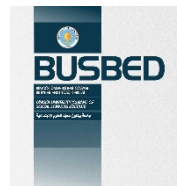

<https://doi.org/10.29029/busbed.1165548>

## ANALYSIS OF GENERAL MORPOTECTONIC DYNAMICS OF THE ELBISTAN BASIN BY GEOMORPHOMETRIC INDICES

Fatma ESEN<sup>1</sup>, Saadettin TONBUL<sup>2</sup>

### ABSTRACT

In this study, the structural features affecting the geomorphological development of the Elbistan Basin were questioned with geomorphometric indices. In the inquiry, the effect of geological structure and tectonics on the acquisition of geomorphological characteristics of 25 sub-basins belonging to the Elbistan Basin was tried to be explained with quantitative data. For this purpose, drainage basin asymmetry ( $A_f$ ), transverse topographical symmetry factor (T), basin relief ( $B_h$ ), relief ratio ( $R_h$ ), basin shape index ( $B_s$ ), hypsometric curve ( $H_c$ ) and hypsometric integral ( $H_i$ ) such as geomorphometric indices were applied. During the application, a 10x10 meter resolution Digital Elevation Model (DEM), geology data, active fault data and ArcGIS 10.7 package program from Geographic Information System (GIS) software were used. Quantitative data obtained from the indices ( $A_f$ , T,  $B_h$ ,  $R_h$ ,  $B_s$ ,  $S_{mf}$ ,  $H_c$ ,  $H_i$ ) applied to the basin gave consistent results with each other. In other words, based on the classifications made according to the degree of tectonic impact in the sub-basins, it is generally seen that the same sub-basins are in the same group. However, the sub-basins located in close locations were mostly in the same classes. Another geomorphometric index used to calculate the relative tectonic activity of fault segments in the shaping of the Elbistan Basin is  $S_{mf}$ . When the results obtained from the  $S_{mf}$  values applied to 15 basins were evaluated, it was determined that tectonics played a highly active role in the development process of the mountain fronts. Active tectonic and lithology played an important role in the different form of the sub-basins in the Elbistan Basin.

**Keywords:** Active tectonic, Morphotectonic, Geomorphometric indice, Elbistan Basin.

<sup>1</sup> Dr., Bingöl University, Faculty of Arts and Science, Department of Geography [fesen@bingol.edu.tr](mailto:fesen@bingol.edu.tr) <https://orcid.org/0000-0002-3740-1751>

<sup>2</sup> Prof. Dr., Firat University, Faculty of Humanities and Social Sciences, Department of Geography [stonbul@firat.edu.tr](mailto:stonbul@firat.edu.tr) <https://orcid.org/0000-0001-5383-8091>

## 1. GİRİŞ

Tektonik olarak aktif alanlarda yerçekillerinin gelişimini, litolojik faktörler ile erozyon süreçlerinin karmaşık bir entegrasyonu belirler (Bubank & Anderson, 2012; Tiwari vd., 2021). Tektonik aktivitenin jeomorfolojik süreçler üzerindeki etkisini değerlendirmek için akarsu havzalarının niteliksel ve niceliksel analizlerinden faydalanılır (Jackson vd., 1998; Sung & Chen, 2004; Delcaillau vd., 2006; Ramsey vd., 2008). Tektonik dinamikler değerlendirilirken, topografik haritalar ve saha gözlemleri gibi geleneksel yaklaşımların yanı sıra morfolojik indisler kullanılarak jeomorfolojik analizler yapılabilir. Jeomorfolojik yöntemlerle topografyanın analizi yapılırken yeryüzeyinin matematiksel ölçümü, yerçekillerinin şekli ve boyutları gibi verilere ihtiyaç duyulur (Pike vd., 2009). Herhangi bir alanda aktif tektoniğin zaman-mekân ilişkisini ve kapsamını ölçmede jeomorfolojik analizler oldukça etkilidir (Keller & Pinter, 2002; Burbank & Anderson, 2012). Drenaj sistemlerinin jeomorfolojik analizleri, bölgenin son tektonik rejimi hakkında faydalı göstergeler sağlayabilir (Bhatt, 2007; Singh, 2015; Argyriou vd., 2016; Manjare, 2017; Manjare vd., 2020). Bununla birlikte büyük akarsu havzalarında tektonik izler hızlı aşınımına bağlı olarak çoğu zaman maskelenmiş olup kolayca tanımlanamazlar. Ancak yan kollarda bu izler belirgin olarak gözlemlenebilir (Schumm vd., 1956). Her bir alt havza, değişen drenaj morfolojisine bağlı olarak ana kanal üzerinde ayrı bir etkiye sahiptir (Özdemir & Bird, 2009). Bu nedenle akarsu havzalarının jeomorfolojik analizleri yapılırken alt havzaları ile birlikte analize tabi tutulması gerekir.

Havza sistemlerinin akış özellikleri ile jeomorfolojik özellikleri arasındaki ilişki hidrolojik olayların boyutu ve şekline etki eder (Rastogi & Sharma, 1976; Hajam, 2013). Havzanın morfolojik yapısı ile aktif tektonizmanın ortak etkisi akarsuyun erozif potansiyelini artırır. Bu nedenle son yıllarda tüm dünyada olduğu gibi ülkemizde de havzaların jeomorfolojik analizine yönelik çalışmalar önem kazanmıştır (Cürebal & Erginal, 2007; Erginal & Cürebal, 2007; Öztürk & Erginal, 2008; Bahadır & Özdemir, 2011; Bayer Altın & Altın, 2011; Karabulut vd., 2013; Koç, 2013; Elbaşı & Özdemir, 2018; Güney, 2018; Özşahin & Eroğlu, 2018; Zorer & Tonbul, 2019; Utlü & Ghasemlounia, 2021; Avcı vd., 2022).

Günümüzde, havza jeomorfolojik analizlerinde büyük ölçüde Uzaktan Algılama (UA) ve Coğrafi Bilgi Sistemi (CBS) teknolojileri kullanılmaktadır (Avinash vd., 2011; Samal vd., 2015). Bu teknikler ile elde edilen veriler, nicel veri setlerinin yüzey karakterizasyonunun yorumlanması ve yönetiminde kolaylıklar sağlamaktadır (Magesh & Chandrasekar, 2014). Havza eğimi, yükseltisi, şekli, şekil oranı vb. gibi jeomorfolojik parametrelerin fizyografik bilgileri sayısal yükseklik modellerinden (SYM) türetilmektedir (Moore vd., 1991; Martz & Garbrechet, 1992; Wilson & Gallant, 2000; Lindsay, 2016). SYM' den topografik havza verilerinin otomatik olarak türetilmesi daha hızlıdır, daha az öznel ve topografik haritalara uygulanan geleneksel manuel tekniklerden daha fazla tekrarlanabilir ölçümler sağlar (Tribe, 1992). Jeomorfolojik indisler, akarsu drenaj havzalarında tektonizmaya bağlı yükselimi, yapı ve litolojiye bağlı gelişen morfolojiyi, akarsu aşındırma etmen ve süreçlerine ait verileri kantitatif olarak saptamaya olanak tanır.

Herhangi bir alanda aktif tektonizmanın etkilerini saptamada fayda sağlayan jeomorfolojik indisler, özellikle drenaj havzalarında ve alt havzalarda birçok araştırmacı tarafından kullanılmıştır (Yıldırım, 2014; Omidali vd., 2015; Gentana vd., 2018; Elias vd., 2019). Böylece, jeomorfolojik indisler kullanılarak elde edilen kantitatif veriler, havzaların tektonik aktiviteleri ile erozif etkilerinin anlaşılması açısından büyük önem taşır (Keller & Pinter, 2002; Dehbozorgi vd., 2010; Yıldırım, 2014; Sağlam Selçuk & Düzgün, 2017). Çalışma alanı olarak seçilen Elbistan Havzası'nın yüzey suları Ceyhan Nehri ve kolları tarafından drene edilmektedir. Havza toplamda 25 alt havzadan oluşmaktadır. Havzaların gelişimi ve bugünkü formlarını kazanmalarında büyük ölçüde tektonik aktiviteler etkili olmuştur. Bu çalışmanın amacı Elbistan Havzası'nı drene eden akarsu havzaları üzerinde tektoniğin etkisini jeomorfolojik indislerden faydalanarak kantitatif verilerle açıklamaktır.

## 2. ÇALIŞMA ALANININ JEOLÖJİK VE JEOMORFOLOJİK ÖZELLİKLERİ

Doğu Anadolu Bölgesi'nin en batı ucunda yer alan Elbistan Havzası, Doğu Anadolu, İç Anadolu ve Akdeniz bölgelerinin kesişim noktasındadır. Orta Toros Dağları'nın çatallanarak Doğu ve Güneydoğu Toroslar'a ayrıldığı kısımda konumlanmış olan havza, batıdan Doğu Toroslar'ın başlangıcını oluşturan Binboğa Dağları, doğudan Kepez Dağı, kuzeyden Hezanlı Dağı, güneyden ve güneydoğudan Güneydoğu Toroslar'ın temsilcisi olarak kabul edilen Berit ve Nurhak dağları ile çevrilidir (Yücel, 1987). Jeolojik, jeomorfolojik ve hidrolojik açıdan karakteristik bir havza niteliğinde olan araştırma sahası, kabaca elips görünümündedir (Şekil 1). Elbistan Havzası'nın D-B yönünde uzanan ekseni 100,93 km K-G doğrultusunda uzanan ekseni 85,39 km yüzölçümü yaklaşık olarak 5594 km<sup>2</sup>'dir.

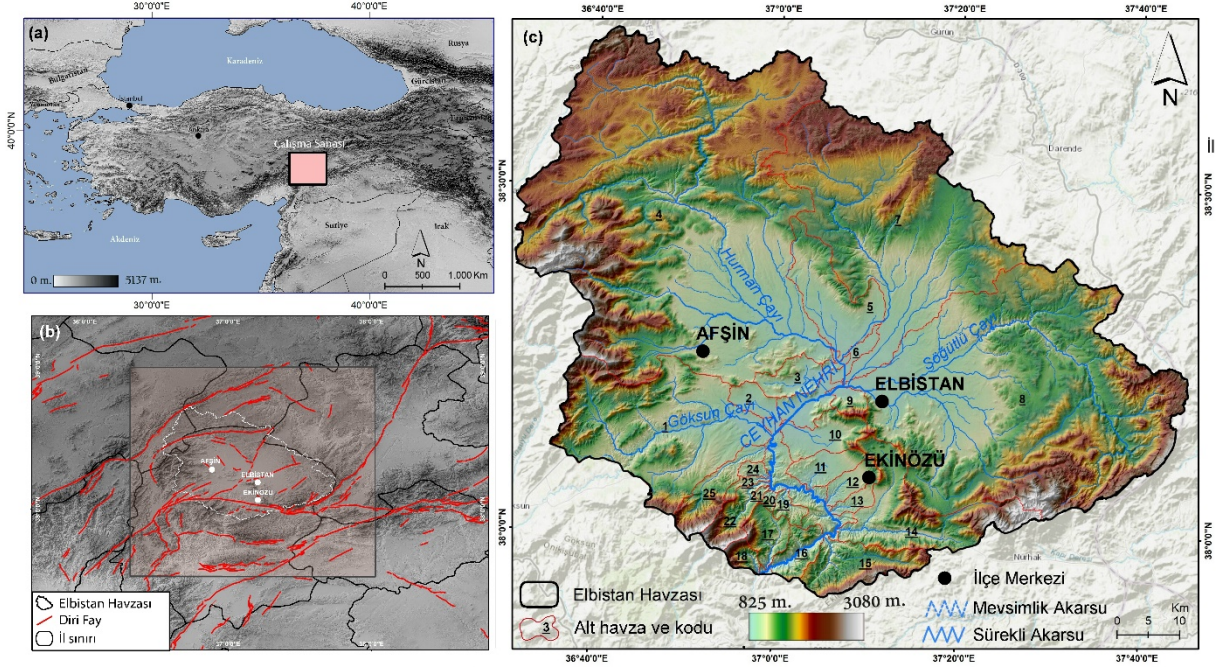

Şekil 1. (a) Elbistan Havzası'nın lokasyon haritası, (b) Elbistan Havzası ve yakın çevresinin tektonik haritası (faylar, MTA tarafından hazırlanmış olan 1/250000 ölçekli Türkiye Diri Fay Haritası'ndan elde edilmiştir), (c) Havzaya ait sayısal yükseklik modeli ile havza içerisindeki akarsular ve alt havzaları.

Jeomorfolojik birimlerin oluşumunu ve gelişimini etkileyen en önemli yapısal unsurlar, litolojik ve tektonik özelliklerdir (Yalçınlar, 1969). Araştırma alanında, Paleozoik'ten günümüze kadar geçen süre içerisinde oluşmuş farklı yaş ve nitelikte kayalar bulunmaktadır (Şekil 2). Havzanın gelişim süreci, Üst Kretase'de Arap Levhası'nın Anadolu Levhası'nı sıkıştırma hareketi ile başlamış (Yılmaz vd., 1987; Yıldırım, 1989), ilerleyen süreçte kıvrımlanıp yükselen dağlık alanlar büyük ölçüde ekaylanmıştır (Tarhan, 1982; Genç, 1987; Yıldırım, 1989). Arap ve Anadolu levhalarının Orta Miyosen'de çarpışmasından sonra havzada bindirme ve sıkışma rejimi yerini doğrultu atımlı faylara bırakmıştır (Gözübol & Gürpınar, 1980). Üst Miyosen'de araştırma alanını kuzeyden ve güneyden sınırlandıran doğrultu ve düşey atımlı faylar arasındaki saha çökmüş, havza bugünkü görünümünü kazanmıştır (Tarhan, 1982). Pliyosen dönemi, linyit kömürünün olduğu bir dönem olması bakımından ayrıca önem arz eder. Alt Pliyosen'den itibaren dağlık alanlardan taşınan malzemeler havzayı kaplayan göl ortamında birikmiştir. Gölün dolmasıyla bataklık ortamı oluşmuş, kömürlü zonlar bu bataklık ortamında gelişmiştir. Bataklığın sediman birikimi açısından hareketli olduğu dönemlerde ara kesmeli ince kömür damarları, bataklığın sakin olduğu dönemlerde ise kalın kömür damarları oluşmuştur. Kömürlü birimin üzerine karasal kırıntılar ve karbonatlar çökelmiştir (Özdemir & Özarsı, 2009). Kuaterner'de ise saha epirojenik olarak toptan yükselmiş ve akarsular tarafından derince yarılarak tipik bir havza niteliği kazanmıştır.



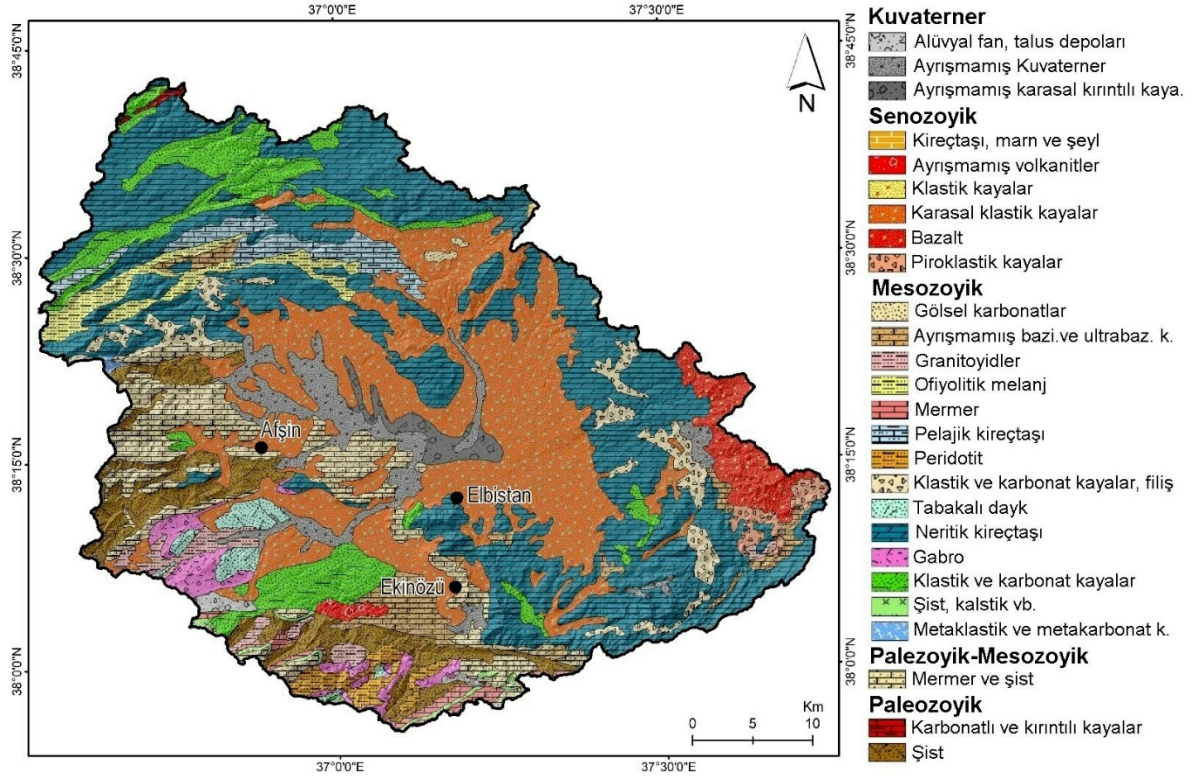

Şekil 2. Elbistan Havzası'nın jeoloji haritası (MTA (2002) tarafından hazırlanmış olan 1:500000 ölçekli Türkiye Jeoloji Haritası-Sivas paftasından faydalanılarak oluşturulmuştur).

Elbistan Havzası'nın Plio-Pleistosen evrimini kontrol eden doğrultu ve düşey atımlı faylar, havzada Miyosen ve daha genç birimlerin birbirleriyle ve temeli oluşturan birimler ile yan yana gelmesine neden olmuştur (Yusufoğlu, 2013). Çalışma alanının önemli tektonik unsurlarından biri olan Elbistan Fayı, Eosen'de doğrultu atımlı olarak gelişmiş, Orta Miyosen sonrası Neotektonik hareketlerle düşey atım kazanmıştır (Perinçek vd., 1987). Fay hattı üzerinde yer alan bütün birimlerin fay tarafından kesilmiş olması ve akarsularda görülen ötelenme, Elbistan Fayı'nın aktivitesini ve etkinliğini göstermesi bakımından önemlidir (Esen, 2014). Tavla Fayı, Elbistan Havzası'nın bugünkü formunu kazanmasında etkili olan bir diğer faydır. Havzanın kuzeyini baştan başa kateden Tavla Fayı, ters ve normal atım bileşeni dışında sol yanal atım özelliğine sahiptir (Perinçek vd., 1987). Çardak civarında Elbistan Fayı'na bağlanan Çardak-Kurudere Fayı, kuzeydeki plato alanlarının yükselti kazanmasında etkili olmuştur (Şekil 3). Havzayı çevreleyen dağlık alanlara geçiş faylarının oluşturduğu basamaklı yapı ile gerçekleşmektedir (Şekil 4).

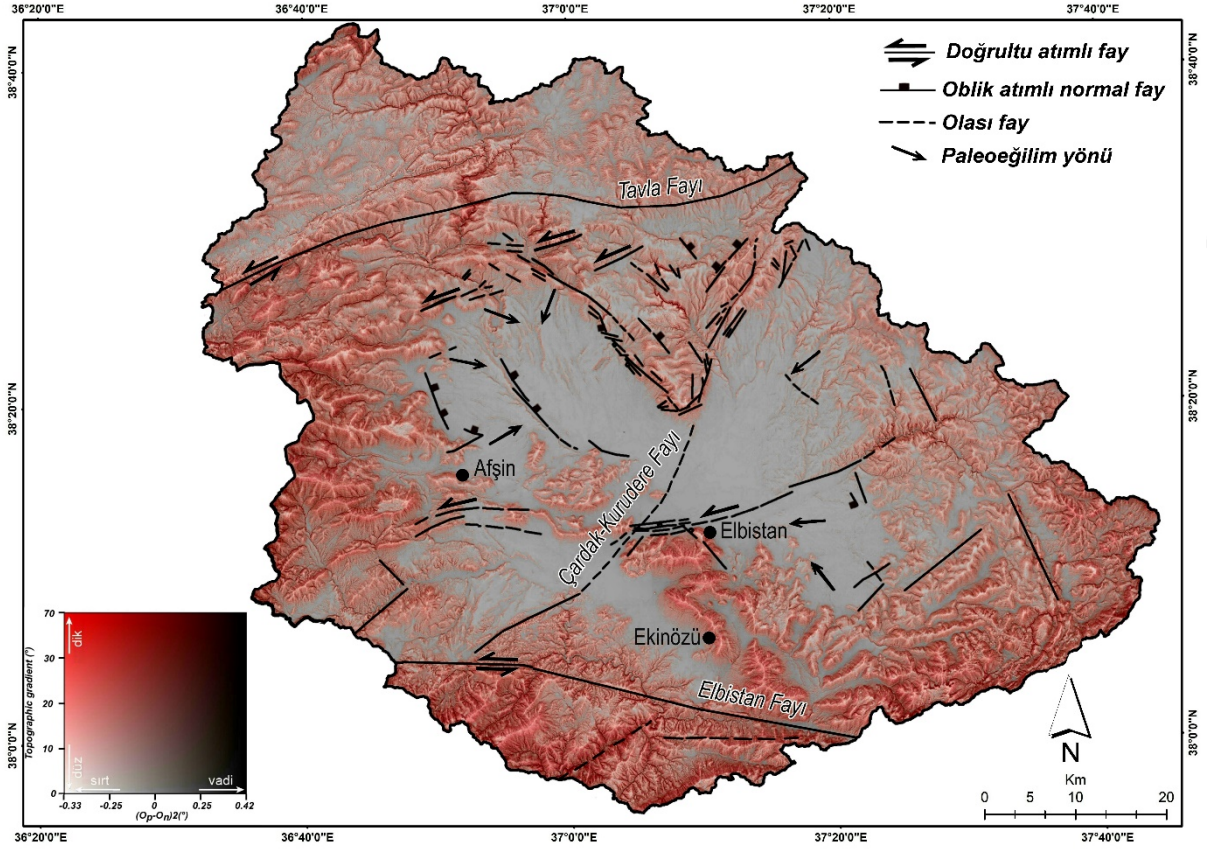

Şekil 3. Elbistan Havzasının tektonik haritası (Emre vd. (2013) tarafından hazırlanmış olan 1:1250000 ölçekli Türkiye Diri Fay Haritası, Tarhan (1982), Genç (1987), Korkmaz vd. (2008) ve Yusufoglu (2013)'den faydalanılarak oluşturulmuştur).

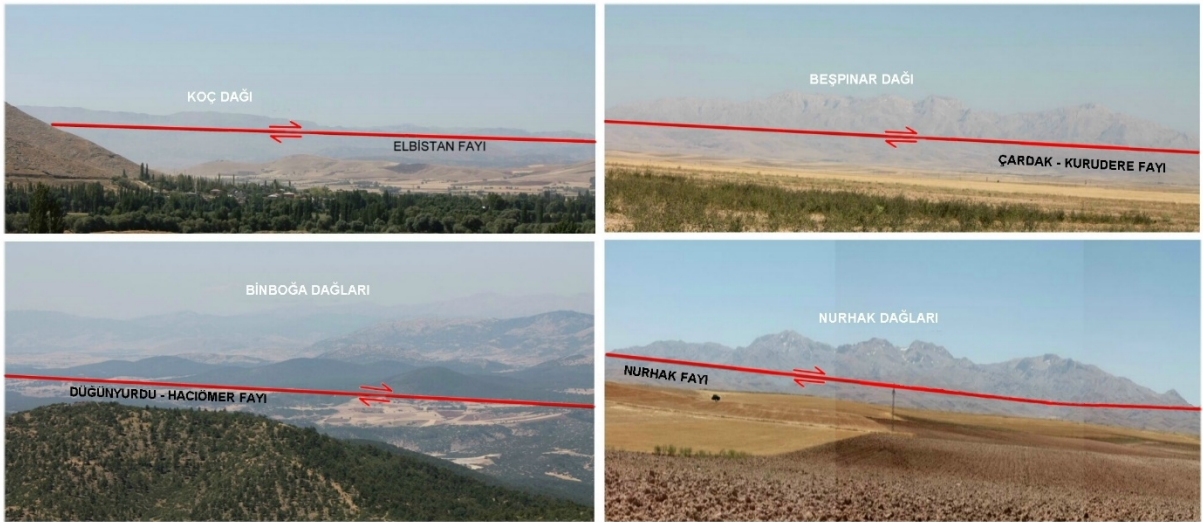

Şekil 4. Elbistan Havzası'nın bugünkü morfolojik görünümünü kazanmasında etkili olan bazı faylar.

Araştırma alanının morfolojik görünümünü daha iyi yorumlayabilmek için swath profiller çıkartılmıştır (Şekil 5). Profiller, havzanın karakterinin iyi yansıtılabilmesi için 3000 m şerit genişliğinde ve KB-GD yönlü olarak alınmıştır. Elbistan Havzası'na ait profil serileri incelendiğinde, belirgin iki jeomorfolojik birim dikkat çeker: Elbistan Ovası ve onu çevreleyen yüksek dağlık alanlar. Havza tabanında yatay yapıya bağlı olarak sade bir topoğrafik görünüm hâkimken, havzayı çevreleyen dağlık alanlarda faylı yapılara bağlı olarak parçalı, engebeli ve arızalı bir görünüm hâkimdir.

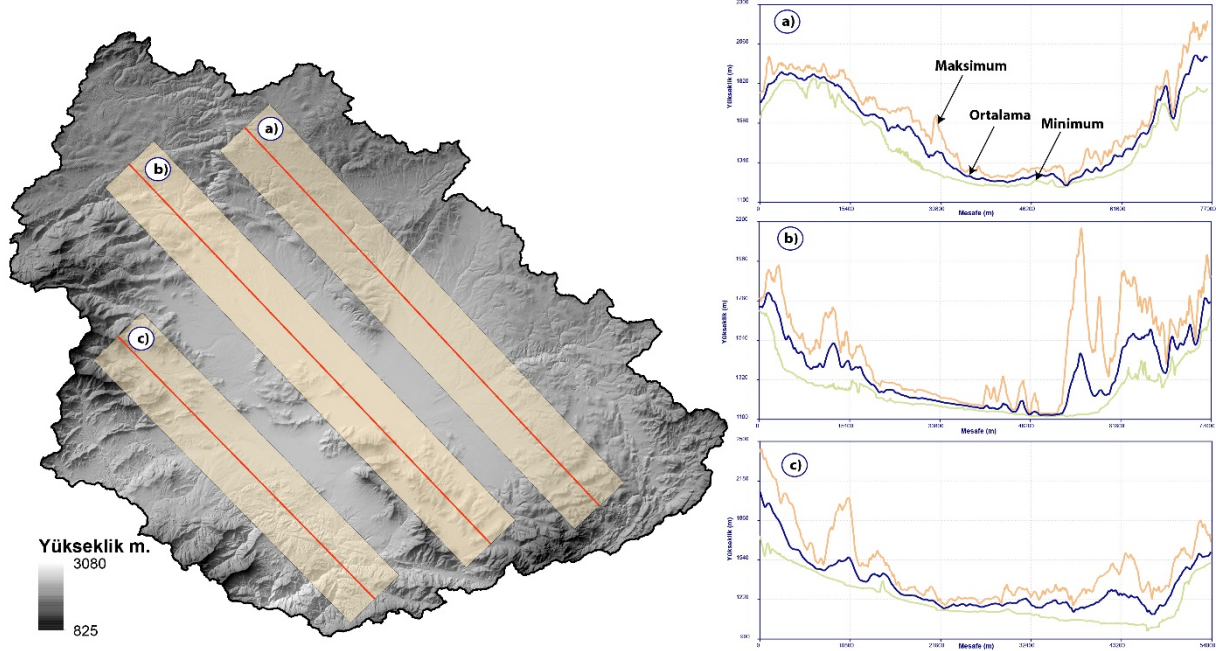

Şekil 5. Elbistan Havzası'nın KB-GD doğrultulu swath profil serileri.

Dört tarafı dağlarla çevrili olan havzanın batısında Binboğa Dağları yer alır. Binboğa Dağları'nın temelini Paleozoik'te oluşmuş mermer ve şist ile Orta Triyas-Kretase döneminde oluşmuş kalkerler meydana getirir. Bu birimlerin üzerine tektonik dokanaklı olarak Üst Kretase döneminde oluşmuş ofiyolitler yerleşmiştir (Tarhan, 1982). Mermer ve şistli yapılarda karstik çözünme ve akarsu aşındırmasına bağlı olarak dağlık ve plato yüzeyleri son derece parçalanmış bir görünüm kazandırmıştır. Havzanın güneybatısı ve güneyinde Kandil, Berit ve Koç dağları birer antiklinal şeklinde belirmiş olup, Alpin yöne uygun olarak kabaca GB-KD yönlü uzanış gösterir. Bu dağlık alanların kuzey yamaçlarını Elbistan Fayı sınırlandırır. Temelini mermer ve şistlerin oluşturduğu dağlık kütlelerin üzerinde yer yer granitoidler ve ofiyolitler bulunur. Havzanın güneydoğusunda yer alan Nurhak Dağları, bütünüyle kireçtaşlarından oluşmuştur. Dağlık kütlelerin üzerinde litolojik ve tektonik özellikler ile yükseltiye bağlı olarak iyi gelişmiş karstik ve glasyal şekiller görülür. Havzanın doğusunda yer alan Kepez Dağı, araştırma alanındaki diğer dağlık kütlelerden farklı olarak, volkanik birimlerden meydana gelmiştir. Bazalt ve tüflerden oluşan dağlık kütle daha ziyade volkanik bir plato görünümündedir. Temelini kireçtaşlarının oluşturduğu Hezanlı Dağı, havzanın kuzeyinde uzanış gösterir. Aynı zamanda bir antiklinale karşılık gelen dağlık kütlelerin güney yamacını Tavla Fayı sınırlandırır. Havzanın iç kesimlerinde ani yükselti artışı dikkat çeker. Yükseltisi 1200-1300 m civarında olan Soluk Tepeler tektonik sıkıştırma rejimi ile havzaya bindirme olarak yerleşen mermerlerden oluşmuştur. Havzanın güneydoğusunda birbiri ardınca sıralanmış ve geniş düzlük içerisinde ardalanmış ada görüntüsü sunan münferit dağlar sıralanır. Şardağı ile başlayan ada dağlar Medetsiz Dağı ve Salavan Dağı ile devam eder. Güneydoğu Toros dağlık sistemine dâhil olan bu ada dağlar, Güneydoğu Toros Dağları'nın Elbistan Havzası'nın ortasına doğru uzanan tali bir kolunu oluşturur (Esen, 2014)

Hurman Çayı'nın ikiye böldüğü Elbistan Havzası'nın doğusu ve batısı birbirinden farklı topoğrafik görünüme sahiptir. Havzanın doğusu deniz yüzeyi kadar düz bir ova görünümüne sahip olup, ortalama yükseltisi 1100 m dolaylarındadır. Havzanın batısı ise akarsularla derince yarılmış plato görünümünde olup, ortalama yükseltisi 1200-1300 m civarındadır (Yücel, 1986). Havzanın ortasında ülkemizin önemli ovalarından biri olan Elbistan Ovası yer alır. Ovanın K-G doğrultusunda genişliği 20-25 km. D-B yönlü genişliği 30-35 km'dir. Ova yaklaşık olarak 630 km<sup>2</sup>'lik alan kaplar. Elbistan Ovası'nın ortalama yükseltisi 1100 m. ortalama eğim değeri de %0-3 kadardır.

Jeomorfolojinin en önemli parametrelerinden biri olan yükselti, doğrudan ya da dolaylı olarak coğrafi koşulların tamamına farklı oranlarda etki ederek fiziki çevrenin şekillenmesini sağlar. Araştırma alanında merkezden çevreye doğru yükselti kademeli olarak artış gösterir. En düşük yükselti değeri havzanın güneyindeki Ceyhan Boğazı'nda görülür (825,05 m). En yüksek yükselti değeri ise havzanın güneydoğusunda yer alan Nurhak Dağları'nın zirvelerinde görülür (3080,79 m). Havzada ortalama yükselti değeri ise 1577,44 m'dir. Bu değer Türkiye ortalama yükseltisinin (1132 m) oldukça üstünde bir değerdir. Yükselti basamaklarının toplam alan içerisindeki dağılımına bakıldığında: 825-1000 m yükselti basamağı toplam alanın %0,13'ünü, 1000-1250 m yükselti basamağı %19,24'ünü, 1250-1500 m yükselti basamağı %26,25'ini, 1500-1750 m yükselti basamağı %23,48'ini, 1750-2000

m yükselti basamağı %20,76'sını ve 2000 m'den yüksek alanlar %10,14'ünü kaplamaktadır. Bu değerler dikkate alındığında havzanın yaklaşık olarak yarısının (%49,73) 1250-1750 metreler arasında dağılış gösterdiği görülür (Şekil 6).

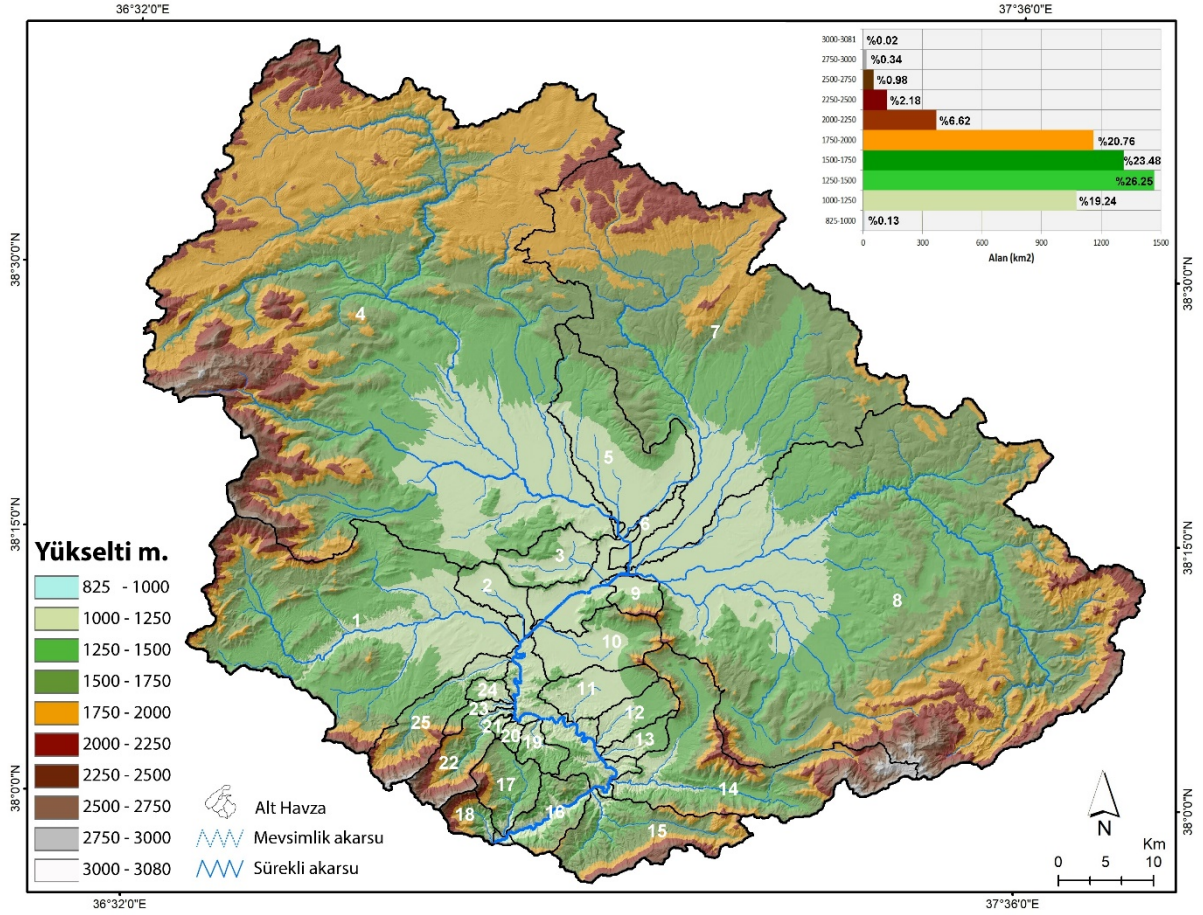

Şekil 6. Elbistan Havzası'nın yükselti basamakları haritası ve yükselti basamakları dağılış diyagramı.

Eğim, jeomorfolojik özelliklerin sorgulanması ve yorumlanmasında, morfolojinin ana karakterinin saptanmasında fayda sağlayan önemli bir parametredir (Özşahin & Eroğlu, 2018). Ortalama eğim değerinin %21,30 olduğu havzada, topoğrafyanın genel olarak yüksek eğimli olduğu görülür. Araştırma alanında eğim grupları Erol (1993) sistemi esas alınarak sınıflandırılmıştır. Buna göre toplam alanın %9,75'i %0-2 eğim grubunda (düzlük), %11,46'sının %2-5 eğim grubunda (dalgalı düzlük), %13,95'inin %5-10 eğim grubunda (az eğimli yamaç), %47,58'inin %10-40 eğim grubunda (eğimli dik yamaç), %17,26'sının da %40 ve üzeri eğim grubunda (çok dik yamaç) dağılış gösterir (Şekil 7). Havzanın yarısından fazlası (%64,84) %10'un üzerinde eğime sahiptir (Şekil 6). Türkiye topraklarının önemli bir kısmının %15'in üzerinde eğime sahip olduğu (Elibüyük & Yılmaz, 2010; Koç, 2013) dikkate alındığında, Elbistan Havzası'nda da benzer bir görünümün olduğu söylenebilir.

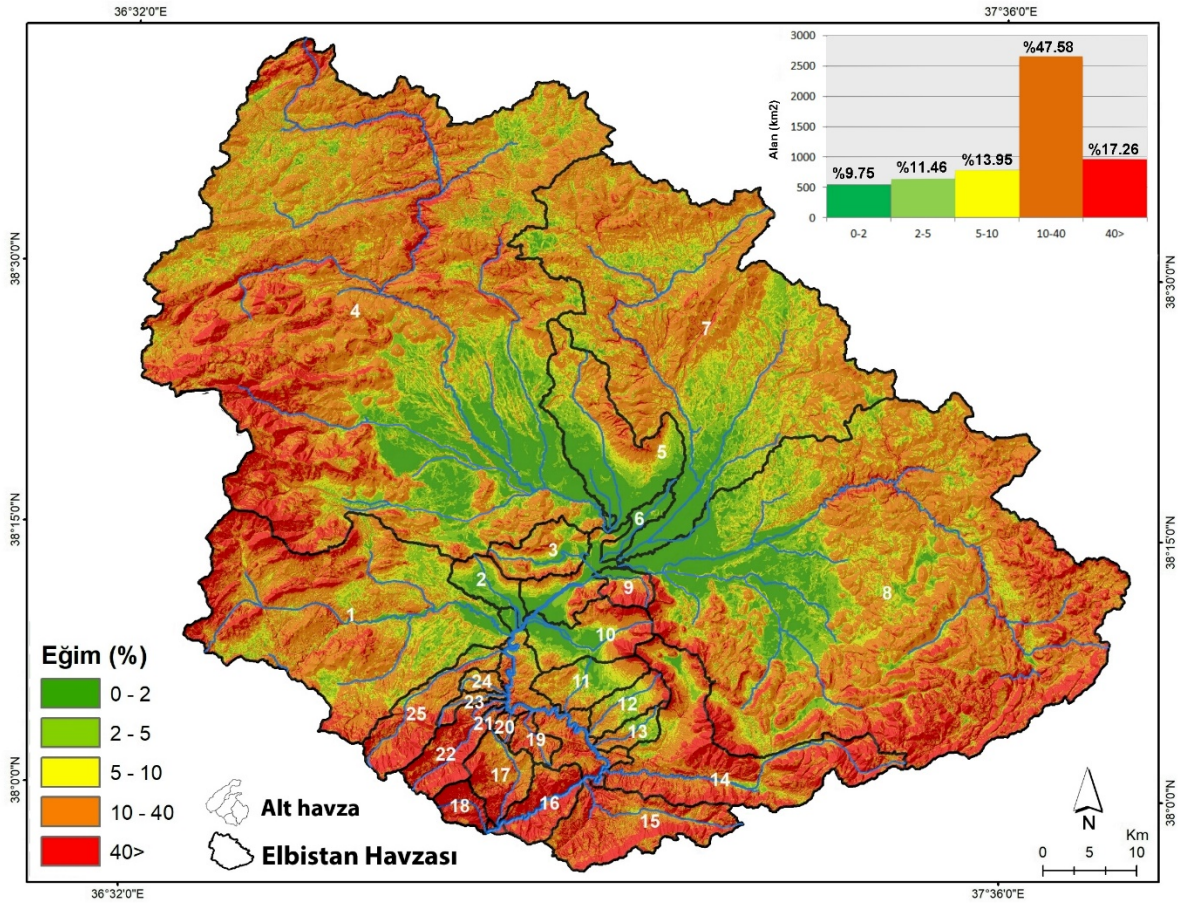

Şekil 7. Elbistan Havzası'nın eğim haritası ve eğim grupları dağılım diyagramı.

### 3. MATERYAL VE METOT

Coğrafi prensipler ve araştırma yöntemleri dikkate alınarak yapılan çalışmada öncelikle altlık veriler temin edilmiştir. Altlık veri olarak 1/25000 ölçekli topografya haritaları, 1/100000 ölçekli jeoloji haritaları ve 1/250000 ölçekli diri fay haritaları kullanılmıştır. Topoğrafya haritaları Harita Genel Müdürlüğü'nden, jeoloji ve fay haritaları MTA'dan temin edilmiştir. Temin edilen haritalar, ArcMap 10.7 paket programı kullanılarak sayısallaştırılmıştır. 1/25000 ölçekli topografya haritalarından 10x10 metre çözünürlüğünde SYM verisi oluşturulmuştur. Elde edilen SYM kullanılarak Elbistan Havzası ve alt havzalarına ait sınırlar tespit edilmiştir. Alt havzaların jeomorfometrik indislerinin hesaplanmasında kullanılan veri setleri de SYM'den elde edilmiştir. Ayrıca Elbistan Havzası'nın sahip olduğu zengin yeraltı kaynakları nedeniyle, jeologlar tarafından detaylı şekilde çalışılmıştır. Havzanın jeomorfolojik gelişim süreci açıklanırken bu çalışmalardan büyük ölçüde faydalanılmıştır.

Elbistan Havzası'nda yer alan 25 alt havzanın morfofotoniğini jeomorfometrik indisler kullanarak açıklamayı amaçlayan bu çalışmada; drenaj havza asimetrisi ( $A_f$ ), transvers topografik simetri faktörü ( $T$ ), havza rölyefi ( $B_h$ ), rölyef oranı ( $R_h$ ), havza şekli indeksi ( $B_s$ ), hipsometrik eğri ( $H_c$ ) ve hipsometrik integral ( $H_i$ ) indisleri kullanılmıştır (Tablo 1).

Parametre	Formül	Kaynak
Drenaj Havza Asimetrisi ( $A_f$ )	$A_f = 100 (A_r / A_t)$	Keller & Pinter, 2002
Transvers Topografik Simetri Faktörü ( $T$ )	$T = D_a / D_d$	Keller & Pinter, 2002
Havza reliefi ( $B_h$ )	$B_h = H_{max} - H_{min}$	Schumms, 1956
Relief oranı ( $R_h$ )	$R_h = B_h / L_b$	Schumms, 1956
Havza Şekli İndeksi ( $B_s$ )	$B_s = B_l / B_w$	Schumms, 1956
Hipsometrik Eğri ( $H_c$ )	$H_c = (h/H) / (a/A)$	Strahler, 1952
Hipsometrik İntegral ( $H_i$ )	$H_i = H_{ort} - H_{min} / H_{max} - H_{min}$	Strahler, 1952

$A_f$ : drenaj havzası asimetrisi,  $A_r$ : akarsu havzadaki ana akarsuyun akış yönüne göre sağ tarafta kalan havza bölümünün alanı,  $A_t$ : akarsu drenaj havzasının toplam alanı,  $T$ : transvers topografik simetri faktörü,  $D_a$ : akarsu drenaj havzanın ortasından geçirilen çizgi ile ana akarsu arasındaki uzaklık,  $D_d$ : havza ortası çizgisinden havza sınırına kadar olan uzaklık,  $B_h$ : havzadaki en yüksek ve en alçak noktalar arasındaki yükselti farkı,  $R_h$ : havzanın minimum ve maksimum yükseklik farkı,  $B_s$ : havza şekli indeksi,  $B_l$ : havzanın en uzak drenaj bölümüne kadar ölçülen havza uzunluğu,  $B_w$ : havzanın en geniş noktasında ölçülen havza genişliği,  $H_c$ : hipsometrik eğri,  $h$ : yükselti basamağının değeri,

*H*: havzada maksimum yükselti değeri, *a*: alınan yükseklik üzerindeki gerçek alan değeri, *A*: havzanın toplam alan, *H<sub>i</sub>*: hipsometrik integral, *H<sub>ort</sub>*: ortalama yükseklik, *H<sub>min</sub>*: en düşük yükseklik, *H<sub>max</sub>*: havzanın en yüksek yükseklik değeri.

Drenaj havzası asimetrisi ( $A_f$ ), havza evrimi esnasında meydana gelen enine tektonik çarpılmanın varlığını saptamak için uygulanır (Hare & Gardner, 1985; Keller & Pinter, 2002). Özellikle zayıf konsolide yüzeyin Kuvaterner yaşlı malzemenin altında kaldığı alanlarda neotektonik aktivitenin belirlenmesinde  $A_f$  fayda sağlar (Cox, 1994). İndisten elde edilen sonuçlar, topografyanın gelişim sürecinde tektonik aktivitenin etkisinin saptanmasında büyük fayda sağlar (Öztürk & Erginal, 2008; Özşahin, 2010; Uzun, 2019). Havzanın tektonik açıdan sakin bir alanda gelişmesi durumunda  $A_f$  50'dir.  $A_f$ 'nin 50'den daha büyük veya daha küçük olması durumu havzada bir çarpılma olasılığını gösterir. Buna göre drenaj havza asimetrisi ( $A_f$ ) değerlerinin  $A_f \geq 65$  ve  $A_f < 35$  olması durumunda çarpılma yüksek,  $35 < A_f < 43$  /  $57 < A_f < 65$  olması durumunda orta,  $43 < A_f < 57$  olması durumunda ise düşük şekilde tanımlanmıştır (Saber vd., 2019).

Transvers topografik simetri faktörü (T), tektoniğin havza morfolojisini şekillendirmedeki rolünü saptamayı sağlayan önemli bir morfometrik indistir (Keller & Pinter, 2002). Topografik simetri faktörü (T), talvegden havza ortası çizgisine olan uzaklığın, havza sınırı ile havza ortası çizgisi arasındaki uzaklığa oranlanması ile bulunur (Keller & Pinter, 2002; Karataş, 2017). T değeri 0-1 arasında değişir. T=0 simetrik bir havzayı işaret ederken, asimetri arttıkça T değeri 0'dan 1'e doğru yaklaşır (Keller & Pinter, 2002; Bubank & Anderson, 2012).

Bir havzadaki en yüksek ve en alçak noktalar arasındaki yükselti farkı havza rölyefi ( $B_h$ ) olarak tanımlanır (Tablo 1). Bir drenaj havzasının hidrolojik özellikleri ile  $B_h$ 'si arasında güçlü bir ilişki vardır (Schumms, 1956).  $B_h$ , havzadaki topografik gelişim ile havzada etkili olan erozyon süreçlerinin yoğunluğunu açıklayan önemli bir indistir (Özdemir, 2011; Rai, 2017).

Rölyef oranı ( $R_h$ ), Schumm tarafından 1956'da tanımlanmış olup, havzanın minimum ve maksimum yükseklik farkları anlamına gelir (Tablo 1). Havzadaki eğim, akarsu aşındırma etkisi ve havza içerisindeki dağılışı hakkında bilgi veren bu indis, taşınan sediment hacmi hakkında da fikir verebilmektedir (Özşahin, 2015; Uzun, 2019). Transvers topografik simetri faktörü (T), havza rölyefi ( $B_h$ ) ve rölyef oranı ( $R_h$ ) "doğal kırılma (natural breaks)" algoritma tekniği (Jenks, 1967) esas alınarak, yüksek, orta ve düşük olmak üzere üç sınıfa ayrılmıştır (Costache vd., 2019).

Bir havzanın havza şekli indeksi ( $B_s$ ), havzanın yatay izdüşümü olarak tanımlanabilir (Cannon, 1976; Ramírez-Herrera, 1998). Genç havzalar aktif tektoniğin etkisi altındadır ve şekil olarak dağ yamacına paralel olarak uzama eğilimindedir. Aktif tektoniğin etkisi azaldıkça, uzamış havzalar kademeli olarak dairesel olanlara doğru dönüşür (Bull & McFadden, 1977; Ramírez-Herrera, 1998; El Hamdouni vd., 2008; Faghih vd., 2012). Havza şekil indeksi ( $B_s$ ), havza uzunluğunun havzanın en geniş noktasındaki genişliğine oranını ifade eder. Havza şekil indeksi 1. sınıf ( $B_s > 4$ ), 2. sınıf ( $3 < B_s < 4$ ) ve 3. sınıf ( $B_s < 3$ ) olarak üç sınıfa ayrılmıştır (El Hamdouni vd., 2008).

Hipsometrik analiz, yatay kesit drenaj havzası alanının yükseklikle ilişkisini açıklar (Langbein vd., 1947). Bu çalışmada 25 alt havzanın hipsometrik eğrilerini oluşturmak için Strahler'in (1952) yükselti dağılımını gösteren hipsometrik analiz yöntemi kullanılmıştır. Hesaplamalar sonucunda oluşturulan eğrilerin dış bükey olması havzadaki topografyanın genç olduğunu, iç bükey olması havzanın daha yaşlı ve olgun olduğunu gösterir (Strahler, 1952; Özdemir, 2011). Eğri şekillerine göre havzalar 3 sınıfta değerlendirilmiştir: 1. sınıf: dengede veya dengeye oldukça yakın iç bükey eğriler, 2. sınıf: dengeye yakın doğrusal eğriler, 3. sınıf: dengede olmayan dış bükey eğriler. Hipsometrik eğrinin şekli, havzadaki aktif tektonik süreçler hakkında bilgi vermesi bakımından önemlidir.

$H_c$ , belirli bir rakımın altındaki veya üstündeki havzanın orantılı alanını yansıtırken;  $H_i$ ,  $H_c$ 'nin altındaki alanı temsil eder (Keller & Pinter, 2002).  $H_i$ ,  $H_c$ 'nin sayısal ifadesi olup, havza topografyalarının aşınım döngüsü hakkında bilgiler verir (Strahler, 1952). Hipsometrik eğri ve hipsometrik integral değerleri birlikte değerlendirildiğinde, havzanın jeomorfolojik gelişim süreci hakkında bilgiler verir (Strahler, 1952; Keller & Pinter, 2002). 0-1 arasında değişen  $H_i$  değerlerinde 0'a yakınlık aşındırılmış ve parçalanmış, olgun bir topografyayı, 1'e yakınlık ise yüksek ve genç bir topografyayı tanımlar (Özdemir, 2011; Avcı & Sunkar, 2015; Karakaş, 2017; Zorer & Tonbul, 2019). Hipsometrik integral ( $H_i$ ) sonuçları,  $H_i < 0.4$  iç bükey,  $0.4 < H_i < 0.5$  doğrusal ve  $H_i > 0.5$  dış bükey şeklinde sınıflandırılmıştır (Saber vd., 2019).

#### 4. BULGULAR

Elbistan Havzası'nı drene eden ve jeomorfometrik analizde kullanılan alt havza sayısı 25'tir. Bu havzalardan en büyüğü 1848.75 km<sup>2</sup> (23) alana sahipken, en küçüğü 3.08 km<sup>2</sup> (22) alana sahiptir. Araştırma alanında 10 km<sup>2</sup>' den küçük 4 alt havza (1, 7, 8, 22), 1000 km<sup>2</sup>' den büyük 2 havza (5, 23) bulunmaktadır (Tablo 2). Havzaların alan ortalaması 218.66 km<sup>2</sup>'dir. Havzalar arasındaki alansal farklılıklar dikkat çekicidir. Kuzey, doğu ve batıda yer alan akarsu havzalarının alanı geniş ve akarsuların boyları uzundur. Buna karşılık araştırma alanının orta kesiminde ve güneyinde topografyanın sınırlandırdığı akarsu havzalarının alanları dar, akarsuların boyları da kısadır. Bir diğer ifade ile havzaların formlarının farklı olmasındaki temel etken topografik farklılıklardır.

**Tablo 2.***Elbistan Havzasının alt havzalarında uygulanan jeomorfolometrik indisler ve elde edilen değerler.*

Havza No	Alan (km <sup>2</sup> )	A <sub>f</sub>	T	B <sub>h</sub>	R <sub>h</sub>	B <sub>s</sub>	H <sub>i</sub>
1	5.49	50.01	0.21	1656.530	0.048	1.476	0.21
2	17.13	57.29	0.29	403.980	0.043	1.964	0.16
3	46.18	37.19	0.51	394.420	0.036	1.769	0.30
4	785.92	68.46	0.44	1783.720	0.030	1.193	0.31
5	1346.47	44.39	0.27	626.790	0.027	1.909	0.26
6	468.14	55.12	0.35	110.800	0.009	4.199	0.18
7	9.44	43.52	0.51	1155.210	0.027	1.238	0.43
8	9.58	34.97	0.63	1965.310	0.036	1.378	0.23
9	19.89	33.02	0.45	1057.740	0.151	1.644	0.28
10	150.51	45.49	0.32	1012.290	0.074	1.968	0.20
11	19.99	40.09	0.30	953.380	0.073	2.390	0.21
12	30.18	37.21	0.34	971.620	0.097	2.503	0.29
13	44.67	38.54	0.32	847.020	0.089	2.812	0.27
14	17.74	56.99	0.47	2075.100	0.065	1.867	0.34
15	30.99	28.31	0.34	1577.479	0.086	1.879	0.47
16	44.73	50.12	0.30	1215.080	0.123	1.599	0.42
17	48.58	71.72	0.62	1908.090	0.186	1.407	0.38
18	67.78	48.04	0.23	2115.690	0.318	1.386	0.46
19	69.39	38.61	0.29	493.630	0.078	1.305	0.52
20	105.51	27.74	0.55	666.990	0.205	1.230	0.37
21	214.98	72.96	0.56	671.120	0.212	1.867	0.35
22	3.08	46.73	0.27	1896.300	0.137	2.270	0.41
23	1848.75	56.84	0.45	1091.030	0.134	2.904	0.33
24	17.39	38.98	0.29	291.120	0.056	1.941	0.54
25	44.08	72.28	0.27	1893.780	0.100	3.230	0.31

#### 4.1. Drenaj Havza Asimetrisi (A<sub>f</sub>)

Elbistan Havzası'ndaki A<sub>f</sub> sonuçları incelendiğinde: en düşük değer 20. alt havzaya ait olup, 27.69'dur. En yüksek değer ise 21. Alt havzaya aittir (78.25). A<sub>f</sub> değerlerine göre 3 sınıfa ayrılmış olan araştırma alanında 1. sınıfa ait 10 alt havza (1, 5, 6, 10, 14, 16, 18, 21, 22, 23), 2. sınıfa ait 7 alt havza (2., 3., 11., 12., 13., 19., 24.) ve 3. sınıfa ait 9 alt havza (4., 7., 8., 9., 15., 17., 20., 22., 25. alt havzalar) bulunmaktadır. İndis sonuçları, araştırma alanının kuzey ve kuzeybatı kesimlerindeki havzalarda doğuya doğru çarpılma olduğunu göstermektedir (Tablo 2, Şekil 3, 8). Bu kesimde Tavla Fayı ve lokal küçük ölçekli fayların ortak etkisi ile plato alanları yükselti kazanmıştır. Havzanın güneydoğusundaki alt havzalar kuzeybatıya doğru, havzanın güneyindeki alt havzalar ise kuzeye doğru çarpılmıştır. Havzanın güneyinde D-B yönünde uzanan Elbistan Fayı ve buradaki bindirme faylarından kaynaklı farklı litolojilerin iç içe geçmiş olması havza geometrilerinin ve simetrilerinin şekillenmesinde önemli rol oynamıştır.





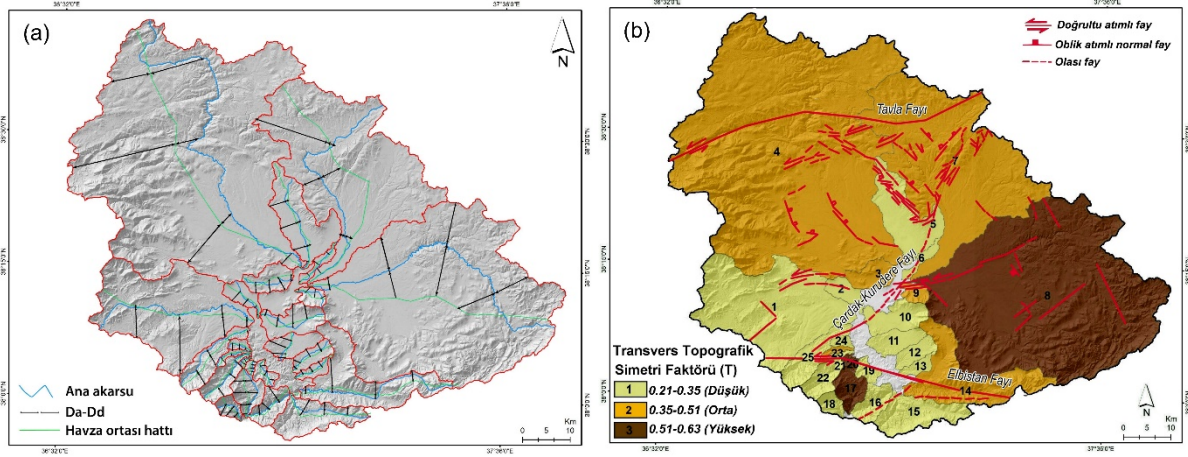

Şekil 9. Elbistan Havzası'nın transvers topografik simetri faktörü için referans alınan lokaliteler (a) ve transvers topografik simetri faktörü haritası (b).

#### 4.3. Havza Rölyefi ( $B_h$ ) ve Rölyef Oranı ( $R_h$ )

Araştırma alanındaki en düşük havza rölyef değeri 110,8 m ile 6. havzada, en yüksek havza rölyef değeri de 2115,69 m gibi oldukça yüksek bir değerle 18. havzada tespit edilmiştir. Rölyef değerleri esas alınarak yapılan sınıflandırmaya göre 110.80-671.12 değerleri arasındaki 1. sınıfta 8 alt havza (2., 3., 5., 6., 19., 20., 21., 24.), 671.12-1215.08 değerleri arasındaki 2. sınıfta 8 alt havza (7., 9., 10., 11., 12., 13., 16., 23.) ve 1215.08-2115.69 değerleri arasındaki 3. sınıfta 9 alt havza (1., 4., 8., 14., 15., 17., 18., 22., 25.) bulunmaktadır. Araştırma alanında genel olarak rölyef değerlerinin yüksek olması, yüksek eğimli yamaçlara, yüksek eğimli akarsu yataklarına, geçirimsiz sert litolojiye işaret eder. Yüksek rölyef değerine sahip havzaların erozif potansiyelleri de oldukça yüksektir. Elbistan Havzası'nın yüksek dağlık alanlarla çevrili olması, dağlık alanların mukavemeti yüksek litolojiden oluşması, havzada faylı yapıların geniş yer tutması, havza tabanından dağlık alanlara geçişin oldukça parçalı ve arızalı yüzeylerle gerçekleşmesi, havza boylarının uzun, alanlarının fazla olması gibi nedenler rölyef değerlerinin yüksek olmasına neden olmuştur (Tablo2, Şekil 10).

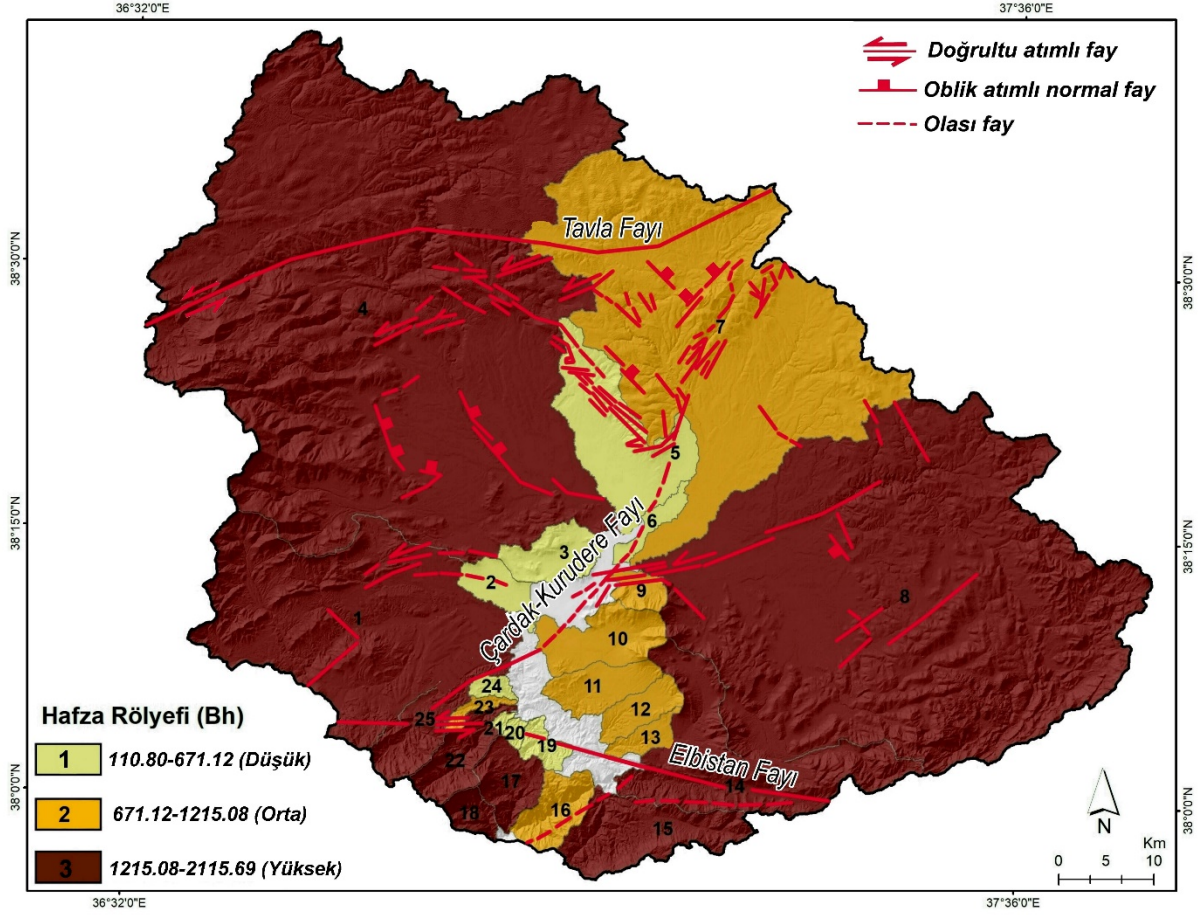

Şekil 10. Elbistan Havzası'nın havza rölyefi haritası.

Rölyef oranı havzanın tektonik yapısı hakkında bilgi veren bir diğer önemli morfometrik indistir. Yüksek  $R_h$ , aktif tektoniği dolayısıyla yüksek eğim ve rölyefi ifade ederken, düşük  $R_h$  stabil ve pasif tektoniği ifade eder (Mahala, 2020). Araştırma alanında  $R_h$  oranı 0.027 ile 0.318 arasında değişmektedir. En düşük  $R_h$  değeri 3., 4., 5., 7. ve 8. havzalarda; en yüksek  $R_h$  değeri ise 18., 20. ve 21. havzalarda görülür.  $R_h$  değeri esas alınarak yapılan sınıflandırmaya göre 0.01-0.06 değerleri arasındaki 1. sınıfta 9 alt havza (1., 2., 3., 4., 5., 6., 7., 8., 14.), 0.06-0.15 değerleri arasındaki 2. sınıfta 10 alt havza (9., 10., 11., 12., 13., 15., 16., 19., 22., 25.) ve 0.15-0.32 değerleri arasındaki 3. sınıfta 4 alt havza (17., 18., 20., 21.) bulunmaktadır. Araştırma alanında yüksek rölyef oranına sahip alt havzaların dağılışı ile yükselti, eğim, tektonik ve litoloji haritaları incelendiğinde aralarında kuvvetli bir ilişkinin bulunduğu görülür. Yüksek rölyef oranına sahip alanlarda, faylar ile kesilmiş eğim değeri yüksek sert litolojiye sahip birimlerin varlığı dikkat çeker. Araştırma alanında  $R_h$  değeri yüksek alt havzalar, Elbistan Havzası'nın bugünkü görünümünü kazanmasında etkin rol oynayan Elbistan Fayı ile Çardak-Kurudere Fayı'nın birbirine yaklaştığı alanda yoğunlaşmıştır. Dolayısıyla güney ve iç kesimlerinde bulunan alt havzalarda tektonik unsurların neden olduğu deformasyonlar oldukça yüksektir (Tablo 2, Şekil 11).

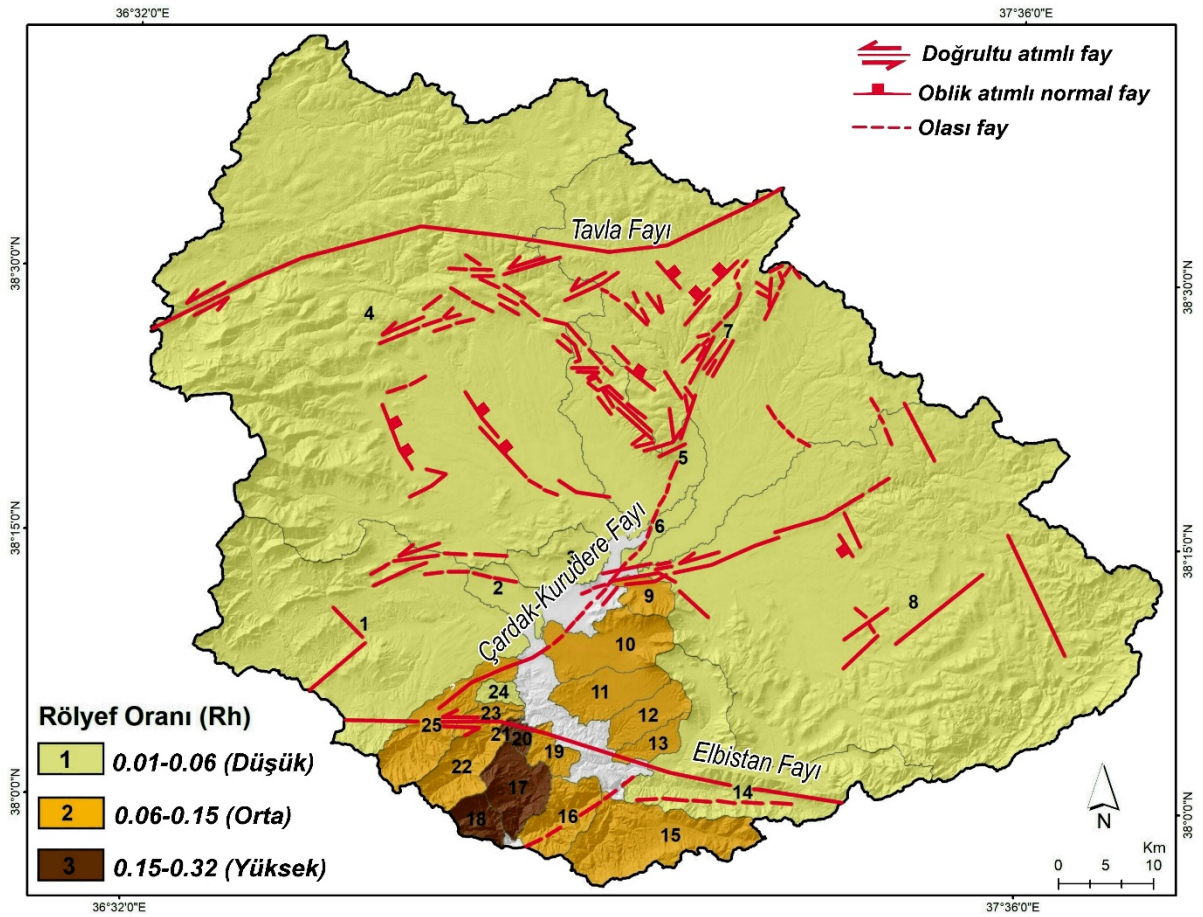

Şekil 11. Elbistan Havzası'nın rölyef oranı haritası.

#### 4.4. Havza Şekli İndeksi ( $B_s$ )

Araştırma alanında en düşük  $B_s$  değeri 25. alt havzada ölçülmüş olup 3.230'dir. 4.199 olan en yüksek  $B_s$  değeri ise 6. alt havzada ölçülmüştür.  $B_s$  değeri esas alınarak yapılan sınıflandırmaya göre  $B_s < 3$  olan 1. sınıfta 10 alt havza (1., 4., 7., 8., 9., 16., 17., 18., 19., 20.),  $3 < B_s < 4$  olan 2. Sınıfta 11 alt havza (2., 3., 5., 10., 11., 12., 14., 15., 21., 22., 24.) ve  $B_s > 4$  olan 3. Sınıfta 4 alt havza (6., 13., 23., 25.) bulunmaktadır. 2. ve 3. sınıfta yer alan alt havzalar birbirine oldukça yakın mesafelerde dağılış göstermektedir. Uzunlamasına şekle sahip bu alt havzalar Elbistan ve Çardak-Kurudere faylarının geçtiği alanlarda yoğunlaşmıştır. Bu durum araştırma alanında havza şekillerinin belirmesinde fayların etkin rol oynadığını gösterir. Tektonik açıdan aktif olan alanlarda akarsuların yatak eğimi yüksek, havza genişlikleri daha dar olduğundan, erozif faaliyetler de yüksektir (Tablo 1, Şekil 12).

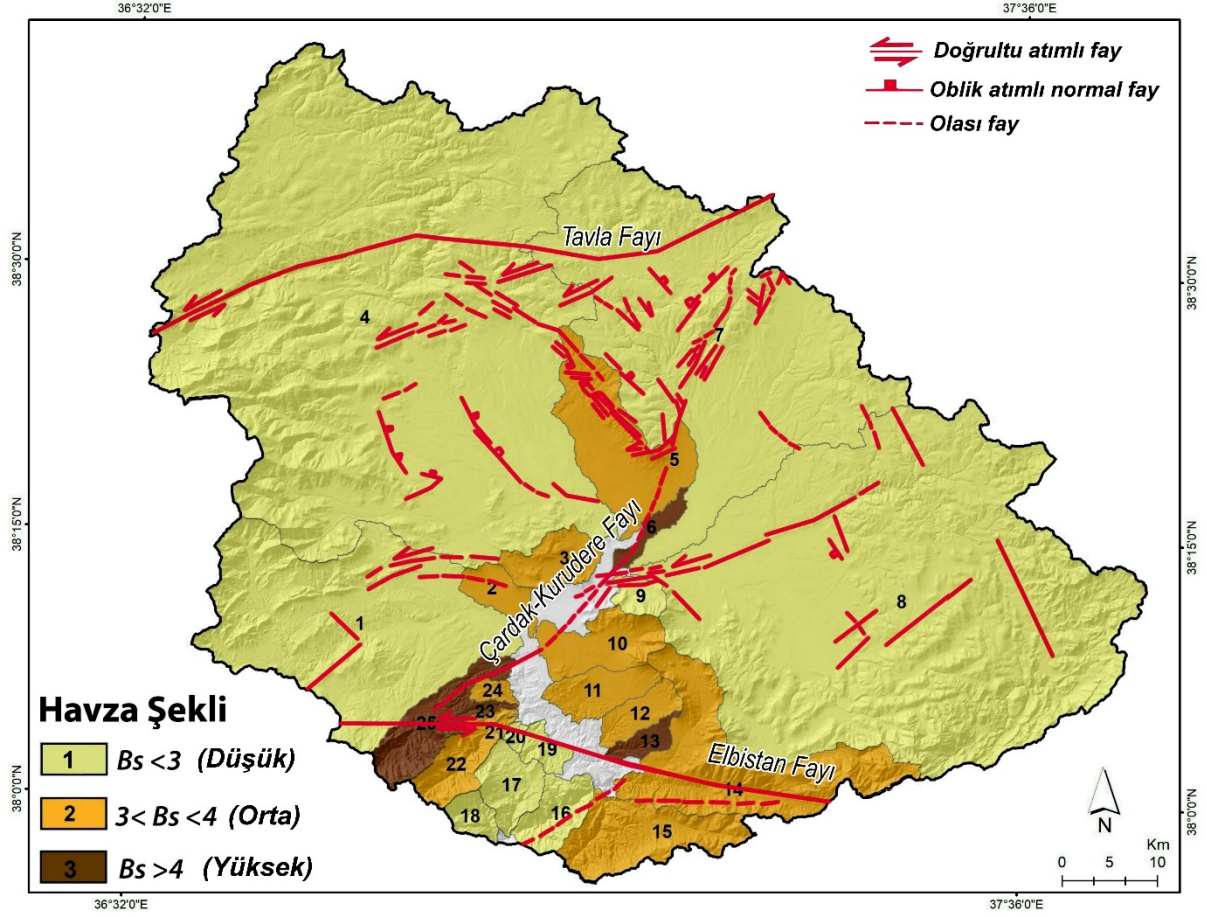

Şekil 12. Elbistan Havzası'nın havza şekli indeks haritası.

#### 4.5. Hipsometrik Eğri ( $H_e$ ) ve Hipsometrik İntegral ( $H_i$ )

alan alt havzaların da yoğunlaştığı görülür. 3. sınıfta yer alan 19. ve 24. alt havzalar Elbistan Fayı tarafından sınırlandırılmıştır. Bu havzalar genç bir yapıda olup, gelişimlerinde tektonizma aktif rol oynamıştır. Ayrıca 19. (0.52) ve 24. (0.54) havzaların hipsometrik eğrilerinde görülen belirgin dış bükey havzaları kesen fayın aktif olduğunun kanıtı olarak görülebilir (Şekil 13, 14).

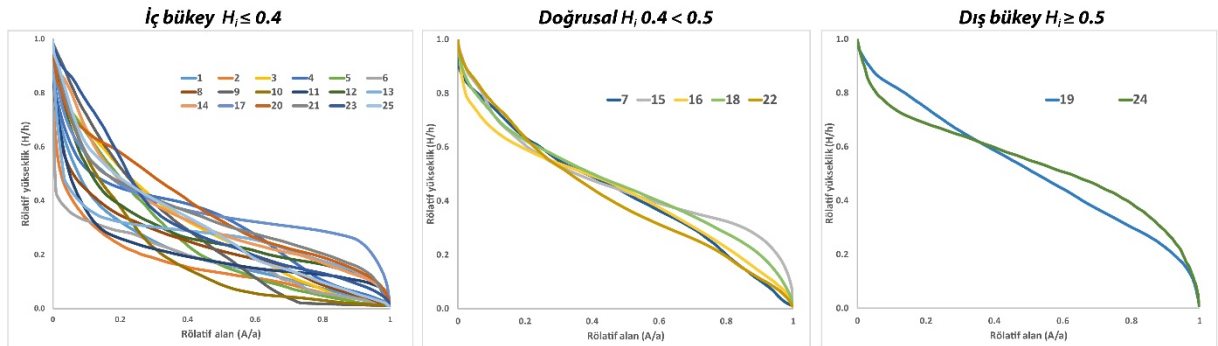

Şekil 13. Araştırma alanındaki alt havzalara ait hipsometrik eğriler ve hipsometrik integral değerleri.

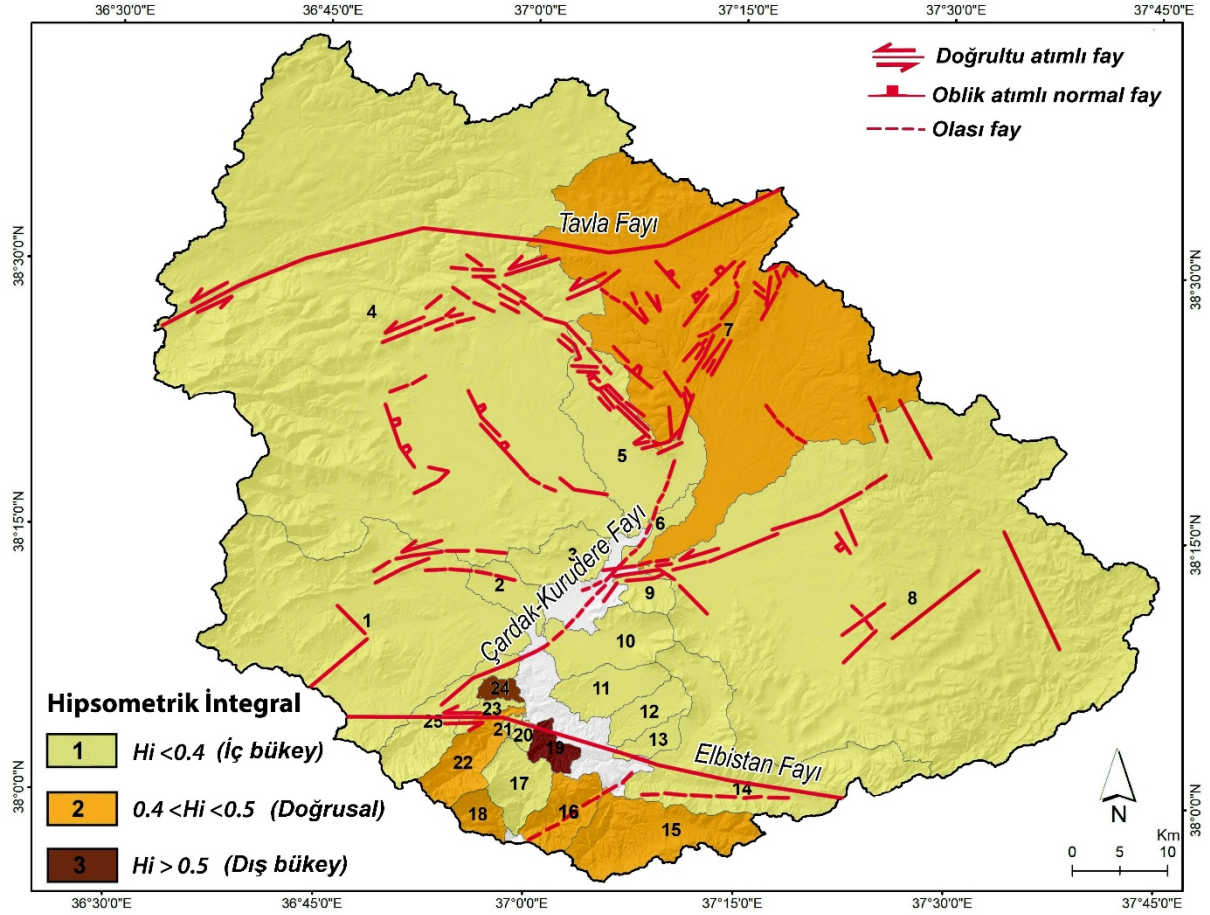

Şekil 14. Elbistan Havzasının hipsometrik integral haritası.

## 5. SONUÇ

Elbistan Havzası, jeolojik, jeomorfolojik ve hidrografik açıdan bir havzaya karşılık gelmektedir. Havzanın iç kesimlerde Kuvaterner döneminde oluşmuş genç birimler, havzayı çevreleyen yüksek dağlık alanlara geçildikçe yaşlı birimler görülür. Havza, kuzey, batı ve güneyden bindirme, doğrultu ve düşey atımlı faylarla sınırlandırılmıştır. Paleotektonik dönemde sıkışma rejiminin etkisi ile gelişen bindirme fayları, Üst Miyosen-Pliyosen'den günümüze kadar devam eden Neotektonik dönemde gelişen doğrultu ve düşey atımlı faylar havzanın şekillenmesinde önemli rol oynamıştır. Tektonik hareketlerin etkisi ile oluşan dağlar, platolar ve havzalar araştırma alanının ana çatısını oluşturmuş, flüvyal süreçler ise bu ana çatıyı yarmak ve boşaltmak suretiyle parçalamış ve bugünkü görünümünü kazanmasına neden olmuştur. Dolayısıyla litolojik yapı ve tektonik, Elbistan Havzası'nın jeomorfolojik gelişimini ve morfolojik özelliklerini birinci derecede kontrol eden faktörlerdir.

Profil analizleri, havza ile dağlık alanlar arasında geçişin basamaklı bir yapıda olduğunu gösterir. Farklı seviyelerde görülen engebeli düzlükler havzadaki tektoniğin eseridir. Tektoniğin morfolojiye etkisini en iyi yansıtan jeomorfolojik parametrelerden yükselti ve eğim koşulları değerlendirildiğinde, ortalama yükseltisinin (1577,44 m), Türkiye ortalamasının oldukça üstündedir. Havzada nispi yükselti farkı 2255,74 metredir. Merkezden çevreye doğru yükselti değerleri arttıkça eğim değerleri de artmaktadır. Havzanın yarısından fazlası yüksek eğimli alanlara karşılık gelir.

Araştırma alanında 25 alt havza değerlendirmeye tabi tutulmuştur. Alt havzaların alan, akarsu uzunlukları ve şekilleri birbirinden oldukça farklıdır. Dar ve uzun şekle sahip küçük alanlı alt havzalar, özellikle araştırma alanının iç kesiminde Ceyhan Nehri'nin kaynağını aldığı noktadan itibaren güneyde nehrin havzadan çıktığı yere kadar olan alanda toplanmıştır. Geniş, nispeten yuvarlak, geniş alanlı havzalar ise batı, kuzey ve doğuda bulunur. Havzaların farklı özellikte olmasında aktif tektonik ve litoloji önemli rol oynamıştır. Araştırma alanına uygulanan indis sonuçları havzadaki tektonik aktiviteleri ve litolojik farklılıkları destekler niteliktedir. Elbistan Havzası'ndaki alt havzaların yapısal özelliklerinin, drenaj koşullarının gelişimine etkisi jeomorfometrik indis hesaplamalarında açıkça görülmektedir. Havzaya uygulanan indislerden ( $A_f$ ,  $T$ ,  $B_h$ ,  $R_h$ ,  $B_s$ ,  $H_c$  ve  $H_i$ ) elde edilen kantitatif veriler birbirleri ile tutarlı sonuçlar vermiştir. Yani alt havzalarda tektoniğin etki derecesine göre yapılan sınıflandırmalar esas alındığında genellikle aynı alt havzaların aynı grupta yer aldığı görülür. Örneğin 1. alt havza  $B_h$  hariç tüm

indis sonuçlarına göre 1. sınıfta yer alır. 17. alt havza A<sub>f</sub>, T, B<sub>h</sub>, R<sub>h</sub>, değerleri itibari ile 3. sınıfta yer alır. 12. alt havza A<sub>f</sub>, B<sub>h</sub>, R<sub>h</sub> ve B<sub>s</sub> değerlerine göre 2. sınıfta yer alır. Yine sınıflandırmalar dikkate alındığında aynı lokasyonda yer alan alt havzalar çoğunlukla aynı sınıflar yer aldığı görülür. Örneğin 5. ve 6. alt havzalar ile 10. ve 11. alt havzalar tüm jeomorfometrik indis sonuçlarına göre aynı grupta yer almıştır. H<sub>i</sub> indis sonuçları, alt havzaların gelişim sürecinde özellikle tektonik aktivitelerin etkili olduğunu açıkça ortaya koymaktadır. 7., 15., 16., 18., 22., 19. ve 24. havzaların hipsometrik eğrilerinde görülen dış bükey, Çardak-Kurudere, Tavla ve Elbistan faylarının bu havzaların gelişimine etkisini ve aktivitelerinin devam ettiğini göstermesi bakımından önemlidir.

Elbistan Havzası'nın güneyindeki Elbistan Fayı ve bindirmeler bu alanın hem yükselti kazanmasına hem de farklı litolojik unsurların bir arada bulunmasına etki ederek komplike bir yapı kazanmasına etki etmiştir. Dolayısı ile bahsi geçen etkenlere bağlı olarak bu alanda yer alan alt havzalar genç topografik görünüme sahip olup, alanları havza geneline oranla daha küçük, eğim ve yükselti değerleri oldukça yüksektir. Aynı şekilde Çardak-Kurudere Fayı'nın özellikle güney kesimlerinde de alt havzalar benzer özelliktedir. Bu durum Elbistan Fayı ile Çardak-Kurudere Fayı'nın Elbistan Havzası genelinde tektonik açıdan en genç ve aktif faylar olduğunun kanıtı olarak gösterilebilir. Havzanın batısında, kuzeyinde ve doğusunda yer alan alt havzalar ise orta olgun topografik görünüme sahip olup, eğim ve yükselti değerleri nispeten daha düşüktür. Ancak batıda yer alan alt havzalar kuzeydeki alt havzalara oranla, kuzeyde yer alan alt havzalar ise doğuda yer alan alt havzalara oranla daha gençtir.

Sonuç olarak, Elbistan Havzası'nın jeomorfolojik gelişim süreci büyük ölçüde tektoniğin aktivitesinin denetimindedir. Alt havzaların formlarında farklılıklar olmasına karşılık, genel itibari ile Elbistan Havzası genç bir yapıdadır ve gelişimi devam etmektedir. Buna bağlı olarak akarsu drenaj havzalarında erozif faaliyetler yoğunudur. Çalışmanın sonuçları yörede yapılacak jeolojik, tektonik ve morfotektonik çalışmalar için önemli bir referans oluşturacaktır.

## BİLGİLENDİRME

Bu çalışma hazırlanırken, 2014 yılında tamamlanmış olan “Elbistan Havzası'nın Fiziki Coğrafyası” adlı doktora tezinden büyük ölçüde faydalanılmıştır.

## KAYNAKÇA

- Argyriou, A.V., Teeuw, R.M., Rust, D., & Sarris, A. (2016). GIS multi-criteria decision analysis for assessment and mapping of neotectonics landscape deformation: A case study from crete. *Geomorphology*, 253, 262–274. <https://doi.org/10.1016/j.geomorph.2015.10.018>
- Avcı, V., & Sunkar, M. (2015). Giresun'da sel ve taşkın oluşumuna neden olan aksu çayı ve batlama deresi havzalarının morfometrik analizleri. *Coğrafya Dergisi*, 30, 91-119.
- Avcı, V., Sunkar, M., & Toprak, A. (2022). Morphometric Analysis of Mount Ararat (Eastern Anatolia, Türkiye). *Çanakkale Onsekiz Mart University Journal of Advanced Research in Natural and Applied Sciences*, 8(3), 505-526. <https://doi.org/10.28979/jarnas.1037716>
- Avinash, K., Jayappa, K. S., & Deepika, B. (2011). Prioritization of Subbasins Based on geomorphology and morphometric Analysis Using Remote Sensing and Geographic Information System (GIS) Techniques. *Geocarto International*, 26(7), 569–592. <https://doi.org/10.1080/10106049.2011.606925>
- Bahadır, M., & Özdemir, M. A. (2011). Acıgöl Havzası'nın sayısal topoğrafik analiz yöntemleri ile morfometrik jeomorfolojisi. *The Journal of International Social Research*, 4(18), 323-344.
- Bahrami, S. (2013). Analyzing the drainage system anomaly of zagros basins: Implications for active tectonics. *Tectonophysics*, 608, 914-928. <https://doi.org/10.1016/j.tecto.2013.07.026>
- Bajracharya, P., & Jain, S. (2021). Characterization of drainage basin hypsometry: A generalized approach. *Geomorphology*, 381, 107645 <https://doi.org/10.1016/j.geomorph.2021.107645>
- Bayer Altın, T., & Altın, B. N. (2011). Development and morphometry of drainage network in volcanic terrain, Central Anatolia, Turkey. *Geomorphology*, 125(4), 485-503. <https://doi.org/10.1016/j.geomorph.2010.09.023>
- Bekaroğlu, E. (2013). *Jeomorfolojide Temel Araştırma Yöntemleri*. (Ed. Arı, Y. & Kaya, İ.) Coğrafyacılar Derneği.
- Bhatt, C. M., Rajiv, C., & Sharma, P. K. (2007). Morphotectonic analysis in Anandpur Sahib Area, Punjab (India) using remote sensing and GIS approach. *Journal of the Indian Society Remote Sensing*, 35(2), 129-139.
- Bull, W. B., & McFadden, L. D. (1977). Tectonic Geomorphology North and South of the Garlock Fault, California: In Geomorphology In Arid Regions. In: Doehring, D.O. (Ed.), *Proceedings 8th Annual Geomorphology Symposium*, State University New York (115–137), Binghamton.

- Burbank, D. W., & Anderson, R. S. (2012). *Tectonic Geomorphology*. (second ed.) WileyBlackwell, Chichester.
- Cannon, P. J. (1976). Generation of explicit parameters for a quantitative geomorphic study of Mill Creek Drainage Basin. *Oklahoma Geology Notes*, 36, 3–16.
- Costache, R., Pham, Q.B., Sharifi E., Linh, N.T.T., Vojtek, M., Vojteková, J., Nhi, P.T.T., & Khoi, D. N. (2019). Flash-Flood susceptibility assessment using multi-criteria decision making and machine learning supported by remote sensing and GIS techniques. *Remote Sens*, 12, 106. <https://doi.org/10.3390/rs12010106>
- Cox, R. T. (1994). Analysis of drainage-basin symmetry as a rapid technique to identify areas of possible quaternary tilt-block tectonics: An example from The Mississippi Embayment. *Geological Society of America Bulletin*, 106, 571–581.
- Cürebâl, İ., & Erginal, A. E. (2007). Mıhlı Çayı Havzası'nın Jeomorfolojik Özelliklerinin Jeomorfik İndislerle Analizi. *Elektronik Sosyal Bilimler Dergisi*, 6(19), 126-135.
- Dehbozorgi, M., Pourkermani, M., Arian, M. et al (2010). Quantitative Analysis of Relative Tectonic Activity in The Sarvestan Area, Central Zagros, Iran. *Geomorphology*, 121, 329–341. <https://doi.org/10.1016/j.geomorph.2010.05.002>
- Delcaillau, B., Carozza, J. M., & Laville, E. (2006). Recent fold growth and drainage development, The Janauri And Chandigarh anticlines in the siwalik foothills, Northwest India. *Geomorphology*, 76, 241–256. <https://doi.org/10.1016/j.geomorph.2005.11.005>
- dePolo, C.M., & Slemmons, D.B. (1998). 130,000 Year vs. 10,000 Year (Holocene) Classification of Active Faults In The Basin And Range Province. In: Lund, W.R. (Ed.), Proceedings Volume, Basin And Range Province Seismic-Hazards Summit. *Utah Geological Survey Miscellaneous Publication*, 98(2), 24–25.
- Elbaşı, E., & Özdemir, H. (2018). Marmara Denizi Akarsu Havzalarının Morfometrik Analizi. *Coğrafya Dergisi*, 36, 63-84. <https://doi.org/10.26650/JGEOG418790>
- Elias, Z., Sissakian, V. K., & Al-Ansari, N. (2019). Assessment of the tectonic activity in northwestern part of The Zagros Mountains, northeastern Iraq by using geomorphic indices. *Geotech Geol Eng*, 37, 3995–4007 <https://doi.org/10.1007/s10706-019-00888-z>
- Elibüyük, M., & Yılmaz, E. (2010). Türkiye'nin coğrafi bölge ve bölümlerine göre yükselti basamakları ve eğim grupları. *Coğrafi Bilimler Dergisi*, 8(1), 27-55.
- El Hamdouni, R., Irigaray, C., Fernndez, T., Chacona, J., & Keller, E.A. (2008). Assessment of relative active tectonics, southwest border of the Sierra Nevada (Southern Spain). *Geomorphology*, 96, 150–173. <https://doi.org/10.1016/j.geomorph.2007.08.004>
- Erginal, A. E., & Cürebâl, İ. (2007). Soldere havzasının jeomorfolojik özelliklerine morfometrik yaklaşım: Jeomorfik indisler ile bir uygulama. *Selçuk Üniversitesi Sosyal Bilimler Enstitüsü Dergisi*, 17, 203-210.
- Erol, O. (1993). Ayrıntılı Jeomorfoloji Haritaları Çizim Yöntemi. *İstanbul Üniversitesi, Deniz Bilimleri ve Coğrafya Enstitüsü Bülteni*, 10, 19-37.
- Esen, F. (2014). *Elbistan Havzası'nın Fiziki Coğrafyası*. Yayımlanmamış Doktora Tezi, Fırat Üniversitesi.
- Faghih, A., Samani, B., Kusky, T., Khabazi, S., & Roshanak, R. (2012). Geomorphologic assessment of relative tectonic activity in The Maharlou Lake Basin, Zagros Mountains of Iran. *Geological Journal*, 47, 30–40.
- Genç, Ş. C. (1987). *Cela-Koçdağı-Kızıldağ (K.Maraş İli) dolaylarının jeolojisi*. Yayımlanmamış Yüksek Lisans Tezi, İstanbul Üniversitesi.
- Gentana, D., Sulaksana, N., Sukiyah, E., & Yuningsih, E. T. (2018). Index of active tectonic assessment: Quantitative-Based Geomorphometric and Morphotectonic Analysis at Way Belu Drainage Basin, Lampung Province, Indonesia. *International Journal on Advanced Science, Engineering and Information Technology*, 8, 2460–2471. <https://doi.org/10.18517/ijaseit.8.6.6089>
- Gözübol, A. M., & Gürpınar, O. (1980). Kahramanmaraş kuzeyinin jeolojisi ve tektonik evrimi. Türkiye 5. Petrol Kongresi, (21-29), Ankara.
- Güney, Y. (2018). Çalidere Havzası'nın (Armutlu Yarımadası, Yalova) morfotektoniğinin jeomorfometrik analizlerle değerlendirilmesi. *Coğrafi Bilimler Dergisi*, 16 (2), 259- 271. [https://doi.org/10.1501/Cogbil\\_0000000201](https://doi.org/10.1501/Cogbil_0000000201)

- Hajam, R. A., Hamid, A., & Bhat, S., (2013). Application of morphometric analysis for geo-hydrological studies using geo-spatial technology –A case study of vishav drainage basin. *Hydrol Current Res*, 4(3), 1-12. <https://doi.org/10.4172/2157-7587.1000157>
- Hare, P. W., & Gardner, T. W. (1985). Geomorphic indicators of vertical neotectonism along converging plate Margins, Nicoya Peninsula Costa Rica. In: Morisawa, M. & Hack, J.T., Eds., *Tectonic Geomorphology. Proceedings of the 15th Annual Binghamton Geomorphology Symposium*, Allen and Unwin (123-134), Boston.
- Jackson, J., Van Dissen, R., & Berryman, K. (1998). Tilting of active folds and faults in The Manawatu Region, New Zealand: Evidence from surface drainage patterns, New Zealand. *Journal of Geology and Geophysics*, 41, 377–385.
- Jenks, G. (1967). The data model concept in statistical mapping. *Int Year Cartogr*, 27, 186–190.
- Karabulut, M., Küçükönder M., & Topuz, M. (2013). Alata (Erdemli) Deresi'nin Jeomorfometrik Analizi. I. Coğrafyacılar Derneği Yıllık Kongresi (450–459). İstanbul.
- Karataş, A. (2017). *Karasu Çayı Havzasının Hidrografik Planlaması*. Çantay Kitabevi.
- Keller, E. A. (1986). *Investigation of active tectonics: Use of surficial earth processes*. National Academy Press.
- Keller, E. A., & Pinter, N. (2002). *Active tectonics, earthquakes, uplift and landscape*. Prentice Hall, Upper Saddle River, NJ.
- Koç, T. (2013). Türkiye'nin Morfometrik Özellikleri. İç: E. Öner, ed. 2013. Prof. Dr. İlhan Kayan'a Armağan kitabı. Ege Üniversitesi yayımları Edebiyat Fakültesi Yayın No: 18, 433-467.
- Korkmaz, H., Karabulut, M., & Gürbüz, M. (2008). Göksun'da yerel zemin özellikleri ile deprem etkisi arasındaki ilişki. *Göksun Sempozyumu*, 22-23 Ağustos, Göksun.
- Langbein, W. B. (1947). Topographic characteristics of drainage basins. U.S.G.S. Water Supply Paper, 968C: 127–157.
- Lindsay, J. B. (2016). Whitebox GAT: A case study in geomorphometric analysis. *Computers & Geosciences*, 75-84. <https://doi.org/10.4172/2157-7587.1000157>
- Emre, Ö., Duman, T.Y., Özalp, S., Elmacı, H., Olgun, Ş., & Şaroğlu, F. (2013). *Açıklamalı Türkiye diri fay haritası*. Ölçek 1:1.250.000, Maden Tetkik ve Arama Genel Müdürlüğü, Özel Yayın Serisi-30, Ankara-Türkiye. ISBN: 978-605-5310-56-1
- Magesh, N. S., & Chandrasekar, N. (2014) GIS Model Based Morphometric Evaluation Of Tamiraparani Sub-Basin, Tirunelveli District, Tamil Nadu, India. *Arabian Journal of Geosciences*, 7: 131–141.
- Mahala, A. (2020). The significance of morphometric analysis to understand the hydrological and morphological characteristics in two different morpho-climatic settings. *Appl Water Sci*, 10(33), 6-16. <https://doi.org/10.1007/s13201-019-1118-2>
- Manjare, B. S. (2017). Drainage characteristics of tectonically active areas in Wardha and Purna River basin, Central India Using of Satellite Data. *Journal of Geomatics*, 11(2), 260-267.
- Manjare, B. S., Padhya, M., & Kelawade, A. (2020). Morphometric analysis of Erai River Basin in Sedimentary Landscape, Central India: A geospatial approach. *Indian Journal of Geosciences*, 74(4), 417 – 432.
- Martz, L.W., & Garbrecht, J. (1999). An outlet breaching algorithm for the treatment of closed depressions in a raster DEM. *Comput. Geosci.* 25, 835–844.
- Moore, I. D., Grayson, R., & Ladson, A. (1991). Digital Terrain Modelling: A review of hydrological, geomorphological, and biological applications. *Hydrol. Process.*, 5, 3–30.
- MTA (2002). *1:500000 Ölçekli Türkiye Jeoloji Haritası-Sivas Paftası*. Maden Tetkik ve Arama Genel Müdürlüğü Yayını.
- Omidali, M., Arian, M., & Sorbi, A. (2015). Neotectonics of Boroujerd Area, SW Iran by Index of Active Tectonics. *Open Journal Of Geology*, 5, 309-324. <https://doi.org/10.4236/ojg.2015.55028>
- Özdemir, H., & Bird, D. (2009) Evaluation of morphometric parameters of drainage networks derived from topographic maps and DEM in point of floods. *Environmental Geology*, 56(7), 1405–1415. <https://doi.org/10.1007/s00254-008-1235-y>



- Özdemir, M., & Özsarı, F. (2009). Ar 20069698 Ruhsat No'lu Kahramanmaraş Elbistan Linyit Sahası Buluculuk Talebine Esas Jeoloji ve Rezerv Raporu. MTA Raporu, Derleme No: 11179, (Yayımlanmamış), Ankara.
- Özdemir, H. (2011). *Havza Morfometrisi ve Taşkınlar. Fiziki Coğrafya Araştırmaları; Sistemik ve Bölgesel* (457-474), Türk Coğrafya Kurumu Yayınları.
- Ozkaymak, Ç., & Sozbilir, H. (2012). Tectonic geomorphology of The Spildağı High Ranges. *Western Anatolia. Geomorphology*, 173, 128–140. <https://doi.org/10.1016/j.geomorph.2012.06.003>
- Özşahin, E. (2010). Komşu akarsu havzalarının morfometrik analizi: Sarıköy ve Kocakıran dereleri üzerine temel bir çalışma (Gönen Havzası, Güney Marmara). *Fırat Üniversitesi Sosyal Bilimler Dergisi*, 20(1), 139-154.
- Özşahin, E. (2015). Ganos (Işıklar) Dağı ve yakın çevresindeki (Tekirdağ) akarsuların drenaj özellikleri. *International Journal of Social Science*, 35, 139-162. <https://doi.org/10.9761/JASSS2920>
- Özşahin E., & Eroğlu İ. (2018). Trakya Yarımadası'nın Jeomorfometrik Özellikleri. *Jeomorfolojik Araştırmalar Dergisi*, 1, 87-98.
- Öztürk, B., & Erginal, A. E. (2008). Bayramdere Havzasında (Biga Yarımadası-Çanakkale) havza gelişiminin morfometrik analizler ve jeomorfik indislerle incelenmesi. *Türk Coğrafya Dergisi*, 50, 61-68.
- Perinçek, D., Günay, Y., & Kozlu, H. (1987). Doğu ve Güneydoğu Anadolu Bölgesindeki yanal atımlı faylar. *Türkiye 7. Petrol Kongresi* (89-114), Ankara.
- Pérez-Peña, J. S., Azor, A., Azañón, J. M., & Keller, E. A. (2010). Active tectonics in The Sierra Nevada (Betic Cordillera, SE Spain): Insights from geomorphic indexes and drainage pattern analysis. *Geomorphology*, 119, 74–87.
- Pike, R., Evans, I., & Hengl, T. (2009). Geomorphometry: A brief guide. *Developments in Soil Science*, 33, 3-30. [https://doi.org/10.1016/S0166-2481\(08\)00001-9](https://doi.org/10.1016/S0166-2481(08)00001-9)
- Rai, P. K., Mohan, K., Mishra, S., Ahmad, A., & Mishra, V. N. (2017). A GIS-Based approach in drainage morphometric analysis of Kanhar River Basin. *India. Appl Water Sci*, 7, 217–232. <https://doi.org/10.1007/s13201-014-0238-y>
- Ramírez-Herrera, M. T. (1998). Geomorphic assessment of active tectonics in The Acambay Graben, Mexican Volcanic Belt. *Earth Surface Processes And Landforms*, 23, 317–332.
- Ramsey, L. A., Walker, R. T., & Jackson, J. (2008). Fold evolution and drainage development in The Zagros Mountains of fars province, SE Iran. *Basin Research*, 20(1), 23–48. <https://doi.org/10.1111/j.1365-2117.2007.00342.x>
- Rastogi, R. A., & Sharma, T. C. (1976). Quantitative analysis of drainage basin characteristics. *Jour Soil And Water Conservation In India*, 26, 18-25.
- Rockwell, T.K., Keller, E.A., & Johnson, D.L. (1984). Tectonic Geomorphology of Alluvial Fans and Mountain Fronts Near Ventura, California. In: Morisawa, M. (Ed.), *Tectonic Geomorphology. Proceedings of The 15th Annual Geomorphology Symposium*. Allen and Unwin Publishers, Boston, MA, 183–207.
- Saber, R., Işık, V., & Caglayan, A. (2019). Tectonic geomorphology of the aras drainage basin (NW Iran): Implications for the recent activity of The Aras Fault Zone. *Geological Journal*, 55(7), 5022-5048. <https://doi.org/10.1002/gj.3724>
- Sağlam Selçuk, A., & Düzgün, M. (2017). Başkale Fay Zonu'nun tektonik jeomorfolojisi. *Maden Tetk ve Arama Dergisi*, 155, 33–47. <https://doi.org/10.19076/mta.65883>
- Samal, D. R., Gedam, S. S., & Nagarajan, R. (2014). GIS based drainage morphometry and its influence on hydrology in parts of Western Ghats region, Maharashtra, India. *Geocarto International*, 30(7), 755–778. <https://doi.org/10.1080/10106049.2014.978903>
- Schumm, S. A. (1956). Evolution of drainage systems and slopes in badlands at Perth Amboy, New Jersey. *Geol. Soc. Am. Bul*, 67, 597-646.
- Singh, C. K. (2015). Middle Ganga Plain: May be on the verge of seismic shock. *Journal of the Geological Society of India*, 85, 511–513.
- Sreedevi, P. D., Subrahmanyam, K., & Shakeel, A. (2005). The significance of morphometric analysis for obtaining groundwater potential zones in a structurally controlled terrain. *Environ Geol*, 47(3), 412–420.

- Strahler, A. N. (1952). Dynamic basis of geomorphology. *Bulletin of The Geological Society of America*, 63, 923-938.
- Sung, O. & Chen, Y. C. (2004). Geomorphic evidence and kinematic model for quaternary transfer faulting of The Pakuashan Anticline, Central Taiwan. *Journal Of Asian Earth Sciences*, 24, 389-404.
- Tarhan, N. (1982). *Göksun-Afşin-Elbistan dolayının jeolojisi*. MTA Genel Müdürlüğü Kütüphanesi, Derleme No: 7296, (Yayımlanmamış).
- Tribe, A. (1992). Automated recognition of valley heads from digital elevation models. *Earth Surf Process Landform*, 16(1), 33-49
- Tiwari, J., Goswami P. K., & Bhakuni, S. S. (2021). Pattern of active crustal deformation in a part of a lesser Himalayan Tectonic Window, Himachal Pradesh, India. *Quaternary International*, 592, 111-120. <https://doi.org/10.1016/j.quaint.2021.03.043>
- Utlu, M., & Ghasemlounia, R. (2021). Flood prioritization watersheds of The Aras River, based on geomorphometric properties: Case study Iğdır Province. *Journal of Geomorphological Researches*, 6, 21-40. <https://doi.org/10.46453/jader.781152>
- Uzun, S. M. (2019). Dileresi Havzasında (Kocaeli) morfometrik indislerle flüvyal süreçler ve drenaj şebekesi yerleşiminin değerlendirmesi. *International Journal of Geography and Geography Education (IGGE)*, 40, 454-477. <https://doi.org/10.32003/iggei.573354>
- Yalçınlar, İ. (1969). *Strüktürel Jeomorfoloji C: II* (2. Baskı). İstanbul Üniversitesi Coğrafya Enstitüsü Yayınları.
- Yıldırım, M. (1989). Kahramanmaraş kuzeyinde (Engizek Nurhak Dağlarında) tektonik birliklerin jeolojik petrolojik incelenmesi. Yayımlanmamış Doktora Tezi, İstanbul Üniversitesi.
- Yıldırım, C. (2014). Relative tectonic activity assessment of The Tuz Gölü fault zone central anatolia, Turkey. *Tectonophysics*, 630,183-192. <https://doi.org/10.1016/j.tecto.2014.05.023>
- Yılmaz, Y., Şaroğlu, F., & Güner, Y. (1987). Initiation of the Neomagmatism in East Anatolia. *Tectonophysics*, 134(1987), 177-199.
- Yusufoğlu, H. (2013). An intramontane pull-apart basin in tectonic escape deformation: Elbistan Basin, Eastern Taurides, Turkey. *Journal Of Geodynamics*, 65, 308-329. <https://doi.org/10.1016/j.jog.2012.05.012>
- Yücel, T. (1986). Bir coğrafyacı gözüyle Elbistan-Palu Oluğu. 1986 Fırat Havzası Coğrafya Sempozyumu (299-305), Elâzığ.
- Yücel, T. (1987). *Türkiye Coğrafyası*. Türk Kültürünün Araştırma Enst. Yay. No: 68, seri. 7, Sayı: A5.
- Wells, S. G., Bullard, T. F., Menges, C. M., Drake, P. G., Karas, P. A., Kelson, K. I., Ritter, J. B. & Wesling, J. R. (1988). Regional variations in tectonic geomorphology along a segmented convergent plate boundary Pacific Coast of Costa Rica. *Geomorphology*, 1, 239-265. [https://doi.org/10.1016/0169-555X\(88\)90016-5](https://doi.org/10.1016/0169-555X(88)90016-5)
- Wilson, J. P., & Gallant, J. C. (2000). *Digital terrain analysis: Principles and applications*. John Wiley & Sons, Inc (1-27) ISBN: 978-0-471-32188-0.
- Zorer, H., & Tonbul, S. (2019). Başkale Havzası'nda havza gelişiminin jeomorfometrik analizlerle incelenmesi. *Fırat Üniversitesi Sosyal Bilimler Dergisi*, 29(2), 19-38 <https://doi.org/10.18069/firatsbed.536045>

Makalenin Türü : Derleme Makalesi  
Geliş Tarihi : 20.05.2022  
Kabul Tarihi : 08.10.2022

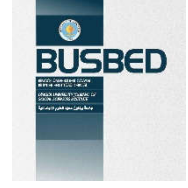

 <https://doi.org/10.29029/busbed.1119294>

## SOSYOLOJİK SUÇ TEORİLERİNE KURAMSAL BİR YAKLAŞIM: SOSYAL SÜREÇ TEORİLERİ\*

İlhan BİNGÖL<sup>1</sup>

### ÖZ

İnsanlığın tarih sahnesindeki yerini almasıyla birlikte ortaya çıkan suç olgusu, insanın bu sahnedeki varlığı sürdükçe devam edecek bir durumdur. Suç, geçmişten günümüze daima güncel olan, toplumları etkileyen ve kamu otoritesini de özellikle bu olgunun azaltılmasında ya da önlenmesinde uğraştıran bir kavramdır. Suç olgusu tarihsel süreç içerisinde birçok bilim disiplini tarafından ele alınmıştır. Suça yönelik olarak bireysel teorilerin yanı sıra, biyolojik psikolojik teoriler ile sosyolojik teoriler perspektifinden bakılmaktadır. Sosyal süreç teorileri suçun bir toplumda bir nesilden diğer nesile, bir gruptan diğer gruba öğrenme yoluyla aktarıldığını ileri süren teorilerdir. Bu çalışmada suça yönelik olarak geliştirilen sosyolojik suç teorilerinden ‘sosyal süreç teorileri’ne kuramsal açıdan yaklaşılmaktadır. Çalışmada sosyal süreç teorilerinden; sosyal öğrenme teorileri, ayırıcı birliktelikler teorileri, nötrleştirme teknikleri ve sosyal kontrol teorileri üzerinde durulmaktadır.

**Anahtar Kelimeler:** Suç, Sosyolojik Suç teorileri, Sosyal Süreç Teorileri, Öğrenme Teorileri, Kontrol Teorileri

\* Bu makale “Uyuşturucu Suçları Üzerine Sosyolojik Bir Araştırma: Bingöl Örneği” adlı doktora tezinden üretilmiştir.

<sup>1</sup> Öğr. Gör., Bingöl Üniversitesi, Sosyal Bilimler MYO, [ibingol@bingol.edu.tr](mailto:ibingol@bingol.edu.tr)  <https://orcid.org/0000-0002-1826-7809>

Article Type : Review Article  
Date Received : 20.05.2022  
Date Accepted : 08.10.2022

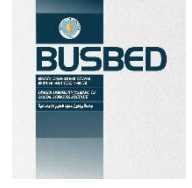

<https://doi.org/10.29029/busbed.1119294>

## A THEORETICAL APPROACH TO SOCIOLOGICAL CRIME THEORIES: SOCIAL PROCESS THEORIES\*

İlhan BİNGÖL<sup>1</sup>

### ABSTRACT

The phenomenon of crime, which emerged with humanity's taking its place on the stage of history, is a situation that will continue as long as people continue to exist on this stage. Crime is a concept that is always up-to-date from past to present, affects societies, and engages the public authority, especially in reducing or preventing this phenomenon. The phenomenon of crime has been dealt with by many scientific disciplines in the historical process. Crime is viewed from the perspective of biological and psychological and sociological theories as well as individual theories. Social process theories are theories that suggest that crime is transmitted from one generation to another in a society, from one group to another through learning. In this research, 'social process theories', one of the sociological crime theories developed for crime, is approached from a theoretical perspective. The study focuses on social process theories which include social learning theories, differential association theories, neutralization techniques and social control theories.

**Keywords:** Crime, Sociological Crime theories, Social Process Theories, Learning Theories, Control Theories

\* This article was produced from the doctoral thesis named "A Sociological Research on Drug Crimes: The Case of Bingöl" thesis.

<sup>1</sup> Lecturer, Bingöl University, Vocational School of Social Sciences, [ibingol@bingol.edu.tr](mailto:ibingol@bingol.edu.tr) <https://orcid.org/0000-0002-1826-7809>

## 1. GİRİŞ

Kısaca ceza yasalarının ihlal edilmesi olarak tanımlanan suç olgusu, insanlık tarihi ile yaşıttır. İnsanın tarih sahnesine çıkmasıyla ortaya çıkan suç eylemi, tarihin her döneminde olduğu gibi günümüzde de güncelliğini koruyan hem bireysel hem de toplumsal anlamda mağduriyetler yaratan en önemli faaliyetlerden bir tanesidir. Kavram olarak evrensel olsa da suç eylemleri toplumdan topluma farklılık göstermektedir. Bir toplumda suç sayılan bir eylem başka bir toplumda suç sayılmayabilmektedir. Suçun dinamik doğası, suçu konu alan disiplinlerin farklı bakış açıları ve suçun kapsam sorunu bir araya geldiğinde suçun genel geçer bir tanımının yapılması zorlaşmaktadır. Suç konusunda karşımıza çıkan en büyük sorun suçun tanımı ve kapsamı ile ilgilidir. Çünkü suç, hem hukuki hem de sosyolojik olarak tanımlanmıştır. Bununla birlikte suç; bir taraftan psikoloji bir taraftan biyoloji diğer bir taraftan da sosyoloji kuramcıları tarafından geniş bir perspektifte açıklanmaya çalışılan bir olgudur.

İnsanlık tarihi ile başlayan ve toplumsal olgu bir olgu olan suç kavramı, suçu işleyen yönünden ele alındığında bireysel, fiili yönden ele alındığında ise toplumsal bir olgu olarak karşımıza çıkmaktadır. Tarihsellik içerisinde her dönemde var olan suç olgusu; biyolojik, psikolojik ve sosyolojik kuramlarla açıklanmaya çalışılmıştır. Toplumsal bir olgu olması açısından ele alındığında suç kavramının sosyolojik analizi, suç bilimi olan kriminolojik perspektifte çok fayda sağlamaktadır. Suçun sosyolojik açıdan analiz edilmesi kişileri suça sürükleyen ve her biri ayrı bir bilim dalının konusu olan hukuki, kültürel, ideolojik, siyasi, ekonomik pek çok etmene hitap ederek suç olgusunun disiplinler arası bir yaklaşımla ele alınmasını sağlamaktadır. (Göver & Şenol, 2017:192).

Günlük yaşamda birbirleriyle aynı alanda kullanılabilen suç/suçluluk ve sapma/ sapkınlık kavramları birçok durumda örtüşmelerine rağmen farklı kavram ve eylemleri ihtiva etmektedirler. Suç olgusu, toplumsal kurallarla birlikte tanımlanmış ve resmen olarak ilgili ülkenin yasalarında yer almış durumları ifade ederken, sapkınlık ise en genel şekliyle herhangi bir toplumda o toplumun üyelerince kabul edilmiş toplumsal normlara uymama olarak tanımlanabilir (Akyayla, 2019: 68). Sapkınlık kavramı, suç kavramından çok daha geniş ve pek çok biçimi bir yasa tarafından sınırlanmamıştır (Giddens, 2012: 842). İşlenen her suç sapma olmadığı gibi, her sapma da suç olarak kabul edilmemektedir. Örnek olarak; insan öldürmek, hırsızlık yapmak hem suç kategorisine hem de sapma kategorisinde yer almaktayken, alkol almak ya da tembellik yapmak suç unsuru teşkil etmemekle birlikte sapma davranışı olarak değerlendirilmektedir. Hangi eylemin bir suç teşkil edip etmeme durumu bir ülkenin yasalarında belirtilmiş bir durum iken, sapma olgusu tamamen içinde meydana geldiği toplumların yerleşmiş normlarına uymama davranışı olarak karşımıza çıkmaktadır.

## 2. SOSYOLOJİK SUÇ TEORİLERİ

Sosyolojik bakış açısıyla suç, toplum düzenini bozan ve toplum değerlerini çiğneyen tüm fiil ve eylemdir (Ülken, 1969:269). Sosyolojik olarak toplumsal bir olgu olan suç eylemi, tek başına yaşayan bir bireyin yapacağı bir eylem olarak görülmemektedir. Kısacası suç davranışlarından hiçbiri kendiliğinden meydana gelmemektedir (Güçlü & Akbaş, 2019: 3). Toplumbilimi olan sosyolojinin bakış açısıyla suçun meydana geldiği yer toplumsal yapıdır. Ancak her toplumun yapısı farklılık gösterdiğinden suçun mahiyeti de toplumdan topluma farklılık arz etmektedir. Sosyolojik açıdan net bir şekilde ifade edildiğinde suç, toplumsal normların ihlal edilmesi davranışdır.

Sosyoloji sözlüklerinde suça yönelik olarak birçok tanım getirilmiştir (Bayraktar, 2015:476):

“a. Suç, herhangi bir toplumda haksız bir eylem olarak belirlenen ve yazılı ve yazısız kurallarla yapılması yasaklanan ve yapıldığında yaptırım uygulanan eylem ve davranışlardır.

b. Bir devlette yasalarla yapılması yasaklanan ve yapıldığında cezai müeyyidesi olan eylemlerdir.

c. Herhangi bir toplumun hukuk ve değer sistemi tarafından konulan kurallara aykırı hareket eden ve dolayısıyla ceza gerektiren davranış ve eylemlerdir.

d. Kişisel alandan çıkıp kamusal alana giren, yapılması yasak olan kural ya da yasaları çiğneyen ve bunun sonucunda da meşru cezaların ve yaptırımların uygulandığı ve kamusal bir gücün müdahalesini gerektiren fiillerdir”.

Suç eylemleri her toplumun yapısına göre farklılık gösterir. Bir toplumda suç sayılan bir eylem başka bir toplumda suç sayılmayabilir. Toplumların sahip olduğu değerler onların aynı suçlara farklı yaptırımlar ve farklı cezalar uygulaması sonucu doğurur.

Kökünü 1897 yılına dayanan “Sosyolojik Suç Teorileri”nin kurucuları arasında Emile Durkheim, Robert Ezra Park, Ernest Burgess, Cliford Shaw, Walter Reckless, Frederick Trasher yer almaktadır (Siegel, 2012). Sosyolojik suç teorileri; ‘sosyal yapı teorileri ve sosyal süreç teorileri’ olarak iki başlık altında incelenmektedir. Bu çalışmada sosyolojik suç teorilerinden sosyal süreç teorilerine kuramsal açıdan yaklaşılmaktadır.

### 3. SOSYAL SÜREÇ TEORİLERİ

Sosyolojik suç teorilerinden “sosyal süreç teorileri”, suçlu davranışların ve sapkın davranışların bir nesilden ya da bir gruptan diğer bir nesile ya da gruba öğrenme yoluyla ve kültürel yolla geçtiğini ileri süren teorilerdir. Bu teorilerde en fazla kullanılan kavram “etkileşim” kavramıdır. Bu teoriye göre suç ve sapkın davranışlar, kişiler arası etkileşimler sonucu meydana gelmektedir (Güçlü & Akbaş, 2019: 49). 1930’lu yıllardan günümüze kadar etkinliğini devam ettiren bu teorilerin dayanak noktası özellikle suçlu davranışının gruptaki etkileşim ve toplumsallaşma sürecinin bir sonucu olduğu fikridir (Çakır & Alkan, 2017: 89). Suç ve sapkın davranışların etkileşim sonucu meydana geldiğini ifade eden sosyal süreç teorilerini besleyen en önemli sosyolojik bakış açısı “sembolik etkileşimcilik” dir.

Sembolik etkileşimcilik toplumun, bireylerin yüz yüze tekrar eden anlamlı etkileşimler yoluyla yaratıldığını ve insan davranışının bu etkileşimlere odaklanarak açıklanabileceğini ileri süren teorik yaklaşımdır (Erdem, 2020: 50). Sosyal yapı teorilerinden ‘sosyal düzensizlik teorisi’ ile ilişkili olan sosyal süreç teorileri, sosyal düzensizliğin yoğun olduğu bölgelerde ve alanlarda kişilerarası etkileşimler, toplumsal normlara itaati teşvik etmeye yakın değil uzak kalmaktadır. Özellikle bu alanlarda bireyler arasındaki etkileşimler normlara aykırı olan davranışları besleyen bir alanı teşvik ederler. Makro bakış açının ötesinde toplumsal ilişkileri gündelik olarak mikro seviyede ele alan sembolik etkileşimcilik paradigmanın bakış açısıyla bakıldığında; sosyal süreç kuramları, suçu, sosyo-psikolojik perspektifte incelemektedir. Bu teoriler, mikro seviyede gerçekleşen bireylerarası etkileşimler neticesinde kişilerin nasıl suç işlediğine odaklanır (Akbaş & Güçlü, 2019: 49).

Herbert Blumer, sembolik etkileşimcilik kuramını üç basit önermeye dayandırır: (1) *İlk önerme*, insanların şeylere karşı nesnelere sahip olduğu anlamlar temelinde hareket etmeleridir. (2) *İkinci önerme*, bu tür şeylerin anlamının kişinin hemcinsleriyle olan sosyal etkileşiminden kaynaklandığı ya da bu etkileşimden kaynaklandığıdır. (3) *Üçüncü önerme*, bu anlamların kişinin karşılaştığı şeylerle uğraşırken kullandığı yorumlayıcı bir süreç aracılığıyla ele alınması ve değiştirilmesidir (Hester & Eglin, 1992: 11).

Sembolik etkileşim bakış açısından gündelik yaşam içerisinde bireyler, toplum içerisinde yalnız kendi beklentileri doğrultusunda değil, diğer insanların da onlardan beklenti ve arzularına göre hareket etmektedirler. Toplumun sosyal düzeni bu şekilde meydana gelmektedir. Sosyal süreç teorileri arasında öne çıkan teoriler şunlardır: Sosyal öğrenme teorileri, ayırıcı birliktelikler teorisi, nötrleştirme ve sürüklenme teorisi, sosyal kontrol teorileri.

#### 3.1. Sosyal Öğrenme Teorileri

Öğrenme teorileri suç davranışının sebebini, bireyin çevresi ile girdiği etkileşimde gören teorilerdir. Modern kriminolojinin öden gelen teorilerinden olan öğrenme teorileri, suçun biyolojik ve psikolojik patoloji neticesinde meydana geldiği fikrini reddederek, suç davranışının kişilerin sosyal çevreleri ile girdiği etkileşim sonucu öğrenilen bir davranış olduğunu ileri sürerler. (Balcıoğlu, 2016: 91). Suçun, suçlu davranışla ilgili normların ve davranışların öğrenilmesinin bir sonucu olduğunu ileri süren ‘Sosyal Öğrenme Teorileri’nin temeli 19. yüzyılın sonlarında Fransız sosyolog, sosyal psikolog ve kriminolog Gabriel Tarde’in “Taklit Kuramı”na dayanmaktadır (Demirbaş, 2016:150). Ronald Akers tarafından geliştirilen “Sosyal Öğrenme Teorisi” Edwin Sutherland’ın ayırıcı birliktelikler teorisindeki boşlukları gidermeye çalışan teori olarak karşımıza çıkmaktadır.

Sosyal öğrenme modeli, bireyin içinde bulunduğu sosyokültürel yapı ve bu yapının bağlamını göz önünde bulundurarak, suç oranlarını ve suç oranlarındaki değişikliklerin sebepleri olarak sosyal öğrenme sürecindeki bireysel davranışlara bağlar. Bu teori aynı zamanda suç ve sapkın davranışlardaki bireysel varyasyonların genel bir sosyal psikolojik açıklamasını da yapar. Teori, öğrenme sürecinin tüm yönlerini kabul ederken, bu sürecin suçlu veya uygun davranışla ilgili merkezi özelliklerini göz önünde bulunduran dört ana açıklayıcı kavrama odaklanır. Akers tarafından sosyoloji, psikoloji, sosyal psikoloji alanından yapılan çalışmalar etrafından geliştirilen sosyal öğrenme teorisinin dört ana unsuru şunlardır: (I) Ayırıcı birliktelikler, (II) Tanımlar (tutumlar), (III) Ayırıcı pekiştirme, (IV) Taklit (Akers & Jensen, 2010: 56-57).

##### (I) Ayırıcı Birliktelikler

Ayırıcı birliktelikler, gündelik yaşamda kişinin gruplar ve bireylerle doğrudan ve dolaylı etkileşim ve özdeşleşme içinde olduğu süreci anlatır. Bu süreçte kişi; birincil öğrenme grupları olarak adlandırılan aile grupları, yakın arkadaşlarla etkileşim içindedir. Bununla birlikte bireyler, ikincil öğrenme grupları olan öğretmenler, polis, komşular, adliyenin yanı sıra internet ve diğer medya aracılığıyla bulunan 'sanal' gruplarla da etkileşim içerindedir (Akers & Jensen, 2010: 57). Ayırıcı birliktelikler, kişinin ilişkide bulunduğu grupların onların davranışı üzerindeki etkisini göreceli olarak ele almaktadır. Kişinin etkilenmesi süreci olarak; birey ile grup arasındaki ilişkinin oluşma zamanı, görüşme sürekliliği ya da sıklığı, görüşme yoğunluğu (kişinin ilişki kurduğu kişilerle olan ilişkilerin önemi veya yakınlığı), görüşme önceliği (ilk veya en erken gerçekleşen ilişkilendirmeler) kişinin davranışlarını üzerinde etkili olmaktadır (Akers & Jensen, 2010: 57).

Birey ve grup arasındaki sosyal etkileşimin daimî ve sıklıkla olması, aralarındaki iletişim tarihselliğinin geriye gitmesi, grup içinde saygı atfedilen kişilerin varlığı grubun birey üzerindeki etkisini çok daha da arttırmaktadır. Kişi, etkileşimde olduğu grupların davranışlarına maruz kalmaktadır. Bu gruplar, bireye kendi değer ve davranışlarını empoze etmeye çalışırlar, bireyi kendi normlarına itaat etmeye zorlarlar ya da bireyin sahip olduğu değerlerden ve normlardan sapmaya zorlarlar.

### (II) Tanımlar (Tutumlar)

Tanımlar, kişinin belirli bir davranışa atfettiği kendi tutumları ve davranışlarını anlamlı kılmasıdır. Bir eylemin yapılmasının doğru veya yanlış, iyi veya kötü, arzu edilen veya arzu edilmeyen, haklı veya gerekçesiz olarak tanımlayan yönelim, gerekçelendirmeler, diğer değerlendirici ve ahlaki tutumlardır. Bu tanımlar, sosyal öğrenme teorisinde hem genel hem de özeldir. *Genel tanımlar*, bireyi davranışa uymaya elverişli ve herhangi bir sapkın veya cezai eylemde bulunmaya elverişsiz kılan dini, ahlaki ve diğer geleneksel değerleri ve normları içerir. *Özel tanımlamalar* ise, kişileri, belirli eylemlere veya eylem dizilerine yönlendiren tutumlardır. Birey, hırsızlığın ahlaki olarak yanlış olduğuna ve hırsızlığa karşı yasalara uyulması gerektiğine inanabilir, ancak aynı zamanda esrar içmenin çok az yanlış olduğunu görebilir ve uyuşturucu bulundurmaya karşı yasaları ihlal etmenin doğru olduğunu rasyonelleştirebilir (Akers, 1999: 64-65). Belirli eylemleri onaylamayan kişi, bu tavırlara ne kadar çok sahip olursa, bunlara katılma ihtimali o kadar az olmaktadır. Konvansiyonel inançlar, suç davranışına karşı olumsuz etki oluşturmaktadır. Aksine, kişi, kendi tutumlarını ve davranışlarını ne kadar çok onaylarsa, onu yapma olasılığı o kadar artar (Akers, 1999:65).

### (III) Ayırıcı Pekiştirme

Ayırıcı pekiştirme, beklenen veya fiili ödüllerin ve davranışların sonucu olan cezaların dengesi anlamına gelir. Bireylerin herhangi bir zamanda bir suçtan kaçınıp kaçınmayacağı veya işlemeye devam edip etmeyecekleri (ve gelecekte bunu yapmaya devam edip etmeyecekleri) eylemleri için geçmişe, şimdiki zamana ve beklenen gelecek ödüllere ve cezalara bağlı olan pekiştiriciler kastedilmektedir (Akers, 1999:66). Ayırıcı pekiştirme, rasyonel tercih teorisi ile birlikte caydırıcılık teorilerinin yorumlaması olarak görülmektedir (Dolu, 2015:282). Yani kişinin yaptığı eylemlerde elde edebileceğini düşündüğü zevkler, hazlar alması gerektiğini düşündüğü cezalardan ve acılardan baskın ise birey suç işlemeyi yeğleyebilmektedir.

### (IV) Taklit

Suç teorilerinde *taklit*, başka bireylerden benzer davranışların gözlemlenerek suçun öğrenilmesini ifade eder. Başkaları tarafından modellenen davranışın taklit edilip edilmeyeceği; modellerin özelliklerinden, gözlemlenen davranıştan ve davranışın gözlemlenen sonuçlarından sonra ortaya çıkmaktadır (Akers, 1999: 67). Taklit ile öğrenme, bireyin yakınıdakileri gözlemleyerek yapabildiği bir davranış olmakla birlikte, günümüz dünyasında özellikle kitle iletişim teknolojisinin gelişmesi sonucunda yaygınlaşan kitle iletişim araçlarından da de çok hızlı bir şekilde öğrenilebilmektedir.

### 3.2. Ayırıcı Birliktelikler Teorisi

“Ayırıcı Birliktelikler Teorisi” (Differential Association Theory) kriminoloji alanında ilk öğrenme teorisi olarak kabul edilmektedir. Bu alanda geliştirilen teoriler, Edwin Hardin Sutherland’ın bu teorisinin temel kanıtları etrafında şekil bulmuştur (Güçlü & Akbaş: 2019: 51). Birçok düşünce geleneğini bünyesinde barındıran ‘Ayırıcı Birliktelikler Teorisi’nin etkilendiği ilk teorilerin başında Gabriel Tarde’in “taklit” kavramı gelmektedir. Sutherland, bununla birlikte George Herbert Mead’in “sembolik etkileşim” fikrinden de istifade ederek “Ayırıcı Birliktelikler Teorisi”ni geliştirme yoluna gitmiştir. (Brown & Esbensen, 2010:275).

Bu teorinin suça yönelik yaklaşımının temelinde şu iddia yatmaktadır: Birey önem atfettiği kişilerle yakın ilişki içinde olduğu süreç içerisinde onu suç işlemeye özendirici bazı tanımlamalara maruz kalmaktadır. Birey suç işleme teknikleri ile kendisini suç işlemeyi haklı sayacak gerekçeleri de öğrenmektedir. Yani birey, suç işlemeyi öğrendiği bireylerle etkileşim sürecinde bir birliktelik yaşamaktadır. Birlikteliklerin türü, içeriği ve kişi üzerindeki etkisine bağlı olarak bu durumun bireyin suç işleyip ya da suç işlememesine yol açtığı için bu teori aynı zamanda “suçluyu suçsuzdan ayırıcı birliktelikler”i konu edinmektedir (Dolu, 2015: 259). Sutherland, suçun öğrenilen bir davranış olduğunu, suçun teknikleri ile birlikte suçun işlenmesini basitleştiren sebepleri ile diğer suçlu bireylerden öğrendiğini söylemektedir.

Sutherland, “ayırıcı birliktelikler teorisi”nde suçu açıklayan dokuz unsurdan bahsetmektedir (Sutherland & Cressey, 1978: 80-82):

- (1) “Suçlu davranışı öğrenilen bir davranıştır, Kişi, öğrenme yoluyla suç işler.
- (2) Suç davranışı, diğer kişilerle iletişim sürecinde meydana gelen etkileşimle öğrenilir.
- (3) Suçlu davranışının öğrenilmesinde temel süreç, bireyin çok yakın kişilerle olan iletişim sürecidir.

(4) Suçlu davranışının öğrenilmesinde suç ileme teknikleri ve suç işlemeyi haklı çıkaracak iki unsur ön plana çıkmaktadır: (a) *Suç işleme teknikleri*. Zaman zaman çok karmaşık, zaman zamanda basit olan suç işleme teknikleri öğrenilir. (b) *Suç işlemeyi haklı çıkaracak sebepler*. Bireyleri suça teşvik edecek belirli gerekçeler ve bazı itici nedenler.

(5) Bireyin suç işlemesine sebep olan bu gerekçe ve nedenler, kanunlarda karşılığını bulan suç tanımlamalarına karşı olumlu ve iki çeşit tepki ile öğrenilir.

(6) Bir bireyin suçlu olmasının sebebi, o kişinin kanuna karşı yaptığı ihlallerin beğenilen eylemler gibi değerlendirilen tanımlamalara, bu tür fiilleri uygun olmayan ve kabul edilemez bulan tanımlamalara göre daha çok maruz kalmasıdır.

(7) Suçlu kişilerle yaşanan beraber olmalar; görüşmenin sıklığı, birlikte olma süresi, önem durumu ve birliktelik yoğunluğu bakımlarından değişkenlik gösterirler.

(8) Başka insanlarla olan birliktelikler ve görüşmeler neticesinde öğrenilen suç ve bu davranışa ilişkin davranış şekilleri ile suç karşıtı olan tutum ve davranışlar başka diğer öğrenme türlerinde de geçerli olan öğrenme durumlarını içermektedir.

(9) Suçlu davranışı genel olarak ihtiyaçlar ve değerlerin ifadesi olsa bile, bu değerler ve ihtiyaçlar suç davranışını açıklamak için yeterli olmaz. Nedeni şu ki, suç içermeyen tutumlar da aynı ihtiyaç ve değerlerin ifadesidir”.

Sutherland, birlikteliklerin kalitesine etki eden dört farklı boyutu da şöyle sıralamaktadır: (1) Görüşmenin sıklığı, (2) Birlikte geçirilen süre, (3) Öncelik, (4) Görüşmenin yoğunluğu (Sutherland & Cressey, 1978: 81-82).

Bireyler arasında görüşme sıklığı fazlaştıkça bu kişilerin birbirleriyle olan etkileşim ve birlikteliğin de tesiri artacaktır. Arkadaşlıkların ne zamandan beri ileri geldiği süre de bireylerin birbirleri üzerindeki etkilerini olumlu şekilde etkilemenin yanı sıra; kişilerin birbirlerini tanıma süreleri de uzadıkça arkadaşlık durumu ve birliktelikleri de bireyin tutumları üzerinde etki aratacaktır. Ayrıca, kişilerin birbirlerini tanıma veya tanışıklık süreleri geriye doğru evrildikçe sürenin etkisi de o denli fazlaştacaktır. Kişinin ilişkide bulunduğu bireyin önemli biri olması saygın ve itibar sahibi olması onun üzerinde daha da çok etki yaratacaktır. Bütün bu unsurlar göz önünde bulundurulduğunda ilişkinin yoğunluk boyutu ilk sıraya yerleşmektedir.

### 3.3. Nötrleştirme Teknikleri

Gresham Skyes ve David Matza, suçlu davranışların da diğer davranışlar gibi sosyal öğrenme sürecinde öğrenildiğini ve sosyal öğrenme sürecinin suç ve sapma davranışını etkilediğini belirtmektedirler. Skyes ve Matza 1957 yılında geliştirdikleri “Nötrleştirme Teknikleri” (Techniques of Neutralization) kuramlarında bireylerin toplumsal norm ve değerleri savunmalarına rağmen hala neden suç işledikleri sorusuna cevap aramaktadırlar. İkilinin vardığı sonuç, bireylerin nötrleştirme tekniklerini kullanarak suç işledikleridir ( Skyes & Matza, 1957: 664). Skyes ve Matza (1957)’ya göre ‘nötrleştirme’, kişilerin toplumsal değer ve normları etkisiz kılarak ve bu değer ve normları askıya almak kaydıyla suç işlemeleridir. Bireyler, bu düşünce ile bazı gerekçeler ve bahaneler üreterek suç davranışında bulunmayı kendilerince meşru hale getirirler.

Kişi, suç ve sapma davranışını çeşitli sebeplendirmeler yoluyla rasyonel hale getirirse vicdan azabı çekmeden, benlik algısına ve öz saygısına zarar gelmeyecek şekilde suç ve sapma davranışını kolayca işleyebilecektir (Balcıoğlu, 2016: 98). Skyes ve Matza (1957:667-668), sorumluluğun reddi, zararın reddedilmesi, mağdurun reddi, kınayanları kınama, suçlu değerleri geleneksel toplumsal değerlerden üstün görme gibi beş temel nötrleştirme tekniğinden bahsederek teorilerini açıklamaya çalışmaktadırlar.

*Sorumluluğun Reddi (Denial of Responsibility)*: Burada suçlu davranışını sergileyen bireyler, kendilerini dış güçlerin etkilemesi ve kendi kontrolünde olmayan bazı etkenlerden dolayı suç işlediklerini iddia ederler. Suç işleyen ergenler, işledikleri suçlarının sebebini akranlarına bağlamaktadırlar. Kişi suç işleme davranışının yanlışlığını bilincinde olduğunun farkındadır ve suça bulaşmasının mecburi sebeplerden kaynaklandığını iddia ederek sorumluluğu reddetmektedir. Suçlu birey burada yaptığı eylemin sorumluluğunu başkalarına yüklemektedir.

*Zararın Reddedilmesi (Denial of Injury)*: Birey, suç işleme davranışından kimsenin zarar görmediğini iddia ederek suç davranışının da kötü olmadığını ispatlama çabasına girmektedir. Örneğin zengin birinin malını çalmanın ya da bir marketten hırsızlık yapmanın mal sahiplerine zara vermediğini zaten bu malların sigortalı olduğunu ve zararın zaten telafi edileceğini savunmaktadır.

*Mağdurun Reddi*: Suçlu, sapkın eylemlerinin sorumluluğunu kabul etse ve sapkın eylemlerinin bir yaralanma veya incinme içerdiğini de kabul etmeye meyilli olsa bile, eyleme maruz kalan kişinin bunu hak ettiğini savunur. (Skyes & Matza, 1957:668). Suça maruz kalan kişiden intikam aldığını iler süren suçlu kişiler, manevi olarak



rahatsızlık duymamak için mağdurun ve mağdur bir durumun olmadığını savunarak rahatlama yoluna giderler. Bu durumda suçlu birey yarattığı mağdurun bu durumu hak ettiğini ileri sürerek işlediği suçu nötrleştirmeye çalışmaktadır.

*Kınayanları Kınama (The Condemnation of the Condemners):* Dördüncü nötrleştirme tekniği, suçluyu kınayanları kınamaya dayanır. Suçlu, dikkat odağını kendi sapkın eylemlerinden ihlallerini onaylamayanların güdü ve davranışlarına kaydırır. Suçluların kendilerini yakalayan ve hesap soran polis, savcı gibi otoriteleri yani suçlulara hesap soran otoriteleri ikiye bölür ve dürüst olmamakla suçlar (Skyles & Matza, 1957: 668). Bu kişiler, suçluları eleştirenleri eleştirerek lanetlerler. Örneğin polislerin kendilerinin hız kurallarına uymadıkları halde gariban kamyonculara ceza kestiklerini, rüşvet alan bir memurun amirlerinin kendilerinden çok daha fazla rüşvet suçu işlediklerini iddia ederler.

*Suçlu Değerleri, Geleneksel Toplumsal Değerlerden Üstün Görme (The Appeal to Higher Loyalties):* Skyles ve Matza (1957) tarafından geliştirilen beşinci ve son nötrleştirme tekniği “yüksek değerlere müracaat/ suçlu değerleri toplumsal değerlerden üstün görme” tekniğidir. Sapkın davranışlarda bulunan ve suça bulaşan gençler, içinde yaşayıp sosyalleştikleri toplumun değerlerini ve normlarını, suçlu alt kültürün değer ve normlarından daha aşağıda görürler. Böylelikle sapkınlar ve suç davranışı işleyenler hem vicdanlarından hem de formel sosyal kontrol mekanizmalarının baskılarından kurtulmaya çalışmaya gayret ederler (Skyles & Matza, 1957: 669). Örnek olarak; kürtaj yapan doktoru öldürerek cinayet işleyen bir suçlu insan öldürme suçunu “ulu bir amaca hizmet etme” şeklinde nitelendirerek, bu davranışını hukukun üstünde görür (Balcioglu, 2016: 98). Suç işleyen bireyler, sahip oldukları inançlar ya da kendilerini ait hissettikleri suç gruplarının değer ve normlarını kendi lehlerine kullanarak, toplumsal değerleri görmezden gelmektedirler. Toplumsal değerlere uymayan bireyler sapkın olarak görülmeyle birlikte dışlanırlar ya da dışlanma tehdidinde maruz kalırlar.

### 3.4. Sosyal Kontrol Teorileri

Kontrol teorileri, suçun sebeplerini araştıran geleneksel kriminolojik yaklaşımlara eleştirel bir bakış açısı getirerek; “insanlar neden suç işlerler?” sorusunun yerine “insanlar neden suç işlemezler?”, “bazı bireyler, suç işleme fırsatına sahip oldukları halde neden suç işlemezler?” sorusuna cevap bulmaya çalışan teorilerdir (Dolu, 2015:297). Birbirinden farklı kontrol teorileri olmasına rağmen, bütün kontrol teorilerinin üzerinde mutabık olduğu dört varsayım vardır: “(1) Suçlu davranışlarına engel olmak isteniyorsa kişilerin kontrol altında tutulması gerekmektedir. (2) Suç işlenmesi davranışı insanlardan beklenen bir durumdur. (3) Bir suçun işlenmesi meydana geliyorsa, bunda bireyi suç işlemekten alıkoyan kontrol mekanizmaların iyi işlemediği olması, kontrol mekanizmalarının zayıflığı ya da bu mekanizmaların yokluğudur. (4) Doğru ve yanlışların neler olduğu konusunda uyulması icap eden kurallar, inançlar ve normlar alanında toplumsal hem fikirlik vardır” (Shoemaker, 2000: 160).

Kontrol teorileri, diğer teorilerin aksine bireylerin sosyal ve hukuki normlardan neden sapma gösterdiğini belirlemek ve açıklamak yerine, kişilerin sosyal ve hukuki normlara hangi sebeplerden ötürü uydüğünü açıklamaya çalışır. Kontrol teorisine göre hepimiz normlara uyarız; çünkü üzerimizdeki sosyal kontroller, bizim suç davranışında bulunmamızı engeller. Üzerimizdeki bu kontroller zayıfladığında ya da tamamen çöktüğünde sapma gösterme ihtimali artar. Sosyal kontrol teorileri, insanların toplumsal normlara bazı kontrol mekanizmaları sebebiyle uyduklarını, bu toplumsal kontrol mekanizmalarının zayıflaması ya da etkisini kaybetmesiyle normlardan uzaklaşarak suç işlemeye başladıklarını öne sürmektedirler.

Kontrol teorileri arasında; Walter Reckless’in “Sınırlama Teorisi”, Travis Hirschi’nin “Sosyal Bağ Teorisi”, Gottfredson ve Travis Hirschi’nin “Genel Suç Teorisi” ve Mark Colvi’nin “Baskıcılık ve Sosyal Destek Teorisi” gibi teoriler yer almaktadır.

#### Walter Reckless’in Sınırlama Teorisi

Reckless, 1961’de kaleme aldığı “Yeni Bir Suç Teorisi” (A New Theory of Delinquency and Crime) adlı çalışmasıyla daha önceden yaptığı tüm çalışmalarından elde ettiği sonuçları “Engelleme Teorisi” olarak formüle dökülmüştür. Reckless, teorisinin biyolojik, psikolojik ve patolojik durumlardan kaynaklanan suçları kapsamadığını, sadece sosyolojik ve yasal bir perspektifte düzgüsel sapma olarak addedilen normların ihlalleriyle ilgilendiğini söylemektedir (Dolu, 2015: 300, Reckless, 2003). Amerika’daki suçluluk oranlarındaki yüksekliğin sebebi olarak bir “sınırlamanın olmayışı”ni gören Reckless; eşitsizlik, yoksulluk, işsizlik, eğitimsizlik gibi suç oluşturan öğeleri reddederek suç davranışının ancak sınırlamaların etkisiyle önleyebileceğini ifade etmektedir (Reckless, 1961: 4). Reckless’a göre kişinin suç işlemesine sebep olan iki temel güç bulunmaktadır: Bireyi suç davranışı işlemeye yönelten “çekiciler” ve bireyi suça iten dış etmenler veya “iticiler”. Bireyde, içsel ve dışsal sınırlama olmadığı zamanlarda suçluluk meydana gelecektir. Bu teoride bireyin suç işlemesine engel olacak faktörler de (1) iç engelleyiciler ve (2) dış engelleyiciler olarak sınıflandırılmaktadır.

### 1. İç Engelleyiciler (Sınırlayıcılar)

Reckless, suç davranışlarından uzak durmak için iç sınırlayıcıların dış sınırlayıcılara oranla daha etkili olduğunu ifade etmektedir. Güçlü iç sınırlayıcı faktörlere sahip olan kişi/kişiler sosyal ya da fiziki ortamının değişmesi halinde bile suç işleme davranışına karşı sert bir reaksiyon gösterir (Reckless, 1967). Reckless, *iç sınırlayıcıları*, kişinin öz kontrol yapısının bir ürünü olarak, bireyi suç işleme davranışından uzak tutan ve bireyin kendisinden arzulanan davranışları gösterebilme becerisi olarak tanımlamaktadır (Thompson & Dodder, 1983). İç sınırlayıcılar dört esas kavram etrafında toplanmaktadır: (1) İyi bir benlik kavramı, (2) Hedef amaçlı bir yaşam, (3) Sıkıntılı durumlara tahammül etme, (4) Normlara uyum sağlama (Güçlü & Akbaş, 2019: 86).

### 2. Dış Engelleyiciler (Sınırlayıcılar)

*Dış engelleme (dış sınırlama)*, kişiyi en yakın başındaki ailesinden ve yakın arkadaşlarından başlamak kaydıyla, bireyi tamamen çevreleyen sosyal ortamın bireyi suç işleme davranışından ve hata yapma davranışından alıkoyan ve kişiyi kabul edilebilme çerçevesinde tutabilme yeteneği olarak tanımlanmaktadır (Akt. Dolu, 2015:302). Bireyin içinde yaşadığı çevre, onu ahlaki bir sarmalamayla kendisinden beklenen tutum ve davranışları gösterme yönünde rol oynamaktadır. Sosyal çevre, bireyi gözetim altında tutarak ulaşması gereken hedeflere yönelmede yol gösterici olur. Bireyin olumlu davranışları takdir edilerek, bireye çevreye aidiyet duygusu kazandırılır ve kişi sapma ve suç davranışlarından uzak kalır.

Reckless, dış engelleyicilerin üç bileşeninden bahseder: (1) Kuralların içselleştirilmesi, (2) Anlamlı rollerin varlığı, (3) Grubun, kişiyi pozitif davranışlarda bulunması yönünde pekiştirici bir rol göstermesi (Thompson & Dodder, 1983). Reckless, kişinin suça bulaşmasında önleyici faktörler olarak iç engelleyicilerde dört, dış engelleyicilerde de üç olmak üzere toplam yedi sınırlayıcıya dikkat çekmektedir.

### Travis Hirschi'nin Sosyal Bağ Teorisi

Travis Hirschi'nin sosyal bağ / sosyal kontrol teorisi, ortaya atıldığı 1969 yılından günümüze kadar kriminolojide önemli bir paradigma olarak yer edinmiştir (Akers & Sellers, 2008). 1969 yılında kaleme aldığı "Çocuk Suçluluğun Nedenleri" (Causes of Delinquency) eserinde Hirschi, suçun ortaya çıkmasında; birey ve toplum arasındaki bağların zayıflaması ya da kopması olarak görmüş ve kopan bu bağların neler olduğunu izah etme yoluna gitmiştir (Dolu, 2015: 304). Birey ile toplum arasındaki bağları dört faktör üzerinden ele alan Hirschi, bu faktörleri şöyle sıralamaktadır: (1) Bağlılık (*attachment*), (2) Adanmışlık (*commitment*), (3) Devamlı meşgul olma ve sosyal aktivitelerde bulunma (*involvement*), (4) İnanç (*belief*) (Hirschi, 1969: 58-59).

#### (I) Bağlılık (Attachment)

Bağlılık, kişilerarası ilişkilerde bireylerin azami dikkat ettiği hassasiyet ve kişileri bir arada tutan güçlü bir etmendir. Bağlılık sayesinde kişiler ortak yaşam alanlarını ifa eden kurallara ve normlara oldukça uyum gösterirler (Hirschi, 1969: 58). Örneğin, çocuk annesinin hoşuna gitmeyen bir hareketi "annem bana kızacak" düşüncesiyle yapmayacaktır. Kişi sevdiklerini hayal kırıklığına uğratmak istemediğinden, ona olan bağlılığından dolayı suç ve sapma davranışından bulunmayacaktır. Kişinin toplumla olan sosyal bağları zayıfladıkça, birey en dıştan en içe doğru çevresinden dışlanır ve izole sürecine girer. Bu da bireyin uzağındakilerle ve yakınındakilerle çatışma sürecine girmesine sebep olabilir. Dışlanma korkusu ve dışlanma tehdidinde maruz kalmak istemeyen birey, olumsuz davranışlardan uzak kalma yoluna gidecektir.

#### (II) Adanmışlık (Commitment)

Hirschi, temelde, insanların kaybedecek bir şeylerin bilincinde olduklarında yanlış davranma olasılıklarının daha düşük olacağını belirtmektedir. Çocuklar için bu, bir suç işledikleri için arkadaşların, ebeveynlerin veya öğretmenlerin önünde kötü görünmek istememek anlamına gelebilir (Hirschi, 1969: 58). Örnek olarak hukuk fakültesinde okuyan bir öğrenci gelecekte yargıç ya da avukat olacağını varsaydığından okuldaki kurallara daha çok riayet edecek, imtihanlarda kopyaya tevessül etmekten kaçınacak ya da ideolojik kavgalardan uzak duracaktır. Buna bezer olarak; birey/bireyler sahip oldukları prestij, servet, makam, mevkilerini kaybetmemek uğruna kurallara uymada azami derecede dikkat edeceklerdir. Kısaca, kişilerin bazı faaliyetlere yatırım yapma ölçüsü "adanmışlık" olarak adlandırılmaktadır. Bireylerin geleceklerine dair bazı beklentileri ve sahip oldukları kazanımlar bu duruma örnek olarak gösterilebilir.

#### (III) Faydalı İşlerle Daima Meşguliyet (Involvement)

Hirschi (1969:58)'nin üçüncü tür sosyal bağ olarak adlandırdığı bağ, "*katılım*"dır. Bu bağ, insanların zamanlarını nasıl harcadıklarıyla ilişkili fırsat maliyetleriyle ilgilidir. Hirschi, özellikle, "boş eller şeytanın atölyesidir" şeklindeki eski felsefeye değinerek, insanların zamanlarını bir tür toplum yanlısı faaliyetlerle geçirdiklerinde, zamanlarını anti sosyal faaliyetlerle harcamadıklarını ileri sürmektedir. Örneğin, akademik, sosyal veya atletik olarak meşru okulla ilgili faaliyetlere yoğun şekilde dâhil olan gençler, kendilerine ait olmayan şeyleri çalmak, eroin gibi uyuşturucuları kullanmak gibi şeylerle meşgul olmayacaklar. Bu tür faaliyetlerde bulunan gençlerin,

meşru faaliyetlerinden önce veya sonra bu tür davranışlarda bulunamayacakları anlamına gelmez. Hirschi, en azından meşguliyet süresince gençlerin suçlu eylemlerde bulunmayacaklarını savunmaktadır.

Toplumsal geleneklere uygun çizgide hareket eden gençlerin meşguliyeti onları suçlardan koruyacak önemli etmenlerdendir. Özellikle sportif faaliyetlere ve eğlenceye zaman ayıran gençler, bu tür aktivitelerden mahrum olan gençlere göre daha az suç davranışına bulaşma ihtimallerine sahiptir.

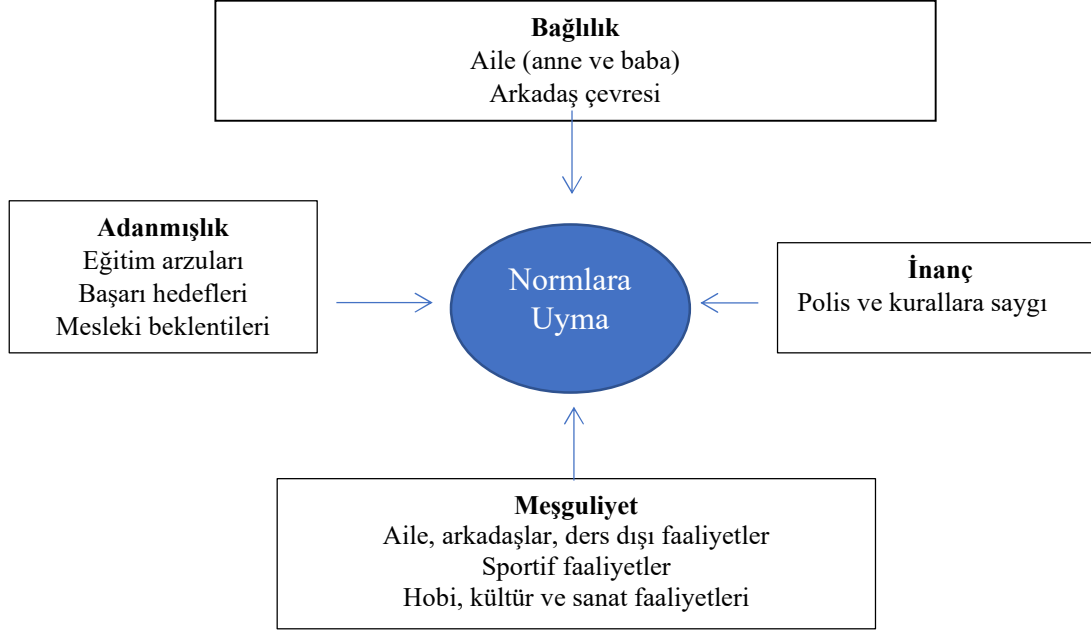

Şekil 1. Hirschi'nin Sosyal Bağ Teorisi

**Kaynak:** Güçlü ve Akbaş, 2019: 92

#### (IV). İnanç (Belief)

Hirschi tarafından tanımlanan son sosyal bağ türü “*inanç*”tır. İnanç, yasaya uygun davranışlarla ilişkili değerlere bağlılık derecesini ifade eder. Bu tür değerler bir kişi için ne kadar önemliyse, suçlu / sapkın davranışlarda bulunma olasılığı o kadar düşük olacaktır. Örnek olarak; yasadışı uyuşturucu kullanmanın yanlış olduğu inancını paylaşan gençlerin bu tür davranışlara katılma olasılığı daha düşüktür (Hirschi, 1969:59).

Hirschi'nin burada vurguladığı husus, tutumlar ve davranışlar arasında önemli bir bağlantının varlığıdır. Bir toplumda herkes tarafından kabul gören toplumsal değerler ve normların var olduğuna dair inanç vardır. Toplumsallık içinde yer alan her bireyin bunlara olan inanç değeri aynı miktarda değildir. Toplumsal düzenin devamını sağlayan bu değerlere olan inancın azalması kişilerin suç işleme olasılığını artırır. İnanç arttıkça suç ve sapmanın derecesi de düşecektir.

#### Gottfredson ve Hirschi'nin Genel Suç Teorisi (Öz-Kontrol Teorisi)

Tüm suçların sebeplerini ve suç türlerine etki eden faktörleri açıklamak üzere inşa edilen suç teorilerine “genel suç teorileri” denilmektedir. Genel suç teorileri, genellikle diğer suç teorilerinin ve bu alanda yapılan bilimsel çalışmaların sonuçlarını bir teoride buluşturarak kişilerin hangi sebeplerle ve nasıl suç işlediklerini izah etmeye çalışan teorilerdir. Genel suç teorileri, klasik suç teorilerinin suçlu davranışı açıklarken kullandıkları bir veya birkaç faktör yerine, birbirleri ile alakalı olduklarını varsaydıkları çok sayıda etmeni teorilerine dâhil etmektedirler (Eker, 2016: 153-154). Michael Gottfredson ve Travis Hirschi 1990 yılında yayınladıkları “Genel Bir Suç Teorisi” çalışmalarında, bireyleri suça sevk eden sebepleri açıklarken çevresel etkenler yerine kişilerin bireysel özelliklerine dikkat çekerek özellikle ‘bebeklik’ ve çocukluğun ilk yıllarına” odaklanmaktadırlar (Cullen & Agnew, 2003:222).

“Öz kontrol teorisi” olarak da adlandırılan “genel suç teorisi” temel olarak şu tezleri kapsamaktadır (Güçlü & Akbaş, 2019: 95): “(1) Tüm suç davranışları ve sapkın davranışlar kişilerdeki öz kontrol seviyesiyle alakalıdır, (2) Öz kontrolü düşük olan bireyler büyük olasılıkla suç işleme ve sapkın davranışlarda bulunma potansiyeline sahiptirler, (3) İnsanların sahip olduğu öz kontrol mekanizması daha çocuk yaşta ve özellikle bireyin ailesi tarafından şekil verilerek ömür boyu devam eder.”

'Genel suç teorisi' ya da diğer adıyla 'öz kontrol teorisi'; düşük öz kontrole sahip bireylerin devamlı suç işleyebilecekleri, ancak öz kontrolü yüksek kişilerin daima suça karşı yüksek direnç gösterecekleri temel teorisine dayanmaktadır. "Düşük öz kontrole sahip bireylerin suç işleme potansiyeli yüksek, yüksek öz kontrole sahip bireylerin suç işleme potansiyelleri düşüktür" düşüncesi, düşük öz kontrole sahip her bireyin suç işleyeceğini kesin olarak söylemenin ne kadar yanlış olduğunu söyleyebileceğimiz gibi, yüksek öz kontrole sahip kişilerin de kesinlikle suç işlemeyeceği anlamını çıkarmak doğru değildir. Gottfredson ve Hirschi öz-kontrolün sekiz ögesi üzerinde durmuşlardır:

(1) "Suç faaliyetleri, bireylere hemen haz vermektedir. Hazın cazibesine düşük öz- kontrole sahip olanlar derhal kapılacak yüksek öz kontrole sahip bireyler duruma direnebileceklerdir.

(2) Suç davranışında bulunmak, kişilerin arzularını kısa bir sürede adi ve ucuz yöntemlerle halledecektir. Misal; emek harcamadan para kazanmak, evlilik akdi yapmadan cinsel birliktelik yaşamak, hukuk sisteminin kararlarını beklemeden oç alma yolun gitmek gibi durumlar öz-kontrolü düşük olan bireyleri cezbedecektir.

(3) Düşük öz kontrole sahip bireyler, suç işlemede heyecan, macera ve güç gösterisi gibi olgulara kapılırken, yüksek öz-kontrolü olan bireler sabır gösterecekler ve temkinli davranacaklardır.

(4) Öz-kontrolü düşük bireyler, sabır göstermediklerinden özellikle arkadaşlıklarında, işlerinde ve evlilik yaşamlarında sorun yaşayacaklardır.

(5) Düşük öz-kontrole sahip olan kişilerin becerileri ve planlama yetileri düşük olduğundan kapasite gerektiren işlere yönelmek yerine daha az beceri ve planlama gerektiren suçları işleme yoluna giderler.

(6) Düşük öz kontrolü olan bireyeler, bencil olduklarından başkalarının acılarını dikkate almazlar ve bunun sonucunda mağdurlar para kaybetmektedir. Duygusal ve fiziksel bakımdan acılar çekerler ve özel yaşamları ihlal edilmiş olur.

(7) Düşük öz -kontrolü olan bireyler diğer kişiler tarafından rahatsız edildiklerinde, olaylar karşısında sabır göstermezler ve sorunları ikna yoluyla değil de şiddete başvurmak kaydıyla ortadan kaldırmaya çalışırlar. (Çocukları ağladığında nedenini sormadan onları cezalandırma yoluna gitmek gibi).

(8) Zevk peşinden koşan öz-kontrolü düşük bireyler suç işlemenin yanı sıra alkol kullanmak, sigara içmek ve uyuşturucu kullanmak gibi davranışlarda bulunurlar" (Gottfredson & Hirschi, 2003: 243-244).

Düşük öz -kontrole sahip bireyler herhangi bir suçu işlemeye odaklanmak yerine, karşılaştıkları ve haz aldıkları her türlü suçu işleme potansiyeline sahiptirler. Örnek; şiddet uygulamak, para çalmak, oç almak, gayr-i meşru cinsel ilişkiye girmek, uyuşturucu kullanmak gibi.

"Genel Suç Teorisi" ya da diğer adıyla "Öz Kontrol Teorisi"ni geliştiren Gottfredson ve Hirschi (2003:247)'ye göre düşük öz kontrolün ana sebebi olarak ailelerin yetersiz ve yanlış çocuk yetiştirmelerinden kaynaklanmaktadır. Bu teorisyenlere göre düşük öz -kontrole sahip bireylerin uygun bir eğitimden mahrum oldukları, disiplin ve aile bakımından yoksun olan kişiler oldukları görülmektedir. Suçlu çocukların yetiştiği ailelerde çocukların sahip olması gereken disiplin, gözetleme/kontrol ve sevgi/duygusal bağ gibi çok önemli olan olumlu özelliklerin olmadığı araştırmalar neticesinde ortaya çıkarılmıştır.

Çocukların yeterli düzeyde öz -kontrolü öğrenebilmeleri için Gottfredson ve Hirschi tarafından üç ana ilke önerilmektedir: (1) "Ebeveynler, çocuğu daima izleyerek davranışlarını gözetlemelidir. (2) Çocuğun yanlış davranışını gördüklerinde hemen müdahalede bulunmalıdır. (3) Şiddete başvurmadan uygun bir şekilde yanlış davranışı cezalandırmalıdır" (Gottfredson & Hirschi, 2003: 247-249). Bazı ebeveynler, çocukların yanlış davranışlarını ya önemsememekte ya da takip etmemeye fırsat ya da zaman bulamamaktadır. Bazıları da yanlış davranışları görmezden gelerek cezalandırma yoluna gitmemektedirler. Özellikle günümüz toplumlarında ebeveynlerin çalışması, eğitim seviyelerinin düşüklüğü ya da boş vermişlikleri, sosyal medya ağlarında zaman geçirmeleri gibi faktörlerden dolayı çocuklarına ayırmaları gereken zamanları ayırmamakta, çocukların neler yaptıklarını kontrol etmemektedirler. Ailelerin bu durumu; çocuğun kimlerle nasıl ve neden iletişime geçtiği, iletişim sürecinde nelere maruz kaldıkları konusu önemli bir argüman olarak karşımıza çıkmaktadır.

### **Mark Colvi'nin Baskıcılık ve Sosyal Destek Teorisi**

Mark Colvin, 2000 yılında kaleme aldığı "Suç ve Zorlama" kitabı ile akabinde 2002 yılında arkadaşları ile yayınladıkları makalede kontrol ve gerilim teorilerinden istifade ederek; baskı sosyal destek ve suç tutumları arasındaki ilişkiyi açıklamaya çalışmaktadır. Teorinin özü; kişilere uygulanan katı kontrol ve katı zorlamaların daima suçun işlenmesine engel olmadığı gibi, bireylerin itaatleri için kendilerine uygulanan sosyal desteklerin her zaman suçu önlemediği düşüncesidir (Güçlü & Akbaş, 2019: 104). Teoride geçen *zorlama* ve *sosyal destek* kavramlarının hangi durumlarda suç işleme davranışın engellediği ya da hangi şartlarda bireyin suç işleme tutumunu artırdığı önemli bir durum olarak karşımıza çıkmaktadır.

*Zorlama:* Colvin, *zorlamayı*, bireylerin başka kişiler tarafından korku, tehdit, güç kullanmak kaydıyla istenilen davranışlara mecbur edilmesi ya da kişilerin davranışlarının sosyal, ekonomik gibi nedenlerle kısıtlanması olarak tarif etmektedir (Colvin, 2000). Zorlamanın kapsamı ve derecesini suçluluğun üretilmesinde en belirgin unsurlar olduğunu öne süren Colvin, zorlamaları da “*kişilerarası zorlamalar*” ve “*şahsi olmayan zorlamalar*” olarak ikiye ayırır. O, kişilerarası zorlamaları; koku, tehdit ve fiziksel şiddet gibi minör düzeydeki sosyal ilişkilerde (aile, okul arkadaşları gibi) gerçekleşeceğini söylerken şahsi olmayan zorlamaların ise genel olarak fakirlik, işsizlik ya da gruplar arasındaki rekabet gibi büyük ölçekli-makro seviyede olan negatif toplum şartlarından kaynaklandığını öne sürer (Unnever vd., 2004:247). Özetle zorlamaların kökeninde; aile, arkadaş çevresi, kolluk kuvvetleri, yargı sistemi, cezaevleri gibi hem ekonomik şartlar he de sosyal şartlar yer almaktadır.

*Zorlama ve Suç Arasındaki Bağ:* Zorlamanın bireyleri suça yöneltmede bir etki yarattığı kabul edilen doğrudur. (Güçlü & Akbaş, 2019: 105). Zorlamanın bireyler ve toplum üzerindeki tatbiki sırasındaki tutarlılık ve tutarsızlık bu kişi ve yapılar üzerinde değişik ve zıt tesirler meydana getirmektedir. Devamlı ve şiddetli ancak tutarsız zorlamalara maruz bırakılan kişilerde zorlamaları tatbik eden bireylere karşı kızgınlık ve öfke oluşur (Colvin vd., 2002:20). Keyfi ve düzenli olmayan baskılara karşı, uygulamaları yapanların meşruiyet ve hakkaniyetlerinin sorgulanması başlar. Bunların sonucunda oluşan öfke bu kişileri kronik bir suçlu haline getirebilir. Herhangi bir kuralı ihlal eden bireylerden bazılarını ceza yazılması bazılarını da yazılmaması; kural uygulayıcıların yasallığı, adaletleri ve tutarlılıkları sorgulanır.

Tutarsız zorlamalar da buna maruz kalanlar ve bunu uygulayanlar arasında olan bağları zayıflatır ve yeni sosyal bağların meydana gelmesine engel olur. Bu durumun sonucu olarak da sosyal kontrol mekanizması yok olur (Colvin vd, 2002: 20). Tutarsız zorlamalar, kişinin dışarıya karşı nefretini ileri boyuta taşır ve kişinin ileride suç işlemesine sebep olurken, tutarlı olarak yapılan bir zorlama suçu engelleyebilir. Kronik bir suçluluk bir sonraki kuşağa aktarılabilir. Bugün zorlamalara maruz kalan bireyler bu durumu kendi çocuklarını yetiştirirken de uygulayabilirler.

*Sosyal Destek ve Suç Arasındaki Bağ:* Genel alanda sosyal destek, kişi/kişilerin yaşamında karşısına çıkan ve çıkabilecek olan sorunlarla, ihtiyaçlarla yüzleşmesinde ve bu ihtiyaçların karşılanmasına yönelik yapılan yatırımlar ve aynı zamanda hayatın olumsuz faktörlerine karşı bireyi koruyan bir destektir (Baltaş, 2000). Araçsal ihtiyaçların karşılanmasına yönelik olan yapılan sosyal destek; para, eşya gibi şeyler olabileceği gibi bunun yanı sıra danışmanlık da olabilir. Sosyal destek arasında araçsal ihtiyaçların yanında duyguların ifade edilmesi, duygusal boşalma ve duygusal destek gibi olguları karşılayan anlamlı ihtiyaçların karşılanmasını da içerir (Güçlü & Akbaş, 2019: 106). Kişilere sağlanan sosyal destek büyük oranda onların yakınında bulunan aile, arkadaş çevresi, eğitim kurumları, kolluk kuvvetleri, yargı kurumları, sosyal yardımlaşma vakıfları ve belediye gibi kurumlardan karşılanabilmektedir.

Bireylerin davranışının şekillenmesinde sosyal desteğin veriliş biçimi önemli rol oynamaktadır. Verilen her sosyal desteğin suçu engellediği düşünülmezken, tutarlı olarak verilen sosyal destek suçun azaltılmasında rol oynarken, tutarlı olmayan sosyal destekler bireyleri zaman içerisinde suça daha çok yöneltmektedir. Bireylere tutarlı olarak verilen sosyal destekler zaman içerisinde bireylerde kurumlara karşı güven ve inancı artırırken, düzensiz ve öngörüsüz olarak adlandırılan “tutarsız sosyal destek” ise zamanla destek alan kişilerde bu kurumlara ve kişilere karşı güven yitimine sebep olmaktadır.

#### 4. SONUÇ VE DEĞERLENDİRME

Bu makalede sosyolojik suç teorilerinden sosyal süreç teorileri incelenmiştir. Çalışmada dört temel bulguya ulaşılmıştır.

Bulgulardan birincisi, suça sosyolojik perspektiften bakan ‘Sosyal Süreç Teorileri’, suçlu ve sapkın davranışların bir nesilden diğer bir nesile veya bir topluluktan diğer bir topluluğa, bir gruptan diğer bir gruba ya da birey/bireylerden diğer birey/bireylere öğrenme yoluyla ve kültürel yolla geçtiğini ileri süren teorilerdir. Sosyal süreç teorilerinde en fazla kullanılan kavram ‘etkileşim’ kavramıdır. Bu teoriye göre suç ve sapkın davranışlar, kişiler arasında meydana gelen etkileşimler sonucunda oluşmaktadır. Etkileşime girilen kişilerle olan yakınlık derecesi, görüşme sıklığı, görüşme yoğunluğu gibi faktörler suçlu davranışın öğrenilmesinde önemli rol oynayan faktörler olarak ortaya çıkmaktadır. Suçun öğrenme yoluyla meydana geldiğini ileri süren sosyal süreç teorilerinin kökeni Fransız sosyolog, kriminolog ve sosyal psikolog olan Gabriel de Tarde’nin taklit yasalarına dayanmaktadır. Ancak, sosyal öğrenme teorisine karşı geliştirilen büyük eleştiri, bireylerin suç işleyen arkadaşlara sahip olmasının kişiyi daima suça sürükleyeceği düşüncesidir. Çünkü suç işleme potansiyeli olan birey buna göre arkadaş seçmektedir.

İkincisi, nötrleştirme teknikleri kuramları perspektifinden bakıldığında kuramın kişilerin toplumsal norm ve değerlere kayıtsız kalamadıkları halde hâlâ neden suç işledikleri sorusuna cevap aramasıdır. Bu kuramın teorisyenlerinin ulaştığı sonuca göre bireylerin ‘sorumluluğun reddi’, ‘zararın reddi’, ‘mağdurun reddi’, ‘kınayanları kınama’ ve ‘suçlu değerleri, toplumsal değerlerden üstün görme’ gibi nötrleştirme tekniklerini

kullanarak suç işledikleridir. Suç işleyen bireyler suçlarını kendilerince haklı gerekçelere dayandırmak suretiyle suç eylemini meşrulaştırma çabasına girmektedirler.

Üçüncüsü, sosyal süreç teorilerinden ‘ayırıcı birliktelikler kuramı’ bakış açısıyla suçun oluşumu daha çok bireyin önem verdiği bireylerle yakın ilişki kurduğu süreç içerisinde birey onu suç işlemeye özendirici bazı tanımlamalara maruz kalmaktadır. Kişi önemli gördüğü bireylerle yakın temas kurduğu süreçte suç işleme teknikleri ile kendisini suç işlemeyi haklı sayacak gerekçeleri de öğrenmektedir. Bu teori de suçun öğrenilen bir davranış olduğunu, suça yönelen bireylerin bu davranışı suç işleyen bireylerden öğrendiğini ileri sürmektedir.

Dördüncüsü, sosyal süreç teorilerinden ‘sosyal kontrol teorileri’, bazı bireylerin suç işleme fırsatına sahip oldukları halde neden suç işlemedikleri ile ilgili görüşler ileri süren teorilerdir. Bu teoriye göre suç işleme potansiyeli olan birey/bireyleri suç işlemekten alkoymak için sosyal kontrol mekanizmalarının dinamik ve etkin bir şekilde kullanılması gerekmektedir. Bu teorilerden sınırlama teorisine göre herhangi bir yerde suç oranlarının yüksek olması bu alanda bir sınırlamanın olmayışından ileri gelmektedir. Ancak, bireyi sınırlayan iç ve dış engelleyicileri harekete geçirmek suretiyle kişi suç işlemekten alıkonulabilmektedir. Bununla birlikte kişinin toplum ile sosyal bağlarının zayıflaması da onu suç işlemeye sevk etmektedir. Bu durumun önüne geçebilmek için birey ile toplumsal bağların güçlü tutulması elzemdir.

Sosyal süreç teorilerinin bakış açısıyla suçun öğrenilen bir davranış olduğu ve dolayısıyla sonraki kuşaklara da öğrenme yoluyla geçtiği düşünülmektedir. Bu durumda bu davranışın kendisinden sonraki kuşaklara geçmemesi için bazı kısıtlamaların getirilmesi gerekmektedir. Örneğin ailelerin kendi çocuklarının arkadaş çevresine dikkat etmeleri gerektiği gibi kendilerinin de suç içeren davranışlarda bulunmamaları önemli bir durumdur. Bununla birlikte düşük öz kontrole sahip birey yetiştirmenin önüne geçilmesi de elzem olan diğer bir konudur.

Ayrıca; çocukluktan itibaren verilen eğitimlerle kişilerde benimsenen iyi bir benlik algısını oluşturulması, bireylere hedef odaklı bir yaşamın benimsetilmesi, yaşamın zıtlıklara sahip bir süreç olduğunun kavratılması ve dolayısıyla sıkıntılı durumlara tahammül etmenin gerekliliği anlatılarak pekiştirilmesi suçlu davranışının engellenmesi konusunda diğer önemli konular olarak öne çıkmaktadır. Suçlu davranışının minimize edilmesi için diğer önemli bir husus ise toplumsal yaşamda birey varlığının pozitif anlamda alan bulması için genel toplumsal kurallara uyum sağlamanın öneminin vurgulanmasıdır. Yani bireyin toplumsal normlara uyduğunda veya uymadığında karşılaşılabileceği durumlar anlatılmalıdır. Toplumsal yaşamın önemi bireylere çocukluktan itibaren öğretilerek aşılmalıdır.

## KAYNAKÇA

- Akers, R. L. (1999). Social learning and social structure: Reply to Sampson, Morash, and Krohn. *Theoretical criminology*, 3(4), 477-493.
- Akers, R. L., & Jensen, G. F. (2010). “Social learning theory: Process and structure in criminal and deviant behavior”, *The SAGE handbook of criminological theory*, 56-72.
- Akers, R. L., & Sellers, C. S. (2008). *Criminological theories: Introduction, evaluation, and application*. Oxford University Press.
- Akyayla, A. (2019). E. Durkheim ve B. Malinowski ekseninde “Sapma” ve “Suç” kavramlarına karşılaştırmalı bir bakış. *Niğde Ömer Halisdemir Üniversitesi Sosyal Bilimler Enstitüsü Dergisi*, 1(2), 68-76.
- Balcıoğlu, E. (2016). “Sosyal Süreç Teorileri” (Ed: Alper Sözer, Ercan Balcıoğlu), *Kriminoloji* içinde, Nobel Yayınları.
- Baltaş, Z. (2000). *Sağlık Psikolojisi*, Remzi Kitabevi, ss:133-165.
- Bayraktar, R. (2015). Giresun’da suç türlerinin tespiti ve suçların önlenmesinde uygulayıcı kuruluşların önemi bölgesel suçların önlenmesinde uygulayıcı kuruluşların önemi: Giresun örneği, (Ed: Adem Solak, Öner Solak), *Suç ve Suç Korkusu*, Hegem Yayınları.
- Brown, S. E., & Esbensen, F. A. (2010). *Criminology: Explaining Crime and Its Context*: Routledge.
- Colvin, M. (2000). *Crime and Coercion: An integrated theory of chronic criminality*. Springer.
- Colvin, M., Cullen, F. T., & Vander Ven, T. (2002). Coercion, social support, and crime: An emerging theoretical consensus. *Criminology*, 40(1), 19-42.
- Cullen, F. T., & Agnew, R. (2003). *Criminological theory: Past to Present: Essential Readings*. Roxbury Publishing.
- Çakır, İ., & Alkan, M. (2017). Sosyolojik bir olgu olarak suç. (Ed. Selcen Darçın & Murat Darçın), *Suç Sebeplendirme Yaklaşımları*. Nobel Yayınları.

- Demirbaş, T. (2016). *Kriminoloji*. Seçkin Yayınları (6. Baskı).
- Dolu, O. (2015). *Suç Teorileri; Teori, Araştırma ve Uygulamada Kriminoloji*. Global Politika ve Stratejik Yayınları. (5. Baskı).
- Eker, A. (2016). Genel Suç Teorileri. (Ed. M. Alper Sözer & Ercan Balcıoğlu), *Kriminoloji*. Nobel Yayınları.
- Erdem, S. (2020). Yapısal sembolik etkileşimcilik ve kimlik teorisi. *Sosyal ve Beşeri Bilimler Dergisi*, 12(1), 50-65.
- Gidens, A. (2012). *Sosyoloji*. Kırmızı Yayınları.
- Gottredson, M., & R., Hirschi, T. (2003). "A General Theory of Crime", In Francis T. Cullen & Robert Agnew (Eds), *Criminological Theory: Essential Readings- Past to Present*, Roxbury Publishing, pp. 240-251.
- Göver, İ. H., & Şenol, D. (2017). *Crime as a social fact: A sociological analysis*. *Journal of Current Researches on Social Sciences*, 7(2), 191-208.
- Güçlü, İ., & Akbaş, H. (2016). *Suç sosyolojisi: Kavram-teori-uygulama*. Seçkin Yayıncılık.
- Hester, S., & Eglin, P. (1992). *A Sociology of Crime*. Routledge.
- Hirschi, T. (1969). Key idea: Hirschi's social bond/social control theory. *Key Ideas in Criminology and Criminal Justice*, 55-69.
- Reckless, W. C. (1961). *The Crime Problem*. Appleton-Century-Crofts. Inc., 78.
- Reckless, W., C. (2003). Containment Theory, (Ed. Francis T. Cullen & Robert Agnew). In *Criminological theory: Part to present-essential readings*. Roxbury Publishing Company, pp:227-230.
- Reckless, W.C. (1967). *The crime problem*. Meredith Publishing Company.
- Shoemaker, D. J. (2000). *Theories of delinquency: An examination of explanations of delinquent behavior*. Oxford University Press.
- Siegel, L. J. (2012). *Criminology*, Wadsworth: (11. Edition). Wadsworth: Cengage Learning.
- Sutherland, E. H., & Cressey, D. R. (1978). *Criminology*, (10th ed.). J.B. Lippincott Company.
- Sykes, G. M., & Matza, D. (1957). Techniques of neutralization: A theory of delinquency. *American Sociological Review*, 22(6), 664-670.
- Thompson, W. E., & Dodder, R. A. (1983). Juvenile delinquency explained? A test of containment theory. *Youth Society*, 15(2), 171-194.
- Unnever, J. D., Colvin, M., & Cullen, F. T. (2004). Crime and coercion: A test of core theoretical propositions. *Journal of Research in Crime and Delinquency*, 41(3), 244-268.
- Ülken, H., Z. (1969). *Sosyoloji Sözlüğü*. Milli Eğitim Basımevi.

c

Makalenin Türü : Derleme Makalesi

Geliş Tarihi : 22.08.2022

Kabul Tarihi : 05.10.2022

 <https://doi.org/10.29029/busbed.1165560>

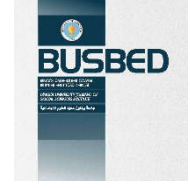

## KAYGI VE KORKUNUN İŞLEVSEL OLAN VE OLMAYAN TARAFLARINA GENEL BİR BAKIŞ

Nimet Serap GÖRGÜ AKÇAY<sup>1</sup>, M. Fatih BÜKÜN<sup>2</sup>, Ömer KÖSE<sup>3</sup>

### ÖZ

Bu doğrultuda korkunun ve kaygının işlevleri bilişsel, sosyal ve patolojik açıdan ele alınmıştır. Bilişsel açıdan dikkate alındığında, kaygı ve korkunun bilişsel performans ile ilişkisinin olduğu gösterilmiştir. Özellikle kaygının dikkati daralttığı; ancak korkunun ise dikkati yönlendirmeye yardımcı olduğu dikkat çekmektedir. Kaygı ve korku sosyal açıdan kişilerin hayatında birçok yönden etkili olmaktadır. Hem işlevsel ve hem de işlevsel olmayan taraflarının olduğu bildirilmektedir. Aslında kaygı ve korkunun birçok açıdan günlük yaşamda gerekli, işlevsel ve değerli olduğu görülmektedir. Ancak günlük hayattaki olağan kaygı veya korkudan farklılaşarak, önemli işlevsellik alanlarında bozulmalara yol açan uzun süreli, sık ve yoğun yaşanan kaygı ve/veya korkunun yoğun strese sebebiyet vererek klinik düzeyde anlamlı, patolojik boyuta dönüştüğü söylenebilir. Dolayısıyla bu duyguların düzeyinin, yoğunluğunun ve sıklığının belirli bir düzeyde olmasının ve işlevselliği bozmamasının önemli olduğu düşünülmektedir.

**Anahtar Kelimeler:** Duygu, Kaygı, Korku, Bilişsel, Sosyal, Psikopatoloji

<sup>1</sup> Dr. Öğr. Üyesi, Bingöl Üniversitesi, Fen Edebiyat Fakültesi, [nsgorgu@bingol.edu.tr](mailto:nsgorgu@bingol.edu.tr),  <https://orcid.org/0000-0001-8182-0702>

<sup>2</sup> Dr. Öğr. Üyesi, Bingöl Üniversitesi, Fen Edebiyat Fakültesi, [mfbukun@bingol.edu.tr](mailto:mfbukun@bingol.edu.tr),  <https://orcid.org/0000-0001-6487-4776>

<sup>3</sup> Arş. Gör., Bingöl Üniversitesi, Fen Edebiyat Fakültesi, [okose@bingol.edu.tr](mailto:okose@bingol.edu.tr),  <https://orcid.org/0000-0003-2174-460X>



Article Type : Review Article  
Date Received : 22.08.2022  
Date Accepted : 05.10.2022

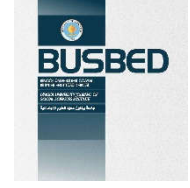

<https://doi.org/10.29029/busbed.1165560>

## AN OVERVIEW OF THE FUNCTIONAL AND DYSFUNCTIONAL ASPECTS OF ANXIETY AND FEAR

Nimet Serap GÖRGÜ AKÇAY<sup>1</sup>, M. Fatih BÜKÜN<sup>2</sup>, Ömer KÖSE<sup>3</sup>

### ABSTRACT

This study aims to give general information about the functions of anxiety and fear from the perspective of psychology. In this direction, the functions of fear and anxiety are discussed in terms of cognitive, social, and pathological aspects. From a cognitive perspective, it has been shown that anxiety and fear are associated with cognitive performance. In particular, it is noteworthy that anxiety narrows attention, but fear helps to direct attention. Anxiety and fear are socially effective in many aspects of people's lives. It is reported to have both functional and non-functional sides. Anxiety and fear seem necessary, functional, and valuable in many parts of daily life. However, it can be said that long-term, frequent and intense anxiety and fear, which differs from ordinary anxiety or fear in everyday life and causes deterioration in important functional areas, causes intense stress and turns into a clinically significant and pathological dimension. Therefore, it is thought that it is important that the level, intensity, and frequency of these emotions are at a certain level and that they do not impair functionality.

**Keywords:** Emotion, Anxiety, Fear, Cognitive, Social, Psychopathology

<sup>1</sup> Asst. Prof., Bingol University, Faculty of Arts and Sciences, [nsgorgu@bingol.edu.tr](mailto:nsgorgu@bingol.edu.tr), <https://orcid.org/0000-0001-8182-0702>

<sup>2</sup> Asst. Prof., Bingol University, Faculty of Arts and Sciences, [mfbukun@bingol.edu.tr](mailto:mfbukun@bingol.edu.tr), <https://orcid.org/0000-0001-6487-4776>

<sup>3</sup> Res. Asst., Bingol University, Faculty of Arts and Sciences, [okose@bingol.edu.tr](mailto:okose@bingol.edu.tr), <https://orcid.org/0000-0003-2174-460X>

## GİRİŞ

Kaygı ve korku, kişiden kişiye değişen belirli durumlarla ilgili olmakla beraber oldukça yaygındır ve hemen hemen herkesi etkilemektedir. Örneğin, kalabalık yollardan ve trafikten iş yaşamına, sınavlara, ilişkilere, sağlığa ilişkin konulara kadar hayatın birçok alanında kaygı ve korkuya rastlamak oldukça muhtemeldir (Lader & Marks, 1971). Günlük yaşamda sürekli karşılaşılan kaygı ve korkunun normal başa çıkma sürecinin bir parçası olduğu (Lader & Marks, 1971) ve belirli seviyede kaygı ve korkunun, adaptif ve işlevsel olduğu bile söylenebilir (Morrison, 2017/2014).

Öhman (2008) korku ve kaygının, “memelilerin evrimleşmiş savunma sistemlerinden ortaya çıkan duygusal fenomenlerle yakından ilişkili olduğunu” dile getirmiştir (s.709). Hem kaygının hem de korkunun yoğun olumsuz hisler ve güçlü bedensel tepkiler içerdiği ve tehdit merkezini etkinleştirdiği ifade edilmektedir (Öhman, 2008). Ayrıca, korku ve kaygıyla ilişkili ortak gözlemlenebilir davranışsal eylemlerden de söz edilmektedir. Söz konusu davranışsal eylemler, kaçma, kaçınma, aşırı uyarılmışlık (hypervigilance), işlevsel olmayan hareketsizlik (dysfunctional immobility), dikkatte ve performansta eksiklikler şeklinde olabilmektedir (Lang, 1985). Kaygı ve korkunu bu tür örtüşen taraflarının yanı sıra genel olarak farklılaştıkları noktalar da bulunmaktadır. Korku genellikle açık, gözlemlenebilen veya tanınabilen bir tehdit durumunda ortaya çıkarken, kaygı ise olması beklenen (potansiyeli olan) ve daha az açık bir tehdide maruz kaldığında ortaya çıkmaktadır (Blanchard vd., 2008; Lader & Marks, 1971). Korkunun, o anda organizmayı korumak için savunma tepkisini harekete geçirerek savaş-kaç (fight or flight) mekanizmasını etkinleştiren bir duygu olduğu (Canon, 1932; LaBar, 2015; Lang vd., 2000) kaygının ise korkuya göre daha genel ve uzun süreli olduğu (Lang vd., 2000) ve bir duygu durum olarak ele alınabileceği belirtilmektedir (Lench vd., 2011). Ancak ayırımın her zaman bu kadar da net yapılamadığı bu iki durumun örtüştüğü zamanlar olduğu da ifade edilmektedir (Lader & Marks, 1971).

Kaygıya yönelik farklı bakış açılarının bütünleştirmek için Spielberger (1966, 1972) tarafından önerilen durumluk-sürekli kaygı kavramsal bir referans çerçevesi olarak dikkate alınmaktadır (Shedletsky & Endler, 1974). Sürekli kaygıda, kişinin kaygı deneyimlemeye yatkınlığı ve istikrarlı bireysel farklılıklar dikkate alınmaktadır. Durumluk kaygıda ise kişinin zaman içinde dalgalanan geçici bir durumu olarak ele alınmaktadır. Durumluk kaygının, ölçüm araçlarında, her ölçüldüğünde değişkenlik gösterebileceği belirtilmiştir (Spielberger, 1966). Paralel bir görüş de Öhman (2008) tarafından bildirilmiştir. Bu görüşe göre korku ve kaygı, hem belirli durumlarda sınırlı süre içerisinde uyandırılan duygusal durumlar olarak hem de bireyleri tanımlayan kişilik özellikleri olarak ele alınabilir. Ancak bu çalışmada belirli bir kaygı türüne odaklanmak yerine kaygı ve korkunun işlevleri ile ilgili olarak psikoloji penceresinden genel bilgilere yer verilmiştir.

### 1. Kaygı ve Korkunun Bilişsel İşlevleri

Kaygı ve korkunun bilişsel işlevlerini ele alan birçok çalışma bulunmaktadır (örn. Eysenck vd., 2007; Zhuang vd., 2016). Söz konusu çalışmalarda kaygı ve korkunun işlevsel ve işlevsel olmayan taraflarına odaklanılmıştır. Bilişsel süreçlerin ele alındığı çalışmalarda kaygı ve korkunun birbiri ile ilişkisinin dikkate alındığı görülmektedir (örn. Zhuang vd., 2016). Bundan dolayı bilişsel süreçlerin ele alındığı bu çalışmada da kaygı ve korkunun işlevleri beraber sunulmuştur.

Kaygı ve bilişsel performansların ilişkisini gösteren birçok teori bulunmaktadır. Bu ilişkiyi açıklayan iki önemli teori ise şunlardır: İşlem Verimliliği Teorisi (Processing Efficiency Theory; PET, Eysenck & Calvo, 1992) ve PET üzerinden geliştirilmiş olan Dikkat Kontrolü Teorisi (Attentional Control Theory; ACT, Eysenck vd., 2007). PET etkililik (effectiveness) ve yeterlik/verimlilik (efficiency) arasında önemli bir ayırım yapmaktadır. Etkililik genellikle standart davranışçı ölçme yöntemleriyle (verilen tepkilerin doğruluğu) ölçülen performansın niteliği ile ilgilidir. Yeterlik ise performansın etkililiği ve görev için ayrılan çaba veya kaynaklar arasındaki ilişkidir. Hem yüksek hem de düşük kaygı düzeyindeki bireylerde performans etkililiği eşitken, kaygı düzeyi yüksek olan bireylerde yeterlik (verimlilik) seviyesi kaygı düzeyi düşük olan bireylere göre daha azdır (Eysenck, 1989). Çünkü endişeli düşünceler öncelikle çalışma belleğinin kısıtlı sayıdaki bilgisini işleme olarak bir karışıklık oluşturmaktadır. Bunun sonucunda endişe veren düşünce bireyin o anlık çalışma belleğinde sınırlı olan dikkatsel kapasitesini kullanarak, o anda başka bir iş üzerinde odaklanmayı geciktirmektedir (Eysenck & Calvo, 1992). Dolayısıyla kaygı söz konusu olduğunda beynin çok daha az bilgi işlemeye başlayabileceği ve bilişsel kapasiteyi sınırlayabileceği söylenebilir. Bunun yanı sıra, kaygının davranışsal performansla ters U şeklinde bir ilişkisinin olduğu belirtilse de belirli düzeyde kaygı ile optimal performans sergileme arasında doğru orantı olduğu iddia edilmektedir (Yerkes & Dodson, 1908). Örneğin, kişiden belirli bir konuda performans sergilemesi veya bir görevi yerine getirmesi istendiğinde (örn. Sınav, test, sözlü, konferans verme, ders anlatma vb.) kişinin başarısız olmamak için belirli düzeyde kaygılanmasının gerekli planı ve hazırlığı yapmasına yardımcı olabileceği ifade edilmektedir (Greenberg, 2015; Morrison, 2017/2014). Bir meta-analiz çalışmasında sınavdaki performansı olumsuz etkileyen değişkenlerden birinin yüksek düzeyde sınav kaygısı olduğu bulunmuştur (Embse vd., 2018).

Diğer taraftan ACT iki tür dikkatsel kontrole dikkat çekmektedir. Bunlardan birincisi olumsuz dikkatsel kontroldür ve birey kaygı veren bir durum karşısında görevle bağlantılı olmayan bilgileri göz ardı eder (inhibition). İkincisi ise olumlu dikkatsel kontroldür ve birey kaygı veren durum karşısında bile bilişsel kapasitesini kullanarak görevler arası dikkatini değiştirebilir (shifting; Eysenck vd., 2007). Kaygının, merkezi yürütücü sistemlerini özellikle görevler arası dikkati yönlendirme, seçici dikkat ve engelleme (inhibition), çalışma belleğinin içeriğinin güncellenmesi, görünen içeriklerin zaman ve mekânda kodlanması gibi işlevleri etkilediği bildirilmiştir (Smith & Jonides, 1999). Dikkatsel kontrol merkezi, yürütücü sistemlerin anahtar işlevi sayılır ve kaygının bu işlevi olumsuz etkilediği varsayılmaktadır (Eysenck vd., 2007). Ayrıca, Corbetta ve Shulman (2002), iki tür dikkatsel sistemin olduğunu ifade etmektedir. Birincisi bireylerin hedefleri, beklentileri ve bilgilerinden kaynaklanan hedef odaklı (goal-driven system), ikincisi ise daha çok belirgin bir uyarıcı (stimulus-driven) sonucu ortaya çıkan dikkattir. Araştırmacılara göre belirgin bir uyarıcı sonucunda o anki duygusal durumla alakalı ve belirgin olan bilgiler dikkat sistemine yerleşmektedir. Örneğin, bir saldırıya şahit olan birey, olay gerçekleştiğinde saldırganın fiziksel özelliklerinden ziyade saldırı esnasında elinde ne tür bir silah (renk, büyüklük vb.) tuttuğunu çok net bir şekilde hatırlamıştır (Stebly, 1992). Easterbrook'un (1959) teorisine göre bu durum dikkatte daralma olarak adlandırılmaktadır (attention-narrowing hypothesis). Kaygı esnasında dikkat daralmaya uğrayarak, bireyin odağına o esnada en belirgin (salient) bilgi yerleşmektedir. Bu da belirgin bilginin hedef odaklı (goal-directed) bilginin üzerinde egemen olmasına neden olmaktadır (Derakshan & Eysenck, 2009). Kaygı sonucunda insanların hali-hazırdaki bilgileri derin bir şekilde işlemediği ve diğer yararlı veya hayati bilgileri anlamlandıramadığı ortaya konmuştur (Wichary vd., 2016). Sonuç olarak, hem PET hem de ACT'ye göre, kaygı çalışma belleğinin merkezi yürütücü bileşenlerinin verimliliğini olumsuz yönde etkilemektedir (Derakshan & Eysenck, 2009).

Korkunun da bilişsel performans üzerindeki etkisini ele alan birçok çalışma bulunmaktadır (örn., Beaver vd., 2005, Yates vd., 2010) Literatürde korku koşullaması (fear conditioning) altında birçok çalışma yer almaktadır (Turkileri vd., 2021, Yates vd., 2010). Pavlovyan sistemin doğasına uygun olarak korku koşullaması yapıldığında bireylerde tehditlere karşı bir beklenti oluşmaktadır. Ancak bu durum sonucunda oluşan duygunun korku mu yoksa kaygı mı olduğu konusunda farklı görüşler yer almaktadır. Birçok araştırmacı bunu korku duygusu olarak adlandırırken güncel çalışmalar bu paradigmayı sadece duygu uyandırmak için kullanmıştır. Çünkü bilişsel süreçler incelenirken bireyin fizyolojik olarak uyarılmasının yeterli olduğu ileri sürülmektedir (örn., Sutherland & Mather, 2018).

Korku koşullama paradigması kullanılarak yapılan bazı araştırmaların sonuçlarına göre, korku koşullaması rahatsız edici uyarıcı karşısında dikkat yanlılığının (attentional bias) gelişmesine yardımcı olmaktadır (Beaver vd., 2005; Yates vd., 2010). Ayrıca korku koşullaması sonucunda katılımcıların koşullanmadıkları bilgiye göre koşullandıkları bilgilerde daha çok rahatsız oldukları ve dikkatlerini yönlendirdikleri bulunmuştur (Beaver vd., 2005).

Mather ve Sutherland (2011) önerdikleri Duygusal Uyarılma Yanlılığı Kuramı'na (Arousal-Biased Competition; ABC) göre, duygusal uyarılmanın yüksek önceliğe (belirgin) sahip olunan bilgilerin düşük önceliğe sahip (belirgin olmayan) bilgilere göre daha iyi hatırlandığını ileri sürmüşlerdir. Eğer bir görev üzerindeki bilgi duygusal olarak uyarıcı bir niteliğe sahipse o bilgi yüksek öncelikli olarak kabul edilmekteyken, görev üzerindeki nötr bilgiler ise düşük öncelikli olarak kabul edilmektedir. Yüksek öncelikli bilgiler aşağıdan yukarıya (bottom-up processing) işlevi görürken, düşük öncelikli bilgiler yukarıdan aşağıya (top-down processing) işlevi görmektedir. Ayrıca, ABC teorisinin tezini korku koşullaması altında deneyen bir çalışmanın sonuçlarına göre, duygusal uyarılmanın kısa süreli belleğe bağlı olarak hedef odaklı bilgilerin (goal-relevant) hedef odaklı olmayan bilgilere (goal-irrelevant) göre daha çok hatırlanmasına sebep olduğunu göstermiştir (Lee vd., 2015).

Bazı araştırmacılar ise geçmiş yaşantıların, şu anda yaşanan olaylarda veya karşımıza çıkan bilgilerde önceliği belirlediğini ileri sürmektedir (Selection History Paradigm; Awh vd., 2012; Theeuwes, 2018). ABC teorisinin teziyle paralel olarak uzun süreli belleğe dayalı yapılan bir çalışmaya göre, bir gün öncesinde belleğe alınan bilgilerin sonraki gün yüksek önceliğe sahip olduğunu ve duygusal uyarılma (korku koşullaması) ile bu belirginliğin daha da arttığı sonucu bulunmuştur (Turkileri vd., 2021).

Özetlemek gerekirse, kaygı ve korku arasında güçlü ve kompleks bir bağlantı bulunmaktadır (Zhuang vd., 2016). Bundan dolayı bu duyguların bilişsel işlevleri incelenirken bu bağlantının göz önünde bulundurulmasının faydalı olacağı düşünülmektedir. Ayrıca bu duyguları manipüle ederken birçok değişkenin eş zamanlı olarak rol oynayabileceği dikkate alınmalıdır. Örneğin, geçmiş tecrübelerin güncel duyguların oluşmasında ve bu duygularla birlikte oluşan bilişsel süreçlerle çok yakından ilgili olduğu belirtilmektedir (Awh vd., 2012). Sadece geçmiş tecrübelerin değil birçok diğer etkenin (beklenmedik olaylar, duygusal ve sosyal bağlantılar) aktif olarak rol oynadığı dile getirilmektedir (Birmingham vd., 2009; Itti & Baldi, 2009; Vogt vd., 2011). Son olarak, güncel araştırmalarda, özellikle bilişsel alandaki çalışmalarda belirli bir duygu üzerinden manipülasyonun daha az

yapıldığı gözlenmektedir. Eğer iki olumsuz duygu uyarılmışlık açısından aynı değerde ise değerlik seviyelerinin de aynı olduğu (örn. Sutherland & Mather, 2018) ve muhtemelen aynı sonucu verecekleri öngörülmektedir.

## 2. Sosyal Perspektiften Kaygı ve Korku

Kaygı ve korkunun sosyal taraflarının ele alındığı çalışmalar da bulunmaktadır (örn., Buss, 1990; Marsh vd., 2005; Parrott, 2014). Bu çalışmada kaygı ve korkunun sosyal taraflarına yönelik özellikler 5 başlık altında toplanmıştır. Bu başlıklar: evrimsel açıdan, etki ve bilgi, ilişkiler, araçsal, grup ilişkileri ve yardım davranışlarıdır.

**2.1. Evrimsel açıdan kaygı ve korku:** Duyguların üreme (reproduction), harekete geçme (action tendency) ve hayatta kalma (survive) gibi önemli işlevlerde kişilere yardımcı olabileceği dile getirilmiştir (Darwin, 1872). Kaygının ve korkunun da kişilerin çevreye adapte olmalarına yardımcı olabileceği belirtilmektedir. Örneğin korku, genellikle fiziksel tehditlere tepki olarak yaşanmaktadır. Bu durumla beraber algılamadaki artış, uyanıklık ve saklanma, kaçma veya savunma davranışları gibi adaptif tepkilere neden olarak fiziksel zararı önleyebilmektedir (Tooby & Cosmides, 2008). Kaygının ise dikkati odakladığı, endişeyi ve tehdit algısını teşvik ettiği ve olası tehditlerin tespitini en üst düzeye çıkaran hareketlere yol açtığı bildirilmektedir (Perkins & Corr, 2014). Dolayısıyla korku ve kaygı, kişilerin olumsuz durumlar ve tehlikeli sonuçlanabilecek olaylardan uzak kalmalarına yardımcı olarak çevreye adapte olmalarını ve hayatta kalmalarını sağlayabilir.

**2.2. Etki ve bilgi faktörü olarak kaygı ve korku:** Belirsizlik içeren sosyal durumları veya olayları anlamlandırabilmek için diğer kişilerin duygusal ifadelerini anlamaya çalışmanın önemli olduğu ifade edilmektedir (örn., Manstead & Fischer, 2001; Van Kleef vd., 2010). Çünkü duygular, ifade edenin durumu nasıl değerlendirdiği (Manstead & Fischer, 2001), içsel duygu durumu (Ekman, 1993), niyeti (Fridlund, 1994) ve de sonraki davranışı hakkında bilgi sağlayabilmektedir (Hwang & Matsumoto, 2019). Örneğin korkulu yüzleri gözlemleyen insanlar, bu duruma yönelik yaklaşma motivasyonu (approach-related) ilgili davranışlar sergilemişlerdir (Marsh vd., 2005). Ayrıca, duygular bir sinyal görevi görerek hem mesajı alan hem de mesajı gönderen kişiyi etkileyebilmektedir (Keltner, 2003; Matsumoto, 2001). Korku ifadesi de bir tehdidin varlığına işaret ettiği için mesajı alan kişiyi çevredeki tehlikelere karşı uyarılmaktadır (Adolphs vd., 1999; Whalen vd., 2001). Kaygıda da benzer bir örüntü olduğundan söz edilmektedir. Örneğin, gerçekçi olarak yapılan siyasi tehditlerin etkisinin incelendiği bir çalışmada, uyarılan kaygının katılımcılarda bilgi arama ve öğrenmeyi artırdığı bulunmuştur (Valentino vd., 2008).

İnsanları etkileme mekanizmalarında, duyguların işlevsel olduğu bağlamlardan bir diğeri ise müzakere/tartışma ortamlarıdır. Yapılan çalışmalar da bu ortamlarda duyguların işlevselliğinin önemini vurgulamıştır (örn., Morris & Keltner, 2000; Thompson vd., 1999; Van Kleef, 2008; Van Kleef & Côté, 2018). Örneğin, öfkeli iletişim tarzını benimseyen kişilerin karşı taraf üzerinde korkuya neden olduğu bulunmuştur. Bununla beraber, karşı tarafta deneyimlenen korkunun da öfkeli iletişim tarzını benimseyen kişilere ilettikleri duygunun (mutluluk) işlevselliğini bozduğu bulunmuştur (Van Kleef vd., 2004). Brooks ve Schweitzer (2011) pazarlıkla ilgili kaygıyı manipüle ettikleri çalışmalarında kaygılı hisseden kişilerin, kontrol grubundaki katılımcılara göre daha düşük sonuçlar beklediğini bildirmişlerdir. Araştırmacılar, kaygılı hisseden kişilerin ilk tekliflerinin daha düşük olduğunu, meslektaşlarının tekliflerine daha hızlı yanıt verdiğini, pazarlık durumundan daha erken çıktığını ve daha kötü sonuçlar elde ettiğini ortaya koymuşlardır. Dolayısıyla deneyimlenen bağlama göre kaygı ve korkunun işlevselliği değişebilmektedir.

**2.3. İlişkilerde kaygı ve korkunun rolü:** İlişkilerde duyguların farklı işlevlerini ortaya koyan çalışmalar bulunmaktadır (Clark & Brissette, 2000; Graham vd., 2008; Sels vd., 2021). Graham vd. (2008), olumsuz duyguları (örneğin, sıkıntı, sinirlilik, kaygı) ifade etmenin destek sağlamaya, yeni ilişkiler kurmaya ve yakın ilişkilerde yakınlığı artırmaya yardımcı olduğunu göstermiştir. Aynı zamanda, olumsuz duyguların dikkati odaklama ve problemleri fark ettirme özelliğinin olduğu belirtilmiştir (Eastwood vd., 2001; Nesse & Ellsworth, 2009; Tooby & Cosmides, 2008). Yani bunların farkında olmak ve ifade etmek, kişinin ihtiyaçların karşılanmadığına dair partnerine/karşı tarafa sinyal vermeyi sağlayabilir ve dolayısıyla partnere problemi çözme yönünde motivasyon kazandırabilir (Baker vd. 2014; Levenson, 1999). Sadece partneri ya da karşı tarafı değil, kişinin kendisini de bu problemi çözmeye motive edebileceği söylenebilir (örn., Frijda vd., 1989; Hiller vd., 2009; McCaul vd., 1998; Wohl & Thompson, 2011). Örneğin yakın ilişkilerde bir partnerin diğerini terk edeceği endişesi nedeniyle yaşanan korkunun en prototip duygu olduğu ifade edilmektedir (Leary, 2000; Tangney & Salovey, 1999).

Bağlanma stilleri açısından bakıldığında, erken çocukluk dönemindeki bağlanmanın yetişkinlikteki yakın arkadaşlıklara ve romantik partnerlere yansıdığı belirtilmiştir (Hazan & Shaver, 1987). Kaygılı bağlanma, bir partnere güven eksikliği ve terk edilme olasılığına ilişkin endişeleri içermektedir. Aynı zamanda kaygılı bağlanmanın, endişelerin paylaşılması konusunda isteksizlik ve yakınlık kurma korkusu ile ilişkili olduğu bildirilmiştir (Thelen vd., 2000). Özellikle bu bireylerin, partnerlerine yönelik aşırı güvence talepleri (Shaver vd., 2005) ve partnerlerinden onay alma ihtiyaçları ve de reddedilmeye dair kaygıları (örn., Fraley vd., 2006) ilişkinin

sağlıklı bir şekilde devam etmesine engel teşkil edebilir. Nitekim, kaygılı bağlanan ve yakınlık kurma korkusu yaşayan kişilerin, evlilik doyumlarında anlamlı bir azalma yaşadıkları bulunmuştur (Besharat vd., 2014).

**2.4. Araçsal (Instrumental) rolü bakımından kaygı ve korku:** Kişiler her zaman hoş duygular hissetmeyi istemeyebilir ve hoş olmayan duygulardan da her zaman kaçınmayı tercih etmeyebilirler. Hatta bu hoş olmayan duyguların faydaları söz konusu olduğunda kişilerin bunları deneyimlemek için motive olabilecekleri ifade edilmektedir (Tamir, 2009). Örneğin, akciğer kanseri hakkında endişelenmenin kişinin sigarayı bırakmasında etkili olduğu bulunmuştur (McCaul vd., 2007). Benzer şekilde, orta düzeyde kaygının kanser tarama davranışlarını tetikleyebileceği, kişiyi önlem almaya yönlendirebileceği bildirilmektedir (Consedine vd., 2004).

Korkunun da araçsal işlevini destekleyen çalışmalar bulunmaktadır. Örneğin, yapılan bir çalışmada kişilere tehlikeli bir canavardan kaçmalarını gerektiren bir oyun oynattırılmışlardır. Bu oyunda, kişiler canavardan kaçmaları için en işlevsel duygunun korku olduğunu belirtmişlerdir. Dolayısıyla korkunun kaçınmayı teşvik ettiği görülmüştür (Tamir & Ford, 2009). Kişiler kötü hissetmenin (kaygı/korku hissetmenin) kendileri için araçsal bir yarar sağlayacağını düşünüyorsa, bazen kötü hissetmeyi tercih edebilmektedirler. Özellikle bu duyguların uzun süreli faydaları dikkate alındığında yaşanmak isteyecekleri belirtilmiştir (Tamir, 2016).

Bazen de bireyler korku ve kaygı gibi olumsuz duyguları sanat ve eğlence aracılığıyla bir ödül biçimi olarak deneyimlemek isteyebilirler. Yemek yemek, aşık olmak, cinsel ilişkiye girmek, sanat veya müzik gibi faaliyetler beynin ödül zevk merkezini etkinleştirerek dopamin salınımı artırmakta ve böylece haz alınmaktadır (Leigh, 2010; Zatorre, 2015). Örneğin, katılımcıların korku filmini izlerken yoğun korku yaşamalarına rağmen, bundan zevk aldıkları bildirilmiştir (Andrade & Cohen, 2007). Hoş olmayan duyguların peşinden gitmenin, “bağlılığa, olumlu ilişkilere, anlam ve amaca ve bir başarı duygusuna” yol açtığında yararlı kabul edilmesi gerektiği belirtilmiştir (Tamir & Bigman, 2014, s. 217). Bu nedenle hoş olmayan duyguları artırmaya ve hoş duyguları azaltmaya çalışmak söz konusu özel duruma ve gerçekleştiği duruma bağlı olarak zararlı veya yararlı olabileceğine vurgu yapılmıştır (Tamir & Bigman, 2014).

**2.5. Grup ilişkilerinde kaygı ve korku.** Ait olma ihtiyacı, hayatta kalmayı sağlayan ve sosyal davranışların altında yatan temel bir ihtiyaç olarak tanımlanmıştır (Baumeister & Leary, 1995). Bu ihtiyacın, insanları grup içinde yaşamaya ve grubun kurallarına uymaya teşvik ettiği ifade edilmektedir (Kağıtçıbaşı & Cemalcılar, 2017). Grup veya sosyal normları ihlal edenler ise olumsuz olarak değerlendirilme korkuları yaşayabilmekte ve gruptan dışlanmaya dair endişe duyabilmektedir (örn., Giguère vd., 2016, Vaswani vd., 2022). Çünkü gruptan dışlanmanın kişinin ait olma ihtiyacına yönelik bir tehdit oluşturduğu ve hayatta kalmasını önemli ölçüde tehlikeye attığı belirtilmiştir (Baumeister & Leary, 1995; Williams & Nida, 2011). Dışlanmanın kaygı, depresyon, stres gibi psikolojik sıkıntılarla ilişkili olabileceği de bildirilmiştir (örn., Baumeister & Leary, 1995; Vaswani vd., 2022; Williams & Nida, 2011).

Bir grup aidiyetine sahip kişilerin, gruplarını ilgilendiren konularla ilgili duygusal tepkiler verebildiği ifade edilmektedir. Bu durum, grup aidiyetine dair duygulara odaklanarak gruplar arası ilişkileri anlamaya çalışan “gruplar arası duygular teorisi” (intergroup emotions theory) ile açıklanabilir (Mackie vd., 2008). Örneğin, ülke kimliğiyle özdeşleşme oranı yüksek düzeyde olan ABD’li öğrencilerin gelecekteki olası terör saldırılarına karşı daha fazla korku bildirdikleri tespit edilmiştir (Mackie vd., 2004). Ayrıca, korkunun bir dış gruptan uzaklaşma arzusunu motive ederek (Dumont vd., 2003) kaçınma davranışını tetiklediği bildirilmektedir (Frijda vd., 1989). Ancak bazen dış grubun iç gruba tehdit olarak görülebileceği ve dış gruba karşı korku, öfke veya iğrenme gibi tepkiler verebileceği bildirilmektedir (Cottrell & Neuberg, 2005). Bu durum, grup temelli saldırganlıkta korkunun da doğrudan bir rolünün olabileceğini gösterebilir (örn., Skitka vd., 2004; Skitka vd., 2006). Örneğin, Sırbistan’da devam eden çatışma ortamında dış grup korkusunun artan saldırganlık motivasyonu ile ilişkisinin bulunduğu bildirilmiştir (Spanovic vd., 2010). Bu bağlama dayanarak, korkunun yalnızca “kaçma” tepkisiyle bağlantılı olmadığı, aynı zamanda gruplar arası saldırganlığı artırmada bir rolü olduğu söylenebilir. Kaygının da gruplar arası bağlamda güçlü etkileri bulunmaktadır. Kaygı, kendisini tehdit altında hisseden bir grubun yaşayabileceği en prototip duygulardan biri olarak ifade edilmektedir (örn., Smith vd., 2007). Bundan dolayı gruplar arası etkileşimi olumsuz bir deneyim haline getirebilmektedir. Önyargıyı azaltmak için kullanılan gruplar arası temasın da olumlu etkilerine zarar vermektedir (Richeson & Shelton, 2010).

**2.6. Yardım davranışında kaygı ve korku.** Kişilerin yardım etme davranışında kaygı ve korkunun deneyimlenmesinin ve ifade edilmesinin rol oynadığı belirtilmektedir (Van Kleef & Lelieveld, 2022). Örneğin, bir çalışmada katılımcılar, korku ve üzüntünün, tarafsız ifadelerden daha fazla sempati ve yardım etme isteği uyandırdığını belirtmişlerdir (Marsh & Ambady, 2007). Başka bir çalışmada, ebeveynleri yakın zamanda öldürülen genç bir kadının hikayesini içeren bir radyo yayınının kaydı sunulmuştur. Yüz ifadelerindeki korkuyu daha doğru bir şekilde tanımlayan katılımcılar, bu genç kadına daha fazla zaman ayırmış ve maddi destek sağlamışlardır (Marsh vd., 2007).

Yardım etme davranışlarına yönelik duyguların sınıflandırılmasında, korku ve kaygıya, sıkıntı (distress) ve yakarış (supplication) kümesi içerisinde yer verilmiştir. Bu küme içerisindeki duyguların işlevleri şunlardır: (1)

ihtiyaç sinyali vererek yardım istemek ve (2) zayıf olduğuna dair sinyal vermek (Van Kleef & Lelieveld, 2022). Bu nedenle kaygı ve korku yardım çağrısı olarak işlev gördüğü için “yalvarma-rica (supplication)” duyguları olarak adlandırılmıştır (Van Kleef, 2016). Acil servis merkezlerinde çalışanlarla (ambulans, itfaiye, polis gibi) yapılan bir araştırmada, arayan kişinin korkulu şekilde kendini ifade etmesinin, çalışanların yardım etme davranışı üzerinde etkili olduğu bulunmuştur (Svensson & Pesämaa, 2018). Benzer bir şekilde, başka bir çalışmada müşterilerin korku ifadelerinin, havayolu personelinin yardım etme davranışlarını tetiklediği bulunmuştur (DeCelles vd., 2019). Ancak korku ve kaygı her zaman özgeci davranış sergilenmesine yardımcı olmamaktadır. Örneğin, bir çalışmada cezalandırılma korkusu, olumlu sosyal davranış ile negatif ilişkili olarak bulunmuştur (Caprara vd., 2001). Başka bir çalışmada ise düşük düzeyde sosyal kaygısı olan bireylerin reddedilme durumlarında toplum yanlısı (yardım etme gibi) tepki verdiğini, ancak yüksek düzeyde sosyal kaygısı olan bireylerin toplum yanlısı tepki vermediği bildirilmiştir (Weerdmeester & Lange, 2019). Dolayısıyla korku ve kaygının özgeci davranışa olumlu olarak yansdığı durumlar olduğu gibi yardım davranışını engelleyici ve işlevsiz kıldığı durumlarda söz konusu olabilmektedir.

### 3. Kaygı ve Korkunun Psikopatolojik Tarafları

Strese verilen normal tepkinin ötesinde, işlevselliği engelleyen, sık ve yoğun yaşanan kaygının, klinik boyutta olduğundan söz edilmektedir (Lader & Marks, 1971). Zihinsel Bozuklukların Tanısal ve Sayımsal Elkitabı Beşinci Baskısı (DSM-5; American Psychiatric Association [APA], 2013) korkuyu, “gerçek veya olması yakın tehlide yönelik duygusal tepki”, kaygıyı ise “gelecekteki tehdidin beklentisi” olarak tanımlamaktadır (s.189). DSM-5 bu iki durumun örtüştüğünü ancak aynı zamanda farklı olduklarını ifade etmektedir. Bu görüşe göre, korku daha çok savaşmak ya da kaçmak için gerekli olan otonomik uyarılma, ani tehlike düşünceleri ve kaçışla ilişkilidir. Ancak kaygı gelecekteki tehlikeye veya tehlide hazırlanmak için kaslarda gerginlik, tetikte olma hali ile kaçınmacı veya ihtiyatlı davranışlarla ilişkilidir.

Günlük yaşamdaki işlevselliği bozan, yoğun strese sebebiyet veren, sık sık ve yoğun yaşanan korku ve kaygı ile ilgili rahatsızlıklar DSM-5 (APA, 2013) tarafından “Kaygı Bozuklukları” olarak isimlendirilmiştir. Kaygı ve/veya korku DSM-5’te yer alan başka psikolojik bozukluklarda da (Obsesif Kompulsif ve İlişkili Bozukluklar ve Travma ve Stres ile ilişkili Bozukluklar gibi) önemli bir belirti olarak görülmektedir. Ancak bu makalede, kaygı ve korkunun temel belirti olarak kabul edildiği kaygı bozukluklarına yer verilmiştir.

Patolojik kaygı ve korkuyu günlük hayattaki olağan kaygı ve korkudan ayırabilmek ve kaygı bozukluklarına yönelik DSM-5 tanısı koyabilmek için her bir kaygı bozukluğuna özgü tanı kriteri bulunmaktadır ancak bazı ortak ve temel kriterlerden söz edilebilir. Bu kriterler, kaygı ve korku belirtilerinin en az 6 ay ve daha fazla sürmesi (çocuklarda/bazı durumlarda değişebilir), yoğun strese sebebiyet vermesi ve günlük işlevselliği bozması olarak bildirilmiştir. Bunlarla beraber, bu belirtilerin herhangi bir maddenin/ilacın etkilerine veya tıbbi bir duruma bağlı olarak ortaya çıkmaması beklenmektedir (APA, 2013). DSM-5, kaygı bozukluklarının birbirlerinden temelde farklılaştıkları noktaların ise “korku, kaygı veya kaçınma davranışını tetikleyen durum/nesne ve buna bağlı bilişsel süreçler” (APA, s.189) olduğunu bildirmektedir. Kaygı Bozukluklarının her birine dair genel bilgiler DSM-5’e (APA, 2013) dayanarak takip eden kısımda sunulmuştur.

*Ayrılma Kaygısı Bozukluğunda* bireyin, ebeveyninden veya bağlanma figürlerinden ayrılma/uzaklaşma konusunda gelişimsel düzeye uygun olmayan korku ve kaygı yaşadığı bildirilmektedir. Özellikle çocuklukta görülmekle birlikte yetişkinlik döneminde de devam edebildiğinden söz edilmektedir (APA, 2013). Bu durum, çocuklarda bakıcıya/kreşe/okula gitmeyi reddetme yönünde olabilmektedir. Bunun nedeni, evden uzaklaşınca hayatlarındaki önemli insana zarar geleceği korkusudur. Yetişkinlik döneminde de benzer bir örüntüden söz edilmektedir. Buna göre, bireyler, eş, çocuk veya aile gibi önem verdiği kişilerin başına kötü bir şey gelmesinden korkmakta ve ev gibi güvenli olan herhangi bir yerden ayrılmak konusunda isteksizlik yaşayabilmektedir (Morrison, 2017/2014). Bu durum yalnız kalamama, kabuslar görme, uyuyamama, yoğun stres, üzüntü ve fiziksel belirtilere yol açmaktadır (APA, 2013).

*Seçici Konuşmazlık Bozukluğunda* ise normalde bazı ortamlarda (aile veya yakın birkaç kişi yanında) sağlıklı bir şekilde konuşan bireylerin, toplumsal ve sosyal ortamlarda (örn. okul) tutarlı bir şekilde konuşamama eğilimi gösterdikleri belirtilmektedir. Bu durumun bireyin günlük işlevselliğinin (sosyal iletişim, eğitim, akademik başarı vb.) üzerinde olumsuz etkileri olabilmektedir (APA, 2013).

*Özgül Fobide* bireylerin belirli nesne veya durumlara karşı yoğun korku ve kaygı hissettikleri, sıklıkla kaçınma davranışı sergiledikleri bildirilmektedir (APA, 2013). En sık yaşanan fobilerin genellikle yükseklik, uçak seyahati, hayvan, gök gürültüsü, kapalı kalma gibi durumlar olduğu söylenmektedir (Morrison, 2017/2014). Örneğin, yükseklik korkusu olan biri iş seyahatini uzun süren kara yollarında geçirmek zorunda kalabilir; böcek, arı, yılan korkusu olan biri açık alanlara girmekten çekinerek evde kalmayı tercih edebilir; kan-yaralanma fobisi olan biri doktora veya diş hekimine gitmekten kaçınabilir, hatta kaçınmadığı durumlarda bayılmalar yaşayabilir (Greist vd., 1995).

*Sosyal Kaygı Bozukluğunda* birey, değerlendirilme olasılığının olduğu durumlardan ve sosyal etkileşimlerden aşırı korku veya kaygı duymakta ve bunun sonucunda kaçınma davranışları sergileyebilmektedir. Karşılıklı konuşmak veya yeni kişilerle tanışmak gibi sosyal etkileşimler; yemek yeme, başkalarının önünde konuşma yapma gibi performans sergileme durumlarında gözlendiğini veya değerlendirildiğini hissetmek kişi için oldukça korkutucu veya kaygı verici olabilmektedir. Yaşanan bu kaygı ve korkuya aşılanma, reddedilme, diğerleri tarafından olumsuz değerlendirmeye dair korkular ve düşünceler eşlik etmektedir. Bu gibi durumların da iş, toplumsal ve diğer önemli işlevsellik alanlarını oldukça etkilediği ve yoğun strese sebebiyet verdiği bildirilmektedir (APA, 2013).

*Panik Bozuklukta* birey, tekrarlayan ve beklenmedik panik ataklar yaşamakta ve sürekli olarak daha fazla panik atak geçirme konusunda kaygılanmaktadır. Panik atak, oldukça kısa bir süre içinde doruğa ulaşan yoğun korku veya rahatsızlık dalgalanmaları olarak tanımlanmaktadır. Bu sürece fiziksel belirtilerin (örn. kalp çarpıntısı, terleme, titreme, boğuluyor ve nefes alamıyor gibi hissetme, bulantı, uyuşma) yanı sıra bilişsel belirtiler de (depersonalizasyon, derealizasyon, denetimi kaybetme, ölüyorum, çıldırıyorum vb.) eşlik edebilmektedir. Bu belirtiler kişileri daha da korkutabilmekte ve endişeli hale getirebilmektedir. Kişiler bu durumu yaşamamak için kaçınmacı veya uyumsuz davranışlar sergileyebilir ve işlevsellikleri sekteye uğrayabilir (APA, 2013). Ayrıca, panik atakların yalnızca kaygı bozukluklarıyla sınırlı kalmayıp başka birçok psikolojik bozuklukta (örn. depresyon, madde kullanımı gibi) ve sağlık sorununda (kalple ilgili, solunumla ilgili) gözlendiği bildirilmektedir (APA, 2013).

*Agorafobi*, açık ve/veya kapalı alanlarda, kalabalık içinde veya evin dışında olunmasına yönelik yoğun kaygı ve korku yaşanması olarak tanımlanmaktadır. Bu durumlara yönelik oluşan korku veya kaygının nedeni, yetersizlik yaratan durumların (panik benzeri bir durum düşme, altına kaçırma vb.) gelişmesi ve bunlara bağlı olarak kaçmanın ve yardım almanın zor olabileceği düşüncesidir. Bu durumların bireylerde yoğun kaygı ve korkuya neden olması ya sıklıkla durumdan kaçınılmasına ya bu duygulara katlanılmasına ya da birinin eşliğine ihtiyaç duyulmasına yol açmaktadır. Dolayısıyla, yaşanan aşırı korkunun, kaygının ya da kaçınma davranışlarının toplumsal, iş ya da diğer önemli işlevsellik alanlarında bozulmalara ve yoğun strese yol açabildiği vurgulanmaktadır (APA, 2013).

*Yaygın Kaygı Bozukluğu*, bireyin kontrol etmekte zorlandığı iş, okul, performansı veya çeşitli alanlar hakkında sürekli olarak aşırı kaygılı, kuruntulu ve endişeli olması şeklinde ifade edilmektedir. Bu süreçte kişilerin huzursuzluk, sinirlilik, kas gerginliği, kolay yorulma, odaklanmakta güçlük ve uyku bozukluğu yaşayabileceği bildirilmektedir. Söz konusu semptomların ve kaygıların toplumsal, iş ya da diğer önemli işlevsellik alanlarında bozulmalara ve yoğun strese yol açabileceği vurgulanmaktadır (APA, 2013).

Bu bilgiler göz önüne alındığında, sık, yoğun ve uzun süreli yaşanan kaygı ve/veya korkunun, işlevselliği bozduğu ve yoğun strese sebebiyet vererek kronik bir hal aldığı ve klinik düzeyde anlamlı, patolojik kaygı ve korkuya dönüştüğü söylenebilir. Dolayısıyla günlük hayattaki olağan kaygı veya korkudan farklılaştığı, kişilerin yaşamlarını daha zor bir hale getirdiğinden söz edilebilir. Bu konuyla ilgili olarak Greist (1995) korku veya kaygının, işi ve sosyal uyumu önemli ölçüde bozduğu durumlarda bireylere yönelik dikkatli bir değerlendirmenin ve tedavinin gerekli olduğu konusunda uzmanların hemfikir olduğunu dile getirmiştir.

Ayrıca, sürekli kaygı ile kaygı bozukluğu arasındaki ilişkinin dikkate alınmasının önemli olabileceği düşünülmektedir. Bazı bireylerin sürekli kaygıya yatkın oldukları ve bunun bir kişilik özelliği olabileceği ileri sürülmektedir (Öner & Lecompte, 1985; Spielberger vd., 1983). Klinik kaygıyı yaşayan bazı psikiyatri hastaları, kaygı belirtilerini duygusal durumlarındaki değişim olarak tanımlamakta, kaygıdan nispeten kurtulduklarını düşünmekte ve mevcut semptomlarını önceki durumlarından bir sapma olarak görmekteyler. Ancak bazıları ise diğer kişilerden her zaman daha endişeli olduklarını kabul ederek, sürekli kaygıya yatkın olduklarını ifade etmekteyler (Lader & Marks, 1971). Yapılan bir meta-analiz çalışmasında, kaygı bozukluğu tanısı almış hastaların tanı almamış gruba göre sürekli kaygı puanlarının anlamlı düzeyde daha yüksek olduğu bulunmuştur (Knowles & Olatunji, 2020). Bununla birlikte, durumluk ve sürekli kaygının genellikle birlikte ortaya çıkabildiği de bildirilmektedir (Lader & Marks, 1971).

Günlük olağan kaygı ve korkudan farklı olarak klinik boyuttaki kaygı ve korkunun bireylerin günlük işlevselliğini bozduğundan, yoğun stres verdiğinden ve yaşamlarını zorlaştırdığından söz edilmiştir. Öte yandan, psikolojik yardım aramaya sevk eden faktörlerden birinin yine kaygı olduğu vurgulanmaktadır (Symonds, 1954). Psikolojik destek veya psikoterapi sürecinde, danışanın korku ve kaygılarını kabullenmelerinin ve anlamalarının oldukça işlevsel olduğu ifade edilmektedir (Greenberg, 2015). Nitekim psikoterapi sürecinde danışanların duygularını ifade etmelerinin, anlamalarının, deneyimlemelerinin ve kabul etmelerinin oldukça önemli olduğu ve değişim için gerekli olduğu vurgulanmaktadır (Greenberg, 2015).

## SONUÇ

Bu çalışma kaygı ve korkunun işlevlerine yönelik psikoloji penceresinden genel bir bilgi vermeyi amaçlamıştır. Bu doğrultuda korkunun ve kaygının işlevleri bilişsel, sosyal ve patolojik olarak ele alınmıştır. Bilişsel açıdan ele alındığında kaygının, bilişsel kapasiteyi sınırladığı ve dikkati daralttığı söylenebilir. Öte yandan, belirli düzeyde kaygının gerekli performansın sergilenmesine yardımcı olabildiği söylenmektedir. Korkunun ise dikkati yönlendirmeye yardımcı olduğu ve bellek üzerinde etkili olduğu bulunmuştur. Kaygı ve korkunun sosyal boyutunun işlevsel ve işlevsel olmayan tarafları da bulunmaktadır. Evrimsel açıdan bakıldığında kaygı ve korku, tehditlerden kaçma ve kaçınmaya yardımcı olarak hayatta kalmayı sağlamaktadır. Etki ve bilgi faktörü olarak korku ve kaygı, karşı taraf hakkında bilgi edinmeye ve mesaj vermeye yardımcı olmaktadır. Öte yandan, etki ve bilgi faktörü olarak müzakere/tartışma durumlarında olumsuz sonuçlara yol açtığı da bulunmuştur. İlişkilerde kaygı ve korkunun rolü göz önüne alındığında, belirli düzeyde kaygı ve korku hem sosyal hem de yakın ilişkilerde kişilerin birbirini daha iyi anlamalarına ve problemleri çözmelerine yardımcı olabilmektedir. Ancak kaygılı bağlanma stili bir ilişkinin sağlıklı sürdürülmesine zarar verebilmektedir. Araçsal olarak deneyimlenen kaygı ve korkuda ise bazen insanların amaçları doğrultusunda bu duyguları yaşamak isteyebilecekleri ortaya konulmuştur. Örneğin, kişiler korku ve kaygıyı, sanat ve eğlence aracılığıyla bir ödül biçimi olarak deneyimlemek isteyebilirler. Bunun beyindeki ödül-zevk merkezinin uyarılması ile salgılanan dopaminden kaynaklı haz duygusuyla ilişkili olabileceği ifade edilmektedir. Grup ilişkilerinde kaygı ve korku, grubun kurallarına uymaya yol açabileceği gibi dış gruba karşı saldırganlıkta da rol oynayabilir. Yardım davranışında kaygı ve korkunun ise özgeci davranışı artırabileceği veya engelleyebileceği durumlardan söz edilmiştir. Kaygı ve korkunun birçok açıdan günlük yaşamda gerekli, işlevsel ve değerli olduğu görülmektedir. Ancak sık, yoğun ve uzun süreli yaşanan kaygı ve/veya korkunun, işlevselliği bozduğu ve yoğun strese sebebiyet vererek kronik bir hal aldığı ve klinik düzeyde anlamlı, patolojik kaygı ve korkuya dönüştüğü söylenebilir. Dolayısıyla günlük hayattaki olağan kaygı veya korkudan farklılaştığı, kişilerin günlük işlevselliğini (iş/sosyal/aile/toplumsal) bozduğu, yoğun strese sebebiyet verdiği ve de en az 6 ay sürdüğü durumlarda DSM-5'e göre, kaygı bozukluklarından söz edilebilir. Kaygı bozukluklarında temel semptom olarak kabul edilebilecek kaygı ve/veya korkunun sonuçları kişilerin işlevselliğinde düşmeye yol açabilir ve dolayısıyla kişilerin yaşamlarında olumsuz ve işlevsiz sonuçlar doğurabilir. Ruh sağlığı uzmanları, bu şekildeki işlevselliği bozan klinik boyuttaki kaygı ve korkuyla ilgili olarak tedavi alınmasını önermektedirler. Bunların yanı sıra, psikolojik destek veya psikoterapi sürecinde danışanın korku ve kaygılarını kabullenmelerinin, anlamalarının ve deneyimlemelerinin oldukça önemli ve işlevsel olduğu ifade edilmektedir. Sonuç olarak, kaygı ve korku psikoloji bağlamında incelendiğinde, bu duyguların işlevsel olan ve olmayan durumlara yol açabildiği görülmektedir. Kaygı ve korkunun günlük yaşamın ayrılmaz, işlevsel ve gerekli bir parçası olduğu anlaşılmaktadır. Ancak kaygı ve korku düzeyinin, yoğunluğunun ve sıklığının artması veya şiddetlenmesi durumunda kişilerin iş, toplumsal ve sosyal gibi önemli işlevsellik alanlarında bozulmalara yol açabileceği göz önüne alınmalıdır. Dolayısıyla, belirli düzeyde kaygı ve korkunun kabullenildiği ve temel işlevleriyle rehber olarak kullanıldığı sürece daha sağlıklı ve işlevsel olabildiğinden söz edilebilir.

Son olarak kaygı ve korku gibi ilişkili iki duygunun beraber ele alınarak psikolojinin farklı pencerelerinden incelenmiş olması bu çalışmanın güçlü yanlarından biridir. Alanyazında duygularla ilgili derleme çalışmalarının yapıldığı; ancak korku ve kaygının bu şekilde ele alındığı bir derleme çalışmasına rastlanmamış olması çalışmanın diğer güçlü yanını oluşturmaktadır. Bu derleme çalışmasının güçlü yanları olduğu gibi sınırlılıkları da bulunmaktadır. Örneğin, bu derleme çalışması sistematik bir derleme değildir. Bu nedenle kapsayıcılığının sınırlı olduğu düşünülmektedir.



## KAYNAKÇA

- Adolphs, R., Russell, J. A., & Tranel, D. (1999). A role for the human amygdala in recognizing emotional arousal from unpleasant stimuli. *Psychological Science*, *10*(2), 167-171. <https://doi.org/10.1111/1467-9280.00126>
- American Psychiatric Association (2013). *Diagnostic and Statistical Manual of Mental Disorders* (5. baskı). American Psychiatric Association.
- Andrade, E. B., & Cohen, J. D. (2007). On the consumption of negative feelings. *Journal of Consumer Research*, *34*(3), 283–300. <https://doi.org/10.1086/519498>
- Awh, E., Belopolsky, A. V., & Theeuwes, J. (2012). Top-down versus bottom-up attentional control: A failed theoretical dichotomy. *Trends in Cognitive Sciences*, *16*(8), 437-443. <https://doi.org/10.1016/j.tics.2012.06.010>
- Baker, L. R., McNulty, J. K., & Overall, N. C. (2014). When Negative Emotions Benefit Close Relationships. In W. G. Parrott, (Eds.), *The positive side of negative emotions* (pp. 101-125). Guilford Publications.
- Baumeister, R. F., & Leary, M. R. (1995). The need to belong: Desire for interpersonal attachments as a fundamental human motivation. *Psychological Bulletin*, *117*(3), 497–529. <https://doi.org/10.1037/0033-2909.117.3.497>
- Beaver, J. D., Mogg, K., & Bradley, B. P. (2005). Emotional conditioning to masked stimuli and modulation of visuospatial attention. *Emotion*, *5*(1), 67-79. <https://doi.org/10.1037/1528-3542.5.1.67>
- Besharat, M. A., Naghshineh, N., Ganji, P., & Tavalacyan, F. (2014). The moderating role of attachment styles on the relationship of alexithymia and fear of intimacy with marital satisfaction. *International Journal of Psychological Studies*, *6*(3), 106–117. <http://dx.doi.org/10.5539/ijps.v6n3p106>
- Birmingham, E., Bischof, W. F., & Kingstone, A. (2009). Saliency does not account for fixations to eyes within social scenes. *Vision Research*, *49*(24), 2992-3000. <https://doi.org/10.1016/j.visres.2009.09.014>
- Blanchard, R.J., Blanchard, D.C., Griebel, G., & Nutt, D. (2008). Introduction to the fear and anxiety. In R. J. Blanchard, D. C. Blanchard, G. Griebel & D. Nutt (Eds.), *Handbook on fear and anxiety* (pp. 365-393). Academic Press.
- Brooks, A. W., & Schweitzer, M. E. (2011). Can Nervous Nelly negotiate? How anxiety causes negotiators to make low first offers, exit early, and earn less profit. *Organizational Behavior and Human Decision Processes*, *115*(1), 43-54. <https://doi.org/10.1016/j.obhdp.2011.01.008>
- Buss, D. M. (1990). The evolution of anxiety and social exclusion. *Journal of Social and Clinical Psychology*, *9*(2), 196-201. <https://doi.org/10.1521/jscp.1990.9.2.196>
- Cannon, W. B. (1932). *The wisdom of the body*. W. W. Norton & Company.
- Caprara, G. V., Barbaranelli, C., Pastorelli, C., Cermak, I., & Rosza, S. (2001). Facing guilt: Role of negative affectivity, need for reparation, and fear of punishment in leading to prosocial behaviour and aggression. *European Journal of Personality*, *15*(3), 219-237. <https://doi.org/10.1002/per.402>
- Clark, M. S., & Brissette, I. (2000). Relationship beliefs and emotion: Reciprocal effects. In N. Frijda, A. Manstead & G. Semin (Eds.), *Emotions and beliefs: How feelings influence thoughts* (pp. 212-240). Cambridge University Press.
- Consedine, N. S., Magai, C., Krivoshekova, Y. S., Ryzewicz, L., & Neugut, A. I. (2004). Fear, anxiety, worry, and breast cancer screening behavior: a critical review. *Cancer Epidemiology Biomarkers & Prevention*, *13*(4), 501-510, <https://doi.org/10.1158/1055-9965.501.13.4>
- Corbetta, M., & Shulman, G. L. (2002). Control of goal-directed and stimulus-driven attention in the brain. *Nature Reviews Neuroscience*, *3*(3), 201-215. <https://doi.org/10.1038/nrn755>
- Cottrell, C. A., & Neuberg, S. L. (2005). Different Emotional Reactions to Different Groups: A Sociofunctional Threat-Based Approach to "Prejudice". *Journal of Personality and Social Psychology*, *88*(5), 770–789. <https://doi.org/10.1037/0022-3514.88.5.770>
- Darwin, C. R. (1872). *The expression of the emotions in man and animals*. London: John Murray.
- DeCelles, K. A., DeVoe, S. E., Rafaeli, A., & Agasi, S. (2019). Helping to reduce fights before flights: How environmental stressors in organizations shape customer emotions and customer–employee interactions. *Personnel Psychology*, *72*(1), 49-80. <https://doi.org/10.1111/peps.12292>
- Derakshan, N., & Eysenck, M. W. (2009). Anxiety, processing efficiency, and cognitive performance: New developments from attentional control theory. *European Psychologist*, *14*(2), 168-176. <https://doi.org/10.1027/1016-9040.14.2.168>
- Dumont, M., Yzerbyt, V. Y., Wigboldus, D., & Gordijn, E. H. (2003). Social categorisation and fear reactions to the September 11th terrorist attacks. *Personality and Social Psychology Bulletin*, *29*, 1509–1520. <https://doi.org/10.1177/0146167203256923>
- Easterbrook, J. A. (1959). The effect of emotion on cue utilization and the organization of behaviour. *Psychological Review*, *66*(3), 183-201. doi:10.1037/h0047707

- Eastwood, J. D., Smilek, D., & Merikle, P. M. (2001). Differential attentional guidance by unattended faces expressing positive and negative emotion. *Perception & Psychophysics*, *63*(6), 1004-1013. <https://doi.org/10.3758/BF03194519>
- Ekman, P. (1993). Facial expression and emotion. *American Psychologist*, *48*(4), 384-392. <https://doi.org/10.1037/0003-066X.48.4.384>
- Eysenck, M. W. (1989). Stress, anxiety, and intelligent performance. In D. Vickers & P. L. Smith (Eds.), *Human information processing: Measures, mechanisms and models* (pp. 525-534). North-Holland.
- Eysenck, M. W., & Calvo, M. G. (1992). Anxiety and performance: The processing efficiency theory. *Cognition & Emotion*, *6*(6), 409-434. <https://doi.org/10.1080/02699939208409696>
- Eysenck, M. W., Derakshan, N., Santos, R., & Calvo, M. G. (2007). Anxiety and cognitive performance: attentional control theory. *Emotion*, *7*(2), 336-353. <https://doi.org/10.1037/1528-3542.7.2.336>
- Fraley, R. C., Niedenthal, P. M., Marks, M., Brumbaugh, C., & Vicary, A. (2006). Adult attachment and the perception of emotional expressions: Probing the hyperactivating strategies underlying anxious attachment. *Journal of Personality*, *74*, 1163-1190. <https://doi.org/10.1111/j.1467-6494.2006.00406.x>
- Fridlund, A. J. (1994). *Human facial expression: An evolutionary view*. Academic press.
- Frijda, N. H., Kuipers, P., & Ter Schure, E. (1989). Relations among emotion, appraisal, and emotional action readiness. *Journal of Personality and Social Psychology*, *57*(2), 212-228. <https://doi.org/10.1037/0022-3514.57.2.212>
- Giguère, B., Sirois, F. M., & Vaswani, M. (2016). Delaying things and feeling bad about it? A norm-based approach to procrastination. In F. M. Sirois & T. A. Pychyl (Eds.), *Procrastination, health, and well-being* (pp. 189-212). Elsevier Academic Press. <https://doi.org/10.1016/B978-0-12-802862-9.00009-8>
- Graham, S. M., Huang, J. Y., Clark, M. S., & Helgeson, V. S. (2008). The positives of negative emotions: Willingness to express negative emotions promotes relationships. *Personality and Social Psychology Bulletin*, *34*(3), 394-406. <https://doi.org/10.1177/0146167207311281>
- Greenberg, L. S. (2015). *Emotion-focused therapy: Coaching clients to work through their feelings* (2nd ed.). American Psychological Association.
- Greist, J. H., & Jefferson, J. W. (1995). Anxiety disorders. In H.H. Goldman (Ed.), *Review of general psychiatry* (4th ed., pp. 266-282). a Lange medical book
- Itti, L., & Baldi, P. (2009). Bayesian surprise attracts human attention. *Vision Research*, *49*(10), 1295-1306. <https://doi.org/10.1016/j.visres.2008.09.007>
- Hazan, C., & Shaver, P. R. (1987). Romantic love conceptualized as an attachment process. *Journal of Personality and Social Psychology*, *52*(3), 511-524. <https://doi.org/10.1037/0022-3514.52.3.511>
- Hiller, M. L., Narevic, E., Webster, J. M., Rosen, P., Staton, M., Leukefeld, C., Garrity, T. F., & Kayo, R. (2009). Problem severity and motivation for treatment in incarcerated substance abusers. *Substance Use and Misuse*, *44*(1), 28-41. <https://doi.org/10.1080/10826080802523301>
- Hwang, H. C., & Matsumoto, D. (2019). Functions of emotions. In R. Biswas-Diener & E. Diener (Eds.), *Noba textbook series: Psychology*. DEF Publishers.
- Kağıtçıbaşı, Ç., & Cemalcılar, Z. (2017). *Dünden bugüne insan ve insanlar sosyal psikolojiye giriş* (19. baskı). Evrim Yayınları
- Keltner, D. (2003). Expression and the course of life: Studies of emotion, personality, and psychopathology from a social-functional perspective. *Annals of the New York Academy of Sciences*, *1000*(1), 222-243. <https://doi.org/10.1196/annals.1280.011>
- Knowles, K.A., & Olatunji, B.O. (2020). Specificity of trait anxiety in anxiety and depression: Meta-analysis of the State-Trait Anxiety Inventory. *Clinical Psychology Review*, *82*, 101928. <https://doi.org/10.1016/j.cpr.2020.101928>
- LaBar, K. S. (2015). Emotion. In A. W. Toga, *Brain Mapping* (pp. 619-624), Academic Press, <https://doi.org/10.1016/B978-0-12-397025-1.00055-5>
- Lader, M., & Marks, I. (1971). *Clinical anxiety*. William-Heinemann.
- Lang, P. J. (1985). The cognitive psychophysiology of emotion: Fear and anxiety. In A. H. Tuma & J. D. Maser (Eds.), *Anxiety and the anxiety disorder* (pp. 131-170). Lawrence Erlbaum.
- Lang, P. J., Davis, M., & Öhman, A. (2000). Fear and anxiety: Animal models and human cognitive psychophysiology. *Journal of Affective Disorders*, *61*(3), 137-159, [https://doi.org/10.1016/S0165-0327\(00\)00343-8](https://doi.org/10.1016/S0165-0327(00)00343-8)
- Leary, M. R. (2000). Affect, cognition, and the social emotions. In J. P. Forgas (Ed.), *Feeling and thinking: The role of affect in social cognition* (pp. 331-356). Cambridge University Press.
- Lee, T. H., Greening, S. G., & Mather, M. (2015). Encoding of goal-relevant stimuli is strengthened by emotional arousal in memory. *Frontiers in Psychology*, *6*, 1173. <https://doi.org/10.3389/fpsyg.2015.01173>

- Leigh, H. (2010). *Pleasure Spectrum Syndromes (Substance Use/Abuse, Addictions to Substances and Beliefs, Fanaticism). Genes, Memes, Culture, and Mental Illness*. Springer. [https://doi.org/10.1007/978-1-4419-5671-2\\_24](https://doi.org/10.1007/978-1-4419-5671-2_24)
- Lench, H. C., Flores, S. A., & Bench, S. W. (2011). Discrete emotions predict changes in cognition, judgment, experience, behavior, and physiology: A meta-analysis of experimental emotion elicitation. *Psychological Bulletin*, 137(5), 834–855. <https://doi.org/10.1037/a0024244>
- Levenson, R. W. (1999). The intrapersonal functions of emotion. *Cognition & Emotion*, 13(5), 481-504. <https://doi.org/10.1080/026999399379159>
- Mackie, D. M., Silver, L. A., & Smith, E. R. (2004). Intergroup emotions: Emotion as an intergroup phenomenon. In L. Z. Tiedens & C. W. Leach (Eds.), *The social life of emotions* (pp. 227–245). Cambridge University Press.
- Mackie, D. M., Smith, E. R., & Ray, D. G. (2008). Intergroup emotions and intergroup relations. *Social and Personality Psychology Compass*, 2, 1866-1880. <https://doi.org/10.1111/j.1751-9004.2008.00130.x>
- Manstead, A. S. R., & Fischer, A. H. (2001). Social appraisal: The social world as object of and influence on appraisal processes. In K. R. Scherer, A. Schorr, & T. Johnstone (Eds.), *Appraisal processes in emotion: Theory, methods, research* (pp. 221–232). Oxford University Press.
- Marsh, A. A., Adams Jr, R. B., & Kleck, R. E. (2005). Why do fear and anger look the way they do? Form and social function in facial expressions. *Personality and Social Psychology Bulletin*, 31(1), 73-86. <https://doi.org/10.1177/0146167204271306>
- Marsh, A. A., & Ambady, N. (2007). The influence of the fear facial expression on prosocial responding. *Cognition & Emotion*, 21(2), 225-247. <https://doi.org/10.1080/02699930600652234>
- Marsh, A. A., Kozak, M. N., & Ambady, N. (2007). Accurate identification of fear facial expressions predicts prosocial behavior. *Emotion*, 7(2), 239-251. <https://doi.org/10.1037/1528-3542.7.2.239>
- Mather, M., & Sutherland, M. R. (2011). Arousal-biased competition in perception and memory. *Perspectives on Psychological Science*, 6(2), 114-133. <https://doi.org/10.1177/1745691611400234>
- Matsumoto, D. (2001). Culture and Emotion. In D. Matsumoto (Ed.), *The handbook of culture and psychology* (pp. 171–194). Oxford University Press.
- McCaul, K. D., Branstetter, A. D., O'Donnell, S. M., Jacobson, K., & Quinlan, K. B. (1998). A descriptive study of breast cancer worry. *Journal of Behavioral Medicine*, 21, 565–579.
- McCaul, K. D., Mullens, A. B., Romanek, K. M., Erickson, S. C., & Gatheridge, B. J. (2007). The motivational effects of thinking and worrying about the effects of smoking cigarettes. *Cognition & Emotion*, 21(8), 1780-1798. <https://doi.org/10.1080/02699930701442840>
- Morris, M. W., & Keltner, D. (2000). How emotions work: The social functions of emotional expression in negotiations. *Research in Organizational Behavior*, 22, 1-50. [https://doi.org/10.1016/S0191-3085\(00\)22002-9](https://doi.org/10.1016/S0191-3085(00)22002-9)
- Morrison, J. R. (2017). *DSM-5'i kolaylaştıran klinisyenler için tanı rehberi* (Çev. H. Uğur Kural) Nobel Akademik Yayıncılık (Orijinal çalışma 2014 yılında yayımlandı.)
- Nesse, R. M., & Ellsworth, P. C. (2009). Evolution, emotions, and emotional disorders. *American Psychologist*, 64(2), 129-139. <https://doi.org/10.1037/a0013503>
- Öhman, A. (2008). Fear and anxiety: Overlaps and dissociations. In M. Lewis, J. M. Haviland-Jones & L. F. Barrett (Eds.), *Handbook of emotions* (pp. 709–728). The Guilford Press.
- Öner, N., & LeCompte, W. A. (1985). *Sürekli Durumlu/Sürekli Kaygı Envanteri El Kitabı*. Boğaziçi Üniversitesi Yayınları.
- Parrott, W. G. (Ed.). (2014). *The positive side of negative emotions*. Guilford Publications.
- Perkins, A. M., & Corr, P. J. (2014). Anxiety as an Adaptive. In W. G. Parrott (Ed.), *The positive side of negative emotions* (pp. 37-54). Guilford Publications.
- Richeson, J., & Shelton, J. (2010). Intergroup dyadic interactions. In J. F. Dovidio, M. Hewstone & P. Glick (Eds.), *The SAGE handbook of prejudice, stereotyping and discrimination* (pp. 276-293). SAGE Publications. <https://dx.doi.org/10.4135/9781446200919.n17>
- Sels, L., Tran, A., Greenaway, K. H., Verhofstadt, L., & Kalokerinos, E. K. (2021). The social functions of positive emotions. *Current Opinion in Behavioral Sciences*, 39, 41-45. <https://doi.org/10.1016/j.cobeha.2020.12.009>
- Shaver, P. R., Schachner, D. A., & Mikulincer, M. (2005). Attachment style, excessive reassurance seeking, relationship processes, and depression. *Personality and Social Psychology Bulletin*, 31, 343–359. <https://doi.org/10.1177/0146167204271709>
- Shedletsky, R., & Endler, N. S. (1974). Anxiety: the state-trait model and the interaction model. *Journal of Personality*, 42(4), 511-527. <https://doi.org/10.1111/j.1467-6494.1974.tb00690.x>
- Skitka, L. J., Bauman, C. W., Aramovich, N. P., & Morgan, G. S. (2006). Confrontational and preventative policy responses to terrorism: Anger wants a fight and fear wants “them” to go away. *Basic and Applied Social Psychology*, 28, 375–384. [https://doi.org/10.1207/s15324834baspp2804\\_11](https://doi.org/10.1207/s15324834baspp2804_11)

- Skitka, L. J., Bauman, C. W., & Mullen, E. (2004). *Political tolerance and coming to psychological closure following the September 11, 2001, terrorist attacks: An integrative approach*. *Personality and Social Psychology Bulletin*, 30(6), 743-756. <https://doi.org/10.1177/0146167204263968>
- Smith, E. E., & Jonides, J. (1999). Storage and executive processes in the frontal lobes. *Science*, 283(5408), 1657-1661. doi:10.1126/science.283.5408.1657
- Smith, E. R., Seger, C. R., & Mackie, D. M. (2007). Can emotions be truly group level? Evidence regarding four conceptual criteria. *Journal of Personality and Social Psychology*, 93(3), 431-446. <https://doi.org/10.1037/0022-3514.93.3.431>
- Spanovic, M., Lickel, B., Denson, T. F., & Petrovic, N. (2010). Fear and anger as predictors of motivation for intergroup aggression: Evidence from Serbia and Republika Srpska. *Group Processes & Intergroup Relations*, 13(6), 725-739. <https://doi.org/10.1177/1368430210374483>
- Spielberger, C. D. (1966). The effects of anxiety on complex learning and academic achievement. In C. D. Spielberger (Ed.), *Anxiety and behavior* (pp.3-11). Academic press.
- Spielberger, C. D. (1972). Anxiety as an emotional state. In C. D Spielberger (Ed.), *Anxiety Current trends theory and research* (ss. 23-49). Academic Press.
- Spielberger, C. D., Gorsuch, R. L., Lushene, R. E., Vagg, P. R., & Jacobs, G. A. (1983). State-Trait Anxiety Inventory for Adults: Sampler set: Manual. Test, Scoring Key. [www.mindgarden.com](http://www.mindgarden.com)
- Stebly, N. M. (1992). A meta-analytic review of the weapon focus effect. *Law and Human Behavior*, 16(4), 413-424. doi:10.2307/1394272
- Sutherland, M. R., & Mather, M. (2018). Arousal (but not valence) amplifies the impact of salience. *Cognition & Emotion*, 32(3), 616-622. <https://doi.org/10.1080/02699931.2017.1330189>
- Svensson, M., & Pesämaa, O. (2018). How does a caller's anger, fear and sadness affect operators' decisions in emergency calls?. *International Review of Social Psychology*, 31(1), 1-7. <https://doi.org/10.5334/irsp.89>
- Symonds, P. M. (1954). A comprehensive theory of psychotherapy. *American Journal of Orthopsychiatry*, 24(4), 697-714. <https://doi.org/10.1111/j.1939-0025.1954.tb06140.x>
- Tamir, M. (2016). Why do people regulate their emotions? A taxonomy of motives in emotion regulation. *Personality and Social Psychology Review*, 20(3), 199-222. <https://doi.org/10.1177/1088868315586325>
- Tamir, M., & Bigman, Y. (2014). Why Might People Want to Feel Bad?: Motives in Contrahedonic Emotion Regulation. In W. G. Parrott, (Ed.), *The positive side of negative emotions*. Guilford Publications.
- Tamir, M., & Ford, B. Q. (2009). Choosing to be afraid: preferences for fear as a function of goal pursuit. *Emotion*, 9(4), 488-497. <https://doi.org/10.1037/a0015882>
- Tangney, J. P., & Salovey, P. (1999). Problematic social emotions: Shame, guilt, jealousy, and envy. In R. M. Kowalski & M. R. Leary (Eds.), *The social psychology of emotional and behavioral problems: Interfaces of social and clinical psychology* (pp. 167-195). American Psychological Association. <https://doi.org/10.1037/10320-006>
- Theeuwes, J. (2018). Visual selection: Usually fast and automatic; seldom slow and volitional. *Journal of Cognition*. 1(1), 1-15. <https://doi.org/10.5334/joc.13>
- Thelen, M. H., Vander Wal, J. S., Thomas, A. M., & Harmon, R. (2000). Fear of intimacy among dating couples. *Behavior Modification*, 24, 223-240. <https://doi.org/10.1177/0145445500242004>
- Thompson, L., Nadler, J., & Kim, P. (1999). Some like it hot: The case for the emotional negotiator. In L. Thompson, J. Levine & D. Messick (Eds.), *Shared cognition in organizations: The management of knowledge* (pp. 139-161). Lawrence Erlbaum.
- Tooby, J., & Cosmides, L. (2008). The evolutionary psychology of the emotions and their relationship to internal regulatory variables. In M. Lewis, J. M. Haviland-Jones & L. Feldman Barrett (Eds.), *Handbook of emotions* (pp. 114-137). The Guilford Press.
- Turkileri, N., Field, D. T., Ellis, J. A., & Sakaki, M. (2021). Emotional arousal enhances the impact of long-term memory in attention. *Journal of Cognitive Psychology*, 33(2), 119-132. <https://doi.org/10.1080/20445911.2021.1883031>
- Valentino, N. A., Hutchings, V. L., Banks, A. J., & Davis, A. K. (2008). Is a worried citizen a good citizen? Emotions, political information seeking, and learning via the internet. *Political Psychology*, 29(2), 247-273. <https://doi.org/10.1111/j.1467-9221.2008.00625.x>
- Van Kleef, G. A. (2008). Emotion in conflict and negotiation: Introducing the emotions as social information (EASI) model. In N. M. Ashkanasy & C. L. Cooper (Eds.), *Research companion to emotion in organizations* (pp. 392-404). New Horizons in Management series <https://doi.org/10.4337/9781848443778.00034>
- Van Kleef, G. A. (2016). *The interpersonal dynamics of emotion*. Cambridge University Press.

- Van Kleef, G. A., & Côté, S. (2018). Emotional dynamics in conflict and negotiation: Individual, dyadic, and group processes. *Annual Review of Organizational Psychology and Organizational Behavior*, 5, 437-464. <https://doi.org/10.1146/annurev-orgpsych-032117-104714>
- Van Kleef, G. A., De Dreu, C. K., & Manstead, A. S. (2004). The interpersonal effects of anger and happiness in negotiations. *Journal of Personality and Social Psychology*, 86(1), 57-76. <https://doi.org/10.1037/0022-3514.86.1.57>
- Van Kleef, G. A., De Dreu, C. K., & Manstead, A. S. (2010). An interpersonal approach to emotion in social decision making: The emotions as social information model. *Advances in Experimental Social Psychology*, 42, 45-96. Academic Press. [https://doi.org/10.1016/S0065-2601\(10\)42002-X](https://doi.org/10.1016/S0065-2601(10)42002-X)
- Van Kleef, G. A., & Lelieveld, G. J. (2022). Moving the self and others to do good: The emotional underpinnings of prosocial behavior. *Current Opinion in Psychology*, 44, 80-88. <https://doi.org/10.1016/j.copsyc.2021.08.029>
- Vaswani, M., Esses, V. M., Newby-Clark, I. R., & Giguère, B. (2022). Cultural differences in fear of negative evaluation after social norm transgressions and the impact on mental health. *Frontiers in Psychology*, 13, 804841. <https://doi.org/10.3389/fpsyg.2022.804841>
- Vogt, J., Lozo, L., Koster, E. H., & De Houwer, J. (2011). On the role of goal relevance in emotional attention: Disgust evokes early attention to cleanliness. *Cognition & Emotion*, 25(3), 466-477. <https://doi.org/10.1080/02699931.2010.532613>
- Von der Embse, N., Jester, D., Roy, D., & Post, J. (2018). Test anxiety effects, predictors, and correlates: A 30-year meta-analytic review. *Journal of Affective Disorders*, 227, 483-493. <https://doi.org/10.1016/j.jad.2017.11.048>
- Weerdmeester, J., & Lange, W. G. (2019). Social anxiety and pro-social behavior following varying degrees of rejection: Piloting a new experimental paradigm. *Frontiers in Psychology*, 10, 1325. <https://doi.org/10.3389/fpsyg.2019.01325>
- Whalen, P. J., Shin, L. M., McInerney, S. C., Fischer, H., Wright, C. I., & Rauch, S. L. (2001). A functional MRI study of human amygdala responses to facial expressions of fear versus anger. *Emotion*, 1(1), 70-83. <https://doi.org/10.1037/1528-3542.1.1.70>
- Wichary, S., Mata, R., & Rieskamp, J. (2016). Probabilistic inferences under emotional stress: how arousal affects decision processes. *Journal of Behavioral Decision Making*, 29(5), 525-538. <https://doi.org/10.1002/bdm.1896>
- Williams, K. D., & Nida, S. A. (2011). Ostracism consequences and coping. *Current Directions in Psychological Science*, 20(2), 71-75. <https://doi.org/10.1177/0963721411402480>
- Wohl, M. J., & Thompson, A. (2011). A dark side to self-forgiveness: Forgiving the self and its association with chronic unhealthy behaviour. *British Journal of Social Psychology*, 50(2), 354-364. <https://doi.org/10.1111/j.2044-8309.2010.02010.x>
- Yates, A., Ashwin, C., & Fox, E. (2010). Does emotion processing require attention? The effects of fear conditioning and perceptual load. *Emotion*, 10(6), 822-830. <https://doi.org/10.1037/a0020325>
- Yerkes, R. M., & Dodson, J. D. (1908). The relation of strength of stimulus to rapidity of habit-formation. *Journal of Comparative Neurology and Psychology*, 18, 459-482.
- Zatorre, R. J. (2015). Musical pleasure and reward: mechanisms and dysfunction. *Annals of the New York Academy of Sciences*, 1337(1), 202-211.
- Zhuang, Q., Wang, L., Tang, Y., & Chen, A. (2016). Translation of fear reflex into impaired cognitive function mediated by worry. *Science Bulletin*, 61(24), 1841-1843. <https://doi.org/10.1007/s11434-016-1177-9>